

ΕΛΛΗΝΙΚΗ ΔΗΜΟΚΡΑΤΙΑ
ΠΕΡΙΦΕΡΕΙΑ ΑΤΤΙΚΗΣ
ΔΗΜΟΣ ΙΛΙΟΥ
ΤΕΧΝΙΚΗ ΥΠΗΡΕΣΙΑ



ΕΡΓΟ : ΑΝΑΠΛΑΣΗ ΠΛΑΤΕΙΑΣ ΜΑΝΔΗΛΑΡΑ ΚΑΙ
ΠΕΡΙΜΕΤΡΙΚΩΝ ΚΟΙΝΟΧΡΗΣΤΩΝ ΧΩΡΩΝ

ΤΕΥΧΟΣ ΜΕΛΕΤΗΣ

Α.Μ.: ΟΙΚ 09/2020
ΠΡΟΫΠ: 373.930,52 € (με Φ.Π.Α.)

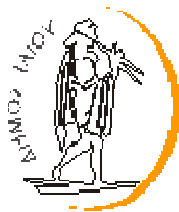

ΕΛΛΗΝΙΚΗ ΔΗΜΟΚΡΑΤΙΑ
ΝΟΜΟΣ ΑΤΤΙΚΗΣ
ΔΗΜΟΣ ΙΛΙΟΥ
ΤΕΧΝΙΚΗ ΥΠΗΡΕΣΙΑ

ΕΡΓΟ : ΑΝΑΠΛΑΣΗ ΠΛΑΤΕΙΑΣ ΜΑΝΔΗΛΑΡΑ ΚΑΙ
ΠΕΡΙΜΕΤΡΙΚΩΝ ΚΟΙΝΟΧΡΗΣΤΩΝ ΧΩΡΩΝ
ΑΡ. ΜΕΛ.: ΟΙΚ 09/2020

Π Ε Ρ Ι Ε Χ Ο Μ Ε Ν Α

1. ΤΕΧΝΙΚΗ ΠΕΡΙΓΡΑΦΗ
2. ΠΡΟΫΠΟΛΟΓΙΣΜΟΣ ΜΕΛΕΤΗΣ
3. ΤΙΜΟΛΟΓΙΟ ΜΕΛΕΤΗΣ
4. ΤΕΧΝΙΚΗ ΣΥΓΓΡΑΦΗ ΥΠΟΧΡΕΩΣΕΩΝ (Τ.Σ.Υ.) –
ΤΕΧΝΙΚΕΣ ΠΡΟΔΙΑΓΡΑΦΕΣ
5. ΕΙΔΙΚΗ ΣΥΓΓΡΑΦΗ ΥΠΟΧΡΕΩΣΕΩΝ (Ε.Σ.Υ.)
6. ΦΑΚΕΛΟΣ ΑΣΦΑΛΕΙΑΣ ΚΑΙ ΥΓΕΙΑΣ (Φ.Α.Υ.)
7. ΣΧΕΔΙΟ ΑΣΦΑΛΕΙΑΣ ΚΑΙ ΥΓΕΙΑΣ (Σ.Α.Υ.)

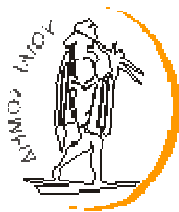

ΕΛΛΗΝΙΚΗ ΔΗΜΟΚΡΑΤΙΑ
ΝΟΜΟΣ ΑΤΤΙΚΗΣ
ΔΗΜΟΣ ΙΛΙΟΥ
ΔΙΕΥΘΥΝΣΗ ΤΕΧΝΙΚΩΝ ΥΠΗΡΕΣΙΩΝ

ΕΡΓΟ : ΑΝΑΠΛΑΣΗ ΠΛΑΤΕΙΑΣ ΜΑΝΔΗΛΑΡΑ ΚΑΙ
ΠΕΡΙΜΕΤΡΙΚΩΝ ΚΟΙΝΟΧΡΗΣΤΩΝ ΧΩΡΩΝ
ΑΡ. ΜΕΛ.: ΟΙΚ 09/2020

ΤΕΧΝΙΚΗ ΠΕΡΙΓΡΑΦΗ



ΕΛΛΗΝΙΚΗ ΔΗΜΟΚΡΑΤΙΑ
ΝΟΜΟΣ ΑΤΤΙΚΗΣ
ΔΗΜΟΣ ΙΛΙΟΥ
ΔΙΕΥΘΥΝΣΗ ΤΕΧΝΙΚΩΝ ΥΠΗΡΕΣΙΩΝ

ΕΡΓΟ : ΑΝΑΠΛΑΣΗ ΠΛΑΤΕΙΑΣ ΜΑΝΔΗΛΑΡΑ ΚΑΙ
ΠΕΡΙΜΕΤΡΙΚΩΝ ΚΟΙΝΟΧΡΗΣΤΩΝ ΧΩΡΩΝ
ΑΡ. ΜΕΛ.: ΟΙΚ 09/2020

ΤΕΧΝΙΚΗ ΠΕΡΙΓΡΑΦΗ

ΑΝΤΙΚΕΙΜΕΝΟ ΤΗΣ ΜΕΛΕΤΗΣ

Η παρούσα Τεχνική Έκθεση αφορά στη μελέτη του έργου με τίτλο: **«Ανάπλαση πλατείας Μανδηλαρά και περιμετρικών κοινόχρηστων χώρων»**, με αντικείμενο την λειτουργική, αισθητική και βιοκλιματική αναβάθμιση των κοινόχρηστων χώρων που περιβάλλονται από τις οδούς Αγ. Γεωργίου, Θεοφίλου και τους πεζοδρόμους Αετού και Μανουήλ. Σχεδιαστικά ο χώρος της ανάπλασης εκτείνεται στο οικοδομικό τετράγωνο με αριθμό 693Α (χώρος παιδικής χαράς) στο οποίο περιλαμβάνονται μόνο εργασίες καθαίρεσης, γενικών εκσκαφών, περίφραξης και ηλεκτροφωτισμού, στο οικοδομικό τετράγωνο 714 (χώρος πλατείας), στον πεζόδρομο Αετού, σε τμήμα του πεζοδρόμου Μανουήλ και στα πεζοδρόμια εντός των ορίων της ανάπλασης επί των οδών Αγ. Γεωργίου και Θεοφίλου, στη περιοχή Παλατιανής του Δήμου Ιλίου.

1. ΓΕΝΙΚΗ ΠΕΡΙΓΡΑΦΗ ΤΟΥ ΕΡΓΟΥ

1.1. Γενικά

Η παρακολούθηση της δυναμικής φύσης των πόλεων και η αξιολόγηση του πλήθους των αλλαγών που καλούνται να ενσωματώσουν, θα πρέπει να αποτελούν βασικά συστατικά στοιχεία κάθε έργου αστικής ανάπλασης / αναγέννησης.

Ο Δήμος Ιλίου, στο επίπεδο του σχεδιασμού της πολιτικής και υπό το πρίσμα μίας σύγχρονης προσέγγισης, επιδιώκει την αναμόρφωση του αστικού χώρου εντός των διοικητικών του ορίων, με χαρακτήρα πολυδιάστατο και πολυλειτουργικό προσβέποντας στην ταυτόχρονη βελτίωση των κοινωνικών, οικονομικών και περιβαλλοντικών/ «φυσικών» συνθηκών διαβίωσης για τους δημότες αλλά και τους επισκέπτες της πόλης του.

Βασικό του μέλημα αποτέλεσε και αποτελεί, η ανάπλαση των κοινόχρηστων του χώρων και ο επαναπροσδιορισμός της λειτουργίας τους, με τρόπο που να συνάδει με τις πρόσφατες τάσεις στον αστικό και πολεοδομικό σχεδιασμό, προκειμένου:

- Να αναβαθμίζεται η εικόνα και η ποιότητα του αστικού τοπίου ιδιαίτερα στις πυκνοδομημένες περιοχές.
- Να προάγεται η κοινωνική συνοχή, δίνοντας το κίνητρο για κοινωνική επαφή, σύσφιξη των κοινωνικών σχέσεων και ενδυνάμωση του κοινωνικού ιστού σε ένα ασφαλέστερο περιβάλλον όπου οι δημότες μπορούν να συνευρεθούν, να συνομιλήσουν, να αλληλεπιδράσουν. Οι δημόσιοι υπαίθριοι χώροι παρέχουν στους πολίτες χώρους για περίπατο, χαλάρωση και αναψυχή ενώ ταυτόχρονα τονώνουν την ψυχική και την σωματική τους κατάσταση, δύο πράγματα δυσεύρετα σε μία καθημερινότητα επιβεβαρυμένη με άγχος και στρες.
- Να βελτιώνεται το μικροκλίμα, μέσω της ενσωμάτωσης χώρων πρασίνου, που λειτουργούν σαν πνεύμονες στην πόλη αφού βελτιώνουν το δροσισμό και την ανανέωση του αέρα, σταθεροποιούν και μειώνουν τις θερμοκρασιακές μεταβολές, ενισχύουν τη χλωρίδα και την πανίδα της πόλης και τέλος δημιουργούν μία βιώσιμη σχέση με τη φύση. Η δημιουργία δημόσιου υπαίθριου χώρου με βάση τις απλές βιοκλιματικές αρχές συνεισφέρει στην απορρύπανση της ατμόσφαιρας.
- Να τονώνεται η επιχειρηματικότητα, καθώς τα στοιχεία που σχετίζονται με το φυσικό περιβάλλον (τον ήλιο, το νερό και τη βλάστηση) πρωτοστατούν, παρέχουν ένα ελκυστικό περιβάλλον, ενώ παράλληλα αυξάνουν τις αξίες των ακινήτων που βρίσκονται σε εγγύτητα. Η αισθητική και η αρχιτεκτονική τοπίου επηρεάζει κατ' εξοχήν την οικονομική ζωή μίας πόλης και κατ' επέκταση ολόκληρο το επίπεδο ζωής σ' αυτή.

1.2. Αξιολόγηση της υφιστάμενης κατάστασης

Ο χώρος της περιοχής μελέτης και επέμβασης βρίσκεται στην περιοχή Παλατιανής του Δήμου Ιλίου και είναι χαρακτηρισμένος στο οικοδομικό τετράγωνο με αριθμό 693α ως χώρος παιδικής χαράς και στο οικοδομικό τετράγωνο 714 ως χώρος πλατείας, σύμφωνα με το απόσπασμα του εγκεκριμένου ρυμοτομικού σχεδίου - Διάταγμα 25/7/90 (ΦΕΚ 528/Δ'/28-9-90).

Εντός της περιοχής μελέτης που περιλαμβάνεται στο σχεδιασμό, ενσωματώνονται επίσης:

- ο πεζόδρομος Αετού. Ο χαρακτηρισμός της οδού Αετού ως πεζοδρόμου φαίνεται στο απόσπασμα εγκεκριμένου ρυμοτομικού σχεδίου - Διάταγμα 25/7/90 (ΦΕΚ 528/Δ'/28-9-90).

- το τμήμα του πεζοδρόμου Μανουήλ, από την οδό Αγ. Γεωργίου έως και τον πεζόδρομο Αετού. Ο χαρακτηρισμός της οδού Μανουήλ ως πεζοδρόμου φαίνεται στο απόσπασμα του εγκεκριμένου ρυμοτομικού σχεδίου που εγκρίθηκε με την απόφαση αρ. οικ. 2447/191 (ΦΕΚ 535/Δ'/2-8-91).
- τα τμήματα των πεζοδρομίων επί των οδών Αγ. Γεωργίου και Θεοφίλου, που περιγράφουν τους προς ανάπλαση κοινόχρηστους χώρους.

Η συνολική έκταση βάσει της πρότασης ανασχεδιασμού κοινοχρήστων χώρων ανέρχεται σε 1.968,00 τ.μ.

Δ/ΓΜΑ 25-7-90
ΦΕΚ 528 Δ'/28-9-90

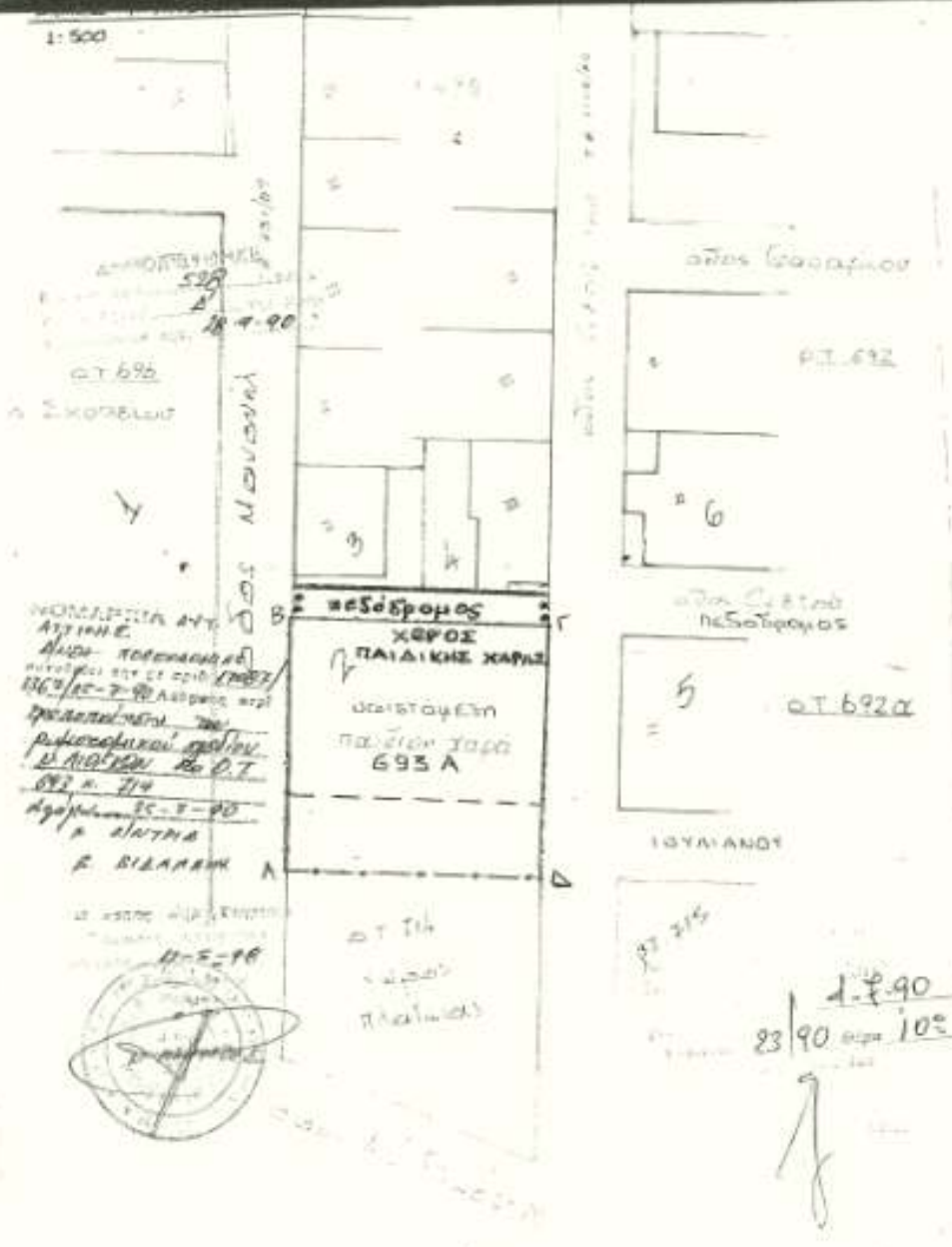

Εικ. 1: Απόσπασμα του εγκεκριμένου ρυμοτομικού σχεδίου/ Διάταγμα 25/7/90(ΦΕΚ 528/Δ'/28-9-90).



Εικ. 2: Απόσπασμα του εγκεκριμένου ρυμοτομικού σχεδίου που εγκρίθηκε με την απόφαση αρ. οικ. 2447/191 (ΦΕΚ 535/Δ'/2-8-91).

Ο προς ανάπλαση χώρος βρίσκεται σε άμεση οπτική επαφή με την οδό Αγ. Γεωργίου, σημαντικό οδικό άξονα της ευρύτερης περιοχής του Δήμου μας, που διοχετεύει κυκλοφορικές ροές από και προς το κέντρο της πόλης μας.

Με την υφιστάμενη χρήση του ως πλατεία (Ο.Τ. 693α & Ο.Τ. 714), γειτνιάζει και με άλλες δημόσιες λειτουργίες με κυριότερη και πλησιέστερη σε αυτήν, εκείνη των σχολικών συγκροτημάτων του Δήμου μας.

Η διαμόρφωσή της είναι αποτέλεσμα παλαιότερης παρέμβασης, η οποία δεν ανταποκρίνεται πλέον, λόγω λειτουργικών και κατασκευαστικών προβλημάτων, στις ανάγκες των κατοίκων της περιοχής.

Ο υφιστάμενος αστικός εξοπλισμός στο σύνολο του παρουσιάζει σημαντικές ελλείψεις και λειτουργικά προβλήματα.

Λόγω έλλειψης επαρκούς δημόσιου φωτισμού σε συνδυασμό με τις ιδιαίτερα ανεπτυγμένου ύψους φυτεύσεις/ψηλά δένδρα, ελαχιστοποιείται η δυνατότητα εξωτερικής εποπτείας του

χώρου, με συνέπεια την ιδιαίτερα μειωμένη επισκεψιμότητα της πλατείας ειδικά τις νυχτερινές ώρες.

Επιπρόσθετα, η παλαιότητα των υλικών δαπεδόστρωσης και η υψομετρική διαφορά (υποχωρήσεις, ή αποκλίσεις) στις πλακοστρώσεις σε διάφορα σημεία της πλατείας, λόγω φθαρμένων και θραυόμενων πλακών έστω και μερικώς, αποτελεί βασικό πρόβλημα που εγκυμονεί κινδύνους για την ασφαλή κυκλοφορία των διερχόμενων αλλά και των χρηστών της.

Πλέον όμως, όλων των προαναφερομένων προβλημάτων που καθιστούν τον προς ανάπλαση κοινόχρηστο χώρο ως ένα υποβαθμισμένο τμήμα της πόλης μας, το οποίο χρήζει άμεσης ανάδειξης και αισθητικής αναβάθμισης, κρίνεται επιβεβλημένη η επανένταξη του στην καθημερινότητα των κατοίκων του, με νέο χαρακτήρα που θα ακολουθεί το ισχύον εγκεκριμένο ρυμοτομικό σχέδιο σύμφωνα με το Διάταγμα 25/7/90(ΦΕΚ 528/Δ'/128-9-90).

Σε επίπεδο αστικού σχεδιασμού η πρόταση της νέας διαμόρφωσης του χώρου επιχειρεί τη σύνδεση της πλατείας και ενός νέου χώρου παιδικής χαράς με τον αστικό ιστό, σε μία προσπάθεια, ο χώρος να «ανοίγει» προς όλες τις κατευθύνσεις και μεταβάλλει τον εσωστρεφή του χαρακτήρα σε εξωστρεφή.

Κεντρική ιδέα είναι η δημιουργία ενός ασφαλούς χώρου αστικού πρασίνου με πολυλειτουργικό χαρακτήρα ο οποίος αξιοποιεί και αναδεικνύει την πολεοδομική, αρχιτεκτονική, περιβαλλοντική διάσταση της περιοχής και τον χαρακτήρα της. Σε αντίθεση με την έλλειψη συνοχής του αστικού ιστού, που είναι από τα κυριότερα προβλήματα του συνόλου των δυτικών συνοικιών, η πρόταση επιχειρεί στην δημιουργία ενός κεντρικού χώρου αναψυχής και ανάπτυξης κοινωνικών δραστηριοτήτων, ενός τόπου ζωντανού που θα αποτελέσει χώρο παιχνιδιού των παιδιών και παράλληλα χώρο αναψυχής των κατοίκων της περιοχής και των επισκεπτών.

Η προσθήκη της νέας χρήσης “χώρος παιδικής χαράς” θα δώσει ανάσα πνοής για τους κατοίκους της περιοχής, καθώς η δημιουργία ενός πολυθεματικού κοινόχρηστου χώρου θα αποτελέσει πόλο έλξης για όλες πλέον τις ηλικίες. Για τα παιδιά ο χώρος αυτός θα σημαίνει ευκαιρία για κίνηση και ελευθερία, για παιχνίδι, καθώς έλκονται από χώρους με φυσικό στοιχείο και η επαφή τους με αυτούς τονώνει τόσο τις περιβαλλοντικές ανησυχίες όσο και το συναισθηματικό τους υπόβαθρο.



Εικ. 3: Απόσπασμα χάρτη - Περιοχή επέμβαση της μελέτης (Ο.Τ. 693α & 714)

Η πολύπλευρου χαρακτήρα πλέον νέα διαμόρφωση του εν λόγω κοινοχρήστου χώρου καθίσταται απαραίτητη ώστε να ενισχυθεί η σχέση των κατοίκων της εν λόγω περιοχής της πόλης μας, τόσο με τον κοινόχρηστο χώρο όσο και μεταξύ τους και κατ' επέκταση να αναβαθμιστεί η ποιότητα ζωής τους.

Ο νέος σχεδιασμός έχει ως βασικό άξονα, ο προς ανάπλαση χώρος να αποτελέσει ένα σημείο προσανατολισμού, ανάπαυσης και αναπόσπαστο κομμάτι για αυτή την γειτονιά της πόλης μας.

Σε επίπεδο γειτονιάς, ένας καλοσυντηρημένος δημόσιος χώρος, δίνει κίνητρο για την χρήση του ως ασφαλής και καθαρός, παρέχοντας κοινωνικά (αναψυχή, ηρεμία, επικοινωνία), οικονομικά (διαμόρφωση ελκυστικού περιβάλλοντος, τόνωση επιχειρηματικής κίνησης) και περιβαλλοντικά οφέλη (μείωση αέριων ρύπων, αντιπλημμυρική λειτουργία, δίοδος επικοινωνίας με την ύπαιθρο). Συμβάλλει δηλαδή, στην ενίσχυση και των τριών πτυχών της βιώσιμης ανάπτυξης.

Επιπροσθέτως, συμβάλλει σε ένα γενικότερο σχέδιο του Δήμου μας, με στόχο την αποκέντρωση και την απόδοση κοινοχρήστων χώρων, φωτεινών, με καινούργια ταυτότητα στην καθημερινότητα όλων των κατοίκων της πόλης μας.



Εικ. 4: Περιοχή επέμβαση της μελέτης



Εικ. 5: Σημερινή άποψη της πλατείας από την συμβολή των οδών Αγ. Γεωργίου και Θεοφίλου



Εικ. 6: Σημερινή άποψη της πλατείας από την οδό Θεοφίλου



Εικ. 7: Σημερινή άποψη της πλατείας από την οδό Αγ. Γεωργίου

1.3. Στόχοι και βασικές αρχές του νέου σχεδιασμού

Κύρια επιδίωξη της ανάπλασης είναι ο σχεδιασμός ενός υπαίθριου χώρου που θα συμβάλει στην αναβάθμιση της περιοχής, ευνοώντας την ανάπτυξη ποικίλων δραστηριοτήτων για διαφορετικές ηλικίες. Κομβικό σημείο προβληματισμού για τη διαμόρφωση του προς ανάπλαση χώρου αποτέλεσε ο τρόπος ανταπόκρισης του

σχεδιασμού στις ανάγκες της μέσης οικογένειας, των παιδιών και των ενηλίκων στον ιστό της περιοχής.

Βασικές αρχές, η δημιουργία μίας πλατείας ως χώρος συγκέντρωσης για περίπατο, αναψυχή, επικοινωνία των κατοίκων, σε άμεση επαφή με τόπο παιχνιδιού-παιδική χαρά για παιδιά προσχολικής και σχολικής ηλικίας.

Η παιδική χαρά είναι ο κατεξοχήν χώρος αναψυχής όπου τα παιδιά παίζουν και συναναστρέφονται με άλλα παιδιά από τη βρεφική τους ακόμη ηλικία μέχρι και τα πρώτα τους σχολικά έτη. Ειδικότερα για τις μεγαλουπόλεις, όπου οι δυνατότητες σωματικής δραστηριότητας είναι σαφώς περιορισμένες, οι παιδικές χαρές θεωρούνται -και είναι- μοναδικές «οάσεις» παιχνιδιού και διαμόρφωσης σημαντικών δεξιοτήτων.

Σε κάθε περίπτωση, χρειαζόμαστε το δημόσιο χώρο για να φιλοξενήσει την επικοινωνία, την αλληλεπίδραση της ιδιωτικότητας. Είναι ένα πεδίο δράσης στο οποίο αλληλεπιδρούν συλλογικότητες και συνεργάζονται άτομα για την επίτευξη κοινών δράσεων. Το υψηλής ποιότητας κοινόχρηστο περιβάλλον αναδεικνύει την ποιότητα ζωής, την ταυτότητα και βοηθά στη σωστή λειτουργία της πόλης, τόσο στην καθημερινότητα όσο σε στιγμές χαράς αλλά και κρίσης.

Στόχος της παρέμβασης είναι να δοθούν λύσεις στα προβλήματα της υφιστάμενης κατάστασης με παρεμβάσεις ήπιου χαρακτήρα κυρίως σε επίπεδο χαράξεων, κατάλληλης επιλογής υλικών αλλά και με επιλογή κατάλληλης φύτευσης, οι οποίες δεν θα αλλοιώνουν τη λειτουργία και το χαρακτήρα του κοινοχρήστου χώρου και ταυτόχρονα να αναδειχθεί η εν λόγω περιοχή της πόλης.

Επιπρόσθετα, βασικοί στόχοι της επέμβασης που ελήφθησαν υπ' όψιν στο σχεδιασμό είναι:

- Η αναβάθμιση των υφιστάμενων κοινόχρηστων επιφανειών και δημιουργία νέων λειτουργικών χώρων με σύγχρονη αισθητική.
- Η οριοθέτηση της υπό μελέτη περιοχής μέσα από έναν ενιαίο σχεδιασμό παρεμβάσεων.
- Η δημιουργία μιας ήπιας παρέμβασης που θα αναβαθμίσει την εικόνα του αστικού ιστού μέσα από την απλότητα και λιτότητα της κατασκευής.
- Η βελτίωση της ποιότητας ζωής των κατοίκων.
- Η αύξηση της ελκυστικότητας της περιοχής και η προσέλκυση περισσότερων επισκεπτών, τόσο κατοίκων όσο και περαστικών ως αποτέλεσμα της μετατροπής της πλατείας-παιδικής χαράς σε ζωντανό δημόσιο χώρο για όλους τους πολίτες.
- Η βελτίωση των επίπεδων θερμικής άνεσης και η αναβάθμιση του μικροκλίματος μέσω της ενίσχυσης του υφιστάμενου πρασίνου-φύτευσης.
- Η ανάδειξη του πολιτιστικού χαρακτήρα της πλατείας και η δημιουργία ενός οργανωμένου αστικού δημόσιου χώρου δραστηριοτήτων και αναψυχής, σε άμεση σύνδεση με κεντρικές λειτουργίες της ευρύτερης περιοχής με άξονα την οδό Αγ.

Γεωργίου και σε κομβική σχέση και μικρή απόσταση από πλήθος σχολικών κτιρίων α'βάθμιας και β'βάθμιας εκπαίδευσης.

- Η δημιουργία χώρου αναψυχής νηπίων και παιδών που να ανταποκρίνεται στις πρόσφατες προδιαγραφές ασφαλείας για τις παιδικές χαρές, στοχεύοντας στην ελαχιστοποίηση των παιδικών ατυχημάτων. Ο σχεδιασμός ακολουθεί τις αρχές αειφόρου σχεδιασμού, θέλοντας όχι μόνο να προάγει την σωματική και πνευματική ανάπτυξη των παιδιών και την κοινωνικοποίησή τους, αλλά και να δημιουργήσει συνθήκες άνετης διαβίωσης και διαμονής στον χώρο, για τις διαφορετικές ομάδες χρηστών.
- Η εξασφάλιση της προσβασιμότητας από ΑΜΕΑ κατά μήκος των τμημάτων των πεζοδρομίων και πεζοδρόμων που ενσωματώνονται στον προς ανάπλαση κοινόχρηστο χώρο.
- Η αύξηση του αισθήματος ασφάλειας στην περιοχή μέσω της εξασφάλισης επαρκούς φωτισμού, λόγω της αναμενόμενης αύξησης των επισκεπτών, όπως επίσης και την εμπορική κίνηση στην ευρύτερη περιοχή.

Η μελέτη αποσκοπεί σε συνολικό αποτέλεσμα υψηλής ποιοτικής στάθμης, για έναν κοινόχρηστο χώρο με σύγχρονο λειτουργικό, οικολογικό και αρχιτεκτονικό χαρακτήρα που θα εξυπηρετεί λειτουργίες διέλευσης, περιπάτου, στάσης, ξεκούρασης, αναψυχής και περιστασιακά πολιτιστικών εκδηλώσεων, για τους δημότες και τους επισκέπτες της. Η νέα διαμόρφωση του υπό μελέτη χώρου προσβλέπει να αναβαθμίσει την περιοχή προδίδοντας ένα "νέο ύψος", μία "νέα ταυτότητα" που θα συμβάλει στη βελτίωση του βιοτικού επιπέδου των κατοίκων του Δήμου και ταυτόχρονα θα αποτελέσει πόλο έλξης για τις γύρω περιοχές.

Για την επίτευξη των παραπάνω στόχων, υιοθετήθηκαν ως βασικές αρχές σχεδιασμού **στον χώρο της πλατείας, στους πεζοδρόμους Μανουήλ και Αετού και στα πέριξ πεζοδρομία**, εντός των ορίων της ανάπλασης:

- Η δημιουργία υδατοπερατών επιφανειών (χλοοτάπητας), που σε συνδυασμό με την υπάρχουσα (ψηλά δένδρα) βλάστηση αλλά και τις προτεινόμενες φυτεύσεις, θα περιορίζουν την απορροφούμενη θερμότητα προσφέροντας θερμική άνεση και σκίαση στους χρήστες της πλατείας αλλά και εν γένει του προς ανάπλαση χώρου.
- Η διαμόρφωση των δαπεδοστρώσεων με τις κατάλληλες κλίσεις, από εξαιρετικά ανθεκτικό, αντιολισθηρό υλικό σε διάφορες υφές και αποχρώσεις για την αποφυγή οπτικής μονοτονίας, που θα εξασφαλίζει έναν αισθητικά άρτιο, αντιληπτικό, λειτουργικό κοινόχρηστο χώρο για την διέλευση, περίπατο και παραμονή όλων των χρηστών. Η εφαρμογή του επιλεγθέντος υλικού θα υλοποιεί σχεδόν το σύνολο του προς ανάπλαση χώρου (εξαιρέση: όδευση ΑΜΕΑ), ακολουθώντας το σχεδιασμό της αρχιτεκτονικής πρότασης, με σκοπό τη δημιουργία ενός ενιαίου συνόλου που θα προωθή την

αντιληπτική συνέχεια. Στα σημεία χωροθέτησης των δένδρων θα διατηρούνται τα απαραίτητα κενά για τις δενδροδόχους τους, σύμφωνα με τις οδηγίες της αρμόδιας υπηρεσίας.

- Η κατάλληλη διαμόρφωση ειδικής λωρίδας όδευσης για άτομα μειωμένης κινητικότητας (ΑΜΕΑ) σύμφωνα με την ισχύουσα σχετική νομοθεσία, που αποβλέπει στην καθοδήγηση και την ασφαλή διακίνηση των ατόμων με προβλήματα όρασης, κατά μήκος, επί του πεζοδρομού Αετού, επί τμήματος του πεζοδρόμου Μανουήλ, καθώς και επί των τμημάτων των πεζοδρομίων επί των οδών Αγ. Γεωργίου και Θεοφίλου εντός των ορίων της ανάπλασης.
- Η αντικατάσταση της μικρού εύρους υφιστάμενης τάφρου επί του τμήματος του πεζοδρόμου Μανουήλ που ενσωματώνεται στην ανάπλαση, με ένα ορθά διαμορφωμένο κανάλι αποστράγγισης δαπέδου που θα διαθέτει εσχάρα από γαλβανισμένο χάλυβα, για την σωστή απορροή των ομβρίων υδάτων.
- Η εγκατάσταση ενός σύγχρονου και επαρκούς συστήματος δημοτικού φωτισμού, μελετημένου για ασφαλή διέλευση και παραμονή εντός της πλατείας των κατοίκων και των επισκεπτών κατά τις απογευματινές και νυχτερινές ώρες, με χαμηλή ενεργειακή κατανάλωση.
- Η τοποθέτηση νέων στοιχείων αστικού εξοπλισμού (καθιστικά, κ.ά.) κατασκευασμένων από κατάλληλα υλικά, φιλικά προς το περιβάλλον, σύγχρονων ευρωπαϊκών προδιαγραφών και υψηλής αισθητικής ή/και διατήρηση-συμπλήρωση όσων υφιστάμενων είναι αισθητικά και λειτουργικά άρτια όπως τα καλαθάκια απορριμμάτων.

1.4. Γενική περιγραφή βασικών προτεινόμενων επεμβάσεων

Στο πλαίσιο της αρχιτεκτονικού σχεδιασμού αρχικά προτείνεται η διατήρηση του περιγράμματος που περιλαμβάνει τον χώρο πλατείας, τον χώρο της παιδικής χαράς, τον πεζόδρομο Αετού, τμήμα του πεζοδρόμου Μανουήλ και τα τμήματα των πεζοδρομίων πέριξ του χώρου ανάπλασης επί των οδών Αγ. Γεωργίου και Θεοφίλου.

Στην εσωτερική διαμόρφωση της πλατείας, ως γενική αρχή επανασχεδιασμού επιλέχθηκε η χρήση μοτίβου κυκλικών σχημάτων, για την οριοθέτηση των επιφανειών πρασίνου (χλοοτάπητας, δένδρα και ποώδη). Βασικό στοιχείο σχεδιασμού αποτέλεσε και η προσπάθεια διατήρησης για σκιασμό και δροσισμό, σχεδόν όλων των υφιστάμενων δένδρων της πλατείας, εντός των ανωτέρω χώρων πράσινης εδαφοκάλυψης.

Η καθεμία από τις επιφάνειες του πρασίνου πλαισιώνεται σχεδιαστικά με μεγαλύτερου μεγέθους ανάλογο κυκλικό σχήμα, το οποίο στην μία πλευρά του συνήθως καταλήγει, μέσω ενός διαδρόμου ίδιας απόχρωσης δαπεδόστρωσης με το κυκλικό σχήμα, να συνδέεται και επικοινωνεί σχεδιαστικά με το όμορο σε αυτό κυκλικό σχήμα, δημιουργώντας έτσι νοητές διαδρομές επικοινωνίας μεταξύ των νησίδων πρασίνου. Στους χώρους αυτούς

προβλέπεται η τοποθέτηση συστήματος επενδύσεων επιφανειών με φυσικές χαλαζιακές ψηφίδες (αδρανή), σε διάφορες κοκκομετρίες, αποχρώσεις και σχήματα που συνδέονται μεταξύ τους με ειδικές διάφανες ρητίνες, ενδεικτικά σε κεραμιδο-πορτοκαλί απόχρωση.

Σε όλο τον υπόλοιπο κοινόχρηστο χώρο της πλατείας, το ως άνω υλικό δαπεδόστρωσης, χρησιμοποιείται σε γκρι απόχρωση.

Το τμήμα του πεζοδρόμου Μανουήλ, από την οδό Αγ. Γεωργίου έως και τον πεζόδρομο Αετού και ο πεζόδρομος Αετού, ενσωματώνονται στο σχεδιασμό της πλατείας, επεκτείνοντας το συνολικό χώρο που διατίθεται προς ανάπλαση. Η ίδια αρχιτεκτονική προσέγγιση ακολουθήθηκε και για τα τμήματα των πεζοδρομίων πέριξ του χώρου ανάπλασης επί των οδών Αγ. Γεωργίου και Θεοφίλου, τα οποία ενσωματώνονται επίσης στο σχεδιασμό. Ως υλικό δαπεδόστρωσή τους συνολικά επιλέχθηκε σύμφωνα με το σχεδιασμό, το ίδιο σύστημα επενδύσεων επιφανειών με φυσικές χαλαζιακές ψηφίδες (αδρανή), σε διάφορες κοκκομετρίες, αποχρώσεις και σχήματα που συνδέονται μεταξύ τους με ειδικές διάφανες ρητίνες, ενδεικτικά σε γκρι απόχρωση, με διάσπαρτα μοτίβα σχεδόν ημικυκλικού σχήματος, σε κεραμιδο-πορτοκαλί απόχρωση, ως οπτική σύνδεση με τον χώρο της πλατείας.

Επιπρόσθετα, για την καθοδήγηση και ασφαλή διακίνηση των ατόμων με προβλήματα όρασης ειδική λωρίδα «οδηγού τυφλών» ενσωματώνεται και διατρέχει τα ως άνω τμήματα των πεζοδρόμων και των πεζοδρομίων κατά μήκος, δημιουργώντας μία διαδρομή πέριξ των χώρων της πλατείας και της παιδικής χαράς, ενώ για την σύνδεση της στάθμης του πεζοδρομίου με την στάθμη του οδοστρώματος και την διευκόλυνση των ατόμων μειωμένης κινητικότητας (Α.Μ.Κ), σε ορισμένα σημεία σύμφωνα με τα σχέδια της μελέτης, υποβιβάζονται τα πεζοδρόμια με την κατασκευή υψομετρικά ομαλά μεταβαλλόμενου κεκλιμένου επιπέδου (ράμπα), βάσει ισχυουσών σχετικών προδιαγραφών, νομοθεσίας και οδηγιών της επιβλέπουσας υπηρεσίας.

Για την σωστή απορροή των ομβρίων υδάτων επί του πεζοδρόμου Μανουήλ λόγω της φυσικής κλίσης του εδάφους και μόνο για το τμήμα του το οποίο ενσωματώνεται στην ανάπλαση, προβλέπεται η αντικατάσταση της μικρού εύρους υφιστάμενης τάφρου με ένα ορθά διαμορφωμένο κανάλι αποστράγγισης δαπέδου που θα διαθέτει εσχάρα από γαλβανισμένο χάλυβα.

Επιπλέον, προβλέπονται όλες οι κατάλληλες διαμορφώσεις και η εγκατάσταση φωτιστικών σωμάτων νέας τεχνολογίας σε κομβικά σημεία, που θα εξασφαλίζουν τον επαρκή φωτισμό και το αίσθημα ασφάλειας στους χρήστες και τους επισκέπτες του χώρου, την άνετη διέλευση πεζών, αλλά και τη βελτίωση της συνολικής εικόνας της περιοχής.

Δαπεδοστρώσεις

❖ Για τον χώρο της πλατείας & των πεζοδρόμων/πεζοδρομίων πέριξ του συνολικού χώρου ανάπλασης:

Στον αρχιτεκτονικό σχεδιασμό των εν λόγω χώρων ελήφθηκε υπόψιν, η ανάγκη τοποθέτησης ενός υλικού δαπεδόστρωσης το οποίο θα προσδώσει ένα φιλικό, άνετο και αισθητικά άρτιο αντιληπτικό περιβάλλον σε όλους τους χώρους κυκλοφορίας και παραμονής των χρηστών.

Από τα βασικά κριτήρια επιλογής του ήταν η αντιολισθητική του επιφάνεια, η εξαιρετική αντοχή στις καιρικές συνθήκες εξωτερικού χώρου, η μεγάλη αντοχή σε χημικές και μηχανικές καταπονήσεις (λ.χ. υψηλή αντοχή στην τριβή), η δυνατότητα εφαρμογής του σε ποικιλία υφών αλλά και αποχρώσεων που δεν αλλοιώνονται ούτε αποχρωματίζονται με την πάροδο του χρόνου, ο εύκολος καθαρισμός του και η μικρή απαιτούμενη συντήρησή του.

Έτσι επιλέχθηκε για την κατασκευή των δαπέδων η τοποθέτηση ενός συστήματος επενδύσεων επιφανειών με φυσικές χαλαζιακές ψηφίδες (αδρανής), σε διάφορες κοκκομετρίες, αποχρώσεις και σχήματα, που συνδέονται μεταξύ τους με ειδικές διάφανες ρητίνες. Η εμφάνισή του αποδίδει την φυσική αίσθηση της άμμου με μικρότερη ή μεγαλύτερη διαβαθμισμένη κοκκομετρία, αναδεικνύοντας τον χώρο εφαρμογής του. Για την δημιουργία ενός αρτίου τεχνικά και υψηλού αισθητικά αποτελέσματος απαραίτητη είναι η ακριβής τήρηση από τα συνεργεία εφαρμογής του συστήματος, του τρόπου εφαρμογής των υλικών που το απαρτίζουν, όπως αυτός προτείνεται στα τεχνικά φυλλάδια του κατασκευαστή τους.

Η επιλογή του υλικού δαπεδόστρωσης σε διαφορετικές χρωματικές αποχρώσεις τελικής επιλογής¹ της επιβλέπουσας Υπηρεσίας, έγινε με γνώμονα την αποφυγή ατυχημάτων που μπορεί να επιφέρει η οπτική μονοτονία και η ακατάλληλη τελική επιφάνεια, δεύτερον με βάση την επίδραση του υλικού στην οπτική άνεση των χρηστών και τρίτον προκειμένου να προσφέρει στους επισκέπτες ένα περίπατο με διαφορετικές ποιότητες και οπτικές φυγές.

Το υλικό αυτό, υιοθετώντας ένα μοτίβο κυκλικών σχημάτων, οριοθετεί ως επί το πλείστον τις επιφάνειες πρασίνου (χλοοτάπητας και δένδρα). Σχεδόν όλα τα υφιστάμενα δένδρα ενσωματώθηκαν στο σχεδιασμό σε μία προσπάθειά τους να εξασφαλισθεί όχι μόνο το φυσικό τους κάλλος αλλά και τα οφέλη τους για σκιασμό και δροσισμό. Ως πράσινη εδαφοκάλυψη επιλέχθηκε η χρήση προκατασκευασμένου φυσικού χλοοτάπητα.

Στα σημεία επαφή των διαφορετικών υλικών δαπεδόστρωσης, προβλέπεται η τοποθέτηση στοιχείων διαχωρισμού από σκυρόδεμα, σύμφωνα με τη σχεδιαστική αποτύπωση του προς ανάπλαση χώρου και τις οδηγίες της επιβλέπουσας υπηρεσίας.

Επί τμημάτων των πεζοδρόμων και των πεζοδρομίων που ενσωματώνονται στην ανάπλαση, προβλέπεται η κατασκευή ειδικής λωρίδας «οδηγού τυφλών», με πλάτος 0,40μ από ειδικές τσιμεντένιες αντιολισθηρές πλάκες, χρώματος κίτρινου, διαστάσεων 40x40cm, που αποβλέπει στην καθοδήγηση και ασφαλή διακίνηση των ατόμων με προβλήματα όρασης, καθώς και ομαλά μεταβαλλόμενα κεκλιμένα επιπέδα (ράμπες) διαμορφωμένων κατάλληλα ώστε στο σημείο συνάντησης του κρασπέδου της ράμπας και του

¹ ανεξάρτητα με την αναφορά οποιονδήποτε αποχρώσεων στην παρούσα έκθεση

οδοστρώματος να μην δημιουργείται έστω και ελάχιστη υψομετρική διαφορά για την διευκόλυνση των ατόμων μειωμένης κινητικότητας, σύμφωνα με τα σχεδιαγράμματα που συνοδεύουν την απόφαση 52907/28.12.2009 (ΦΕΚ Β 2621/31.12.2009), όπως ισχύει σήμερα. Σε αντιστοιχία με τις απλές πλάκες τσιμέντου και αυτές θα εδράζονται, σε βάση από σκυρόδεμα οπλισμένου με δομικό πλέγμα (κατηγοριών ποιότητας σύμφωνα με το πλήρες τεύχος μελέτης).

Αστικός εξοπλισμός

Επιλέχθηκαν στοιχεία αστικού εξοπλισμού κατασκευασμένα από κατάλληλα υλικά, φιλικά προς το περιβάλλον, σύγχρονων ευρωπαϊκών προδιαγραφών και υψηλής αισθητικής τα οποία θα συμβάλλουν στην αναβάθμιση του προς ανάπτυξη κοινοχρήστου χώρου.

Σε κατάλληλα σημεία της αρχιτεκτονικής σύνθεσης θα τοποθετηθούν καθιστικά, δημιουργώντας θέσεις παραμονής ή ξεκούρασης των χρηστών. Εντός του προς ανάπτυξη χώρου, σε επιλεγμένες θέσεις χωροθετούνται επίσης και λοιπά στοιχεία αστικού εξοπλισμού, όπως καλαίσθητα και εύχρηστα καλαθάκια απορριμμάτων, κ.ά.

Ηλεκτροφωτισμός

Λαμβάνοντας υπόψη τις αρχιτεκτονικές χαράξεις, τις λειτουργίες που λαμβάνουν χώρα στον προς ανάπτυξη κοινόχρηστο χώρο, τις προκύπτουσες φωτιστικές ανάγκες του εσωτερικού του, των τμημάτων των πεζοδρόμων και των πεζοδρομίων, καθώς και τις σύγχρονες απαιτήσεις του οικολογικού και ενεργειακού σχεδιασμού, εγκαθίστανται ιστοί και σύγχρονο δίκτυο φωτισμού χαμηλής ενεργειακής κατανάλωσης, με χρήση λαμπτήρων εξοικονόμησης ενέργειας (LED).

Οι ιστοί φωτισμού τοποθετούνται στις κατάλληλες θέσεις της κάτοψης και έχουν κατάλληλα ύψη, λαμβάνοντας υπόψη και τις φυτεύσεις δένδρων, ώστε ο χώρος να έχει φωτισμό επαρκή για την ασφαλή χρήση του κατά τις απογευματινές-βραδινές ώρες. Επίσης, εκτός από την αίσθηση ασφάλειας, ο φωτισμός συμβάλλει στο οπτικό ενδιαφέρον του χώρου τις νυχτερινές ώρες και σε ένα άρτιο αισθητικό αποτέλεσμα, ελκυστικό για τους χρήστες του, για τους διερχόμενους πεζούς αλλά και για τους περίοικους.

Όλες οι ηλεκτρολογικές εργασίες υπογείου καλωδιακού δικτύου φωτισμού μέσω του οποίου θα τροφοδοτούνται τα φωτιστικά σώματα και η τοποθέτηση των επιλεγθέντων φωτιστικών (σώματα-ιστοί) θα γίνονται παρουσία εκπροσώπου του αρμόδιου Τμήματος της αντίστοιχης Διεύθυνσης του Δήμου Ιλίου.

Φυτεύσεις:

Βασικό στοιχείο σχεδιασμού αποτέλεσε η προσπάθεια διατήρησης για σκιασμό και δροσισμό, σχεδόν όλων των υφιστάμενων δένδρων της πλατείας. Βάσει σχεδιασμού προβλέπεται ο εμπλουτισμός των φυτεύσεων με ψηλά δένδρα, τοποθέτηση έτοιμου χλοοτάπητα και φύτευση ποωδών φυτών.

Επιλέχθηκαν ενδημικά φυτά της περιοχής και ανθεκτικά στις επικρατούσες καιρικές συνθήκες. Η χωροθέτηση και η πυκνότητα των φυτεύσεων γίνεται μελετημένα, σύμφωνα με τις προδιαγραφές των προτεινόμενων φυτών, και με τη φυτοτεχνική μελέτη.

Αναφορικά με την υλοποίησή τους, πρωταρχικά σημειώνεται ότι για να είναι οποιαδήποτε φυτεύσεις επιτυχείς, θα πρέπει να βελτιωθεί το εδαφικό υπόστρωμα τόσο με προσθήκη κατάλληλου κηπευτικού χώματος εμπλουτισμένου με ιχνοστοιχεία, όσο και με προσθήκη βελτιωτικών εδάφους.

Η υδροληψία όλων των ειδών φύτευσης θα γίνεται μέσω κατάλληλου δικτύου άρδευσης (αυτόματο πότισμα) σύμφωνα με την σχετική μελέτη άρδευσης. Όλες οι εργασίες φύτευσης και άρδευσης θα γίνονται παρουσία εκπροσώπου του αρμόδιου Τμήματος της αντίστοιχης Διεύθυνσης του Δήμου Ιλίου.

Λοιπά στοιχεία:

Εντός των ορίων της ανάπλασης, όπου κριθεί απαραίτητο, μικρά φρεάτια, Ο.Κ.Ω. ή/και φρεατίων δικλίδας (βανοφρεατίων), θα επισκευασθούν ή αντικατασταθούν και θα προσαρμοσθούν υψομετρικά στο νέο σχεδιασμό του προς ανάπλαση χώρου.

Τέλος, θα ληφθούν όλα τα απαραίτητα μέτρα για την ορθή απορροή των ομβρίων υδάτων.

1.5. Εργασίες υλοποίησης

Ενδεικτικά, δίνονται ως προτεινόμενες εργασίες στο πλαίσιο της ανάπλασης οι εξής:

- Πριν από την έναρξη των εργασιών θα ληφθούν από τον Ανάδοχο όλα τα απαιτούμενα μέτρα ασφαλείας και θα εφαρμοστεί η κατάλληλη εργοταξιακή σήμανση σύμφωνα με την ισχύουσα νομοθεσία. Σε κάθε περίπτωση θα πρέπει να διασφαλίζεται η ασφαλής διέλευση πεζών και οχημάτων από την περιοχή του έργου και η ελαχιστοποίηση των οχλήσεων των περιοίκων.
- Θα χαραχθούν οι επιφάνειες που θα αποτυπώνουν το νέο σχεδιασμό, υψομετρικά και οριζοντιογραφικά.
- Δυνητικά και εφ' όσον προβλέπεται στην μελέτη, θα περιφραχθεί ο χώρος του εργοταξίου περίξ όλης της ανάπλασης στο σύνολό της (εδαφ. 1.5, παρ. 1.6) με πετάσματα γαλβανισμένης λαμαρίνας. Η τοποθέτηση και στήριξη των πετασμάτων θα πρέπει να γίνεται με ανεξάρτητο τρόπο ώστε κατά την αφαίρεσή τους μετά το πέρας των εργασιών να μην προκύψει καμία αλλοίωση στο κατασκευασθέν έργο.
- Θα απομονωθεί το ηλεκτρολογικό δίκτυο της πλατείας, για λόγους ασφαλείας
- Θα απομακρυνθεί με ιδιαίτερη προσοχή, και κατ' επιλογήν της Υπηρεσίας μόνιμα ή προσωρινά, ο αστικός και λοιπός εξοπλισμός (π.χ. παγκάκια (ξύλινα στοιχεία), καλαθάκια απορριμμάτων, πινακίδες παντός τύπου (ονοματοθεσίας, πληροφοριακές κ.ά.), φωτιστικά, κ.λ.π.), υπό τις οδηγίες του Επιβλέποντος μηχανικού του έργου

➤ Προβλέπονται εργασίες καθαίρεσης αόπλου και ελαφρά οπλισμένου σκυροδέματος, σύμφωνα τις ισχύουσες προδιαγραφές, τη μελέτη και τις οδηγίες της αρμόδιας Υπηρεσίας:

- των υφιστάμενων πλακοστρώσεων παντός τύπου και οιοδήποτε πάχους,
- στοιχείων άοπλου ή ελαφρώς οπλισμένου σκυροδέματος που βρίσκονται εντός των ορίων της ανάπλασης (π.χ. κράσπεδα οριοθέτησης παρτεριών, κ.τ.λ.)
- Τα προϊόντα καθαίρεσης θα συσσωρεύονται, θα φορτοεκφορτώνονται και θα μεταφέρονται, είτε προς απόρριψη σε νόμιμο και εγκεκριμένο χώρο απόρριψης βάσει ισχύουσας νομοθεσίας και διατάξεων, είτε σε χώρο επιλογής της Υπηρεσίας προς φύλαξη.

➤ Μετά τις καθαιρέσεις προβλέπονται **γενικές εκσκαφές κυμαινόμενου βάθους που δεν θα ξεπερνούν σε κανένα σημείο τα 30εκ.** προκειμένου η επιφάνεια να φτάσει στην επιθυμητή υψομετρική στάθμη. Στη στάθμη αυτή η επιφάνεια θα διαστρώνεται, θα διαβρέχεται και θα συμπυκνώνεται με κατάλληλα μηχανικά μέσα ώστε να επιτυγχάνεται ο βέλτιστος βαθμός συμπύκνωσης. Κατά την εκσκαφή συνίσταται, η ασφαλής διαχείριση των δένδρων (διατήρηση μπάλας χώματος διαμέτρου τουλάχιστον 0,80m) ή άλλου είδους φύτευσης.

Επιπρόσθετα, στην παρούσα μελέτη περιλαμβάνονται οι εργασίες περίφραξης της παιδικής χαράς με τοίχιο από οπλισμένο σκυρόδεμα. Ως εκ τούτου προβλέπονται **εκσκαφές τάφρων πλάτους 90εκ. και κυμαινόμενου βάθους με μέγιστο τα 50εκ.**

➤ Δυνητικά θα αποφασισθεί, η υλοτομία δένδρων και η εκρίζωση - απομάκρυνση χαμηλού ύψους φύτευσης από την αρμόδια Επιβλέπουσα Υπηρεσία και τον Δήμο.

➤ Εργασίες κατασκευής των απαραίτητων υποδομών και δικτύων (φωτισμού, άρδευσης κ.τ.λ.)

➤ Εντός των ορίων της ανάπλασης όπου κριθεί απαραίτητο μικρά φρεάτια, Ο.Κ.Ω. ή/και φρεατία δικλίδας (βανοφρεατίων), θα επισκευασθούν ή αντικατασταθούν και θα προσαρμοσθούν υψομετρικά στο νέο σχεδιασμό της πλατείας

➤ Τοποθέτηση στοιχείων διαχωρισμού από σκυρόδεμα, στα σημεία επαφή των διαφορετικών υλικών δαπεδόστρωσης, σύμφωνα με τη σχεδιαστική αποτύπωση του προς ανάπλαση χώρου και τις οδηγίες της επιβλέπουσας υπηρεσίας.

➤ Ακολουθώντας τα σχέδια της μελέτης, ξεκινώντας από την στάθμη της διαμορφωμένης σκάφης, **εξαιρουμένων των χώρων φύτευσης**, μετά την ολοκλήρωση των εκσκαφών και της συμπύκνωσής της:

1. Θα γίνουν εργασίες επιχώσεων, ανεξάρτητα από τη μορφή και την έκταση της επιφάνειας κατασκευής, σύμφωνα με τις ισχύουσες προδιαγραφές, τη μελέτη και τις οδηγίες της Επιβλέπουσας Υπηρεσίας, με διαβαθμισμένο θραυστό αμμοχάλικο λατομείου (3Α) μέσου βάθους 20εκ., σε όλη την επιφάνεια προς επίστρωση, ανεξάρτητα από το είδος της δαπεδόστρωσής της, και ανεξάρτητα από την μορφή της, μεταβλητού πάχους, ανάλογα με το επιθυμητό τελικό υψόμετρο, οι οποίες θα

διαστρώνονται, διαβρέχονται και θα συμπυκνώνονται με κατάλληλα μηχανικά μέσα, ώστε να επιτυγχάνεται ο βέλτιστος βαθμός συμπύκνωσής του. Ενδέχεται να απαιτηθεί επίχωση με προϊόντα εκσκαφών

2. Θα ακολουθήσει η διάστρωση βάσεως από σκυρόδεμα οπλισμένο με δομικό πλέγμα (κατηγοριών ποιότητας σύμφωνα με το πλήρες τεύχος μελέτης), εντέχνως διαμορφωμένης, πάχους 15εκ. , προκειμένου να εξασφαλίζεται τόσο η επιφανειακή απορροή των όμβριων υδάτων με κατάλληλες κλίσεις (ενδεικτικά 0,8-1%), όσο και η συνεπίπεδη τελική επιφάνεια για όλα τα διαφορετικά είδη και ύψη δαπεδόστρωσης , ήτοι:

α) τσιμεντόπλακες με το τσιμεντοασβεστοκονίαμά τους (ΑΜΕΑ) και

β) σύστημα δαπεδόστρωσης με φυσικές χαλαζιακές ψηφίδες (αδρανή), σε διάφορες κοκκομετρίες, αποχρώσεις και σχήματα που συνδέονται μεταξύ τους με ειδικές διάφανες ρητίνες.

Σε κάθε περίπτωση, ανεξαρτήτως υλικού δαπεδόστρωσης, θα πρέπει οι προς ανάπλαση χώροι να έχουν στο σύνολό τους, το τελικό υψόμετρο/στάθμη και τη μορφή που προβλέπεται βάσει σχεδιασμού και οδηγιών της αρμόδιας υπηρεσίας του Δήμου, ενώ η τελική επιφάνειά τους να είναι ομοιόμορφη, σταθερή, επίπεδη, χωρίς προεξοχές ή ανωμαλίες.

3. Τοποθετούνται τα υλικά επίστρωσης σύμφωνα με τα σχέδια διάταξης της μελέτης, και τις εντολές της αρμόδιας Υπηρεσίας, ήτοι:

- Εφαρμογή ως δαπεδόστρωσης, ενός συστήματος επενδύσεων επιφανειών με φυσικές χαλαζιακές ψηφίδες (αδρανή), σε διάφορες κοκκομετρίες, αποχρώσεις και σχήματα, που συνδέονται μεταξύ τους με ειδικές διάφανες ρητίνες. Η εμφάνισή του αποδίδει την φυσική αίσθηση της άμμου με μικρότερη ή μεγαλύτερη διαβαθμισμένη κοκκομετρία, αναδεικνύοντας τον χώρο εφαρμογής του. Για την δημιουργία ενός αρτίου τεχνικά και υψηλού αισθητικά αποτελέσματος απαραίτητη είναι η ακριβής τήρηση από τα συνεργεία εφαρμογής του συστήματος, του τρόπου εφαρμογής των υλικών που το απαρτίζουν, όπως αυτός προτείνεται στα τεχνικά φυλλάδια του κατασκευαστή τους. Η στρώση έδρασης του συστήματος, θα είναι μία επιφάνεια από σκυρόδεμα οπλισμένου με δομικό πλέγμα (κατηγοριών ποιότητας σύμφωνα με το πλήρες τεύχος μελέτης).
- Επί τμημάτων των πεζοδρόμων και των πεζοδρομίων που ενσωματώνονται στην ανάπλαση, προβλέπεται και η κατασκευή ειδικής λωρίδας «οδηγού τυφλών», με πλάτος 0,40μ από ειδικές τσιμεντένιες αντιολισθηρές πλάκες, χρώματος κίτρινου, διαστάσεων 40x40cm, που αποβλέπει στην καθοδήγηση και ασφαλή διακίνηση των ατόμων με προβλήματα όρασης, σύμφωνα με τα σχεδιαγράμματα που συνοδεύουν την απόφαση 52907/28.12.2009 (ΦΕΚ Β 2621/31.12.2009- Ειδικές ρυθμίσεις για την εξυπηρέτηση ατόμων με αναπηρία σε κοινόχρηστους χώρους των οικισμών που προορίζονται για την κυκλοφορία πεζών), όπως ισχύει σήμερα.

Σε αντιστοιχία με τις απλές πλάκες τσιμέντου και αυτές θα εδράζονται, σε βάση από σκυρόδεμα οπλισμένου με δομικό πλέγμα (κατηγοριών ποιότητας σύμφωνα με το πλήρες τεύχος μελέτης).

Για την σύνδεση της στάθμης του πεζοδρομίου με την στάθμη του οδοστρώματος και την διευκόλυνση των ατόμων μειωμένης κινητικότητας (Α.Μ.Κ), υποβιβάζονται τα πεζοδρόμια-κράσπεδα σε κάποιες θέσεις (βάσει σχεδιασμού) με την κατασκευή υψομετρικά ομαλά μεταβαλλόμενου κεκλιμένου επιπέδου (ράμπες), βάσει οδηγιών της επιβλέπουσας υπηρεσίας και σύμφωνα με την Υπουργική Απόφαση 52907/2009 (ΦΕΚ 2621Β/31-12-2009) του Υπουργείου Περιβάλλοντος, Ενέργειας και Κλιματικής Αλλαγής. Στο σημείο συνάντησης του κρασπέδου της ράμπας και του οδοστρώματος δεν πρέπει να δημιουργείται έστω και ελάχιστη υψομετρική διαφορά. Κατ' εξαίρεση και μόνο μετά από σύμφωνη γνώμη των αρμοδίων οργάνων, ενδέχεται να υλοποιηθεί σε επιλεγμένες θέσεις και για μεμονωμένες περιπτώσεις, βάσει οδηγιών της Επιβλέπουσας Υπηρεσίας, ο ομαλός υποβιβασμός - ταπείνωση πεζοδρομίου εντός των ορίων της ανάπλασης, για την εξυπηρέτηση των εγκεκριμένων (βάσει σχετικής οικοδομικής αδειας) θέσεων στάθμευσης για τους κατοίκους με πρόσοψη επί των πεζοδρόμων και μόνη είσοδο-έξοδο από και προς τις οικείες τους επί αυτών.

- Σε κάθε περίπτωση και ανεξαρτήτως του υλικού δαπεδόστρωσης η τελική στάθμη θα έχει τις κατάλληλες κλίσεις για την απορροή ομβρίων προς τις παρακείμενες οδούς, σύμφωνα με τα σχέδια της μελέτης και τις οδηγίες της Επιβλέπουσας Υπηρεσίας.

- Η παιδική χαρά θα περιφραχθεί με τοίχιο από οπλισμένο σύμφωνα με τα σχέδια της μελέτης και κάγκελα ύψους 1,5 μ. Θα έχει δύο πόρτες ανοίγματος 2,00μ. και 3,00μ.
- Κράσπεδα προκατασκευασμένα από σκυρόδεμα κατηγορίας τουλάχιστον C20/25 διατομής: μήκους 1,00 πλάτους 0,15 και ύψους 0,25 έως 0,30m με απότμηση, ευθυγράμμων ή καμπύλων, θα τοποθετηθούν για την οριοθέτηση και συγκράτηση των πεζοδρομίων πέριξ του προς ανάπλαση χώρου. Θα κατασκευασθούν σε βιομηχανική εγκατάσταση με δόνηση και συμπίεση. Θα πρέπει να πληρούν τις απαιτήσεις του προτύπου ΕΛΟΤ EN 1340 και θα είναι σύμφωνοι με την ισχύουσα τεχνική προδιαγραφή ΕΤΕΠ ή ΠΕΤΕΠ σχετικά με «Κράσπεδα, ρείθρα και τάφροι ομβρίων καταστρώματος οδών επενδεδυμένες από σκυρόδεμα» και θα φέρουν υποχρεωτικά την σήμανση CE. Η απόχρωση των κρασπέδων θα είναι φαιά (γκρι). Σημειώνεται ότι, σε ορισμένα σημεία βάσει σχεδιασμού, για την σύνδεση της στάθμης του πεζοδρομίου με την στάθμη του οδοστρώματος και την διευκόλυνση των Ατόμων μειωμένης κινητικότητας (Α.Μ.Κ) το κράσπεδο θα υποβιβάζεται κατάλληλα.
- Για την σωστή απορροή των ομβρίων υδάτων επί του πεζοδρόμου Μανουήλ λόγω της φυσικής κλίσης του εδάφους και μόνο για το τμήμα του το οποίο ενσωματώνεται στην

ανάπλαση, προβλέπεται η αντικατάσταση της μικρού εύρους υφιστάμενης τάφρου με ένα ορθά διαμορφωμένο κανάλι αποστράγγισης δαπέδου κατά EN 1433, βιομηχανικής προέλευσης, τυποποιημένο, που θα διαθέτει εσχάρα από γαλβανισμένο χάλυβα.

- Τοποθετούνται νέα φωτιστικά (ιστοί και φωτιστικά σώματα) εξοικονόμησης ενέργειας. Όλες οι ηλεκτρολογικές εργασίες υπογείου καλωδιακού δικτύου φωτισμού μέσω του οποίου θα τροφοδοτούνται τα φωτιστικά σώματα και η τοποθέτηση των επιλεχθέντων φωτιστικών (σώματα-ιστοί καθώς) θα γίνονται παρουσία εκπροσώπου του αντίστοιχου Τμήματος του Δήμου,
- Φύτευση στις προβλεπόμενες θέσεις βάσει του αρχιτεκτονικού σχεδιασμού. Τόσο η επιλογή του έτοιμου χλοοτάπητα, όσο και η επιλογή του είδους των νέων φυτεύσεων θα γίνεται σύμφωνα με την φυτοτεχνική μελέτη Η υδροληψία όλων των ειδών φύτευσης θα γίνεται μέσω δικτύου άρδευσης (αυτόματο πότισμα) σύμφωνα με την σχετική μελέτη άρδευσης. Όλες οι εργασίες φύτευσης και άρδευσης θα γίνονται παρουσία εκπροσώπου του αρμόδιου Τμήματος της Διεύθυνσης Περιβάλλοντος του Δήμου Ιλίου.
- Τοποθέτηση κατακόρυφης σήμανσης (υφιστάμενοι ή και νέοι ιστοί-σήμανση), όπου και όπως προβλέπεται, κατ' εφαρμογή των σχετικών αποφάσεων του Δημοτικού Συμβουλίου Ιλίου και της σχετικής ισχύουσας νομοθεσίας.
- Τοποθέτηση νέου αστικού εξοπλισμού και επανατοποθέτηση υφιστάμενου αστικού εξοπλισμού, κατά την κρίση της Διευθύνουσας υπηρεσίας το έργο, εφ' όσον είναι σε άριστη κατάσταση αισθητικά και λειτουργικά (λ.χ. καλάθια απορριμμάτων).
- Γίνονται δοκιμές στα δίκτυα και καθαρισμός της περιοχής του έργου μετά την ολοκλήρωση όλων των εργασιών.
- καθώς και κάθε άλλη εργασία που θα κριθεί αναγκαία για την πλήρη και σωστή κατασκευή του πιο πάνω έργου.

Το έργο θα εκτελεσθεί με εργολαβία, ύστερα από δημοπράτηση και μετά από απόφαση της Οικονομικής Επιτροπής που θα ψηφίσει την πίστωση και θα εγκρίνει τους όρους διακήρυξης. Η εκτέλεση του θα διέπεται από διατάξεις του νόμου Ν.4412/2016 για Δημόσια Έργα, όπως αυτός τροποποιήθηκε και ισχύει σήμερα και τις διατάξεις που ισχύουν για τα Δημοτικά έργα.

ΑΛΛΕΣ ΕΡΓΑΣΙΕΣ

Άλλες εργασίες οι οποίες είναι απαραίτητες για να γίνει η ολοκλήρωση κατασκευής του έργου, και οι οποίες προσιδιάζουν στο υπόψη έργο και η πληρωμή τους περιλαμβάνεται ανηγμένα στις τιμές μονάδας της προσφοράς του αναδόχου. Ενδεικτικά αναφέρονται:

- Ειδικές διευθετήσεις και λήψη μέτρων για την εξασφάλιση της κυκλοφορίας οχημάτων και της ασφαλούς διέλευσης μαθητών και πεζών γενικότερα από τους χώρους εκτέλεσης του έργου αλλά και γύρω από αυτόν.
- Σημάνσεις κάθε φύσης όπως για προσωρινές ρυθμίσεις κυκλοφορίας.

- Ανάρτηση στο εργοτάξιο διαφημιστικής πινακίδας (πληροφοριακής) κατά τη φάση υλοποίησης του έργου. Αντικατάσταση αυτής με μόνιμη επεξηγηματική πινακίδα το αργότερο έξι (6) μήνες από την ολοκλήρωση του έργου.
- Ειδικές προσωρινές αντιστηρίξεις υφιστάμενων κατασκευών όπου ενδέχεται να παρουσιαστούν επικίνδυνες υποχωρήσεις ή άλλες μετακινήσεις κατά την διάρκεια κατασκευής του έργου.
- Ειδικές προσωρινές αντιστηρίξεις υφιστάμενων κατασκευών όπου ενδέχεται να παρουσιαστούν επικίνδυνες υποχωρήσεις ή άλλες μετακινήσεις κατά την διάρκεια κατασκευής του έργου.
- Ειδική προσωρινή κατάληψη ιδιωτικών χώρων για δημιουργία εργοταξίων.
- Ειδικές μελέτες που θα εκπονήσει ο Ανάδοχος για λογαριασμό του στα πλαίσια των υποχρεώσεών του για έλεγχο και επαλήθευση εκείνων των μελετών τις οποίες θα του χορηγήσει η Υπηρεσία.
- Όλες οι μελέτες εφαρμογής για την κατασκευή τυχόν εγκαταστάσεων, η έγκριση των οποίων αποτελεί προϋπόθεση για την παραγγελία της προμήθειας των σχετικών υλικών, εξαρτημάτων κτλ

Επίσης κάθε άλλη εργασία που θα κριθεί αναγκαία για την σωστή και έντεχνη κατασκευή του παραπάνω έργου.

Όλα τα υλικά που θα χρησιμοποιηθούν για τις εργασίες του έργου θα συνοδεύονται από επίσημα έγγραφα πιστοποίησης από τα οποία θα αποδεικνύονται οι ιδιότητές τους και θα προκύπτει η καταλληλότητά τους για τη συγκεκριμένη χρήση, καθώς και τα ανάλογα έγγραφα εμπορίας και διακίνησης όπου θα αναγράφεται η ποιότητά τους, οπότε θα επιτρέπεται η εισαγωγή τους στο εργοτάξιο, προκειμένου να ενσωματωθούν στο έργο. Απαγορεύεται η χρησιμοποίηση υλικών για την κατασκευή του έργου απροσδιόριστης ποιότητας ή άγνωστης προέλευσης ή η ενσωμάτωσή στο έργο υλικών που δεν φέρουν την σήμανση CE και δεν έχουν προηγουμένως τύχει της έγκρισης της Υπηρεσίας.

Ενδεικτικά, στα πλαίσια της κατασκευής του εν λόγω έργου:

- Θα ληφθούν όλα τα απαιτούμενα μέτρα ασφαλείας και σήμανσης που προβλέπονται βάσει της ισχύουσα Νομοθεσίας για το έργο.
- Θα γίνουν με ιδιαίτερη προσοχή οι αποξηλώσεις των υπαρχόντων κουφωμάτων, η μεταφορά και η απόρριψή τους σε χώρους κατάλληλους και εγκεκριμένους από τις αρμόδιες αρχές. Σε περίπτωση που απαιτηθεί να αποξηλωθούν τα κάγκελα ασφαλείας για να τοποθετηθούν τα νέα κουφώματα, αυτό θα γίνει με προσοχή χωρίς να καταστραφεί το κιγκλίδωμα το οποίο θα επανατοποθετηθεί στην ίδια θέση. Εάν το κιγκλίδωμα δεν δύναται να χρησιμοποιηθεί τότε αυτό θα αντικατασταθεί με νέο.
- Σε περίπτωση που προκύψουν χρήσιμα υλικά από τις εργασίες αποξηλώσεων ή κατασκευών, αυτά ανήκουν στον Δήμο Ιλίου και εφ' όσον δεν επαναχρησιμοποιηθούν στο ίδιο το έργο, θα μεταφέρονται από τον Ανάδοχο σε χώρο που θα υποδείξει η Υπηρεσία, χωρίς ιδιαίτερη αποζημίωση.

Τα απόβλητα από εκσκαφές, κατασκευές και κατεδαφίσεις (ΑΕΚΚ) έργων τεχνικών υποδομών ή κτιριακών έργων, θα διοχετεύονται απαραίτητα με ευθύνη του αναδόχου σε πιστοποιημένο Σύστημα Εναλλακτικής Διαχείρισης ΑΕΚΚ σύμφωνα με, την ΚΥΑ 36259/1757/Ε103 (ΦΕΚ Β' 1312/24-8-2010) «Μέτρα, όροι και πρόγραμμα για την εναλλακτική διαχείριση των αποβλήτων από εκσκαφές, κατασκευές και κατεδαφίσεις (ΑΕΚΚ)», την εγκύκλιο 4834/25-1-13 του ΥΠΕΚΑ, τον Ν. 2939/2001 όπως τροποποιήθηκε από τους νόμους Ν.3854/2010 & Ν.4496/2017 και ισχύει, τον Ν.4042/2012 και γενικότερα την ισχύουσα σχετική νομοθεσία.

Επισημαίνεται ότι, ο ανάδοχος (ως διαχειριστής) οφείλει να προσκομίσει στην υπηρεσία πριν την εκτέλεση των εργασιών εκσκαφών, κατασκευών, κατεδαφίσεων κ.λ.π., επικυρωμένο αντίγραφο σύμβασης με εγκεκριμένο σύστημα εναλλακτικής διαχείρισης ΑΕΚΚ, σύμφωνα με την σχετική ισχύουσα νομοθεσία. Επιπλέον θα πρέπει να διαθέτει άδεια συλλογής/μεταφοράς των ΑΕΚΚ, σύμφωνα με τις διατάξεις του άρθρου 8 (παρ. 1) της υπ' αριθμ. 50910/2727/2003 κοινή υπουργική απόφαση (ΚΕΦ. Γ' άρθρο 10, ΚΥΑ 36259/1757/Ε103). Μετά από την αποπεράτωση των εργασιών διαχείρισης των ΑΕΚΚ, ο ανάδοχος (ως διαχειριστής) οφείλει να καταθέσει, στην επιβλέπουσα υπηρεσία, βεβαίωση παραλαβής των αποβλήτων από εγκεκριμένο σύστημα εναλλακτικής διαχείρισης, όπως προβλέπεται στο ΚΕΦ.Β, άρθρο7, παρ.3., ΚΥΑ36259/1757/Ε103.

Στον ανάδοχο θα καταβάλλεται η πραγματική δαπάνη/κόστος υποδοχής των προς απόρριψη προϊόντων απολογιστικά, σύμφωνα με τα νόμιμα αποδεικτικά πληρωμής για την εκτέλεση των εργασιών από το συμβαλλόμενο πιστοποιημένο Σύστημα Εναλλακτικής Διαχείρισης ΑΕΚΚ.

Επιπρόσθετα, σε συνεννόηση με την επιβλέπουσα το έργο υπηρεσία, ο ανάδοχος είναι υποχρεωμένος σε θέματα εναλλακτικής διαχείρισης αποβλήτων ηλεκτρικού και ηλεκτρονικού εξοπλισμού (ΑΗΗΕ), να εφαρμόζει το Π.Δ.117/04 όπως τροποποιήθηκε και ισχύει (Π.Δ. 15/2016, Απόφαση 133480 (ΦΕΚ 2711/2011)), χωρίς ιδιαίτερη αποζημίωση. Κατά τα λοιπά ισχύουν όσα περιγράφονται στο άρθρο 82 του Ν.4412/2016 - Πρότυπα διασφάλισης ποιότητας και πρότυπα περιβαλλοντικής διαχείρισης.

Επισημαίνεται ότι, σε κάθε περίπτωση ο Ανάδοχος είναι υποχρεωμένος να συμμορφωθεί πλήρως με τους όρους που περιγράφονται στα συμβατικά τεύχη-σχέδια της μελέτης του εν λόγω έργου καθώς και στις κατά περίπτωση εκδιδόμενες εντολές και οδηγίες του ΚΤΕ.

Το έργο θα εκτελεσθεί σύμφωνα με τις κείμενες διατάξεις περί δημοσίων έργων όπως τροποποιήθηκαν και ισχύουν, όπως το Ν.4412/2016 (ΦΕΚ 147Α/8-08-2016) «Δημόσιες Συμβάσεις Έργων, Προμηθειών και Υπηρεσιών (προσαρμογή στις Οδηγίες 2014/24/ΕΕ και 2014/25/ΕΕ)», τις συμπληρωματικές διατάξεις και εγκυκλίους που είναι σε ισχύ, όσων άρθρων του Ν.3669/2008 παραμένουν εν ισχύ, καθώς και τις λοιπές διατάξεις που αναφέρονται ρητά ή απορρέουν από τα οριζόμενα στα συμβατικά τεύχη της παρούσας εργολαβίας και γενικότερα κάθε διάταξη (Νόμος, Διάταγμα, Υπ. Απόφαση) και ερμηνευτική εγκύκλιος που διέπει την ανάθεση και εκτέλεση του έργου της παρούσας σύμβασης, έστω και αν δεν αναφέρονται ρητά.

Σε περίπτωση ασυμφωνίας στο περιεχόμενο ενός εκ των συμβατικών τευχών και των ισχυόντων κανονισμών και προδιαγραφών, θα εφαρμόζονται οι ισχύοντες κανονισμοί και προδιαγραφές καθώς και κάθε άλλη διάταξη που θα ισχύει κατά την ημερομηνία δημοσίευσης της Περίληψης Διακήρυξης της Δημοπρασίας και ο ανάδοχος είναι υποχρεωμένος να συμμορφωθεί χωρίς αντιρρήσεις και χωρίς να δικαιούται να προβάλει οποιαδήποτε απαίτηση για αποζημίωση από αυτήν την αιτία.

Η διάρκεια του έργου είναι τέσσερις (04) ημερολογιακοί μήνες.

ΙΛΙΟΝ 01/12/2020
ΟΙ ΣΥΝΤΑΞΑΝΤΕΣ



Μαρία Παπαζήση
Πολιτικός Μηχανικός

ΙΛΙΟΝ 01/12/2020
ΕΛΕΓΧΘΗΚΕ

Η Αναπληρώτρια Προϊσταμένη
Τμήματος Μελετών



Μαρία Στρατουδάκη
Τοπογράφος Μηχανικός

ΙΛΙΟΝ 01/12/2020
ΘΕΩΡΗΘΗΚΕ

Η Προϊσταμένη Διεύθυνσης Τ.Υ



Αγγελική Δημητρακοπούλου
Αρχιτεκτων Μηχανικός

Ο Προϊστάμενος Τμήματος
Εγκαταστάσεων & Αδειών
Μεταφορών



Παύλος Αντωνόπουλος
Μηχανολόγος Μηχανικός

Η Προϊσταμένη Τμήματος
Μελετών και
Προγραμματισμού



Μαριάνθη Ράππου
Γεωπόνος-Αρχ. Τοπίου



ΕΛΛΗΝΙΚΗ ΔΗΜΟΚΡΑΤΙΑ
ΝΟΜΟΣ ΑΤΤΙΚΗΣ
ΔΗΜΟΣ ΙΛΙΟΥ
ΔΙΕΥΘΥΝΣΗ ΤΕΧΝΙΚΩΝ ΥΠΗΡΕΣΙΩΝ

ΕΡΓΟ : ΑΝΑΠΛΑΣΗ ΠΛΑΤΕΙΑΣ ΜΑΝΔΗΛΑΡΑ ΚΑΙ
ΠΕΡΙΜΕΤΡΙΚΩΝ ΚΟΙΝΟΧΡΗΣΤΩΝ ΧΩΡΩΝ
ΑΡ. ΜΕΛ.: ΟΙΚ 09/2020

ΠΡΟΫΠΟΛΟΓΙΣΜΟΣ ΜΕΛΕΤΗΣ

ΠΡΟΫΠΟΛΟΓΙΣΜΟΣ ΜΕΛΕΤΗΣ

Α/Α	Είδος Εργασιών	Κωδικός Άρθρου	Κωδικός Αναθεώρησης	Α.Τ.	Μον. Μετρ.	Ποσότητα	Τιμή Μονάδας (Ευρώ)	Δαπάνη (Ευρώ)	
								Μερική Δαπάνη	Ολική Δαπάνη
[1]	[2]	[3]	[4]	[5]	[6]	[7]	[8]	[9]	[10]
1. ΧΩΜΑΤΟΥΡΓΙΚΑ-ΚΑΘΑΙΡΕΣΕΙΣ - ΣΚΥΡΟΔΕΜΑΤΑ									
1	Καθαίρεση μεμονομένων στοιχείων κατασκευών από άοπλο σκυρόδεμα με εφαρμογή συνήθων μεθόδων καθαίρεσης, με τη φορτοεκφόρτωση και τη μεταφορά σε οποιαδήποτε απόσταση	ΝΑΟΙΚ Ν\22.10.01	ΟΙΚ 2226	1	m3	18,00	29,62	533,16	
2	Καθαίρεση πλακοστρώσεων δαπέδων παντός τύπου και οποιουδήποτε πάχους, χωρίς να καταβάλλεται προσοχή για την εξαγωγή ακεραίων πλακών, με την φορτοεκφόρτωση και τη μεταφορά των προϊόντων καθαίρεσης	ΝΑΟΙΚ Ν\22.20.01	ΟΙΚ 2236	2	m2	1.060,00	8,95	9.487,00	
3	Καθαίρεση στοιχείων κατασκευών από οπλισμένο σκυρόδεμα, με εφαρμογή συνήθων μεθόδων καθαίρεσης	ΝΑΟΙΚ 22.15.01	ΟΙΚ 2226	3	m3	150,00	56,72	8.508,00	
4	Αποξήλωση μεταλλικών στύλων στήριξης πινακίδων (οποιασδήποτε μορφής, διατομής και ύψους), αποσύνδεση μετά προσοχής όλων των πινακίδων (οποιοδήποτε αριθμού, τύπου και διαστάσεων) που βρίσκονται αναρτημένες επί αυτών, και έντεχνη επανεγκατάσταση των πινακίδων επί των ίδιων ή νέων ιστών στήριξης	ΝΑΟΙΚ Ν\22.56	ΟΙΚ 6102	4	TEM	5,00	25,00	125,00	
5	Γενικές εκσκαφές σε έδαφος γαιώδες-ημιβραχώδες για την δημιουργία υπογείων κλπ χώρων	ΝΑΟΙΚ 20.02	ΟΙΚ 2112	5	m3	400,00	12,40	4.960,00	
6	Εκσκαφή θεμελίων και τάφρων με χρήση μηχανικών μέσων, σε εδάφη γαιώδη-ημιβραχώδη, με την φορτοεκφόρτωση και τη μεταφορά σε οποιαδήποτε απόσταση	ΝΑΟΙΚ Ν\20.05.01	ΟΙΚ 2124	6	m3	70,00	15,00	1.050,00	
7	Εκσκαφή θεμελίων και τάφρων χωρίς τη χρήση μηχανικών μέσων σε εδάφη γαιώδη-ημιβραχώδη	ΝΑΟΙΚ 20.04.01	ΟΙΚ 2122	7	m3	5,00	29,85	149,25	
8	Φορτοεκφόρτωση προϊόντων εκσκαφών με μηχανικά μέσα	ΝΑΟΙΚ 20.30	ΟΙΚ 2171	8	m3	75,00	0,90	67,50	
9	Εξυγιαντικές στρώσεις με θραυστό υλικό λατομείου	ΝΑΟΙΚ 20.20	ΟΙΚ 2162	9	m3	370,00	22,00	8.140,00	
10	Επίχωση με προϊόντα εκσκαφών, εκβραχισμών ή κατεδαφίσεων	ΝΑΟΙΚ 20.10	ΟΙΚ 2162	10	m3	50,00	10,80	540,00	
11	Ξυλότυποι χυτών μικροκατασκευών	ΝΑΟΙΚ 38.02	ΟΙΚ 3811	11	m2	185,00	22,50	4.162,50	
12	Ξυλότυποι εμφανών σκυροδεμάτων	ΝΑΟΙΚ 38.13	ΟΙΚ 3841	12	m2	165,00	20,25	3.341,25	
Σε μεταφορά								41.063,66	

Α/Α	Είδος Εργασιών	Κωδικός Άρθρου	Κωδικός Αναθεώρησης	Α.Τ.	Μον. Μετρ.	Ποσότητα	Τιμή Μονάδας (Ευρώ)	Δαπάνη (Ευρώ)	
								Μερική Δαπάνη	Ολική Δαπάνη
[1]	[2]	[3]	[4]	[5]	[6]	[7]	[8]	[9]	[10]
Από μεταφορά								41.063,66	
13	Προμήθεια, μεταφορά επί τόπου, διάστρωση και συμπύκνωση σκυροδέματος με χρήση αντλίας ή πυργογερανού για κατασκευές από σκυρόδεμα κατηγορίας C20/25	ΝΑΟΙΚ 32.01.05	ΟΙΚ 3215	13	m3	265,00	95,00	25.175,00	
14	Διαμόρφωση εγκοπών και εσοχών σε επιφάνειες από σκυρόδεμα	ΝΑΟΙΚ 38.18	ΟΙΚ 3816	14	m	95,00	2,80	266,00	
15	Χαλύβδινοι οπλισμοί σκυροδέματος, Δομικά πλέγματα Β500C	ΝΑΟΙΚ 38.20.03	ΟΙΚ 3873	15	kg	5.700,00	1,01	5.757,00	
16	Χαλύβδινοι οπλισμοί σκυροδέματος, κατηγορίας Β500C.	ΝΑΟΙΚ 38.20.02	ΟΙΚ 3873	16	kg	2.200,00	1,07	2.354,00	
17	Πρόχυτα κράσπεδα από σκυρόδεμα	ΝΑΟΔΟ Β51	ΝΟΔΟ 2921	17	m	110,00	9,60	1.056,00	
18	Κανάλια αποστράγγισης δαπέδων κατά EN 1433, βιομηχανικής προέλευσης, τυποποιημένο, εξωτερικών διαστάσεων 100x19x20,5 cm, κατηγορίας φορτίου Α15, με εσχάρα από γαλβανισμένο χάλυβα	ΝΑΥΔΡ Ν11.15.02	ΥΔΡ 6620.1	18	m	45,00	33,00	1.485,00	
19	Αποστατήρες σιδηροπλισμού σκυροδεμάτων	ΝΑΟΙΚ 38.45	ΟΙΚ 3873	19	m2	1.120,00	2,20	2.464,00	
20	Κατασκευή ρείθρων, τραπεζοειδών τάφρων, στρώσεων προστασίας στεγάνωσης γεφυρών κλπ με σκυρόδεμα C16/20	ΝΑΟΔΟ Β29.3.1	ΝΟΔΟ 2532	20	m3	20,00	94,20	1.884,00	
Σύνολο : 1. ΧΩΜΑΤΟΥΡΓΙΚΑ-ΚΑΘΑΙΡΕΣΕΙΣ - ΣΚΥΡΟΔΕΜΑΤΑ								81.504,66	81.504,66
2. ΕΠΙΣΤΡΩΣΕΙΣ - ΜΕΤΑΛΛΙΚΕΣ ΚΑΤΑΣΚΕΥΕΣ-ΛΟΙΠΑ-ΤΕΛΕΙΩΜΑΤΑ									
1	Σύστημα επένδυσης επιφανειών με χαλαζακές ψηφίδες μίας κοκκομετρίας 1,0-2,0mm, συνδεδεμένες μεταξύ τους με ειδικές διάφανες ρητίνες	ΝΑΟΙΚ Ν173.62.01		21	m2	250,00	62,00	15.500,00	
2	Σύστημα επένδυσης επιφανειών με χαλαζακές ψηφίδες δύο διαφορετικών κοκκομετριών 1,0-2,0mm, συνδεδεμένες μεταξύ τους με ειδικές διάφανες ρητίνες	ΝΑΟΙΚ Ν173.62.02		22	m2	780,00	63,00	49.140,00	
3	Βελτίωση θερμικών επιδόσεων εξωτερικών χώρων με επίστρωση τσιμεντόπλακων οποιουδήποτε χρώματος, που περιέχουν ψυχρά υλικά (cool materials)	ΝΑΟΙΚ Ν179.80	ΟΙΚ 7744	23	m2	90,00	32,50	2.925,00	
4	Ειδικό τεμάχιο οριοθέτησης από αλουμίνιο διατομής 100mm x 1,5-2,0 mm (ύχος x πάχος), με πλευρικές οπές για αποστράγγιση	ΝΑΟΙΚ Ν165.60.1		24	μμ	165,00	40,00	6.600,00	
5	Παγκάκι πλατείας	ΝΑΟΙΚ Ν164.26	ΟΙΚ 6423	25	τεμ.	10,00	659,33	6.593,30	
6	Κιγκλίδωμα από δομικό χάλυβα με περαστή σχάρα.	ΝΑΟΙΚ Ν164.01.01	ΟΙΚ 6525	26	ΜΜ	93,00	70,00	6.510,00	
Σε μεταφορά								87.268,30	81.504,66

ΠΡΟΫΠΟΛΟΓΙΣΜΟΣ ΜΕΛΕΤΗΣ

Α/Α	Είδος Εργασιών	Κωδικός Άρθρου	Κωδικός Αναθεώρησης	Α.Τ.	Μον. Μετρ.	Ποσότητα	Τιμή Μονάδας (Ευρώ)	Δαπάνη (Ευρώ)	
								Μερική Δαπάνη	Ολική Δαπάνη
[1]	[2]	[3]	[4]	[5]	[6]	[7]	[8]	[9]	[10]
Από μεταφορά								87.268,30	81.504,66
7	Πόρτα περίφραξης δίφυλλη, ανοιγόμενη από δομικό χάλυβα με περαστή σχάρα, μήκους 2000mm	ΝΑΟΙΚ Ν164.01.02	ΟΙΚ 6525	27	τεμ.	1,00	1.500,00	1.500,00	
8	Πόρτα περίφραξης δίφυλλη, ανοιγόμενη από δομικό χάλυβα με περαστή σχάρα, μήκους 3000mm	ΝΑΟΙΚ Ν164.01.03	ΟΙΚ 6525	28	τεμ.	1,00	2.200,00	2.200,00	
9	Υδροχρωματισμοί επιφανειών σκυροδέματος ή τσιμεντοκονιάματος με ακρυλικό υδατοδιαλυτό τσιμεντόχρωμα	ΝΑΟΙΚ 77.10	ΟΙΚ 7725	29	m2	100,00	3,90	390,00	
10	Υπόστρωμα (αστάρι) τσιμεντοχρωμάτων από ακρυλικές ρητίνες βάσεως διαλύτου	ΝΑΟΙΚ 77.30	ΟΙΚ 7735	30	m2	100,00	2,25	225,00	
11	Τοποθέτηση ή αντικατάσταση υφισταμένου φρεατίου ΟΚΩ.	ΝΑΥΔΡ Ν116.24.01	ΥΔΡ 6326	31	ΤΕΜ	1,00	29,37	29,37	
12	Εντοπισμός, αποκάλυψη φρεατίου επίσκεψης και ανύψωσή του για την κατάλληλη τοποθέτησή του επί του οδοστρώματος στην επιθυμητή θέση και αποτύπωσή του	ΝΑΥΔΡ Ν116.27.01	ΥΔΡ 6732	32	τεμ.	1,00	139,50	139,50	
Σύνολο : 2. ΕΠΙΣΤΡΩΣΕΙΣ - ΜΕΤΑΛΛΙΚΕΣ ΚΑΤΑΣΚΕΥΕΣ-ΛΟΙΠΑ-ΤΕΛΕΙΩΜΑΤΑ								91.752,17	91.752,17
3. ΠΡΟΕΤΤΟΙΜΑΣΙΑ ΧΩΡΩΝ ΕΚΓΑΤΑΣΤΑΣΗΣ ΠΡΑΣΙΝΟΥ-ΦΥΤΙΚΟ ΥΛΙΚΟ-ΕΓΚΤΑΣΤΑΣΗ- ΣΥΝΤΗΡΗΣΗ-ΑΡΔΕΥΣΗ ΠΡΑΣΙΝΟΥ									
1	Πλήρωση νησίδων με φυτική γη εκτός αστικών περιοχών, χωρίς την προμήθεια του υλικού	ΝΑΠΡΣ Α05	ΠΡΣ 1620	33	m3	9,00	2,30	20,70	
2	Εκσκαφή και επαναπλήρωση τάφρων υπογείου αρδευτικού δικτύου, με μηχανικά μέσα	ΝΑΠΡΣ Α10	ΠΡΣ 2111	34	m	150,00	0,80	120,00	
3	Ενσωμάτωση βελτιωτικών εδάφους	ΝΑΠΡΣ Γ02	ΠΡΣ 1620	35	m3	3,00	5,00	15,00	
4	Προμήθεια κηπουπικού χώματος	ΝΑΠΡΣ Δ07	ΠΡΣ 1710	36	m3	9,00	8,50	76,50	
5	Άνοιγμα λάκκων σε εδάφη γαιώδη - ημιβραχώδη με εργαλεία χειρός, διαστάσεων 0,30 X 0,30 X 0,30 m	ΝΑΠΡΣ Ε02.1	ΠΡΣ 5130	37	ΤΕΜ	300,00	0,75	225,00	
6	Γενική μόρφωση επιφάνειας εδάφους για την φύτευση φυτών ή εγκατάσταση χλοοτάπητα	ΝΑΠΡΣ Γ01	ΠΡΣ 1140	38	στρ.	0,30	105,00	31,50	
7	Φύτευση φυτών με μπάλα χώματος όγκου 2,00 - 4,00 lt	ΝΑΠΡΣ Ε09.4	ΠΡΣ 5210	39	ΤΕΜ	300,00	1,10	330,00	
8	Άρδευση φυτών από παροχές	ΝΑΠΡΣ ΣΤ02.1.4	ΠΡΣ 5321	40	ΤΕΜ	309,00	0,0225	6,95	
9	Σωλήνες από πολυαιθυλένιο (PE) 6 atm, ονομαστικής διαμέτρου Φ 16 mm	ΝΑΠΡΣ Η01.1.1	ΗΛΜ 8	41	m	200,00	0,30	60,00	
10	Σωλήνες από πολυαιθυλένιο (PE) 6 atm, ονομαστικής διαμέτρου Φ 40 mm	ΝΑΠΡΣ Η01.1.5	ΗΛΜ 8	42	m	130,00	0,85	110,50	
11	Σφαιρικοί κρουνοί, ορειχάλκινοι, κοχλιωτοί, PN 16 atm, ονομαστικής διαμέτρου Φ 1 in	ΝΑΠΡΣ Η05.1.3	ΗΛΜ 11	43	ΤΕΜ	2,00	9,80	19,60	
Σε μεταφορά								1.015,75	173.256,83

ΠΡΟΫΠΟΛΟΓΙΣΜΟΣ ΜΕΛΕΤΗΣ

Α/Α	Είδος Εργασιών	Κωδικός Άρθρου	Κωδικός Αναθεώρησης	Α.Τ.	Μον. Μετρ.	Ποσότητα	Τιμή Μονάδας (Ευρώ)	Δαπάνη (Ευρώ)	
								Μερική Δαπάνη	Ολική Δαπάνη
[1]	[2]	[3]	[4]	[5]	[6]	[7]	[8]	[9]	[10]
Από μεταφορά								1.015,75	173.256,83
12	Βάνες συρταρωτές, ορειχάλκινες, με σπείρωμα, ονομαστικής διαμέτρου Φ 3/4 in	ΝΑΠΡΣ Η05.3.2	ΗΛΜ 11	44	ΤΕΜ	2,00	4,00	8,00	
13	Σταλάκτης αυτορυθμιζόμενος, επισκέψιμος	ΝΑΠΡΣ Η08.1.1	ΗΛΜ 8	45	ΤΕΜ	330,00	0,22	72,60	
14	Οικιακός προγραμματιστής ρεύματος εξωτερικού χώρου, ελεγχόμενες Η/Β 4-6	ΝΑΠΡΣ Η09.2.5.1	ΗΛΜ 52	46	ΤΕΜ	1,00	200,00	200,00	
15	Στεγανό κουτί για προγραμματιστές, μεταλλικό, διαστάσεων 80 x 60 x 25 (cm), πάχους 1,2 mm	ΝΑΠΡΣ Η09.2.14.1Ζ	ΗΛΜ 8	47	ΤΕΜ	1,00	125,00	125,00	
16	Καλώδια τύπου JIVV-U (ΝΥΥ), διατομής 3 x 1,5 mm ²	ΝΑΠΡΣ Η09.2.15.2	ΗΛΜ 47	48	m	10,00	0,60	6,00	
17	Βάνες ελέγχου άρδευσης (ηλεκτροβάνες), ΡΝ 10 atm, πλαστικές, χωρίς μηχανισμό ρύθμισης πίεσης, διατομής 1 in	ΝΑΠΡΣ Η09.1.1.1	ΗΛΜ 8	49	ΤΕΜ	9,00	32,00	288,00	
18	Κόψιμο και εκρίζωση θάμνων Κόψιμο και εκρίζωση θάμνων μπορντούρας	ΝΑΠΡΣ Ζ01.1	ΠΡΣ 5352	50	m	100,00	7,50	750,00	
19	Σωλήνες από πολυαιθυλένιο (ΡΕ) 6 atm, ονομαστικής διαμέτρου Φ 32 mm	ΝΑΠΡΣ Η01.1.4	ΗΛΜ 8	51	m	140,00	0,65	91,00	
20	Εκτοξευτήρας αυτοανυψούμενος, στατικός, με σώμα ανύψωσης 10 cm	ΝΑΠΡΣ Η08.3.1.2	ΗΛΜ 8	52	ΤΕΜ	35,00	4,60	161,00	
21	Φίλτρα νερού δίσκων, μεταλλικά, οριζόντια, ονομαστικής πίεσης 8 atm ονομαστικής διαμέτρου Φ 2 in, ενεργής επιφάνειας 950 cm ²	ΝΑΠΡΣ Η07.5.1	ΗΛΜ 5	53	ΤΕΜ	1,00	130,00	130,00	
22	Φίλτρα νερού, σίτας ή δίσκων, πλαστικά, ονομαστικής πίεσης 10 atm, ονομαστικής διαμέτρου Φ 1 in μακρύ, ενεργής επιφάνειας 510 cm ² και παροχής τουλάχιστον μέχρι 6,00 m ³ /h	ΝΑΠΡΣ Η07.2.3	ΗΛΜ 8	54	ΤΕΜ	1,00	85,00	85,00	
23	Προγραμματιστής μπαταρίας απλού τύπου, ελεγχόμενες ηλεκτροβάνες 8-9	ΝΑΠΡΣ Η09.2.2.3	ΗΛΜ 52	55	ΤΕΜ	1,00	150,00	150,00	
24	Πλαστικό φρεάτιο ηλεκτροβανών, 10 ins, δύο-τριών Η/Β	ΝΑΠΡΣ Η09.2.13.2	ΗΛΜ 8	56	ΤΕΜ	2,00	12,00	24,00	
25	Δένδρα, κατηγορίας Δ8	ΝΑΠΡΣ Δ01.8	ΠΡΣ 5210	57	ΤΕΜ	15,00	170,00	2.550,00	
26	Άνοιγμα λάκκων με χρήση εκσκαπτικού μηχανήματος, διαστάσεων 0,70 X 0,70 X 0,70 m	ΝΑΠΡΣ Ε04.2	ΠΡΣ 5110	58	ΤΕΜ	15,00	2,40	36,00	
27	Φύτευση φυτών με μπάλα χώματος όγκου 41 - 80 lt	ΝΑΠΡΣ Ε09.8	ΠΡΣ 5210	59	ΤΕΜ	15,00	6,00	90,00	
28	Εγκατάσταση προπαρασκευασμένου χλοοτάπητα	ΝΑΠΡΣ Ε13.2	ΠΡΣ 5510	60	στρ.	0,26	5.500,00	1.430,00	
Σύνολο : 3. ΠΡΟΕΤΤΟΙΜΑΣΙΑ ΧΩΡΩΝ ΕΚΓΑΤΑΣΤΑΣΗΣ ΠΡΑΣΙΝΟΥ-ΦΥΤΙΚΟ ΥΛΙΚΟ-ΕΓΚΤΑΣΤΑΣΗ-ΣΥΝΤΗΡΗΣΗ-ΑΡΔΕΥΣΗ ΠΡΑΣΙΝΟΥ								7.212,35	7.212,35
4. ΗΛΕΚΤΡΟΜΗΧΑΝΟΛΟΓΙΚΕΣ ΕΡΓΑΣΙΕΣ									
1	Καλώδιο τύπου ΝΥΜ 5x2,5mm ²	ΑΤΗΕ 8766Ν.6.Δ.Σ	ΗΛΜ 46	61	m	270,00	5,41	1.460,70	
Σε μεταφορά								1.460,70	180.469,18

Α/Α	Είδος Εργασιών	Κωδικός Άρθρου	Κωδικός Αναθεώρησης	Α.Τ.	Μον. Μετρ.	Ποσότητα	Τιμή Μονάδας (Ευρώ)	Δαπάνη (Ευρώ)	
								Μερική Δαπάνη	Ολική Δαπάνη
[1]	[2]	[3]	[4]	[5]	[6]	[7]	[8]	[9]	[10]
Από μεταφορά								1.460,70	180.469,18
2	Καλώδια τύπου H05VV-U, -R (NYM), ονομ. τάσης 300/500V με μόνωση από μανδύα PVC διατομής 3 x 1,5 mm ²	NAH/AM 62.10.40.01	H/AM 46	62	m	85,00	2,30	195,50	
3	Φρεάτιο έλξης και σύνδεσης υπόγειων καλωδίων 40 x 40 cm	NAH/AM 60.10.85.01	NOΔO 2548	63	TEM	32,00	60,00	1.920,00	
4	Σωλήνας ηλεκτρικών γραμμών πλαστικός ευθύς 16mm	ATHE 8732.1.3	H/AM 41	64	m	85,00	3,98	338,30	
5	Σωλήνας ηλεκτρικών γραμμών πλαστικός ευθύς 23mm	ATHE 8732.1.4	H/AM 41	65	m	270,00	4,90	1.323,00	
6	Πίλαρ οδοφωτισμού οκτώ αναχωρήσεων	NAH/AM 60.10.80.02	H/AM 52	66	TEM	1,00	2.750,00	2.750,00	
7	Φωτιστικό ιστού led, συμμετρικού φωτισμού, βαμμένο.	ATHE 9323.Φ1.Π	H/AM 103	67	TEM	31,00	460,00	14.260,00	
8	Χωνευτός ιστός 3,5 μέτρων (πάνω από το επίπεδο του του εδάφους), συνολικού ύψους 4,00 m.	ATHE 9323.Φ1Α.Π	H/AM 103	68	TEM	31,00	460,00	14.260,00	
9	Στεγανό φωτιστικό προβολέας Led, ανοιχτής δέσμης, 140W, 127 lm/w, 4000K	ATHE 9323.ΠΜ	H/AM 103	69	TEM	8,00	420,00	3.360,00	
Σύνολο : 4. ΗΛΕΚΤΡΟΜΗΧΑΝΟΛΟΓΙΚΕΣ ΕΡΓΑΣΙΕΣ								39.867,50	39.867,50
Σε μεταφορά									220.336,68

ΠΡΟΫΠΟΛΟΓΙΣΜΟΣ ΜΕΛΕΤΗΣ

ΑΑ	Είδος Εργασιών	Κωδικός Άρθρου	Κωδικός Αναθεώρησης	Α.Τ.	Μον. Μετρ.	Ποσότητα	Τιμή Μονάδας (Ευρώ)	Δαπάνη (Ευρώ)	
								Μερική Δαπάνη	Ολική Δαπάνη
1	2	3	4	5	6	7	8	9	10
			Άθροισμα						220.336,68
			Προστίθεται ΓΕ & ΟΕ					18,00%	39.660,60
			Άθροισμα						259.997,28
			Απρόβλεπτα					15,00%	38.999,59
			Άθροισμα						298.996,87
			Απολογιστικά χωρίς ΓΕ & ΟΕ						2.000,00
			Άθροισμα						300.996,87
			ΓΕ & ΟΕ απολογιστικών						360,00
			Άθροισμα						301.356,87
			Πρόβλεψη αναθεώρησης						200,00
			Άθροισμα						301.556,87
			ΦΠΑ					24,00%	72.373,65
			ΓΕΝΙΚΟ ΣΥΝΟΛΟ						373.930,52

ΙΛΙΟΝ 01/12/2020
ΟΙ ΣΥΝΤΑΞΑΝΤΕΣ



Μαρία Παπαζήση
Πολιτικός Μηχανικός

ΙΛΙΟΝ 01/12/2020
ΕΛΕΓΧΘΗΚΕ

Η Αναπληρώτρια Προϊσταμένη
Τμήματος Μελετών



Μαρία Στρατουδάκη
Τοπογράφος Μηχανικός

ΙΛΙΟΝ 01/12/2020
ΘΕΩΡΗΘΗΚΕ

Η Προϊσταμένη Διεύθυνσης Τ.Υ



Αγγελική Δημητρακοπούλου
Αρχιτέκτων Μηχανικός

Ο Προϊστάμενος Τμήματος
Εγκαταστάσεων & Αδειών
Μεταφορών



Παύλος Αντωνόπουλος
Μηχανολόγος Μηχανικός

Η Προϊσταμένη Τμήματος
Μελετών και Προγραμματισμού



Μαριάνθη Ράππου
Γεωπόνος-Αρχ. Τοπίου

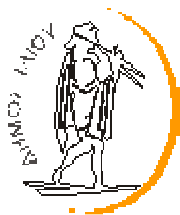

ΕΛΛΗΝΙΚΗ ΔΗΜΟΚΡΑΤΙΑ
ΝΟΜΟΣ ΑΤΤΙΚΗΣ
ΔΗΜΟΣ ΙΛΙΟΥ
ΔΙΕΥΘΥΝΣΗ ΤΕΧΝΙΚΩΝ ΥΠΗΡΕΣΙΩΝ

ΕΡΓΟ : ΑΝΑΠΛΑΣΗ ΠΛΑΤΕΙΑΣ ΜΑΝΔΗΛΑΡΑ ΚΑΙ
ΠΕΡΙΜΕΤΡΙΚΩΝ ΚΟΙΝΟΧΡΗΣΤΩΝ ΧΩΡΩΝ
ΑΡ. ΜΕΛ.: ΟΙΚ 09/2020

ΤΙΜΟΛΟΓΙΟ ΜΕΛΕΤΗΣ

ΤΙΜΟΛΟΓΙΟ ΔΗΜΟΠΡΑΤΗΣΗΣ

Τιμαριθμική : 2012Γ

ΤΙΜΟΛΟΓΙΟ ΜΕΛΕΤΗΣ

1. ΓΕΝΙΚΟΙ ΟΡΟΙ

Αντικείμενο του παρόντος τιμολογίου είναι ο καθορισμός τιμών μονάδος των εργασιών, που είναι απαραίτητες για την έντεχνη ολοκλήρωση του Έργου, όπως προδιαγράφεται στα λοιπά Τεύχη Δημοπράτησης που ορίζονται στη Διακήρυξη.

1. Οι τιμές μονάδας του παρόντος Τιμολογίου αναφέρονται σε μονάδες πλήρως περαιωμένων εργασιών, όπως περιγράφονται αναλυτικά παρακάτω, οι οποίες θα εκτελεστούν στην περιοχή του Έργου. Οι τιμές μονάδος περιλαμβάνουν όλες τις δαπάνες που αναφέρονται στην περιγραφή των εργασιών, καθώς και όσες απαιτούνται για την πλήρη και έντεχνη εκτέλεση των εργασιών, σύμφωνα και με τα λοιπά Τεύχη Δημοπράτησης.

Καμιά αξίωση ή αμφισβήτηση δεν μπορεί να θεμελιωθεί, ως προς το είδος και την απόδοση των μηχανημάτων, τις ειδικότητες και τον αριθμό του εργατοτεχνικού προσωπικού και την δυνατότητα χρησιμοποίησης ή μη μηχανικών μέσων, εκτός αν άλλως ορίζεται στα άρθρα του παρόντος.

Σύμφωνα με τα παραπάνω, με τις τιμές μονάδος του παρόντος Τιμολογίου προκύπτει το προϋπολογιζόμενο άμεσο κόστος του Έργου, δηλαδή το συνολικό κόστος των επί μέρους εργασιών ή λειτουργιών, οι οποίες συνθέτουν το φυσικό αντικείμενο του Έργου. Στις τιμές μονάδος αυτές, ενδεικτικά και όχι περιοριστικά, περιλαμβάνονται τα κάτωθι:

- 1.1 Κάθε είδους επιβάρυνση των ενσωματωμένων υλικών από φόρους, τέλη, δασμούς, έξοδα εκτελωνισμού, ειδικούς φόρους κ.λπ., πλην του Φ.Π.Α. Ο Ανάδοχος δεν απαλλάσσεται από τα τέλη διοδίων των κάθε είδους μεταφορικών του μέσων.

- 1.2 Οι δαπάνες προμήθειας των πάσης φύσεως, ενσωματωμένων και μη, κυρίων και βοηθητικών υλικών, μεταφοράς τους στις θέσεις εκτέλεσης των εργασιών, αποθήκευσης, φύλαξης, επεξεργασίας τους (αν απαιτείται) και προσέγγισής τους, με τις απαιτούμενες φορτοεκφορτώσεις, τις ασφαλίσεις των μεταφορών, τις σταλίες των μεταφορικών μέσων και τις απαιτούμενες πλάγιες μεταφορές, εκτός των ειδικών περιπτώσεων, που η μεταφορά πληρώνεται ιδιαίτερω με αντίστοιχα άρθρα του Τιμολογίου.

Ομοίως οι δαπάνες για την φορτοεκφόρτωση και μεταφορά (με την σταλία μεταφορικών μέσων) των πλεοναζόντων ή/και ακατάλληλων προϊόντων εκσκαφών και λοιπών υλικών, σε κατάλληλους χώρους απόρριψης, λαμβανομένων υπόψη των ισχυόντων Περιβαλλοντικών Όρων, σύμφωνα με την Ε.Σ.Υ. και τους λοιπούς όρους δημοπράτησης.

Το κόστος υποδοχής σε αποδεκτούς χώρους, των αποβλήτων από εκσκαφές, κατασκευές και κατεδαφίσεις (ΑΕΚΚ), όπως αυτά καθορίζονται στην ΚΥΑ 36259/1757/Ε103/2010 (ΦΕΚ 1312Β/2010) και εξειδικεύονται με την Εγκύκλιο αρ. πρωτ. οικ 4834/25-1-2013 του Υπουργείου Περιβάλλοντος Ενέργειας και Κλιματικής Αλλαγής, δεν περιλαμβάνεται στις αντίστοιχες τιμές του τιμολογίου.

Ως «κόστος υποδοχής σε αποδεκτούς χώρους» νοείται το κόστος χρήσης του συγκεκριμένου χώρου από την παράδοση των υλικών αυτών και την επτέκεια διαχείρισή τους.

- 1.3 Οι δαπάνες μισθών, ημερομισθίων, υπερωριών, υπερεργασιών, ασφαλιστικών εισφορών (στο ΙΚΑ., σε ασφαλιστικές εταιρείες, ή σε άλλους ημεδαπούς ή/και αλλοδαπούς ασφαλιστικούς οργανισμούς κλπ.), δώρων εορτών, επιδομάτων που καθορίζονται από τις ισχύουσες εκάστοτε Συλλογικές Συμβάσεις Εργασίας (αδείας, οικογενειακού, θέσεως, ανθυγιεινής εργασίας, εξαιρέσιμων αργιών κ.λπ.), νυκτερινής απασχόλησης (πλην των έργων που η εκτέλεση τους προβλέπεται κατά τις νυκτερινές ώρες και τιμολογούνται ιδιαίτερω) κ.λπ., του πάσης φύσεως προσωπικού (εργατοτεχνικού όλων των ειδικοτήτων οδηγών και χειριστών οχημάτων και μηχανημάτων, τεχνιτών συνεργείων, επιστημονικού προσωπικού και των επιστατών με εξειδικευμένο αντικείμενο, ημεδαπού ή αλλοδαπού που απασχολείται για την κατασκευή του έργου, επί τόπου ή οπουδήποτε αλλού.

- 1.4 Οι κάθε είδους δαπάνες για την εγκατάσταση, εξοπλισμό και λειτουργία εργοταξιακού εργαστηρίου, εάν προβλέπεται, την λήψη και μεταφορά των δοκιμών και την εκτέλεση ελέγχων και δοκιμών, είτε στο εργοταξιακό εργαστήριο ή σε κρατικό ή σε ιδιωτικό της εγκρίσεως της Υπηρεσίας, σύμφωνα με τους όρους δημοπράτησης.

- 1.5 Οι δαπάνες εγκατάστασης και λειτουργίας μονάδων παραγωγής προκατασκευασμένων στοιχείων, εφ' όσον

προβλέπονται από τους όρους δημοπράτησης, συγκροτημάτων παραγωγής θραυστών υλικών (σπαστηροτριβείο), σκυροδέματος, ασφαλτομιγμάτων κ.λπ., στον εργοταξιακό χώρο ή εκτός αυτού.

Στις δαπάνες αυτές περιλαμβάνονται: η εξασφάλιση του απαιτούμενου χώρου, η κατασκευή των υποδομών, κτηριακών και λοιπών έργων των μονάδων, η εγκατάσταση του απαιτούμενου κατά περίπτωση εξοπλισμού, οι λειτουργικές δαπάνες πάσης φύσεως, οι φορτοεκφορτώσεις και μεταφορές των πρώτων υλών στην μονάδα και των παραγομένων προϊόντων μέχρι τις θέσεις ενσωμάτωσής τους στο Έργο, καθώς και η αποσυναρμολόγηση των εγκαταστάσεων μετά το πέρας των εργασιών, η καθαίρεση των υποδομών τους (βάσεις, τοιχεία κ.λπ. κατασκευές από σκυρόδεμα ή οποιοδήποτε άλλο υλικό) και αποκατάστασης του χώρου σε βαθμό αποδεκτό από την Υπηρεσία και σύμφωνα με τους ισχύοντες Περιβαλλοντικούς όρους.

Οι ως άνω όροι για την αποξήλωση των μονάδων και αποκατάσταση των χώρων έχουν εφαρμογή στις ακόλουθες περιπτώσεις:

(α) Όταν η εγκατάσταση των μονάδων έχει γίνει σε χώρο που έχει παραχωρηθεί από το Δημόσιο

(β) Όταν οι μονάδες έχουν ανεγερθεί μεν σε χώρους που έχει εξασφαλίσει ο Ανάδοχος, αλλά έχει δοθεί προσωρινή άδεια εγκατάστασης-λειτουργίας για τις ανάγκες του συγκεκριμένου έργου.

1.6 Τα πάσης φύσεως ασφάλιστρα για το προσωπικό του Έργου, τις μεταφορές, τα μεταφορικά μέσα, τα μηχανήματα έργων και τις εγκαταστάσεις.

1.7 Οι επιβαρύνσεις από την εκτέλεση των εργασιών υπό ταυτόχρονη διεξαγωγή της κυκλοφορίας και την λήψη των απαιτούμενων προστατευτικών μέτρων, οι δαπάνες των μέτρων προστασίας των όμορων κατασκευών των χώρων εκτέλεσης των εργασιών, της πρόληψης ατυχημάτων εργαζομένων ή τρίτων, της αποφυγής βλαβών σε κινητά ή ακίνητα πράγματα τρίτων, της αποφυγής ρύπανσης ρεμάτων, ποταμών, ακτών κ.λπ., καθώς και οι δαπάνες των μέτρων προστασίας των έργων σε κάθε φάση της κατασκευής τους ανεξαρτήτως της εποχής του έτους (εκσκαφές, θεμελιώσεις, ικριώματα, σκυροδετήσεις κ.λπ.) και μέχρι την οριστική παραλαβή τους.

1.8 Οι δαπάνες διεξαγωγής των ελέγχων ποιότητας και οι δαπάνες κατασκευής των πάσης φύσεως "δοκιμαστικών τμημάτων" που προβλέπονται στην Τ.Σ.Υ. και τους λοιπούς όρους δημοπράτησης (μετρήσεις, εργαστηριακοί έλεγχοι και δοκιμές, αξία υλικών, χρήση μηχανημάτων, εργασία κ.λπ.).

1.9 Οι δαπάνες διάθεσης, προσκόμισης και λειτουργίας του κυρίου και βοηθητικού μηχανικού εξοπλισμού και μέσων (π.χ. ικριωμάτων, εργαλείων) που απαιτούνται για συγκεκριμένες εργασίες/λειτουργίες του έργου, στο πλαίσιο του εγκεκριμένου χρονοδιαγράμματος, στις οποίες περιλαμβάνονται τα μισθώματα, η μεταφορά επί τόπου, η συναρμολόγηση (όταν απαιτείται), η αποθήκευση, η φύλαξη, η ασφάλιση, οι αποδοχές οδηγών, χειριστών, βοηθών και τεχνιτών, τα καύσιμα, τα λιπαντικά και λοιπά αναλώσιμα, τα ανταλλακτικά, οι επισκευές, οι μετακινήσεις στον χώρο του έργου, οι ημεραργίες για οποιαδήποτε αιτία, οι πάσης φύσεως σταλίες και καθυστερήσεις (που δεν οφείλονται σε υπαιτιότητα του Κυρίου του Έργου), η αποσυναρμολόγησή τους (εάν απαιτείται) και η απομάκρυνσή τους από το Έργο.

Περιλαμβάνονται επίσης οι πάσης φύσεως δαπάνες του εφεδρικού εξοπλισμού που διατηρείται σε ετοιμότητα για την αντιμετώπιση βλαβών ή για οποιαδήποτε άλλη αιτία.

1.10 Οι δαπάνες προμήθειας ή παραγωγής, φορτοεκφόρτωσης και μεταφοράς στη θέση ενσωμάτωσης και τυχόν προσωρινών αποθέσεων και επαναφορτώσεων αδρανών υλικών προέλευσης λατομείων, ορυχείων κλπ. πλην των περιπτώσεων που στα οικεία άρθρα του παρόντος Τιμολογίου αναφέρεται ρητά ότι η μεταφορά πληρώνεται ιδιαίτερα (άρθρα που επισημαίνονται με αστερίσκο[*]).

Περιλαμβάνονται οι δαπάνες πλύσεως, ανάμιξης ή εμπλουτισμού των υλικών, ώστε να ανταποκρίνονται στις προβλεπόμενες από την Μελέτη του Έργου προδιαγραφές, λαμβανομένων υπόψη των σχετικών περιβαλλοντικών όρων

1.11 Οι επιβαρύνσεις από καθυστερήσεις, μειωμένη απόδοση και μετακινήσεις μηχανημάτων και προσωπικού που οφείλονται:

(α) σε εμπόδια στο χώρο εκτέλεσης των εργασιών (αρχαιολογικά ευρήματα, δίκτυα Ο.Κ.Ω. κ.λπ.),

(β) στην μη ολοκλήρωση των διαδικασιών απαλλοτρίωσης τμημάτων του χώρου εκτέλεσης των εργασιών (υπό την προϋπόθεση ότι παρέχεται η δυνατότητα τμηματικής εκτέλεσης των εργασιών),

(γ) στις τυχόν ιδιαίτερες απαιτήσεις αντιμετώπισης των εμποδίων από τους αρμόδιους για αυτά φορείς (ΥΠ.ΠΟ, Δ.Ε.Η, ΔΕΥΑΧ κ.λπ.),

- (δ) στην ενδεχόμενη εκτέλεση των εργασιών κατά φάσεις λόγω των ως άνω εμποδίων,
- (ε) στην διενέργεια των απαιτούμενων μετρήσεων, ελέγχων και ερευνών (τοπογραφικών, εργαστηριακών, γεωτεχνικών κ.α.), καθώς και στις λοιπές υποχρεώσεις του Αναδόχου που προβλέπονται στα τεύχη δημοπράτησης, είτε τα ως άνω αποζημιώνονται ιδιαίτερα είτε είναι ανηγμένα στο ποσοστό Γ.Ε.& Ο.Ε. ή σε άλλα άρθρα του παρόντος Τιμολογίου
- (στ) στην λήψη μέτρων για την εξασφάλιση της κυκλοφορίας πεζών και οχημάτων,
- (ζ) σε προσωρινές ή μόνιμες κυκλοφοριακές ρυθμίσεις στην ευρύτερη περιοχή του έργου για οποιαδήποτε αιτία (π.χ. εορτές, εργασίες συντήρησης οδικού δικτύου και υποδομών, βλάβες σε άλλα έργα, εκτέλεση άλλων έργων κ.λπ.).
- 1.12 Οι δαπάνες λήψης μέτρων για την ομαλή και ασφαλή διακίνηση πεζών και οχημάτων στις θέσεις εκτέλεσης των εργασιών, όπως ενδεικτικά:
- (1) Οι δαπάνες προσωρινών γεφυρώσεων ορυγμάτων πλάτους έως 3,0 m, για την αποκατάσταση της κυκλοφορίας πεζών και οχημάτων, όταν τούτο κρίνεται απαραίτητο από την Υπηρεσία ή τις αρμόδιες Αρχές
 - (2) Οι δαπάνες λήψης προστατευτικών μέτρων για την απρόσκοπτη και ασφαλή κυκλοφορία πεζών και οχημάτων στην περίμετρο των χώρων εκτέλεσης των εργασιών, όπου απαιτείται, ήτοι για την περίφραξη των ορυγμάτων και γενικά των χώρων εκτέλεσης εργασιών, την ενημέρωση του κοινού, την σήμανση και φωτεινή σηματοδότηση του εργοταξιακού χώρου (πλην εκείνης που προκύπτει από μελέτη σήμανσης και τιμολογείται ιδιαίτερω), την προσωρινή διευθέτηση και αποκατάσταση της κυκλοφορίας κλπ. καθώς και οι δαπάνες για την απομάκρυνση των παραπάνω προσωρινών κατασκευών και σήμανσης μετά την περαίωση των εργασιών και την πλήρη αποκατάσταση της αρχικής σήμανσης.
- 1.13 Οι δαπάνες των τοπογραφικών εργασιών (αποτυπώσεις, πασσαλώσεων, αναπασσαλώσεων, πύκνωσης τριγωνομετρικού και πολυγωνομετρικού δικτύου, εγκατάστασης χωροσταθμικών αφητηριών κ.λπ.) που απαιτούνται για την χάραξη των επιμέρους στοιχείων του έργου, οι δαπάνες σύνταξης μελετών εφαρμογής (όταν απαιτείται για την προσαρμογή των στοιχείων της οριστικής μελέτης στο ακριβές ανάγλυφο του εδάφους ή υφιστάμενες κατασκευές), κατασκευαστικών σχεδίων και σχεδίων λεπτομερειών, οι δαπάνες ανίχνευσης και εντοπισμού εμποδίων στον χώρο εκτέλεσης του έργου και εκπόνησης μελετών αντιμετώπισης αυτών (λ.χ. υπάρχοντα θεμέλια, υψηλός ορίζοντας υπογείων υδάτων, δίκτυα Οργανισμών Κοινής Ωφελείας [ΟΚΩ]),
- 1.14 Οι δαπάνες αποτύπωσης τεχνικών έργων και λοιπών εγκαταστάσεων που απαντώνται στο χώρο του έργου, οι δαπάνες επαλήθευσης των στοιχείων εδάφους με τοπογραφικές μεθόδους καθώς και οι δαπάνες λήψης επιμετρητικών στοιχείων κατ' αντιπαράσταση με εκπρόσωπο της Υπηρεσίας και σύνταξης των πάσης φύσεως επιμετρητικών σχεδίων, πινάκων και υπολογισμών που θα υποβληθούν στην Υπηρεσία προς έλεγχο.
- 1.15 Η δαπάνη σύνταξης των αναπτυγμάτων και πινάκων οπλισμού σκυροδεμάτων (όταν αυτοί δεν περιλαμβάνονται στη μελέτη).
- 1.16 Οι δαπάνες ενημέρωσης των οριζοντιογραφιών της μελέτης με τα στοιχεία των εντοπιζομένων με ερευνητικές τομές ή κατά την εκτέλεση των εργασιών δικτύων Ο.Κ.Ω.
- 1.17 Οι δαπάνες των αντλήσεων (πλην των αντλήσεων κατά την κατασκευή τεχνικών εντός κοίτης ποταμών ή στην περίπτωση που δεν υπάρχει δυνατότητα παροχέτευσης προς φυσικό ή τεχνητό αποδέκτη υδάτων) καθώς και των προσωρινών διευθετήσεων για την αντιμετώπιση των επιφανειακών, υπογείων και πηγαίων νερών ώστε να προστατεύονται τόσο τα κατασκευαζόμενα όσο και τα υπάρχοντα έργα και το περιβάλλον γενικότερα, εκτός αν προβλέπεται διαφορετικά στα τεύχη δημοπράτησης.
- 1.18 Οι δαπάνες που απορρέουν από δικαιώματα κατοχυρωμένων μεθόδων και ευρεσιτεχνιών που εφαρμόζονται κατά οποιονδήποτε τρόπο για την έντεχνη εκτέλεση των εργασιών.
- 1.19 Οι δαπάνες διαμόρφωσης προσβάσεων, προσπελάσεων και δαπέδων εργασίας στα διάφορα τμήματα του έργου, και γενικά κάθε βοηθητικής κατασκευής που θα απαιτηθεί σε οποιοδήποτε στάδιο των εργασιών, όταν δεν προβλέπεται ιδιαίτερη επιμέτρηση αυτών στα συμβατικά τεύχη, καθώς και οι δαπάνες αποξήλωσης των προσωρινών κατασκευών και περιβαλλοντικής αποκατάστασης των χώρων (προσβάσεων, προσπελάσεων, δαπέδων εργασίας κ.λπ.) εκτός εάν υπάρχει έγγραφη αποδοχή της Υπηρεσίας για την διατήρησή τους.
- 1.20 Οι δαπάνες για την προστασία και την εξασφάλιση της λειτουργίας των δικτύων Ο.Κ.Ω. που διασχίζουν εγκάρσια τα ορύγματα ή επηρεάζονται τοπικά από τις εκτελούμενες εργασίες. Την αποκλειστική ευθύνη για την πρόκληση ζημιών και φθορών στα δίκτυα αυτά θα φέρει, τόσο αστικά όσο και ποινικά και μέχρι περαίωσης των εργασιών, ο Ανάδοχος του Έργου.

- 1.21 Οι δαπάνες πρόληψης και αποκατάστασης κάθε είδους ζημιάς καθώς και οι αποζημιώσεις για κάθε είδους βλάβη ή μη συνήθη φθορά επί υφισταμένων κατασκευών κατά την εκτέλεση των εργασιών ή την διακίνηση βαρέως εξοπλισμού του Αναδόχου (π.χ. μεταφορικών μέσων μεγάλης χωρητικότητας, ερπυστριοφόρων μηχανημάτων κ.λπ.) που οφείλονται σε μη τήρηση των συμβατικών όρων, των υποδείξεων της Υπηρεσίας, των ισχυουσών διατάξεων και γενικότερα σε υπαιτιότητα του Αναδόχου.
- 1.22 Εφ' όσον δεν προβλέπεται ιδιαίτερη πληρωμή στα συμβατικά τεύχη: Οι πάσης φύσεως δαπάνες για τις εργοταξιακές οδούς που προκύπτουν από τη μεθοδολογία κατασκευής του Έργου και απαιτούνται για την ασφαλή διακίνηση εξοπλισμού και υλικών κατασκευής του Έργου (μίσθωση ή εξασφάλιση δικαιωμάτων διέλευσης από ιδιωτική έκταση, κατασκευή των οδών ή βελτίωση υπαρχουσών, σήμανση, συντήρηση), καθώς και οι δαπάνες εξασφάλισης των αναγκαίων χώρων απόθεσης των πλεοναζόντων ή ακατάλληλων προϊόντων εκσκαφών (καταβολή τιμήματος προς ιδιοκτήτες, αν απαιτείται, εξασφάλιση σχετικών αδειών, κατασκευή οδών προσπέλασης ή επέκταση ή βελτίωση υπαρχουσών) και η τελική διαμόρφωση των χώρων μετά την περαίωση των εργασιών, σύμφωνα με τους συγκεκριμένους περιβαλλοντικούς όρους
- 1.23 Οι δαπάνες των προεργασιών στις παλιές ή νέες επιφάνειες οδοστρωμάτων για την εφαρμογή ασφαλικών επιστρώσεων επ' αυτών, όπως π.χ. σκούπισμα, καθαρισμός, δημιουργία οπών αγκύρωσης (πικούνισμα), καθώς και οι δαπάνες μεταφοράς και απόθεσης των προϊόντων που παράγονται ως αποτέλεσμα των παραπάνω εργασιών.
- 1.24 Οι δαπάνες διάνοιξης τομών ή οπών στα τοιχώματα υφισταμένων αγωγών, φρεατίων, τεχνικών έργων κ.λπ., με οποιαδήποτε μέσα, για τη σύνδεση νέων συμβαλλόντων αγωγών, εκτός αν προβλέπεται ιδιαίτερη πληρωμή προς τούτο στα τεύχη δημοπράτησης.
- 1.25 Οι δαπάνες των ειδικών μελετών, που προβλέπεται στα τεύχη δημοπράτησης να εκπονηθούν από τον Ανάδοχο χωρίς ιδιαίτερη αμοιβή, όπως μελέτες σύνθεσης σκυροδεμάτων και ασφαλτομιγμάτων, μελέτες ικρωμάτων κ.λπ.
- 1.26 Οι δαπάνες έκδοσης των απαιτούμενων αδειών εκτέλεσης εργασιών από τις αρμόδιες Αρχές, την Πολεοδομία και τους Οργανισμούς Κοινής Ωφελείας, εκτός αν προβλέπεται ιδιαίτερη πληρωμή προς τούτο στα τεύχη δημοπράτησης.
- 1.27 Οι δαπάνες λήψης μέτρων για την εξασφάλιση της συνεχούς και απρόσκοπτης λειτουργίας των υπαρχόντων στην περιοχή του Έργου δικτύων (δίκτυα ύδρευσης, άρδευσης, αποχέτευσης και αποστράγγισης, τάφροι, διώρυγες, υδατορέματα κ.λπ.), τα οποία επηρεάζονται από την εκτέλεση των εργασιών, και ιδιαίτερα όταν:
- (1) τα δίκτυα είναι σχετικά ανεπαρκή και ευαίσθητα σε δυσμενή μεταχείριση,
 - (2) θα επιβαρυνθεί υπέρμετρα η λειτουργικότητα των δικτύων αν ο Ανάδοχος δεν λάβει μέτρα για να αποτρέψει την είσοδο φερτών υλών από τις χωματοургικές, κυρίως, ή άλλες εργασίες.

Οι τιμές μονάδας του παρόντος Τιμολογίου προσαυξάνονται κατά το ποσοστό Γενικών Εξόδων (Γ.Ε.) και Οφέλους του Αναδόχου (Ο.Ε.), στο οποίο περιλαμβάνονται οι πάσης φύσεως δαπάνες οι οποίες δεν μπορούν να κατανεμηθούν σε συγκεκριμένες εργασίες αλλά αφορούν συνολικά το κόστος του έργου όπως, κρατήσεις ή υποχρεώσεις αυτού, όπως δαπάνες διοίκησης και επίβλεψης του Έργου, σήμανσης εργοταξίων, φόροι, δασμοί, ασφάλιστρα, τόκοι κεφαλαίων κίνησης, προμήθειες εγγυητικών επιστολών, έξοδα λειτουργίας γραφείων κ.λπ., τα επισφαλή έξοδα πάσης φύσεως καθώς και το προσδοκώμενο κέρδος από την εκτέλεση των εργασιών.

Το ως άνω ποσοστό Γ.Ε. & Ο.Ε., ανέρχεται σε δέκα οκτώ τοις εκατό (18%) του προϋπολογισμού των εργασιών, όπως αυτός προκύπτει βάσει των τιμών του Τιμολογίου Προσφοράς του αναδόχου, σύμφωνα με τις κείμενες διατάξεις, και διακρίνεται σε:

- (α) Σταθερά έξοδα, δηλαδή άπαξ αναλαμβανόμενα κατά τη διάρκεια της σύμβασης, τα οποία περιλαμβάνουν τις δαπάνες:
- (1) Εξασφάλισης και διαρρύθμισης εργοταξιακών χώρων, για την ανέγερση κύριων και βοηθητικών εργοταξιακών εγκαταστάσεων π.χ. γραφείων, εργαστηρίων και λοιπών εγκαταστάσεων του Αναδόχου ή άλλων, εφόσον προβλέπεται στα έγγραφα της σύμβασης.
 - (2) Ανέγερσης κύριων και βοηθητικών εργοταξιακών εγκαταστάσεων του Αναδόχου ή άλλων, εφόσον προβλέπεται στα έγγραφα της σύμβασης.
 - (3) Περίφραξης ή/και διατάξεων επιτήρησης εργοταξιακών εγκαταστάσεων και χώρων εκτέλεσης εργασιών εφόσον προβλέπεται στα έγγραφα της σύμβασης.

- (4) Εξοπλισμού κύριων και βοηθητικών εργοταξιακών εγκαταστάσεων για τη διασφάλιση λειτουργικής ετοιμότητας, εξασφάλισης ύδρευσης, ηλεκτρικού ρεύματος, τηλεφωνικής σύνδεσης και αποχέτευσης, καθώς και λοιπών απαιτούμενων ευκολιών, σύμφωνα με τους όρους δημοπράτησης.
 - (5) Απομάκρυνσης κύριων και βοηθητικών εργοταξιακών εγκαταστάσεων μετά την περαίωση του έργου, καθώς και οι δαπάνες αποκατάστασης των χώρων κατά τρόπο αποδεκτό και σύμφωνα με τους εγκεκριμένους Περιβαλλοντικούς Όρους.
 - (6) Κινητοποίησης (εισκόμισης στο εργοτάξιο) του απαιτούμενου εξοπλισμού γενικής χρήσης (π.χ. γερανοί, οχήματα μεταφοράς προσωπικού), όπως προβλέπεται στο χρονοδιάγραμμα του έργου και αποκινητοποίησης με το πέρας του προβλεπόμενου χρόνου απασχόλησης.
 - (7) Οι δαπάνες επισκόπησης των μελετών του έργου και τυχόν συμπληρώσεις τροποποιήσεις, εφόσον δεν περιλαμβάνονται στο άμεσο κόστος.
 - (8) Οι δαπάνες συμπλήρωσης των ΣΑΥ/ΦΑΥ (Σχέδιο Ασφάλειας και Υγείας/Φάκελος Ασφάλειας και Υγείας), σύμφωνα με τις κείμενες διατάξεις.
 - (9) Για φόρους.
 - (10) Για εγγυητικές.
 - (11) Ασφάλισης του έργου.
 - (12) Προσυμβατικού σταδίου.
 - (13) Διάθεσης μέσω ατομικής προστασίας.
 - (14) Για επισφαλή έξοδα πάσης φύσεως (π.χ. εξεύρεσης χώρων γραφείων και λοιπών εγκαταστάσεων, χρηματοοικονομικών εξόδων, απαιτήσεως για μελέτες που μπορεί να προκύψουν κατά την πορεία των εργασιών, εκτεταμένες διαφωνίες και απαίτηση ισχυρής νομικής υποστήριξης, απαιτήσεις για μέτρα προστασίας από μη ληφθείσες υπόψη ακραίες επιτόπου συνθήκες, κλοπές μη καλυπτόμενες από ασφάλιση).
- (β) Χρονικώς συντηρημένα έξοδα, δηλαδή εξαρτώμενα από τη χρονική διάρκεια της σύμβασης, τα οποία περιλαμβάνουν τις δαπάνες:
- (1) Χρήσεως - λειτουργίας των εργοταξιακών εγκαταστάσεων και ευκολιών (περιλαμβάνει τη χρήση των εγκαταστάσεων και χώρων καθαρών σύμφωνα με τις προβλέψεις των εγκεκριμένων Περιβαλλοντικών Όρων) Προσωπικού γενικής επιστάσεως και διοίκησης του Αναδόχου και υπό την προϋπόθεση μόνιμης και αποκλειστικής απασχόλησης στο έργο (σε περίπτωση μη μόνιμης και αποκλειστικής απασχόλησης θα λαμβάνεται υπόψη ο χρόνος απασχόλησης και η διαθεσιμότητα στο έργο). Ανηγμένες περιλαμβάνονται και οι δαπάνες για προβλεπόμενες νόμιμες αποζημιώσεις. Το επιστημονικό προσωπικό και οι επιστάτες, με εξειδικευμένο αντικείμενο (π.χ. χωματοουργικά, τεχνικά, ασφαλτικά) δεν περιλαμβάνονται.
 - (3) Νομικής υποστήριξης
 - (4) Εξωτερικών τεχνικών συμβούλων με ad hoc μετάκληση
 - (5) Για την εκτέλεση των καθηκόντων της παραπάνω κατηγορίας προσωπικού π.χ. χρήση αυτοκινήτων
 - (6) Λειτουργίας μηχανημάτων γενικής χρήσης π.χ. γερανοί, οχήματα μεταφοράς προσωπικού
 - (7) Μετρήσεων γενικών δεικτών και παραμέτρων που προβλέπονται στους εγκεκριμένους περιβαλλοντικούς όρους και λήψη μέτρων για συμμόρφωση προς αυτούς
 - (8) Συντήρησης του έργου για τον προβλεπόμενο χρόνο
 - (9) Τόκοι κεφαλαίων κίνησης και γενικότερα χρηματοοικονομικό κόστος
 - (10) Το αναλογούν, σε σχέση με τη συμμετοχή του στον κύκλο εργασιών της επιχείρησης, κόστος έδρας επιχείρησης ή/και λειτουργίας κοινοπραξίας
- Ο Φόρος Προστιθέμενης Αξίας (Φ.Π.Α.) επί των λογαριασμών του Αναδόχου βαρύνει τον Κύριο του Έργου.

Εάν προκύψει ανάγκη εκτέλεσης εργασιών που παρουσιάζουν διαφορετικά χαρακτηριστικά έναντι παρεμφερών προς αυτές εργασιών που περιλαμβάνονται στο παρόν Τιμολόγιο, αποδεκτά όμως σύμφωνα με τους όρους δημοπράτησης, ή εργασιών που επιμετρώνται διαφορετικά, οι εργασίες αυτές είναι δυνατόν να αναχθούν σε άρθρα του παρόντος Τιμολογίου με αναγωγή των μεγεθών τους σύμφωνα με το ακόλουθο παράδειγμα:

(1) Διάτρητοι σωλήνες στραγγιστηρίων, αγωγοί αποχέτευσης ομβρίων και ακαθάρτων από σκυρόδεμα, PVC κ.λπ.

Για ονομαστική διάμετρο D_N χρησιμοποιούμενου σωλήνα διαφορετική από τις αναφερόμενες στα υποάρθρα των αντιστοιχών άρθρων του παρόντος Τιμολογίου και για αντίστοιχο υλικό κατασκευής, κατηγορία αντοχής και μέθοδο προστασίας, θα γίνεται αναγωγή του μήκους του χρησιμοποιούμενου σωλήνα σε μήκος σωλήνα της αμέσως μικρότερης στο παρόν Τιμολόγιο ονομαστικής διαμέτρου, με βάση το λόγο:

$$D_N / D_M$$

όπου D_N : Ονομαστική διάμετρος του χρησιμοποιούμενου σωλήνα

D_M : Η αμέσως μικρότερη διάμετρος σωλήνα που περιλαμβάνεται στο παρόν Τιμολόγιο.

Αν δεν υπάρχει μικρότερη διάμετρος ως D_M θα χρησιμοποιείται η αμέσως μεγαλύτερη υπάρχουσα διάμετρος.

(2) Μόρφωση αρμών με προκατασκευασμένες πλάκες τύπου FLEXCELL ή αναλόγου

Για πάχος D_N χρησιμοποιούμενης πλάκας μεγαλύτερο από το πάχος της συμβατικής πλάκας του παρόντος τιμολογίου (12 mm), θα γίνεται αναγωγή της επιφάνειας της χρησιμοποιούμενης πλάκας σε επιφάνεια συμβατικής πλάκας πάχους 12 mm, με βάση το λόγο:

$$D_N / 12$$

όπου D_N : Το πάχος της χρησιμοποιούμενης πλάκας σε mm.

(3) Στεγάνωση αρμών με ταινίες τύπου HYDROFOIL PVC

Για πλάτος B_N χρησιμοποιούμενης ταινίας μεγαλύτερο από το πλάτος της συμβατικής ταινίας του παρόντος Τιμολογίου (240 mm), θα γίνεται αναγωγή του μήκους της χρησιμοποιούμενης ταινίας σε μήκος συμβατική ταινίας πλάτους 240 mm, με βάση το λόγο:

$$B_N / 240$$

όπου B_N : Το πλάτος της χρησιμοποιούμενης ταινίας σε mm

Παρεμφερής πρακτική μπορεί να έχει εφαρμογή και σε άλλες περιπτώσεις άρθρων του παρόντος Τιμολογίου.

Όπου στα επιμέρους άρθρα υπάρχει αναφορά σε ΕΤΕΠ των οποίων έχει αρθεί με απόφαση η υποχρεωτική εφαρμογή, η σχετική αναφορά μπορεί να αντιστοιχίζεται με αναφορά σε ΠΕΤΕΠ ή άλλο πρότυπο που θα περιλαμβάνεται σε σχετικό πίνακα στους γενικούς όρους του παρόντος.

2. ΓΕΝΙΚΟΙ ΚΑΙ ΕΙΔΙΚΟΙ ΟΡΟΙ ΕΠΙΜΕΤΡΗΣΗΣ ΤΩΝ ΕΡΓΑΣΙΩΝ

2.1 ΓΕΝΙΚΟΙ ΟΡΟΙ

- 2.1.1 Η επιμέτρηση των εργασιών γίνεται είτε βάσει των σχεδίων των εγκεκριμένων μελετών είτε βάσει μετρήσεων και των συντασσόμενων βάσει αυτών επιμετρητικών σχεδίων και πινάκων, λαμβανομένων υπόψη των έγγραφων εντολών της Υπηρεσίας και των εκάστοτε οριζόμενων ανοχών.
- 2.1.2 Η Υπηρεσία δικαιούται να ελέγξει το σύνολο ή μέρος του Έργου, κατά την κρίση της, προκειμένου να επιβεβαιώσει την ορθότητα των επιμετρητικών στοιχείων που υποβάλει ο Ανάδοχος. Ο Ανάδοχος υποχρεούται με δική του δαπάνη να διαθέσει τον απαιτούμενο εξοπλισμό και προσωπικό για την υποστήριξη της Υπηρεσίας στην διεξαγωγή του εν λόγω ελέγχου.
- 2.1.3 Η πληρωμή των εργασιών γίνεται βάσει της πραγματικής ποσότητας κάθε εργασίας, επιμετρούμενης ως ανωτέρω με κατάλληλη μονάδα μέτρησης, επί την τιμή μονάδας της εργασίας, όπως αυτή καθορίζεται στο παρόν Περιγραφικό Τιμολόγιο.

- 2.1.4 Ειδικότερα για κάθε εργασία, ο τρόπος και η μονάδα επιμέτρησης, καθώς και ο τρόπος πληρωμής καθορίζονται στις αντίστοιχες παραγράφους των παρακάτω ΕΙΔΙΚΩΝ ΟΡΩΝ και των επί μέρους εργασιών του παρόντος Τιμολογίου.
- 2.1.5 Αν το περιεχόμενο ενός επιμέρους άρθρου του παρόντος Τιμολογίου, που αναφέρεται σε μια τιμή μονάδας, ορίζει ότι η εν λόγω τιμή αποτελεί πλήρη αποζημίωση για την ολοκλήρωση των εργασιών του συγκεκριμένου άρθρου, τότε οι ίδιες επιμέρους εργασίες δεν θα επιμετρώνται ούτε θα πληρώνονται στο πλαίσιο άλλου άρθρου που περιλαμβάνεται στο Τιμολόγιο.
- 2.1.6 Στη περίπτωση οποιασδήποτε διαφωνίας με τον συνοπτικό πίνακα τιμών, υπερισχύουν οι όροι του παρόντος.

ΓΕΝΙΚΕΣ ΕΠΙΣΗΜΑΝΣΕΙΣ

- A. Οι τιμές μονάδος του παρόντος Τιμολογίου που φέρουν την σήμανση [*] παραπλεύρως της αναγραφόμενης τιμής σε ΕΥΡΩ δεν συμπεριλαμβάνουν την δαπάνη της καθαρής μεταφοράς των, κατά περίπτωση, υλικών ή προϊόντων.

Η Δημοπρατούσα Αρχή θα προσθέτει στις τιμές αυτές την δαπάνη του μεταφορικού έργου, με βάση τα στοιχεία της μελέτης και τις συνθήκες εκτέλεσης του έργου.

Για τον προσδιορισμό της ως άνω δαπάνης του μεταφορικού έργου καθορίζονται οι ακόλουθες τιμές μονάδας σε €/m³.km

Σε αστικές περιοχές	
- απόσταση < 5 km	0,28
- απόσταση ≥ 5 km	0,21
Εκτός πόλεως	
οδοί καλής βατότητας	
- απόσταση < 5 km	0,20
- απόσταση ≥ 5 km	0,19
οδοί καλής βατότητας	
- απόσταση < 5 km	0,25
- απόσταση ≥ 5 km	0,21
εργοταξιακές οδοί	
- απόσταση < 3 km	0,22
- απόσταση ≥ 3 km	0,20
Πρόσθετη τιμή για παρατεταμένη αναμονή φορτοεκφόρτωσης (ασφαλτικά, εκσκαφές θεμελίων και χανδάκων, μικρής κλίμακας εκσκαφές)	0,03

Οι τιμές αυτές έχουν εφαρμογή στον προσδιορισμό της τιμής του αστερίσκου [*] των άρθρων του παρόντος τιμολογίου των οποίων οι εργασίες επιμετρώνται σε κυβικά μέτρα (m³), κατά τον τρόπο που καθορίζεται σε έκαστο άρθρο.

Σε καμία περίπτωση δεν εφαρμόζεται συντελεστής επιπλήσματος ή οποιαδήποτε άλλη προσαύξηση και ο υπολογισμός γίνεται με βάση τα επιμετρούμενα m³ κάθε εργασίας, όπως καθορίζεται στο αντίστοιχο άρθρο.

Η δαπάνη του μεταφορικού έργου, όπως προσδιορίζεται στο παρόν τιμολόγιο (NET OIK), προστίθεται στην τιμή βάσεως των άρθρων που επισημαίνονται με [*], και αναθεωρείται με βάση τον εκάστοτε καθοριζόμενο κωδικό αναθεώρησης (δεν προβλέπεται άλλη, ιδιαίτερη αναθεώρηση του μεταφορικού έργου).

- B. Στις τιμές μονάδος του παρόντος Τιμολογίου που φέρουν την σήμανση [**] παρατίθεται η τιμή που αναλογεί στην καθαρή εργασία (φατούρα) και τα βοηθητικά υλικά. Όταν διαφοροποιούνται τα ποιοτικά χαρακτηριστικά των κυρίων ενσωματωμένων υλικών, έναντι αυτών που αναφέρονται στο Περιγραφικό Άρθρο, η Δημοπρατούσα Αρχή θα προσαρμόζει ανάλογα τις τιμές εφαρμογής (περιπτώσεις ξυλείας, κεραμικών πλακιδίων και μαρμάρων διαφόρων κατηγοριών και ποιότητων).

2.2 ΕΙΔΙΚΟΙ ΟΡΟΙ

ΕΙΔΙΚΟΙ ΟΡΟΙ ΟΙΚΟΔΟΜΙΚΩΝ ΕΡΓΑΣΙΩΝ

• ΧΩΜΑΤΟΥΡΓΙΚΕΣ ΕΡΓΑΣΙΕΣ

Κατάταξη εδαφών ως προς την εκσκαψιμότητα

- Ως "χαλαρά εδάφη" χαρακτηρίζονται οι φυτικές γαίες, η ιλύς, η τύρφη και λοιπά εδάφη που έχουν προέλθει από επιχωματώσεις με ανομοιογενή υλικά.
- Ως "γαίες και ημίβραχος" χαρακτηρίζονται τα αργιλικά, αργιλοαμμώδη ή αμμοχαλικώδη υλικά, καθώς και μίγματα αυτών, οι μάργες, τα μετρίως τσιμεντωμένα (cemented) αμμοχάλικα, ο μαλακός, κατακερματισμένος ή αποσαθρωμένος βράχος, και γενικά τα εδάφη που μπορούν να εκσκαφθούν αποτελεσματικά με συνήθη εκσκαπτικά μηχανήματα (εκσκαφείς ή προωθητές), χωρίς να είναι απαραίτητη η χρήση εκρηκτικών υλών ή κρουστικού εξοπλισμού.
- Ως "βράχος" χαρακτηρίζεται το συμπαγές πέτρωμα που δεν μπορεί να εκσκαφθεί εάν δεν χαλαρωθεί προηγουμένως με εκρηκτικές ύλες, διογκωτικά υλικά ή κρουστικό εξοπλισμό (λ.χ. αερόσφυρες ή υδραυλικές σφύρες). Στην κατηγορία του "βράχου" περιλαμβάνονται και μεμονωμένοι ογκόλιθοι μεγέθους πάνω από 0,50 m³.
- Ως "σκληρά γρανιτικά" και "κροκαλοπαγή" χαρακτηρίζονται οι συμπαγείς σκληροί βραχώδεις σχηματισμοί από πυριγενή πετρώματα και οι ισχυρώς τσιμεντωμένες κροκάλες ή αμμοχάλικα, θλιπτικής αντοχής μεγαλύτερης των 150 MPa. Η εκσκαφή των σχηματισμών αυτών είναι δυσχερής (δεν αναμοχλεύονται με το ripper των προωθητών ισχύος 300 HP, η δε απόδοση των υδραυλικών σφυρών είναι μειωμένη)

• ΕΙΔΗ ΚΙΓΚΑΛΕΡΙΑΣ

Τα κυριότερα είδη κιγκαλερίας, τα οποία ο Ανάδοχος υποχρεούται (ενδεικτικά και όχι περιοριστικά) να προμηθευτεί και να τα παραδώσει τοποθετημένα και έτοιμα προς λειτουργία είναι τα ακόλουθα:

Χειρολαβές

- Πλήρες ζεύγος χειρολαβών για στρεπτά ξύλινα θυρόφυλλα (μέσα-έξω) με τις ανάλογες ειδικές πλάκες στερέωσης (μέσα-έξω) με ενσωματωμένο ειδικό σύστημα κλειδώματος και ένδειξη κατάληψης (πράσινο-κόκκινο), όπου απαιτείται.
- Πλήρες ζεύγος χειρολαβών για στρεπτά ξύλινα θυρόφυλλα (μέσα-έξω) με τις ανάλογες ειδικές πλάκες στερέωσης (μέσα-έξω), με μηχανισμό ρύθμισης χειρολαβών και ενσωματωμένη οπή για κύλινδρο κλειδαριάς ασφαλείας.
- Χειρολαβή (γρυλόχερο) για στρεπτό παράθυρο με την ανάλογη πλάκα στερέωσης (μέσα), με μηχανισμό ρύθμισης χειρολαβής και αντίκρισμα στο πλαίσιο ή στο άλλο φύλλο (δίφυλλο παράθυρο).
- Χωνευτές χειρολαβές για συρόμενα κουφώματα μπρούτζινες ή ανοξείδωτες ή χαλύβδινες ή πλαστικές με κλειδαριά ασφαλείας.

Κλειδαριές - διατάξεις ασφάλισης

- Κλειδαριές (χωνευτές ή εξωτερικές) και κύλινδροι ασφαλείας
- Κύλινδροι κεντρικού κλειδώματος
- Κλειδαριά ασφαλείας, χαλύβδινη, γαλβανισμένη και χωνευτή για θύρες πυρασφάλειας
- Ράβδοι (μπάρες) πανικού για θύρες πυρασφάλειας στις εξόδους κινδύνου
- Χωνευτός, χαλύβδινος (μπρούτζινος ή γαλβανισμένος) σύρτης με βραχίονα (ντίτζα) που ασφαλίζει επάνω - κάτω μέσα σε διπλά αντίστοιχα αντικρίσματα (πλαίσιο- φύλλο και φύλλο- δάπεδο).

Μηχανισμοί λειτουργίας και επαναφοράς θυρών

- Μηχανισμός επαναφοράς στην κλειστή θέση με χρονική καθυστέρηση στρεπτής θύρας χωρίς απαιτήσεις πυρασφάλειας, στο άνω μέρος της θύρας.
-
- Μηχανισμός επαναφοράς όπως παραπάνω αλλά με απαιτήσεις πυρασφάλειας. Μηχανισμός επαναφοράς θύρας επιδαπέδιος, με χρονική καθυστέρηση
- Πλάκα στο κάτω μέρος θύρας για προστασία από κτυπήματα ποδιών κ.λ.
- Αναστολείς (stoppers)
 - Αναστολείς θύρας - δαπέδου
 - Αναστολείς θύρας - τοίχου
 - Αναστολείς φύλλων ερμαρίου
 - Αναστολείς συγκράτησης εξώφυλλων παραθύρων
- Πλάκες στήριξης, ροζέτες κ.λπ.
- Σύρτες οριζόντιας ή κατακόρυφης λειτουργίας Μηχανισμοί σκίασμού (ρολοπείσματα, σκίαστρα) Ειδικός Εξοπλισμός κουφωμάτων κάθε τύπου για ΑΜΕΑ
- Μεταλλικά εξαρτήματα λειτουργίας ανοιγόμενων ή συρόμενων θυρών ασφαλείας, με Master Key
- Ειδικοί μηχανισμοί αυτόματου κλεισίματος κουφωμάτων κάθε τύπου
- Μηχανισμοί αυτόματων θυρών, με ηλεκτρομηχανικό σύστημα, με ηλεκτρονική μονάδα ελέγχου, με συσκευή μικροκυμάτων

Η προμήθεια των παραπάνω ειδών κιγκλερίας, θα γίνει απολογιστικά, και σύμφωνα με τις διαδικασίες που προβλέπονται από τις κείμενες "περί Δημοσίων Έργων" διατάξεις, εκτός εάν αναφέρεται διαφορετικά στα οικεία άρθρα του παρόντος Τιμολογίου, η δε τοποθέτηση περιλαμβάνεται στην τιμή του κάθε είδους κουφώματος.

• ΧΡΩΜΑΤΙΣΜΟΙ

Οι εργασίες χρωματισμών επιμετρώνται σε τετραγωνικά μέτρα (m²) επιφανειών ή σε μέτρα μήκους (m) γραμμικών στοιχείων συγκεκριμένων διαστάσεων, πλήρως περαιωμένων, ανά είδος χρωματισμού. Από τις επιμετρούμενες επιφάνειες αφαιρείται κάθε άνοιγμα, σπή ή κενό και από τα γραμμικά στοιχεία κάθε ασυνέχεια που δεν χρωματίζεται ή χρωματίζεται με άλλο είδος χρωματισμού.

Η εφαρμογή συντελεστών θα γίνεται όπως ορίζεται παρακάτω, ενώ η αντιδιαβρωτική προστασία των σιδηρών επιφανειών επιμετράται ανά kg βάρους των σιδηρών κατασκευών, εκτός εάν αναφέρεται διαφορετικά.

Οι ποσότητες των εργασιών που εκτελέστηκαν ικανοποιητικά, όπως αυτές επιμετρούνται σύμφωνα με τα ανωτέρω και έγιναν αποδεκτές από την Υπηρεσία, θα πληρώνονται σύμφωνα με την παρούσα παράγραφο για τα διάφορα είδη χρωματισμών.

Οι τιμές μονάδας θα αποτελούν πλήρη αποζημίωση για τα όσα ορίζονται στην ανωτέρω παράγραφο "Ειδικό όρο" του παρόντος άρθρου, καθώς και για κάθε άλλη δαπάνη που είναι αναγκαία σύμφωνα με τα οριζόμενα στο άρθρο "Γενικοί Όροι".

Οι τιμές μονάδας όλων των κατηγοριών χρωματισμών του παρόντος τιμολογίου αναφέρονται σε πραγματική χρωματιζόμενη επιφάνεια και σε ύψος από το δάπεδο εργασίας μέχρι 5,0 m. Οι τιμές για χρωματισμούς που εκτελούνται σε ύψος μεγαλύτερο, καθορίζονται σε αντίστοιχα άρθρα του παρόντος τιμολογίου, τα οποία έχουν εφαρμογή όταν δεν πληρώνεται ιδιαίτερος η δαπάνη των κριωμάτων.

Σε όλες τις τιμές εργασιών χρωματισμών περιλαμβάνονται οι αναμίξεις των χρωμάτων, οι δοκιμαστικές βαφές για έγκριση των χρωμάτων από την Επίβλεψη, τα κινητά ικριώματα τα οποία θα κατασκευάζονται σύμφωνα με τα καθοριζόμενα με τις ισχύουσες διατάξεις περί ασφαλείας του ασχολούμενου στις οικοδομικές εργασίες εργατοτεχνικού προσωπικού, και η εργασία αφαιρέσεως και επανατοποθετήσεως στοιχείων (π.χ. στοιχείων κουφωμάτων κ.λπ.) στις περιπτώσεις που αυτό απαιτείται ή επιβάλλεται.

Όταν πρόκειται για κουφώματα και κιγκλιδώματα τα οποία χρωματίζονται εξ ολοκλήρου, η επιμετρούμενη επιφάνεια των χρωματισμών υπολογίζεται ως το γινόμενο της απλής συμβατικής επιφάνειας κατασκευαζόμενου κουφώματος (βάσει των εξωτερικών διαστάσεων του τετραγύλου ή τριγύλου) ή της καταλαμβανόμενης από μεταλλική θύρα ή κιγκλιδώμα πλήρους, απλής επιφάνειας, επί συμβατικό συντελεστή

ο οποίος ορίζεται παρακάτω:

α/α	Είδος	Συντελεστής
1.	Θύρες ταμπλαδιωτές ή πρεσσαριστές πλήρεις ή με υαλοπίνακες οι οποίοι καλύπτουν λιγότερο από το 50% του ύψους κάσας θύρας.	
	α) με κάσα καδρόνι (ή 1/4 πλίνθου)	2,30
	β) με κάσα επί δρομικού τοίχου	2,70
	γ) με κάσα επί μπατικού τοίχου	3,00
2.	Υαλόθυρες ταμπλαδιωτές ή πρεσσαριστές με υαλοπίνακες που καλύπτουν περισσότερο από το 50% του ύψους κάσας θύρας.	
	α) με κάσα καδρόνι (ή 1/4 πλίνθου)	1,90
	β) με κάσα επί δρομικού τοίχου	2,30
	γ) με κάσα επί μπατικού τοίχου	2,60
3.	Υαλοστάσια :	
	α) με κάσα καδρόνι (ή 1/4 πλίνθου)	1,00
	β) με κάσα επί δρομικού τοίχου	1,40
	γ) με κάσα επί μπατικού	1,80
	δ) παραθύρων ρολλών	1,60
	ε) σιδερένια	1,00
4.	Παράθυρα με εξώφυλλα οιοδήποτε τύπου (χωρικού, γαλλικού, γερμανικού) πλην ρολλών	3,70
5.	Ρολλά ξύλινα, πλαίσιο και πήχεις βάσει των εξωτερικών διαστάσεων σιδηρού πλαισίου	2,60
6.	Σιδερένιες θύρες :	
	α) με μίαν πλήρη επένδυση με λαμαρίνα	2,80
	β) με επένδυση με λαμαρίνα και στις δύο πλευρές	2,00
	γ) χωρίς επένδυση με λαμαρίνα (ή μόνον με ποδιά)	1,00
	δ) με κινητά υαλοστάσια, κατά τα λοιπά ως γ	1,60
7.	Προπετάσματα σιδηρά :	
	α) ρολλά από χαλυβδολαμαρίνα	2,50
	β) ρολλά από σιδηρόπλεγμα	1,00
	γ) πτυσσόμενα (φουσαρμόνικας)	1,60
8.	Κιγκλιδώματα ξύλινα ή σιδηρά :	
	α) απλού ή συνθέτου σχεδίου	1,00
	β) πολυσυνθέτου σχεδίου	1,50
9.	Θερμαντικά σώματα :	
	Πραγματική χρωματιζόμενη επιφάνεια βάσει των Πινάκων συντελεστών των εργοστασίων κατασκευής των θερμαντικών σωμάτων	

• ΜΑΡΜΑΡΙΚΑ

1. Τα αναφερόμενα στην συνέχεια στοιχεία προελεύσεως, σκληρότητας και χρώματος μαρμάρων είναι ενδεικτικά κάποιων από τις πιο διαδεδομένες ποικιλίες που παράγονται. Αυτό σε καμιά περίπτωση δεν σημαίνει ότι τα κοπήματα μαρμάρου των διαφόρων περιοχών είναι ομοιόμορφα ως προς το χρώμα, την σκληρότητα και τις λοιπές ιδιότητες. Άλλωστε και οι τιμές διάθεσης των μαρμάρων κάθε περιοχής διαφοροποιούνται και μάλιστα σημαντικά, ανάλογα με τα χαρακτηριστικά τους.

Για τον λόγο αυτό τα άρθρα των διαφόρων εργασιών επίστρωσης με μάρμαρο των NET ΟΙΚ περιλαμβάνουν ιδιαίτερως τιμή "φατούρας" που επισημαίνεται με διπλό αστερίσκο.

2. Οι τιμές για την πλήρη εργασία αναφέρονται σε μάρμαρο προέλευσης Βέροιας, λευκό, εξαιρετικής ποιότητας (extra), σκληρό ή μαλακό κατά περίπτωση, και είναι ευνόητο ότι είναι απλώς ενδεικτικές για επιστρώσεις με μάρμαρο μέσων ποιοτικών χαρακτηριστικών.

3. Ο Μελετητής αφού επιλέξει τα χαρακτηριστικά του μαρμάρου που θα χρησιμοποιήσει στο έργο (λ.χ. χρώμα, υφή, σκληρότητα, διαθεσιμότητα στην περιοχή του έργου), πρέπει να κάνει έρευνα αγοράς, να διαπιστώσει την τιμή διάθεσης του συγκεκριμένου τύπου μαρμάρου και σ' αυτήν να προσθέσει την τιμή "φατούρας" που προβλέπεται στο NET ΟΙΚ. Παράλληλα θα πρέπει να επέμβει στην περιγραφή του άρθρου και να εισάγει εκεί τα επιθυμητά χαρακτηριστικά του μαρμάρου.

Επειδή οι τιμές των μαρμάρων διαφέρουν σημαντικά, είναι σκόπιμο η επιλογή του τύπου να γίνεται σε συνεννόηση με την Δ/νουσα την Μελέτη Υπηρεσία.

4. Επισημαίνεται ότι τα μάρμαρα πρέπει να πληρούν τις απαιτήσεις των Ευρωπαϊκών Προτύπων ΕΛΟΤ EN 12058: Natural stone flooring and stair - Προϊόντα από φυσικούς λίθους - Πλάκες για δάπεδα και σκάλες - Απαιτήσεις και ΕΛΟΤ EN 1469: Natural stone cladding - Προϊόντα από φυσικούς λίθους - Πλάκες για επενδύσεις - Απαιτήσεις και να φέρουν σήμανση CE, σύμφωνα με την ΚΥΑ 10976/244, ΦΕΚ 973Β/18-07-2007.

ΜΑΛΑΚΑ : συνηθισμένης φθοράς και εύκολης κατεργασίας

1	Πεντέλης	Λευκό
2	Κοκκινάρα	Τεφρόν
3	Κοζάνης	Λευκό
4	Αν. Μαρίνας	Λευκό συνεφώδες
5	Καπανδριτίου	Κιτρινωπό
6	Μαραθώνα	Γκρι
7	Νάξου	Λευκό
8	Αλιβερίου	Τεφρόχρουν- μελανό
9	Μαραθώνα	Τεφρόχρουν- μελανό
10	Βέροιας	Λευκό
11	Θάσου	Λευκό
12	Πηλίου	Λευκό

ΣΚΛΗΡΑ: συνηθισμένης φθοράς και δύσκολης κατεργασίας

1	Ερέτριας	Ερυθρότεφρο
2	Αμαρύνθου	Ερυθρότεφρο
3	Δομβραϊνης Θηβών	Μπεζ
4	Δομβραϊνης Θηβών	Κίτρινο
5	Δομβραϊνης Θηβών	Ερυθρό
6	Στύρων	Πράσινο
7	Λάρισας	Πράσινο
8	Ιωαννίνων	Μπεζ
9	Φαρσάλων	Γκρι
10	Ύδρας	Ροδότεφρο πολύχρωμο
11	Διονύσου	Χιονόλευκο

ΕΞΑΙΡΕΤΙΚΩΣ ΣΚΛΗΡΑ: μέτριας φθοράς και δύσκολης κατεργασίας

1	Ιωαννίνων	Ροδόχρουν
2	Χίου	Τεφρό
3	Χίου	Κίτρινο
4	Τήνου	Πράσινο
5	Ρόδου	Μπεζ
6	Αγίου Πέτρου	Μαύρο
7	Βυτίνας	Μαύρο
8	Μάνης	Ερυθρό
9	Ναυπλίου	Ερυθρό
10	Ναυπλίου	Κίτρινο
11	Μυτιλήνης	Ερυθρό πολύχρωμο
12	Τρίπολης	Γκρι με λευκές φέτες
13	Σαλαμίνας	Γκρι ή πολύχρωμο
14	Αράχωβας	καφέ

5. Σε όλες τις τιμές των μαρμαροστρώσεων, περιλαμβάνεται και η στίλβωση αυτών (νερόλουστρο)

β. Το κονίαμα δόμησης των μαρμαροστρώσεων, κατασκευάζεται με λευκό τσιμέντο.

● **ΕΠΕΝΔΥΣΗ ΤΟΙΧΩΝ ΚΑΙ ΨΕΥΔΟΡΟΦΩΝ.**

Οι εργασίες κατασκευής επίπεδης επιφάνειας γυψοσανίδων τοιχοπετάσματος σε έτοιμο σκελετό τιμολογείται με το άρθρο 78.05.

Οι εργασίες κατασκευής καμπύλων τοιχοπετασμάτων αποζημιώνονται επιπλέον και με την πρόσθετη τιμή του άρθρου 78.12.

Οι εργασίες τοποθέτησης γυψοσανίδων επίπεδης ψευδοροφής σε έτοιμο σκελετό αποζημιώνονται, μαζί με τις εργασίες αλουμινίου, με το άρθρο 78.34 και στην περίπτωση μη επίπεδης με το άρθρο 78.35. Στην περίπτωση χρήσης γυψοσανίδας διαφορετικού πάχους από το προβλεπόμενο στα παραπάνω άρθρα 78.34 και 78.35, οι τιμές προσαρμόζονται αναλογικά με τις τιμές του άρθρου 61.30.

Σε περίπτωση τοποθέτησης και ορυκτοβάμβακα, η αποζημίωσή του τιμολογείται με το άρθρο 79.55.

2.3 ΕΙΔΙΚΟΙ ΟΡΟΙ ΑΝΑ ΟΜΑΔΑ (σύμφωνα με το ΦΕΚ 1746/Β' /19.05.2017)

ΟΙΚΟΔΟΜΙΚΩΝ ΕΡΓΑΣΙΩΝ

10. ΦΟΡΤΟΕΚΦΟΡΤΩΣΕΙΣ - ΜΕΤΑΦΟΡΕΣ

Τα άρθρα του παρόντος κεφαλαίου έχουν εφαρμογή μόνον για τις μεταφορές υλικών (και όχι των προϊόντων εκσκαφών, οι οποίες ρυθμίζονται στα αντίστοιχα αυτών κεφάλαια) σε περιπτώσεις δυσπρόσιτων και ειδικών έργων.

Για την εφαρμογή τους απαιτείται πλήρης τεκμηρίωση σε επίπεδο Μελέτης

Στις συνήθεις εργασίες οι δαπάνες φορτοεκφόρτωσης-μεταφοράς των υλικών περιλαμβάνονται ανηγμένες στις οικείες τιμές μονάδος, εκτός αν προβλέπεται διαφορετικά στα οικεία άρθρα.

20. ΧΩΜΑΤΟΥΡΓΙΚΕΣ ΕΡΓΑΣΙΕΣ ΚΤΙΡΙΑΚΩΝ ΕΡΓΩΝ

Η φορτοεκφόρτωση και η καθαρή μεταφορά προς οριστική απόθεση των πάσης φύσεως προϊόντων εκσκαφών και καθαιρέσεων, δεν συμπεριλαμβάνεται στις αντίστοιχες τιμές μονάδας. Οι μεν φορτοεκφορτώσεις τιμολογούνται με βάση τα σχετικά άρθρα του ΝΕΤ ΟΙΚ, η δε καθαρή μεταφορά με τον προσδιορισμό της τιμής του αστερίσκου[*], σύμφωνα με τους Γενικούς Όρους του ΝΕΤ ΟΙΚ.

Οι ποσότητες των προς απόρριψη προϊόντων εκσκαφών θα επιμετρώνται σε όγκο ορύγματος (συνολική ποσότητα προϊόντων εκσκαφών- καθαιρέσεων μείον ποσότητες που διατίθενται για επανεπιχώσεις)

22. ΚΑΘΑΙΡΕΣΕΙΣ

Οι πλάγιες - εντός του εργοταξίου - μεταφορές των πάσης φύσεως προϊόντων κατεδαφίσεων και αποξηλώσεων των άρθρων της ενότητας "22. Καθαιρέσεις", από την θέση εκτέλεσης των εργασιών μέχρι τις θέσεις φόρτωσης προς μεταφορά, συμπεριλαμβάνονται ανηγμένες στις αντίστοιχες τιμές μονάδος.

Με τις τιμές των άρθρων 22.20, 22.21, 22.22, 22.23, 22.50, 22.53, 22.54, 22.56, 22.60, 22.61 και 22.62 αποζημιώνονται οι αντίστοιχες εργασίες καθαιρέσεων όταν γίνονται μεμονωμένα και διατηρείται το στοιχείο το οποίο συνήθως επικαλύπτουν (τοίχος, πλάκα, υποστύλωμα, οροφή, δάπεδο κ.λπ.).

Με τις τιμές των άρθρων 22.30, 22.35 και 22.40 αποζημιώνονται οι εργασίες διάνοιξης οπών χωρίς τα συνήθη διατηρητικά μέσα και δεν συμπεριλαμβάνουν τις εργασίες απλών διατρήσεων με τα μέσα αυτά για την τοποθέτηση συνδετικών μέσων στερέωσης, αγκυρώσεων, βλήτρων κλπ..

42. ΑΡΓΟΛΙΘΟΔΟΜΕΣ

Με τις τιμές των άρθρων της παρούσας ενότητας τιμολογούνται οι εργασίες για την κατασκευή εσωτερικών ή εξωτερικών τοίχων, οιοσδήποτε πάχους, από φυσικούς λίθους που προέρχονται από εξόρυξη (κατηγορία 2 του Ευροκώδικα 6) και χρησιμοποιούνται μετά από σποραδική επεξεργασία κατά το κτίσιμο για βελτίωση της ευστάθειάς τους (αργολιθοδομή).

Οι αργοί λίθοι δεν θα έχουν προαμιξεις ή ρηγματώσεις που επηρεάζουν την αντοχή τους, δεν θα έχουν σημαντικές αποκλίσεις στη διάστασή τους και θα είναι επιδεκτικοί σποραδικής επεξεργασίας ώστε να κτίζονται με αρμούς το

πολύ 25 mm.

Στις τιμές των άρθρων περιλαμβάνονται ανηγμένες όλες οι δαπάνες:

- αποθήκευσης και φύλαξης των λίθων σε χώρους χωρίς νερά, πάγο ή άλλους ρύπους (λάσπη, σκουριά, χρώματα κ.λπ.),
- επί τόπου παραγωγής των αναφερόμενων τύπων κονιαμάτων τοιχοποιίας, ή χρήσης ετοιμών κονιαμάτων κατά ΕΛΟΤ EN-998-2, βιομηχανικής προέλευσης με σήμανση CE,
- ενδεχόμενης χρήσης χρωστικών ουσιών κονιαμάτων (pigments), σε αναλογία έως 5% κατά βάρος της συνδετικής ύλης, ή/και τριμμάτων σπτής αργίλου (συνήθως σε μίγματα κατηγορίας M1 κατά ΕΛΟΤ EN 998-2),
- κατασκευής των απαιτούμενων απλών αρμολογημάτων, κατασκευής τυχόν ολόσωμων ανωφλίων, ποδιών ή κατωφλίων,

Δεν συμπεριλαμβάνονται οι δαπάνες για την κατασκευή στρώσης έδρασης (μαξιλάρι), κατακόρυφων ή οριζόντιων ενισχυτικών ζωνών, ανωφλίων και ποδιών από ελαφρά οπλισμένο σκυρόδεμα, τα οποία αποζημιώνονται με την τιμή του άρθρου 49.01, καθώς και οι διαμορφώσεις όψεων, οι οποίες αποζημιώνονται ιδιαίτερα με τις τιμές της ενότητας 45.

43. ΛΙΘΟΔΟΜΕΣ

Με τις τιμές των άρθρων της παρούσας ενότητας τιμολογούνται οι εργασίες για την κατασκευή εσωτερικών ή εξωτερικών τοίχων, οποιδήποτε πάχους, από φυσικούς λίθους που προέρχονται από εξόρυξη (κατηγορία 2 του Ευροκώδικα 6) και χρησιμοποιούνται μετά από επεξεργασία ώστε να αποκτήσουν κανονικά σχήματα και διακριτές επιφάνειες (ημιλαξευτή λιθοδομή) ή κανονικά σχήματα σε σταθερά μεγέθη και ομοιόμορφες επιφάνειες (λαξευτή λιθοδομή).

Οι λίθοι δεν θα έχουν προσμίξεις ή ρηγματώσεις που επηρεάζουν την αντοχή τους, δεν θα έχουν σημαντικές αποκλίσεις στη διάστασή τους και θα είναι επιδεκτικοί επεξεργασίας ώστε να κτίζονται με αρμούς το πολύ 8 mm στην περίπτωση της λαξευτής λιθοδομής και 15 mm περίπτωση της ημιλαξευτής λιθοδομής.

Στις τιμές των άρθρων περιλαμβάνονται ανηγμένες όλες οι δαπάνες:

- αποθήκευσης και φύλαξης των λίθων σε χώρους χωρίς νερά, πάγο ή άλλους ρύπους (λάσπη, σκουριά, χρώματα κ.λπ.),
- επί τόπου παραγωγής των αναφερόμενων τύπων κονιαμάτων τοιχοποιίας, ή χρήσης ετοιμών κονιαμάτων κατά ΕΛΟΤ EN-998-2, βιομηχανικής προέλευσης με σήμανση CE,
- ενδεχόμενης χρήσης χρωστικών ουσιών κονιαμάτων (pigments), σε αναλογία έως 5% κατά βάρος της συνδετικής ύλης, ή/και τριμμάτων σπτής αργίλου (συνήθως σε μίγματα κατηγορίας M1 κατά ΕΛΟΤ EN 998-2),
- κατασκευής των απαιτούμενων απλών αρμολογημάτων.
- κατασκευής τυχόν ολόσωμων ανωφλίων, ποδιών ή κατωφλίων,

Δεν συμπεριλαμβάνονται οι δαπάνες για την κατασκευή στρώσης έδρασης (μαξιλάρι), κατακόρυφων ή οριζόντιων ενισχυτικών ζωνών, ανωφλίων και ποδιών από ελαφρά οπλισμένο σκυρόδεμα, τα οποία αποζημιώνονται με την τιμή του άρθρου 49.01, καθώς και οι διαμορφώσεις όψεων, οι οποίες αποζημιώνονται ιδιαίτερα με τις τιμές της ενότητας 45.

46. ΟΠΤΟΠΛΙΝΘΟΔΟΜΕΣ

Για τα άρθρα της ενότητας 46 που αφορούν την κατασκευή τοίχων από οπτοπλίνθους έχουν εφαρμογή οι ακόλουθοι γενικοί όροι:

- α) Στις τιμές μονάδος συμπεριλαμβάνεται η προμήθεια και μεταφορά επί τόπου οπτοπλίνθων κατά ΕΛΟΤ EN 771-1 "Στοιχεία τοιχοποιίας από άργιλο", με σήμανση CE, η δαπάνη του απαιτούμενου εξοπλισμού ανάμιξης και τροφοδοσίας του κονιάματος, οι πλάγιες μεταφορές, τα ικριώματα, η απομείωση και φθορά των υλικών, ο καθαρισμός του χώρου από τα πάσης φύσεως υπολείμματα κονιαμάτων και τούβλων και η χρήση έτοιμου κονιάματος τοιχοποιίας κατά ΕΛΟΤ EN 998-2 με σήμανση CE ή ασβεστοτσιμεντο-κονιάματος που παρασκευάζεται επί τόπου

- β) Στη τιμή μονάδας περιλαμβάνεται η ενδεχόμενη χρήση ρευστοποιητικών προσμίκτων κονιαμάτων, αλλά δεν συμπεριλαμβάνεται:
- γ) Στη τιμή μονάδας δεν συμπεριλαμβάνονται και τιμολογούνται ιδιαίτερα:
- τα τυχόν χρωστικά και αντισυρρικνωτικά πρόσμικτα και τα ενσωματούμενα μεταλλικά στοιχεία (πλέγματα, γαλβανισμένοι σύνδεσμοι και αγκύρια από ανοξείδωτο χάλυβα)
 - η τοποθέτηση υγρομονωτικών μεμβρανών και η διαμόρφωση νεροχυτών και κατακλιών
 - η πλήρωση των αρμών με μαστίχη
 - η κατασκευή ανωφλίων, ποδιών και κατακόρυφων ή οριζόντιων διαζωμάτων
- δ) Οι οπτόπλινθοι θα απορροφούν νερό έως και 16% κατά ξηρό βάρος και θα έχουν ελάχιστη αντοχή σε θλίψη, οι μεν πλήρεις και οι διάτρητοι με κατακόρυφες οπές 8,0 N/mm², οι δε διάτρητοι με οριζόντιες οπές 2,5 N/mm².

53. ΞΥΛΙΝΑ ΔΑΠΕΔΑ

Για τα άρθρα της παρούσας ενότητας 53 των NET ΟΙΚ έχουν εφαρμογή οι ακόλουθοι γενικοί όροι:

- α) Η κατασκευή ψευδοπατώματος συμπεριλαμβάνεται στην τιμή των άρθρων όταν αυτό αναφέρεται ρητά στην περιγραφή των εργασιών. Εάν δεν προβλέπεται διαφορετικά στην μελέτη, το ψευδοπάτωμα θα αποτελείται::
- από σανίδες από υγιή λευκή ξυλεία πάχους τουλάχιστον 13 mm, πλάτους έως 200 mm και υγρασία μικρότερη από 10%
 - από λωρίδες δαπέδων που δεν πληρούν τα ποιοτικά κριτήρια αποδοχής προς τοποθέτηση
 - από μοριοσανίδες πάχους τουλάχιστον 13 mm με υγρασία μικρότερη από 10%.
- β) Στην τιμή των άρθρων συμπεριλαμβάνεται ανηγμένη η κατασκευή των διατάξεων αερισμού του καθρονιαρίσματος (αρμός μεταξύ των λωρίδων δαπέδου και του ψευδοσολοβατεπιού).
- γ) Η ενδεχόμενη κατασκευή στρώσεως γαρμπιλομωσαϊκού, στρώσεως στεγνής άμμου, στρώσεως απομόνωσης υγρασίας, φράγματος υδρατμών, στρώσης διακοπής κτυπογενούς θορύβου ή θερμομονωτικής στρώσης, τιμολογούνται ιδιαίτερα, εκτός αν στην περιγραφή του άρθρου αναφέρεται ρητά ότι περιλαμβάνονται στην τιμή μονάδας.
- δ) Η ξυλεία των λωρίδων δαπέδου θα είναι πρώτης διαλογής με τα παρακάτω χαρακτηριστικά:
- δ1) Υγρασία ξυλείας
- | | |
|---|-------|
| ο τύπου Σουηδίας, καστανιάς και πεύκης μεσογείου, ελάτης και ερυθροελάτης | 9-15% |
| ο δρυός | 7-13% |
| ο κολλητές λωρίδες | 7-11% |
- δ2) Ανοχές των διαστάσεων:
- | | |
|-----------|-----------------------|
| ο πάχους | - 0,5 mm έως + 0,1 mm |
| ο πλάτους | ± 0,7% |
| ο μήκους | ± 0,2 mm |

54. ΠΟΡΤΕΣ - ΠΑΡΑΘΥΡΑ - ΥΑΛΟΣΤΑΣΙΑ ΑΠΟ ΞΥΛΕΙΑ

Για τις εργασίες κατασκευής ξύλινων τοιχωμάτων της ενότητας 54 των NET ΟΙΚ έχουν εφαρμογή οι ακόλουθοι γενικοί όροι:

- α) Στις τιμές μονάδας περιλαμβάνονται οι ακόλουθες εργασίες και υλικά:
- Όλα τα απαιτούμενα συνδετικά μέσα, όπως γαλβανισμένα εν θερμώ καρφιά, ξυλόβιδες, ξυλουργικές

- κόλλες, γαλβανισμένα μεταλλικά ειδικά τεμάχια και στηρίγματα, βύσματα χημικά ή εκτονούμενα κλπ.
- Η προστασία της ξυλείας από τα έντομα.
- Τα ελαστικά παρεμβύσματα στεγανότητας, απόσβεσης κραδασμών ή κρούσεων από οποιοδήποτε συνθετικό υλικό, οι μαστίχες σφράγισης αρμών (ακρυλικές, σιλικόνης, πολυουραιθάνης κ.λπ.),
- Τα στηρίγματα της κάσας (τρία ανά ορθοστάτη και τουλάχιστον ένα στο πανωκάσι για τα δίφυλλα κουφώματα) από εν θερμώ γαλβανισμένη λάμα διαστάσεων τουλάχιστον 2x30 mm, μαζί με την τσιμεντοκονία ή ανάλογο υλικό στήριξης της κάσας,
- Οι σύνδεσμοι ακαμψίας για την προσωρινή τοποθέτηση των κουφωμάτων μέχρι τη πήξη των κονιαμάτων στήριξης,
- Τα περιθώρια (περβάζια) διαστάσεων τουλάχιστον 12x50 mm, ή ημικυκλικό αρμοκάλυπτρο διαστάσεων τουλάχιστον 2,5x2,5 mm (εκτός αν ορίζονται μεγαλύτερα στα επιμέρους άρθρα),
- Οι ενδεχόμενες σκοτιές σφράγισης στο κατωκάσι, στα κουφώματα με ποδιά,
- Οι προδιαμορφωμένες στο εργαστήριο υποδοχές στροφένων, κλειδαριών και λοιπών εξαρτημάτων,
- Η σήμανση των φύλλων για την μονοσήμαντη αντιστοίχισή τους,
- Τα ενδεχόμενα ξύλινα κατωκάσια,
- Οι ψευτόκασες (αν αφαιρούνται επιτρέπεται να είναι από μοριοσανίδα 25 mm ενώ αν παραμένουν θα είναι από εμποτισμένη ξυλεία πάχους 22 mm) και η στήριξή τους,
- Τα ενδεχόμενα πηχάκια συγκράτησης υαλοπινάκων,
- Τα υλικά πλήρωσης πρεσσαριστών φύλλων (πετροβάμβακας κ.λπ.)
- Όλα τα μεταλλικά στοιχεία ανάρτησης, λειτουργίας, στήριξης, στροφής και γενικά της ασφάλισης και κίνησης των κουφωμάτων, εκτός αυτών που αναφέρονται στην επόμενη παράγραφο ή αναφέρονται ρητά στο αντίστοιχο άρθρο,

β) Στις τιμές μονάδας δεν συμπεριλαμβάνεται η δαπάνη (εκτός αν ορίζεται ρητά στο αντίστοιχο άρθρο):

- για κλείθρα, χειρολαβές, σύρτες,
- για ενδεχόμενα ειδικά μεταλλικά κατωκάσια.

γ) Οι τιμές μονάδας (T_1) των άρθρων ισχύουν και για μεταβολές των διαστάσεων της βασικής δομικής ξυλείας του κουφώματος μέχρι 10%. Πέραν του ως άνω ποσοστού αυτού, η αντίστοιχη τιμή (T_2) θα προσδιορίζεται βάσει του τύπου:

$T_2 = T_1 \times (V_2 / [1,10 \times V_1])$, όπου V_1 ο αρχικός συμβατικά προβλεπόμενος στο τιμολόγιο όγκος ξυλείας και V_2 ο νέος.

61. ΣΙΔΗΡΟΥΡΓΙΚΑ ΔΙΑΦΟΡΑ

Για τις εργασίες της παρούσας ενότητας 61 των NET ΟΙΚ έχουν εφαρμογή οι ακόλουθοι γενικοί όροι:

(α) Στις τιμές μονάδας περιλαμβάνονται:

- όλα τα ειδικά τεμάχια σύνδεσης (ταυ, συνδετήρες επέκτασης, κοχλίες κ.λπ.), στερέωσης (χημικά ή εκτονούμενα βύσματα, με Ευρωπαϊκή Τεχνική Έγκριση
- -ETA-, σύμφωνα με τις ETAG 001.XX), και λειτουργίας (όπου τυχόν απαιτείται, στροφείς, ράουλα κύλισης κ.λπ.) από ανοξειδωτο χάλυβα ή εν θερμώ γαλβανισμένα,
- τα υλικά συγκόλλησης και τα ενδεχόμενα παρεμβλήματα στεγανότητας (νεοπρένιο, EPDM κ.λπ.),
- ενδεχόμενες μαστίχες σφράγισης αρμών των στοιχείων.

(β) Όταν μεταβάλλονται γεωμετρικά στοιχεία αναφερόμενων διατομών σιδηρών στοιχείων των άρθρων, στη

περίπτωση που η τιμολόγηση της εργασίας γίνεται με βάση τη μονάδα μήκους ή την επιφάνεια, η τιμή αναπροσαρμόζεται αναλογικά με βάση την αναλογία συνολικού βάρους νέας και παλαιάς κατασκευής.

62. ΣΙΔΗΡΑ ΚΟΥΦΩΜΑΤΑ ΚΟΙΝΑ – ΓΚΑΡΑΖΟΠΟΡΤΕΣ

Στις τιμές μονάδας των εργασιών σιδηρών κουφωμάτων του παρόντος εδσφίου 62 των ΝΕΤ ΟΙΚ περιλαμβάνονται γενικώς τα ακόλουθα:

- όλα τα ειδικά τεμάχια σύνδεσης (ταυ, συνδετήρες επέκτασης, κοχλίες κ.λπ.), στερέωσης (χημικά ή εκτονούμενα βύσματα, με Ευρωπαϊκή Τεχνική Έγκριση
- -ΕΤΑ-, σύμφωνα με τις ΕΤΑΓ 001.ΧΧ), και λειτουργίας (στροφείς, ράουλα κύλισης κ.λπ.) από ανοξείδωτο χάλυβα ή εν θερμώ γαλβανισμένα,
- τα υλικά συγκόλλησης και τα παρεμβλήματα στεγανότητας (νεοπρένιο, EPDM, κυψελωτό χαρτί, κ.λπ.),
- ενδεχόμενες μαστίχες σφράγισης αρμών των στοιχείων.

Όταν μεταβάλλονται γεωμετρικά στοιχεία αναφερόμενων διατομών σιδηρών στοιχείων των άρθρων, στη περίπτωση που η τιμολόγηση της εργασίας γίνεται με βάση τη μονάδα μήκους ή την επιφάνεια, η τιμή αναπροσαρμόζεται με βάση την αναλογία συνολικού βάρους νέας και παλαιάς κατασκευής.

65. ΚΑΤΑΣΚΕΥΕΣ ΑΠΟ ΑΛΟΥΜΙΝΙΟ

Για τα άρθρα της παρούσας ενότητας 65 των ΝΕΤ ΟΙΚ έχουν εφαρμογή οι ακόλουθοι γενικοί όροι:

α) Οι μέσες τιμές των αντοχών των ράβδων αλουμινίου θα είναι:

- φορτίο θραύσης 180 - 220 MPa,
- όριο ελαστικότητας 140 - 180 MPa,
- επιμήκυνση $\epsilon = 4 - 6\%$.

β) Τα ελάχιστα πάχη επίστρωσης ανοδίωσης θα είναι:

- για κατασκευές στο εσωτερικό του κτιρίου 15 μm ,
- για κατασκευές στο εξωτερικό αυτού 20 μm
- σε ισχυρά διαβρωτικό περιβάλλον 25 μm .

γ) Το ελάχιστο πάχος ηλεκτροστατικής βαφής θα είναι 50 μm .

δ) Στις τιμές μονάδας των άρθρων συμπεριλαμβάνονται ανηγμένα και τα ακόλουθα (εργασία και υλικά):

- δ1) Η τοποθέτηση όλων των μηχανισμών ασφαλείας και λειτουργίας, χωρίς την αξία των υλικών αυτών, εκτός αν στο άρθρο αναφέρεται ρητά ότι περιλαμβάνεται και η προμήθειά τους.
- δ2) Η κατασκευή ψευτόκασσας από στραντζαριστή γαλβανισμένη λαμαρίνα πάχους τουλάχιστον 1,8 mm, διατομής ορθογωνικής ή Π, με τα στηρίγματα του σκελετού από γαλβανισμένες λάμες 50X3 mm,
- δ3) Τα ελαστικά παρεμβύσματα και ταινίες (νεοπρέν, EPDM κ.λπ.), καθώς και όλα τα απαιτούμενα μικροϋλικά, σύμφωνα με οδηγίες τοποθέτησης του προμηθευτή του προϊόντος, για την πλήρη, την εξασφάλιση της υδατοστεγανότητας, της αεροστεγανότητας, της ηχομόνωσης της και θερμομόνωσης.
- δ4) Η τοποθέτηση προσωρινών αφαιρούμενων συνδέσμων (προφίλ Π) στις ψευτόκασσες ανοικτών διατομών προκειμένου να εξασφαλιστεί η ακαμψία τους κατά τη μεταφορά ή τη τοποθέτηση.
- δ5) Η ηλεκτροστατική βαφή και ανοδίωση των προφίλ του αλουμινίου, εκτός αν ρητά αναφέρεται στο άρθρο ότι τιμολογείται ιδιαίτερα .

- ε) Τα σκούρα (παντζούρια) και το τμήμα της κάσας αλουμινίου που τους αντιστοιχεί, τιμολογούνται ιδιαίτερα με βάση το εμβαδόν τους, με εφαρμογή του άρθρου ΟΙΚ 65.44.

71. ΑΡΜΟΛΟΓΗΜΑΤΑ - ΕΠΙΧΡΙΣΜΑΤΑ

Για τα άρθρα της παρούσας ενότητας 71 των NET ΟΙΚ έχουν εφαρμογή οι ακόλουθοι γενικοί όροι:

- α) Στις τιμές μονάδας συμπεριλαμβάνονται ανηγμένα τα ακόλουθα (εργασία και υλικά):
- Προετοιμασία των επιφανειών εφαρμογής του επιχρίσματος, όπως αφαίρεση ρύπων (με κατάλληλο απορρυπαντικό), μούχλας (με μυκητοκτόνα διάλυμα), χαλαρών υλικών (με βούρτσισμα) κ.λπ.
 - Η αποκοπή μεγάλων εξοχών της υποκείμενης στρώσης
 - Η ύγραση της επιφάνειας,
 - Η προστασία παρακείμενων κατασκευών και ο καθαρισμός τους μετά το πέρας της εργασίας καθώς και η επικάλυψη αγωγών με οικοδικό χαρτί.
 - Η διαμόρφωση τάκων ζυγίσματος, κατακόρυφων οδηγών, ξύλινων οδηγών οριοθέτησης κενών και ορίων κ.λπ.
- β) Στις τιμές των άρθρων δεν συμπεριλαμβάνονται, εκτός αν αναφέρεται ρητά στην περιγραφή τους, τα ακόλουθα (εργασία και υλικά):
- Επάλειψη της επιφάνειας με εγκεκριμένο συγκολλητικό υλικό
 - Τοποθέτηση πλεγμάτων ή σκελετών υποδοχής επιχρισμάτων οιοδήποτε τύπου,
- γ) Οι τιμές των άρθρων ισχύουν:
- Για οποιαδήποτε μεταβολή της αναφερόμενης στην περιγραφή των άρθρων σύνθεση των κονιαμάτων (μεταβολές της κοκκομετρικής διαβάθμισης της άμμου, του μαρμαροκονιάματος ή της περιεκτικότητας του κονιάματος στα υλικά αυτά).
 - Ανεξάρτητα από τον τρόπο εφαρμογής (με το χέρι ή πιστοποιημένη μηχανή).
 - Για οποιαδήποτε επιφάνεια.
 - Για οποιαδήποτε συνθήκες εκτέλεσης των εργασιών (λ.χ. και για ενδεχόμενες διακοπές εργασίας λόγω καιρικών συνθηκών).

72. ΕΠΙΣΤΕΓΑΣΕΙΣ

Για τα άρθρα της παρούσας ενότητας 72 των NET ΟΙΚ έχουν εφαρμογή οι ακόλουθοι γενικοί όροι:

- α) Στις τιμές μονάδας των άρθρων συμπεριλαμβάνονται ανηγμένα τα ακόλουθα (εργασία και υλικά):
- Τα πάσης φύσεως απαιτούμενα ειδικά τεμάχια (κορφιάδες, λούκια, πλαϊνές καταλήξεις κ.λπ.).
 - Οι διαμόρφωση διόδων σωληνώσεων, μεταλλικών στοιχείων κλπ. Η σφράγιση των απολήξεων των κορφιάδων.
 - Η στερέωση των κεραμιδιών (συνήθως βυζαντινών), των κορφιάδων κ.λπ., με σύρμα από σκληρό χάλυβα, ανοξειδωτά ή γαλβανισμένα άγκιστρα, αυτοδιατρυσόμενες, γαλβανισμένα καρφιά κ.λπ.

- Το κονίαμα σφράγισης των κάτω απολήξεων στέγης και κορριάδων (οιασδήποτε σύνθεσης), στην περίπτωση εν ξηρώ κατασκευής επικεραμώσεως
 - Η ενδεχόμενη τοποθέτηση ανοξειδωτων κτενών ή σίτας για την σφράγιση των οπών στις κάτω απολήξεις επιστέγασης με βυζαντινά ή άλλα κοίλα κεραμίδια.
 - Οι τυχόν αυτοκόλλητες ασφαλικές μεμβράνες για την στεγάνωση αρμών απολήξεων καπνοδόχων κ.λπ.,
 - Τα κονιάματα κάθε μορφής στην περίπτωση κολυμβητής κατασκευής και τα αντίστοιχα πρόσμικτα αυτών.
- β) Στις τιμές των άρθρων επικεραμώσεων, δεν συμπεριλαμβάνεται (εκτός αν αναφέρεται ρητά στην περιγραφή του άρθρου) η τοποθέτηση φύλλων χαλκού, γαλβανισμένης λαμαρίνας ή ηλεκτροστατικά βαμμένου αλουμινίου.
- γ) Οι τιμές μονάδας των άρθρων της παρούσας ενότητας 72 έχουν εφαρμογή ανεξαρτήτως της κλίσης της στέγης και του ύψους της από τον περιβάλλοντα χώρο και τις ενδεχόμενες αυξημένες επικαλύψεις των κεραμιδιών οι οποίες απαιτούνται από τις τοπικές συνθήκες, συμπεριλαμβάνουν σε κάθε δαπάνη για την λήψη των μέτρων ασφαλείας που απαιτούνται σύμφωνα με τις κείμενες διατάξεις.

77. ΧΡΩΜΑΤΙΣΜΟΙ

Για τα άρθρα της παρούσας ενότητας των NET ΟΙΚ έχουν εφαρμογή οι ακόλουθοι ειδικοί όροι:

- α) Στις τιμές των άρθρων περιλαμβάνονται ανηγμένες οι εργασίες και τα απαιτούμενα μικροϋλικά για την προσωρινή αφαίρεση και επανατοποθέτηση πρόσθετων κατασκευών και εξοπλισμού, όπως πρίζες, διακόπτες, φωτιστικά, στόμια, σώματα θέρμανσης κ.λπ., καθώς και για την προστασία στοιχείων της κατασκευής (κουφωμάτων, δαπέδων, επενδύσεων κ.λπ.) ή ετοιμών χρωματισμένων επιφανειών από ρύπανση που μπορεί να προκύψει κατά την εκτέλεση των εργασιών (χρήση αυτοκόλλητων ταινιών, φύλλων νάυλον, οικοδομικού χαρτιού κ.λπ.).
- β) Τα έτοιμα συσκευασμένα υλικά βαφής ή προετοιμασίας επιφανειών (αστάρια κ.λπ.), θα χρησιμοποιούνται ως έχουν, χωρίς αραιώμα με διαλύτες, εκτός αν προβλέπεται αυτό από τον προμηθευτή των προϊόντων. Οι συνθήκες θερμοκρασίας και υγρασίας για την εφαρμογή εκάστου προϊόντος θα είναι οι καθοριζόμενες από τον παραγωγό.
- γ) Όταν προβλέπεται από την μελέτη του έργου η πληρωμή ικρωμάτων για την εκτέλεση εργασιών στις κατακόρυφες επιφάνειες του κτιρίου, εσωτερικές ή εξωτερικές, δεν θα εφαρμόζονται τα άρθρα του παρόντος που αφορούν προσαύξηση της τιμής των χρωματισμών πάνω από ορισμένο ύψος.
- δ) Εφιστάται η προσοχή στα αναγραφόμενα στο Φύλλο Ασφαλούς Χρήσεως του Υλικού (MSDS: Material Safety Data Sheet) του προμηθευτή του. Το προσωπικό που χειρίζεται το εκάστοτε υλικό θα είναι εφοδιασμένο, με μέριμνα του Αναδόχου με τα κατάλληλα κατά περίπτωση Μέσα Ατομικής Προστασίας (ΜΑΠ), των οποίων η δαπάνη περιλαμβάνεται ανηγμένη στις τιμές μονάδας.

78. ΔΙΑΚΟΣΜΗΣΕΙΣ- ΕΙΔΙΚΕΣ ΚΑΛΥΨΕΙΣ

Για τα άρθρα της παρούσας ενότητας 78 έχουν εφαρμογή οι ακόλουθοι γενικοί όροι:

Οι επιφάνειες των ειδικών καλύψεων (ψευδοροφές διαφόρων τύπων κ.λπ.) επιμετρώνται με βάση το εξωτερικό τους περίγραμμα, χωρίς να αφαιρούνται οι οπές και αποτμήσεις που γίνονται για την τοποθέτηση φωτιστικών ή την διέλευση λοιπών κατασκευαστικών στοιχείων και εξαρτημάτων εγκαταστάσεων, όταν η επιφάνεια κάθε οπής ή απότμησης είναι έως 0,50 m² •

Τυχόν μεγαλύτερες οπές ή αποτμήσεις θα αφαιρούνται.

79. ΜΟΝΩΣΕΙΣ ΥΓΡΑΣΙΑΣ - ΗΧΟΥ - ΘΕΡΜΟΤΗΤΟΣ

Για όλα τα άρθρα της παρούσας ενότητας 79 των NET ΟΙΚ έχουν εφαρμογή οι ακόλουθοι γενικοί όροι:

- α) Λόγω της μεγάλης ποικιλίας των προϊόντων και των επιμέρους χαρακτηριστικών αυτών που αντιστοιχούν σε κάθε άρθρο της παρούσας ενότητας, η επιλογή του προς ενσωμάτωση υλικού ή προϊόντος υπόκειται στην έγκριση της Υπηρεσίας, μετά από σχετική πρόταση του Αναδόχου, συνοδευόμενη από φυλλάδιο τεχνικών

δεδομένων του προμηθευτή του υλικού και στοιχεία επιτυχούς εφαρμογής του σε παρεμφερή έργα.

- (β) Τα ενσωματούμενα υλικά θα προσκομίζονται στο εργοτάξιο στις εργασιασικές τους συσκευασίες επί των οποίων θα αναγράφονται κατ' ελάχιστον η ονομασία του προϊόντος, το εργοστάσιο παραγωγής και η περιεχόμενη ποσότητα στην συσκευασία.
- (γ) Η χρήση όλων των ενσωματουμένων υλικών θα γίνεται από έμπειρο προσωπικό, σύμφωνα με τις οδηγίες του προμηθευτή
- (δ) Εφιστάται η προσοχή στα αναγραφόμενα στο Φύλλο Ασφαλούς Χρήσεως του Υλικού (MSDS: Material Safety Data Sheet) του προμηθευτού του. Το προσωπικό που χειρίζεται το εκάστοτε υλικό θα είναι εφοδιασμένο, με μέριμνα του Αναδόχου με τα κατάλληλα κατά περίπτωση Μέσα Ατομικής Προστασίας (ΜΑΠ), των οποίων η δαπάνη περιλαμβάνεται ανηγμένη στις τιμές μονάδας.

ΑΡΘΡΑ

Α.Τ. : 1

Άρθρο : ΝΑΟΙΚ Ν\22.10.01 Καθαίρεση μεμονομένων στοιχείων κατασκευών από άοπλο σκυρόδεμα με εφαρμογή συνήθων μεθόδων καθαίρεσης, με τη φορτοεκφόρτωση και τη μεταφορά σε οποιαδήποτε απόσταση

Κωδικός αναθεώρησης: ΟΙΚ 2226

Καθαίρεση και τεμαχισμός μεμονωμένων στοιχείων άοπλου σκυροδέματος παντός είδους, σε οποιαδήποτε στάθμη από το δάπεδο εργασίας. Συμπεριλαμβάνονται οι δαπάνες του πάσης φύσεως απαιτούμενου εξοπλισμού και εργαλείων, των ικριωμάτων και προσωρινών αντιστηρίξεων και η συσσώρευση των προϊόντων, ο τεμαχισμός των ευμεγέθων στοιχείων σκυροδέματος και η μεταφορά τους στις θέσεις φόρτωσης, η φορτοεκφόρτωση αυτών και η μεταφορά τους σε οποιαδήποτε απόσταση, σύμφωνα με την μελέτη και την ΕΤΕΠ 15-02-01-01 "Καθαιρέσεις στοιχείων οπλισμένου σκυροδέματος με μηχανικά μέσα".

Με εφαρμογή συνήθων μεθόδων καθαίρεσης.

Τιμή ανά κυβικό μέτρο (m3) πραγματικού όγκου προ της καθαίρεσεως.

Ευρώ (Αριθμητικά): 29,62

(Ολογράφως): είκοσι εννέα και εξήντα δύο λεπτά

Α.Τ. : 2

Άρθρο : ΝΑΟΙΚ Ν\22.20.01 Καθαίρεση πλακοστρώσεων δαπέδων παντός τύπου και οποιουδήποτε πάχους, χωρίς να καταβάλλεται προσοχή για την εξαγωγή ακεραίων πλακών, με την φορτοεκφόρτωση και τη μεταφορά των προϊόντων καθαίρεσης

Κωδικός αναθεώρησης: ΟΙΚ 2236

Καθαίρεση πλακοστρώσεων δαπέδων παντός τύπου και οποιουδήποτε πάχους (τσιμέντου, μαρμάρου, τύπου Μάλτας, πορσελάνης, μωσαϊκού, κεραμικών, σχοστολίθου κλπ), χωρίς να καταβάλλεται προσοχή για την εξαγωγή ακεραίων πλακών, με το κονίαμα στρώσεως αυτών, σε οποιαδήποτε στάθμη από το έδαφος, με την συσσώρευση των προϊόντων καθαίρεσεως προς φόρτωση, την φορτοεκφόρτωση, τυχόν προσωρινές εναποθέσεις και επαναφορτώσεις, τους χαμένους χρόνους και κάθε είδους σταλία μηχανημάτων και μεταφορικών μέσων και την μεταφορά και απόρριψη των προϊόντων καθαίρεσης σε χώρους επιτρεπόμενους από τις αρμόδιες Αρχές και την ισχύουσα νομοθεσία, σε οποιαδήποτε απόσταση και αν βρίσκονται από το σημείο των εργασιών, καθώς και κάθε άλλη δαπάνη ανεξαρτήτως δυσχερειών που απαιτείται για την έντεχνη εκτέλεση της εργασίας.

Τιμή ανά τετραγωνικό μέτρο (m2) προ της καθαίρεσεως

Ευρώ (Αριθμητικά): 8,95

(Ολογράφως): οκτώ και ενενήντα πέντε λεπτά

Α.Τ. : 3

Άρθρο : ΝΑΟΙΚ 22.15.01 Καθαίρεση στοιχείων κατασκευών από οπλισμένο σκυρόδεμα, με εφαρμογή συνήθων μεθόδων καθαίρεσης

Κωδικός αναθεώρησης: ΟΙΚ 2226

Καθαίρεση και τεμαχισμός στοιχείων κατασκευών από οπλισμένο σκυρόδεμα όλων των κατηγοριών, σε οποιαδήποτε στάθμη από το δάπεδο εργασίας, με διατήρηση του υπολοίπου δομήματος άθικτου.

Συμπεριλαμβάνονται οι δαπάνες του πάσης φύσεως απαιτούμενου εξοπλισμού και εργαλείων, των μέσων κοπής του οπλισμού (με τα σχετικά αναλώσιμα), των ικριωμάτων και προσωρινών αντιστηρίξεων και η συσσώρευση των προϊόντων, ο τεμαχισμός των ευμεγεθών στοιχείων σκυροδέματος και η μεταφορά τους στις θέσεις φόρτωσης, σύμφωνα με την μελέτη και την ΕΤΕΠ 15-02-01-01 "Καθαιρέσεις στοιχείων οπλισμένου σκυροδέματος με μηχανικά μέσα".

Εφαρμογή συνήθων τεχνικών καθαίρεσης με χρήση υδραυλικής σφύρας σε συνδυασμό ή μη με πιστολέτα πεπιεσμένου αέρα και συναφή εξοπλισμό.

Τιμή ανά κυβικό μέτρο (m³) πραγματικού όγκου προ της καθαιρέσεως

Ευρώ (Αριθμητικά): 56,72

(Ολογράφως): πενήντα έξι και εβδομήντα δύο λεπτά

A.T. : 4

Άρθρο : ΝΑΟΙΚ Ν122.56

Αποξήλωση μεταλλικών στύλων στήριξης πινακίδων (οποιασδήποτε μορφής, διατομής και ύψους), αποσύνδεση μετά προσοχής όλων των πινακίδων (οποιοδήποτε αριθμού, τύπου και διαστάσεων) που βρίσκονται αναρτημένες επί αυτών, και έντεχνη επανεγκατάσταση των πινακίδων επί των ίδιων ή νέων ιστών στήριξης

Κωδικός αναθεώρησης: ΟΙΚ 6102

Για την πλήρη αποξήλωση μεταλλικών στύλων στήριξης πινακίδων (οποιασδήποτε μορφής, διατομής και ύψους) που στερεώνονται στο έδαφος ή σε θεμέλιο από άοπλο ή οπλισμένο σκυρόδεμα, την αποσύνδεση μετά προσοχής όλων των πινακίδων (οποιοδήποτε αριθμού, τύπου (π.χ. πινακίδες αναγγελίας κινδύνου, ρυθμιστικές πινακίδες κυκλοφορίας, πληροφοριακές πινακίδες, πινακίδες ονοματοθεσίας και αρίθμησης οδών, πρόσθετες, στάσης λεωφορείου, κ.ά.) και διαστάσεων) που βρίσκονται αναρτημένες επί αυτών, της επανατοποθέτησης των αφαιρούμενων πινακίδων επί του ίδιου ή νέου ιστού στήριξης (κατ' επιλογή της Υπηρεσίας) και την επανεγκατάστασή τους σε νέες θέσεις που θα επιλεγούν από την επιβλέπουσα Υπηρεσία, η οποία εκτελείται σύμφωνα με τους όρους δημοπράτησης του έργου, την ΕΤΕΠ 05-04-05-00 "Αφαίρεση πινακίδων & ιστών κατακόρυφης σήμανσης, ή/και επανατοποθέτηση αυτών" και τις οδηγίες της επίβλεψης.

Στην τιμή περιλαμβάνεται (εργασία & υλικά):

- * η μεταφορά και απασχόληση των απαιτούμενων συνεργείων και μηχανικού εξοπλισμού στις θέσεις που θα επιλεγούν από την επιβλέπουσα Υπηρεσία για την εκτέλεση της εργασίας
- * η αφαίρεση των μεταλλικών στύλων στήριξης από το έδαφος ή αποξήλωσή τους από τη θεμελίωση με οποιονδήποτε τρόπο ανάλογα με τον τρόπο στερέωσης (π.χ. κοπή των στύλων στη στάθμη του θεμελίου ή αποκοιλίωση των κοχλίων ή αγκυρίων από την πλάκα έδρασης κ.τ.λ.), με ιδιαίτερη προσοχή και επιμέλεια, ώστε να μην προκληθεί οποιαδήποτε βλάβη
- * η αποσύνδεση των πινακίδων, οποιοδήποτε αριθμού, τύπου και διαστάσεων, από τους στύλους στήριξης, ώστε να μην προκληθεί οποιαδήποτε βλάβη
- * ο καθαρισμός και η κατάλληλη συσκευασία των πινακίδων και των εξαρτημάτων σύνδεσής και στήριξής τους για την αποφυγή οποιασδήποτε βλάβης
- * η μεταφορά των πινακίδων, των στύλων στήριξής τους και των εξαρτημάτων σύνδεσης και στήριξής τους από τον τόπο εκτέλεσης των εργασιών σε τόπο, που υποδεικνύεται από την επίβλεψη, συμπεριλαμβανομένων των φορτοεκφορτώσεων και της προσωρινής αποθήκευσης
- * η δαπάνη πλήρους, άμεσης και έντεχνης αποκατάστασης των θέσεων αποξήλωσης των στύλων π.χ. πεζοδρόμιο, νησίδα κ.τ.λ. και των τυχόν ζημιών που έχουν προκληθεί στο σώμα της οδού εξαιτίας της αποξήλωσης των στύλων στήριξης, ανεξάρτητα από τις διαστάσεις (βάθος, πλάτος, μήκος) αυτών και με την χρήση οποιοδήποτε υλικού ή δαπάνης ή εργασίας απαιτηθεί ώστε να επανέλθουν στην προτέρα κατάσταση (π.χ. συμπλήρωση διανοιγμένης οπής με κατάλληλο εδαφικό υλικό και συμπύκνωση αυτού, συμπλήρωση σκυροδέματος κ.λ.π.)
- * η δαπάνη μεταφοράς των πινακίδων, των στύλων, των μικροϋλικών και εξαρτημάτων σύνδεσης και στερέωσης, καθώς και των απαιτούμενων συνεργείων και μηχανικού εξοπλισμού στις νέες θέσεις που θα επιλεγούν από την επιβλέπουσα Υπηρεσία, προς επανεγκατάσταση
- * η προμήθεια πάσης φύσεως ελλειπόντων, απαιτούμενων, συμβατών εξαρτημάτων και κατάλληλων μικροϋλικών, όλα γαλβανισμένα εν θερμώ κατά EN ISO 1461 ή ηλεκτροστατικά βαμμένα, και η εργασία για την έντεχνη σύνδεση και στερέωση των αφαιρούμενων πινακίδων επί των ίδιων ή νέων ιστών στήριξης, όλα επιλογής και υπό τις οδηγίες της επιβλέπουσας Υπηρεσίας,
- * πάσης φύσεως δαπάνη (εργασία και υλικά) για έντεχνη επανατοποθέτηση πινακίδων μετά των ιστών τους (ιδίων ή νέων), στις νέες θέσεις που θα επιλεγούν από την Υπηρεσία, ήτοι διάνοιξη οπής πάκτωσης του στύλου σε πάσης φύσεως έδαφος, κατάλληλου βάθους και διαμέτρου ώστε να εξασφαλίζεται η στατική επάρκεια του συστήματος, η κατακόρυφη τοποθέτησή του στύλου, η πλήρωση των οπών με κατάλληλα υλικά (θραυστό υλικό και έγχυση σκυροδέματος) και η συμπύκνωσή τους για την έντεχνη πάκτωσή του ιστού
- * η πραγματοποίηση όλων των απαιτούμενων δοκιμών, ελέγχων κλπ για την πλήρη και έντεχνη εκτέλεση της εργασίας καθώς και τυχόν διορθωτικών μέτρων (εργασία και υλικά) εάν διαπιστωθούν μη συμμορφώσεις κατά τις δοκιμές και τους ελέγχους
- * η δαπάνη συσσώρευσης τυχόν άχρηστων υλικών καθαιρέσεων (βάσει οδηγιών της Υπηρεσίας), φορτοεκφορτώσής τους σε οποιοδήποτε μεταφορικό μέσο και μεταφοράς των προϊόντων αυτών σε οποιαδήποτε απόσταση για απόρριψη σε θέσεις προβλεπόμενες βάσει ισχύουσας νομοθεσίας (ΦΕΚ 1312/Β'/2010 όπως τροποποιήθηκε και ισχύει, κ.λ.π.), η δαπάνη του χαμένου χρόνου φορτοεκφορτώσεων, κάθε είδους σταλίας του μηχανικού και λοιπού εξοπλισμού, καθαρισμού πεζοδρομίου - οδοστρώματος στην περιοχή των θέσεων εργασίας
- * η δαπάνη αντιμετώπισης πάσης φύσεως δυσχερειών που προκύπτουν από τη σύγχρονη κυκλοφορία, άσχετα αν η Υπηρεσία επιτρέψει βραχυχρόνιες διακοπές της, και η κατάλληλη σήμανση και λήψη όλων των απαιτούμενων μέτρων για την ασφαλή διευσθέτηση και διεξαγωγή της κυκλοφορίας κατά τον χρόνο εκτέλεσης της εργασίας
- * η δαπάνη πρόσθετης αποζημίωσης της εργασίας λόγω δυσχερειών, η οποία θα εκτελεσθεί με

ιδιαίτερη προσοχή και επιμέλεια καθώς και κάθε άλλη δαπάνη ανεξαρτήτως δυσχερειών, που απαιτείται για την έντεχνη εκτέλεση της εργασίας, σύμφωνα με τα λοιπά τεύχη δημοπράτησης.

Σημειώνεται ότι η δαπάνη χρήσης νέου ιστού στήριξης για την τοποθέτηση των πινακίδων τιμολογείται ξεχωριστά.

Τιμή για ένα τεμάχιο (τεμ) πλήρως αποξηλωμένου μεταλλικού στύλου στήριξης πινακίδων (οποιασδήποτε μορφής, διατομής και ύψους), της αποσύνδεσης μετά προσοχής όλων των πινακίδων (οποιοδήποτε αριθμού, τύπου και διαστάσεων) που βρίσκονται αναρτημένες επί αυτού, της επανατοποθέτησης των αφαιρούμενων πινακίδων επί του ίδιου ή νέου ιστού στήριξης (κατ' επιλογή της Υπηρεσίας) και την επανεγκατάστασή τους σε νέα θέση επιλογής της Υπηρεσίας, συμπεριλαμβανομένων όλων των δαπανών για υλικά και εργασίες, που περιγράφονται αναλυτικά παραπάνω, κάθε είδους σταλιά καθώς και οποιαδήποτε άλλη δαπάνη ανεξαρτήτως δυσχερειών, έστω και αν αυτή δεν αναγράφεται, αλλά απαιτείται για την έντεχνη εκτέλεση της εργασίας.

Ευρώ (Αριθμητικά) : 25,00
(Ολογράφως) : είκοσι πέντε

A.T. : 5

Άρθρο : ΝΑΟΙΚ 20.02 Γενικές εκσκαφές σε έδαφος γαιώδες-ημιβραχώδες για την δημιουργία υπογείων κλπ χώρων

Κωδικός αναθεώρησης: ΟΙΚ 2112

Γενικές εκσκαφές σε έδαφος γαιώδες-ημιβραχώδες με χρήση μηχανικών μέσων για την δημιουργία υπογείων κλπ χώρων, σύμφωνα με την μελέτη του έργου και την ΕΤΕΠ 02-03-00-00 "Γενικές εκσκαφές κτιριακών έργων", ελαχίστης πλευράς κάτοψης άνω των 3,00 m και συγχρόνως ολικής επιφανείας κάτοψης μεγαλύτερας των 12,00 m², σε βάθος μέχρι 2,00 m από την προσπελάσιμη από τροχοφόρα στάθμη του εκσκαπτομένου χώρου, εν ξηρώ ή εντός ύδατος βάθους έως 0,30 m, του οποίου η στάθμη, είτε ηρεμεί είτε υποβιβάζεται με εφ' άπαξ ή συνεχή άντληση (η οποία πληρώνεται ιδιαίτερα), με την μόρφωση των παρειών ή πρανών και του πυθμένα, τις τυχόν απαιτούμενες σποραδικές αντιστηρίξεις των παρειών και την συσσώρευση των προϊόντων εκσκαφής σε μέση απόσταση έως 30 m.

Τιμή ανά κυβικό μέτρο (m³) επί ορύγματος, με την μεταφορά των προϊόντων εκσκαφών σε οποιαδήποτε απόσταση. Επιμέτρηση με λήψη διατομών προ και μετά την εκσκαφή.

Ευρώ (Αριθμητικά) : 12,40
(Ολογράφως) : δώδεκα και σαράντα λεπτά

A.T. : 6

Άρθρο : ΝΑΟΙΚ Ν\20.05.01 Εκσκαφή θεμελίων και τάφρων με χρήση μηχανικών μέσων, σε εδάφη γαιώδη-ημιβραχώδη, με την φορτοεκφόρτωση και τη μεταφορά σε οποιαδήποτε απόσταση

Κωδικός αναθεώρησης: ΟΙΚ 2124

Εκσκαφή θεμελίων και τάφρων με χρήση μηχανικών μέσων, σύμφωνα με την μελέτη του έργου και την ΕΤΕΠ 02-04-00-00 "Εκσκαφές θεμελίων τεχνικών έργων", πλάτους βάσεως έως 3,00 m ή μεγαλύτερου των 3,00 m αλλά επιφανείας βάσεως έως 12,00 m², σε βάθος μέχρι 2,00 m από το χαμηλότερο χείλος της διατομής εκσκαφής, εν ξηρώ ή εντός ύδατος βάθους έως 0,30m, του οποίου η στάθμη, είτε ηρεμεί είτε υποβιβάζεται με εφ' άπαξ ή συνεχή άντληση (η οποία πληρώνεται ιδιαίτερα), με την αναπέταση των προϊόντων, την μόρφωση των παρειών και του πυθμένα

, τις τυχόν απαιτούμενες σποραδικές αντιστηρίξεις των παρειών και την συσσώρευση των προϊόντων εκσκαφής σε μέση απόσταση έως 30 m, την φορτοεκφόρτωση, τυχόν προσωρινές εναποθέσεις και επαναφορτώσεις, τους χαμένους χρόνους και κάθε είδους σταλιά μηχανημάτων και μεταφορικών μέσων και την μεταφορά και απόρριψη των προϊόντων εκσκαφής σε χώρους επιτρεπόμενους από τις αρμόδιες Αρχές και την ισχύουσα νομοθεσία, σε οποιαδήποτε απόσταση και αν βρίσκονται από το σημείο εκσκαφών, καθώς και κάθε άλλη δαπάνη ανεξαρτήτως δυσχερειών που απαιτείται για την έντεχνη εκτέλεση της εργασίας.

Επισημαίνεται ότι η τιμή είναι γενικής εφαρμογής ανεξάρτητα από την εκτέλεσης της εργασίας σε μια ή περισσότερες φάσεις που υπαγορεύθηκαν από το πρόγραμμα εκτέλεσης του έργου ή άλλους τοπικούς περιορισμούς.

Σε εδάφη γαιώδη-ημιβραχώδη.

Τιμή ανά κυβικό μέτρο (m³) επί ορύγματος (ανεξαρτήτως δυσχερειών), με την φορτοεκφόρτωση και

την μεταφορά των προϊόντων εκσκαφών, όσον σε οποιαδήποτε απόσταση. Επιμέτρηση με λήψη διατομών προ και μετά την εκσκαφή και μέχρι τα όρια εκσκαφής σύμφωνα με την εγκεκριμένη μελέτη και τις οδηγίες της Υπηρεσίας. Διευκρινίζεται ότι ουδεμία αποζημίωση θα καταβάλλεται στον ανάδοχο για τις επί πλέον των προβλεπομένων από τη μελέτη εκσκαφές εκτός εάν δοθεί ειδική εντολή από την Υπηρεσία με τεκμηριωμένους λόγους.

Ευρώ (Αριθμητικά): 15,00
(Ολογράφως): δέκα πέντε

A.T. : 7

Άρθρο : ΝΑΟΙΚ 20.04.01 **Εκσκαφή θεμελίων και τάφρων χωρίς τη χρήση μηχανικών μέσων σε εδάφη γαιώδη-ημιβραχώδη**

Κωδικός αναθεώρησης: ΟΙΚ 2122

Εκσκαφή θεμελίων και τάφρων χωρίς τη χρήση μηχανικών μέσων και εκρηκτικών, εκτός από αερόσφυρες, πλάτους βάσεως έως 3,00 m ή μεγαλύτερου των 3,00 m αλλά επιφανείας βάσεως έως 12,00 m², σε βάθος μέχρι 2,00 m από το χαμηλότερο χείλος της διατομής εκσκαφής, εν ξηρώ ή εντός ύδατος βάθους έως 0,30 m, του οποίου η στάθμη, είτε ηρεμεί είτε υποβιβάζεται με εφ' άπαξ ή συνεχή άντληση (η οποία πληρώνεται ιδιαίτερα), με την αναπέταση των προϊόντων, την μόρφωση των παρειών και του πυθμένα και την τυχόν αναγκαία σποραδική αντιστήριξη των παρειών και του πυθμένα και την τυχόν αναγκαία σποραδική αντιστήριξη των παρειών, σύμφωνα με την μελέτη και την ΕΤΕΠ 02-04-00-00 "Εκσκαφές θεμελίων τεχνικών έργων"

Σε εδάφη γαιώδη-ημιβραχώδη.

Τιμή ανά κυβικό μέτρο (m³) επί ορύγματος, με την μεταφορά των προϊόντων εκσκαφών σε οποιαδήποτε απόσταση. Επιμέτρηση με λήψη διατομών προ και μετά την εκσκαφή.

Ευρώ (Αριθμητικά): 29,85
(Ολογράφως): είκοσι εννέα και ογδόντα πέντε λεπτά

A.T. : 8

Άρθρο : ΝΑΟΙΚ 20.30 **Φορτοεκφόρτωση προϊόντων εκσκαφών με μηχανικά μέσα**

Κωδικός αναθεώρησης: ΟΙΚ 2171

Φορτοεκφόρτωση με μηχανικά μέσα επί αυτοκινήτου προς μεταφορά πάσης φύσεως προϊόντων εκσκαφών, εκβραχισμών και κατεδαφίσεων, με την σταλία του αυτοκινήτου.

Τιμή ανά κυβικό μέτρο (m³) σε όγκο ορύγματος.

Ευρώ (Αριθμητικά): 0,90
(Ολογράφως): ενενήντα λεπτά

A.T. : 9

Άρθρο : ΝΑΟΙΚ 20.20 **Εξυγιαντικές στρώσεις με θραυστό υλικό λατομείου**

Κωδικός αναθεώρησης: ΟΙΚ 2162

Κατασκευή στρώσεων από θραυστά υλικά προελέυσεως λατομείου (αδρανή οδοστρωσίας, λιθοσυντρίματα, σκύρα κλπ). Περιλαμβάνονται η προμήθεια και μεταφορά των υλικών επί τόπου του έργου, οι πλάγιες μεταφορές εντός της κάτοψης του κτιρίου με ή χωρίς μηχανικά μέσα, η διάστρωση σε πάχη έως 30 cm, η διαβροχή και η συμπίκνωση με οδοστρωτήρες καταλλήλων διαστάσεων ή δονητικές πλάκες.

Τιμή ανά κυβικό μέτρο (m³) συμπυκνωμένου όγκου, με την μεταφορά του θραυστού υλικού από οποιαδήποτε απόσταση. Επιμέτρηση με λήψη διατομών προ και μετά την επίχωση.

Ευρώ (Αριθμητικά): 22,00
(Ολογράφως): είκοσι δύο

A.T. : 10**Άρθρο : ΝΑΟΙΚ 20.10 Επίχωση με προϊόντα εκσκαφών, εκβραχισμών ή κατεδαφίσεων**

Κωδικός αναθεώρησης: ΟΙΚ 2162

Επίχωση με προϊόντα εκσκαφών, εκβραχισμών ή κατεδαφίσεων διαμορφωμένων χώρων ή τμημάτων αυτών, σε μέση απόσταση από την θέση εξαγωγής των άνω προϊόντων έως 10,00 m, με την έκριψη, διάστρωση κατά στρώσεις έως 30 cm, διαβροχή και συμπύκνωση, σύμφωνα με την μελέτη και την ΕΤΕΠ 02-07-02-00 "Επανεπιχώσεις σκαμμάτων θεμελίων τεχνικών έργων".

Στην περίπτωση χρησιμοποίησης υλικών προέλευσης δανειοθαλάμου, εφαρμόζεται ο αστερίσκος , ο οποίος σε αντίθετη περίπτωση μηδενίζεται.

Τιμή ανά κυβικό μέτρο (m³) συμπυκνωμένου όγκου.

Ευρώ (Αριθμητικά) : 10,80**(Ολογράφως) : δέκα και ογδόντα λεπτά****A.T. : 11****Άρθρο : ΝΑΟΙΚ 38.02 Ξυλότυποι χυτών μικροκατασκευών**

Κωδικός αναθεώρησης: ΟΙΚ 3811

Ξυλότυποι χυτών μικροκατασκευών που γενικώς δεν απαιτούν ικριώματα για την διαμόρφωσή τους (π.χ. φρεατίων, επιστέψεων τοίχων, βαθμίδων, περιζωμάτων εμβადού μέχρι 0,30 m² κλπ), σε οποιαδήποτε στάθμη υπό ή υπέρ το έδαφος, σύμφωνα με την μελέτη και την ΕΤΕΠ 01-04-00-00 "Καλούπια κατασκευών από σκυρόδεμα (τύποι)".

Στην τιμή μονάδας περιλαμβάνονται: η φθορά και απομείωση των χρησιμοποιούμενων υλικών, η εργασία ανέγερσης-συναρμολόγησης και η εργασία αποξήλωσης του καλουπιού και απομάκρυνσης όλων των υλικών που χρησιμοποιήθηκαν για την διαμόρφωσή του.

Τιμή ανά τετραγωνικό μέτρο (m²) αναπτύγματος επιφανείας.

Ευρώ (Αριθμητικά) : 22,50**(Ολογράφως) : είκοσι δύο και πενήντα λεπτά****A.T. : 12****Άρθρο : ΝΑΟΙΚ 38.13 Ξυλότυποι εμφανών σκυροδεμάτων**

Κωδικός αναθεώρησης: ΟΙΚ 3841

Ξυλότυποι επιπέδων, καμπύλων ή κεκλιμένων εμφανών επιφανειών σκυροδεμάτων, με κόντρα πλακέ τύπου ΒΕΤΟFORM ή πλανισμένες σανίδες σε άριστη κατάσταση (καινούργιας ξυλεία ή ξυλεία με λιγώτερες από πέντε χρήσεις), για την επίτευξη του προβλεπόμενου επιφανειακού τελειώματος, σύμφωνα με την μελέτη και την ΕΤΕΠ 01-05-00-00 "Καλούπια εμφανούς (ανεπένδυτου) έγχυτου σκυροδέματος".

Συμπεριλαμβάνεται η επάλειψη των ξυλοτύπων με κατάλληλο αντικολλητικό υλικό, η τοποθέτηση πλαστικών παρεμβλημάτων στα δεσίματα του ξυλότυπου και η υδατο-στεγής σφράγιση των αρμών του ξυλότυπου.

Το παρόν άρθρο αποκλείει την ταυτόχρομη εφαρμογή του άρθρου ΟΙΚ 38.10 "Πρόσθετη τιμή επεξεργασίας σανιδώματος ξυλοτύπων".

Τιμή ανά τετραγωνικό μέτρο (m²) ανεπτυγμένης επιφανείας.

Ευρώ (Αριθμητικά) : 20,25**(Ολογράφως) : είκοσι και είκοσι πέντε λεπτά**

Α.Τ. : 13

Άρθρο : ΝΑΟΙΚ 32.01.05 Προμήθεια, μεταφορά επί τόπου, διάστρωση και συμπύκνωση σκυροδέματος με χρήση αντλίας ή πυργογερανού για κατασκευές από σκυρόδεμα κατηγορίας C20/25

Κωδικός αναθεώρησης: ΟΙΚ 3215

Παραγωγή ή προμήθεια και μεταφορά επί τόπου του έργου σκυροδέματος οποιασδήποτε κατηγορίας ή ποιότητας, σύμφωνα με τις διατάξεις του Κανονισμού Τεχνολογίας Σκυροδέματος (ΚΤΣ), με την διάστρωση με χρήση αντλίας σκυροδέματος ή πυργογερανού και την συμπύκνωση αυτού επί των καλουπιών ή/και λοιπών επιφανειών υποδοχής σκυροδέματος, χωρίς την δαπάνη κατασκευής των καλουπιών, σύμφωνα με την μελέτη του έργου, και τις ΕΤΕΠ:

01-01-01-00 "Παραγωγή και μεταφορά σκυροδέματος",
01-01-02-00 "Διάστρωση σκυροδέματος",
01-01-03-00 "Συντήρηση σκυροδέματος",
01-01-04-00 "Εργοταξιακά συγκροτήματα παραγωγής σκυροδέματος",
01-01-05-00 "Δονητική συμπύκνωση σκυροδέματος",
01-01-07-00 "Σκυροδετήσεις ογκώδων κατασκευών".

Επισημαίνεται ότι απαγορεύεται αυστηρά η προσθήκη νερού στο σκυρόδεμα επί τόπου του έργου. Επίσης απαγορεύεται η χρήση του σκυροδέματος μετά την παρέλευση 90 λεπτών από την ανάμιξη, εκτός εάν εφαρμοσθούν επιβραδυντικά πρόσθετα με βάση ειδική μελέτη συνθέσεως.

Στην τιμή περιλαμβάνονται:

α. Η προμήθεια, η μεταφορά από οποιαδήποτε απόσταση στη θέση εκτέλεσης του έργου, του σκυροδέματος εφόσον πρόκειται για εργοστασιακό σκυρόδεμα ή η προμήθεια, φορτοεκφόρτωση όλων των απαιτούμενων υλικών (αδρανών, τσιμέντων, νερού) για την παρασκευή του σκυροδέματος, εφόσον το σκυρόδεμα παρασκευάζεται στο εργοτάξιο (εργοταξιακό σκυρόδεμα), οι σταλίες των αυτοκινήτων μεταφοράς αδρανών υλικών και σκυροδέματος, η παρασκευή το μίγματος και η μεταφορά του σκυροδέματος στο εργοτάξιο προς διάστρωση.

Επισημαίνεται ότι στην τιμή ανά κατηγορία σκυροδέματος συμπεριλαμβάνεται η δαπάνη της εκάστοτε απαιτούμενης ποσότητας τσιμέντου για την επίτευξη των προβλεπομένων χαρακτηριστικών (αντοχής, εργασίμου κλπ) υπό την εφαρμοζόμενη κοκκομετρική διαβάθμιση των αδρανών κατά περίπτωση. Σε ουδεμία περίπτωση επιμετρώνται ιδιαίτερα η ενσωματούμενη ποσότητα τσιμέντου στο σκυρόδεμα.

Η απαιτούμενη κοκκομετρική διαβάθμιση των αδρανών και η περιεκτικότητα σε τσιμέντο για την επίτευξη της ζητούμενης χαρακτηριστικής αντοχής του σκυροδέματος καθορίζεται εργαστηριακά με δαπάνη του Αναδόχου.

β. Τα πάσης φύσεως πρόσθετα (πλήν ρευστοποιητικών και επιβραδυντικών πήξεως) που προβλέπονται από την εγκεκριμένη, κατά περίπτωση, μελέτη συνθέσεως, επιμετρώνται και πληρώνονται ιδιαίτέρως.

γ. Η δαπάνη χρήσεως δονητών μάζας ή/και επιφανείας και η διαμόρφωση της άνω στάθμης των σκυροδοτούμενων στοιχείων (τελικής ή προσωρινής), σύμφωνα με τα καθοριζόμενα στην μελέτη του έργου αναφορικά με την ποιότητα και τις ανοχές του τελειώματος.

δ. Συμπεριλαμβάνεται επίσης ανηγμένη η δαπάνη σταλίας των οχημάτων μεταφοράς του σκυροδέματος (βαρέλας), η δαπάνη μετάβασης επί τόπου, στησίματος και επιστροφής της πρέσσας σκυροδέματος και η περισυλλογή, φόρτωση και απομάκρυνση τυχόν υπερχειλίσεων σκυροδέματος από την θέση σκυροδέτησης.

ε. Δεν συμπεριλαμβάνεται η πρόσθετη επεξεργασία διαμόρφωσης δαπέδων ειδικών απαιτήσεων (λ.χ. βιομηχανικό δάπεδο).

Οι τιμές έχουν εφαρμογή σε πάσης φύσεως κατασκευές από σκυρόδεμα, εκτός από κελύφη, αψίδες και τρούλους.

Επιμέτρηση ανά κυβικό μέτρο κατασκευασθέντος στοιχείου από σκυρόδεμα, σύμφωνα με τις προβλεπόμενες από την μελέτη διαστάσεις.

Για κατασκευές από σκυρόδεμα κατηγορίας C20/25.

Τιμή ανά κυβικό μέτρο (m³).

Ευρώ (Αριθμητικά): 95,00

(Ολογράφως): ενενήντα πέντε

A.T. : 14

Άρθρο : ΝΑΟΙΚ 38.18

Διαμόρφωση εγκοπών και εσοχών σε επιφάνειες από σκυρόδεμα

Κωδικός αναθεώρησης: ΟΙΚ 3816

Διαμόρφωση φαλτσογωνιών, εγκοπών, σκοτιών, σε επιφάνειες στοιχείων από σκυρόδεμα, σύμφωνα με την αρχιτεκτονική μελέτη και την ΕΤΕΠ 01-05-00-00 "Καλούπια εμφανούς (ανεπένδυτου) έγχυτου σκυροδέματος", με χρήση ξύλινων ή πλαστικών πηχίσκων διατομής έως 75x75 mm, οι οποίοι στερεώνονται στους ξυλοτύπους. Περιλαμβάνεται η αποκατάσταση τοπικών φθορών που είναι δυνατόν να προκληθούν κατά την αφαίρεση του ξυλοτύπου, με χρήση τσιμεντοκονίας ή επισκευαστικού κονιάματος κατά ΕΛΟΤ EN 1504-3.

Τιμή ανά τρέχον μέτρο (m).

Ευρώ (Αριθμητικά) : 2,80

(Ολογράφως) : δύο και ογδόντα λεπτά

A.T. : 15

Άρθρο : ΝΑΟΙΚ 38.20.03

Χαλύβδινοι οπλισμοί σκυροδέματος, Δομικά πλέγματα Β500C

Κωδικός αναθεώρησης: ΟΙΚ 3873

Προμήθεια και μεταφορά επί τόπου του έργου χάλυβα οπλισμού σκυροδέματος, μορφής διατομών, κατηγορίας (χάλυβας Β500Α, Β500C και δομικά πλέγματα) και διαμόρφωσης σύμφωνα με την μελέτη, προσέγγιση στην θέση ενσωμάτωσης με οποιοδήποτε μέσον και τοποθέτησή του σύμφωνα με τα σχέδια οπλισμού. Εκτέλεση εργασιών σύμφωνα με την ΕΤΕΠ 01-02-01-00 "Χαλύβδινος οπλισμός σκυροδεμάτων"

Η τοποθέτηση του σιδηροοπλισμού θα γίνεται μόνον μετά την παραλαβή του ξυλοτύπου ή της επιφανείας έδρασης του σκυροδέματος (π.χ. υπόστρωμα οπλισμένων δαπέδων κλπ).

Ο χάλυβας οπλισμού σκυροδεμάτων επιμετρώνται σε χιλιόγραμμα βάσει αναλυτικών Πινάκων Οπλισμού. Εάν οι πίνακες αυτοί δεν συμπεριλαμβάνονται στην εγκεκριμένη μελέτη του έργου θα συντάσσονται με μέριμνα του Αναδόχου και θα υποβάλλονται στην Υπηρεσία προς έλεγχο και θεώρηση πριν από την έναρξη της τοποθέτησης του οπλισμού.

Οι Πίνακες θα συντάσσονται βάσει των σχεδίων της μελέτης και θα περιλαμβάνουν λεπτομερώς τις διαστάσεις των ράβδων (αναπτύγματα), τις διαμέτρους, τις θέσεις τοποθέτησης και τα μήκη υπερκάλυψης, τα βάρη ανά τρέχον μέτρο κατά διάμετρο, τα επί μέρους και τα ολικά μήκη των ράβδων, τα μερικά βάρη ανά διάμετρο και το ολικό βάρος. Οι ως άνω Πίνακες Οπλισμού, μετά την παραλαβή των οπλισμών, θα υπογράφονται από τον Ανάδοχο και την Υπηρεσία και θα αποτελούν την επιμέτρηση των οπλισμών.

Το ανά τρέχον μέτρο βάρος των ράβδων οπλισμού θα υπολογίζεται με βάση τον πίνακα 3-1 του ΚΤΧ-2008, ο οποίος παρατίθεται στην συνέχεια. Σε καμία περίπτωση δεν γίνεται αποδεκτός ο προσδιορισμός του μοναδιαίου βάρους των ράβδων βάσει ζυγολογίου.

Ονομ. διάμετρος (mm)	Πεδίο εφαρμογής					Ονομ. διατομή (mm ²)	Ονομ. μάζα/μέτρο (Kg/m)
	Ράβδοι	Κουλούρες και ευθυγραμμισμένα προϊόντα		Ηλεκτροσυγκολλημένα πλέγματα και δικτυώματα			
		B500C	B500A	B500C	B500A		
5,0		v		v		19,6	0,154
5,5		v		v		23,8	0,187
6,0	v	v	v	v	v	28,3	0,222
6,5		v		v		33,2	0,260
7,0		v		v		38,5	0,302
7,5		v		v		44,2	0,347
8,0	v	v	v	v	v	50,3	0,395
10,0	v		v		v	78,5	0,617
12,0	v		v		v	113	0,888
14,0	v		v		v	154	1,21

16,0		ν				ν				ν		201		1,58
18,0		ν										254		2,00
20,0		ν										314		2,47
22,0		ν										380		2,98
25,0		ν										491		3,85
28,0		ν										616		4,83
32,0		ν										804		6,31
40,0		ν										1257		9,86

Στις επιμετρούμενες ποσότητες, πέραν της προμήθειας, μεταφοράς επί τόπου, διαμόρφωσης και τοποθέτησης του οπλισμού, περιλαμβάνονται ανηγμένα τα ακόλουθα: Η σύνδεση των ράβδων κατά τρόπο στερεό με σύρμα, σε όλες ανεξάρτητα τις διασταρώσεις και όχι εναλλάξ

Η προμήθεια του σύρματος πρόσδεσης.

Η προμήθεια και τοποθέτηση αρμοκλειδών (κατά ISO 15835-2), εκτός αν στα συμβατικά τεύχη του έργου προβλέπεται ιδιαίτερη επιμέτρηση και πληρωμή αυτών. Οι πλάγιες μεταφορές και η διακίνηση του οπλισμού σε οποιοδήποτε ύψος από το δάπεδο εργασίας.

Η τοποθέτηση υποστηριγμάτων (καβίλλιες, αναβολείς) και ειδικών τεμαχίων ανάρτησης που τυχόν θα απαιτηθούν (εργασία και υλικά).

Η απομείωση και φθορά του οπλισμού κατά την κοπή και κατεργασία .

Δομικά πλέγματα B500C.

Τιμή ανά χιλιόγραμμο (kg) σιδηρού οπλισμού υδραυλικών έργων τοποθετημένου σύμφωνα με την μελέτη.

Ευρώ (Αριθμητικά) : 1,01

(Ολογράφως) : ένα και ένα λεπτό

A.T. : 16

Άρθρο : ΝΑΟΙΚ 38.20.02 Χαλύβδινοι οπλισμοί σκυροδέματος, κατηγορίας B500C.

Κωδικός αναθεώρησης: ΟΙΚ 3873

Προμήθεια και μεταφορά επί τόπου του έργου χάλυβα οπλισμού σκυροδέματος, μορφής διατομών, κατηγορίας (χάλυβας B500A, B500C και δομικά πλέγματα) και διαμόρφωσης σύμφωνα με την μελέτη, προσέγγιση στην θέση ενσωμάτωσης με οποιοδήποτε μέσον και τοποθέτησή του σύμφωνα με τα σχέδια οπλισμού. Εκτέλεση εργασιών σύμφωνα με την ΕΤΕΠ 01-02-01-00 "Χαλύβδινος οπλισμός σκυροδεμάτων"

Η τοποθέτηση του σιδηροοπλισμού θα γίνεται μόνον μετά την παραλαβή του ξυλοτύπου ή της επιφανείας έδρασης του σκυροδέματος (π.χ. υπόστρωμα οπλισμένων δαπέδων κλπ).

Ο χάλυβας οπλισμού σκυροδεμάτων επιμετρώνται σε χιλιόγραμμο βάσει αναλυτικών Πινάκων Οπλισμού. Εάν οι πίνακες αυτοί δεν συμπεριλαμβάνονται στην εγκεκριμένη μελέτη του έργου θα συντάσσονται με μέριμνα του Αναδόχου και θα υποβάλλονται στην Υπηρεσία προς έλεγχο και θεώρηση πριν από την έναρξη της τοποθέτησης του οπλισμού.

Οι Πίνακες θα συντάσσονται βάσει των σχεδίων της μελέτης και θα περιλαμβάνουν λεπτομερώς τις διαστάσεις των ράβδων (αναπτύγματα), τις διαμέτρους, τις θέσεις τοποθέτησης και τα μήκη υπερκάλυψης, τα βάρη ανά τρέχον μέτρο κατά διάμετρο, τα επί μέρους και τα ολικά μήκη των ράβδων, τα μερικά βάρη ανά διάμετρο και το ολικό βάρος. Οι ως άνω Πίνακες Οπλισμού, μετά την παραλαβή των οπλισμών, θα υπογράφονται από τον Ανάδοχο και την Υπηρεσία και θα αποτελούν την επιμέτρηση των οπλισμών.

Το ανά τρέχον μέτρο βάρος των ράβδων οπλισμού θα υπολογίζεται με βάση τον πίνακα 3-1 του ΚΤΧ-2008, ο οποίος παρατίθεται στην συνέχεια. Σε καμία περίπτωση δεν γίνεται αποδεκτός ο προσδιορισμός του μοναδιαίου βάρους των ράβδων βάσει ζυγολογίου.

Πεδίο εφαρμογής					
Όνομ. διάμετρος (mm)	Ράβδοι	Κουλούρες και ευθυγραμμισμένα προϊόντα	Ηλεκτροσυγκολλημένα πλέγματα και δικτυώματα	Όνομ. διατομή (mm ²)	Όνομ. μάζα/μέτρο (Kg/m)

	B500C	B500A	B500C	B500A	B500C		
5,0		v		v		19,6	0,154
5,5		v		v		23,8	0,187
6,0	v	v	v	v	v	28,3	0,222
6,5		v		v		33,2	0,260
7,0		v		v		38,5	0,302
7,5		v		v		44,2	0,347
8,0	v	v	v	v	v	50,3	0,395
10,0	v		v		v	78,5	0,617
12,0	v		v		v	113	0,888
14,0	v		v		v	154	1,21
16,0	v		v		v	201	1,58
18,0	v					254	2,00
20,0	v					314	2,47
22,0	v					380	2,98
25,0	v					491	3,85
28,0	v					616	4,83
32,0	v					804	6,31
40,0	v					1257	9,86

Στις επιμετρούμενες ποσότητες, πέραν της προμήθειας, μεταφοράς επί τόπου, διαμόρφωσης και τοποθέτησης του οπλισμού, περιλαμβάνονται ανηγμένα τα ακόλουθα:
 Η σύνδεση των ράβδων κατά τρόπο στερεό με σύρμα, σε όλες ανεξάρτητα τις διασταυρώσεις και όχι εναλλάξ

Η προμήθεια του σύρματος πρόσδεσης.

Η προμήθεια και τοποθέτηση αρμοκλειδών (κατά ISO 15835-2), εκτός αν στα συμβατικά τεύχη του έργου προβλέπεται ιδιαίτερη επιμέτρηση και πληρωμή αυτών. Οι πλάγιες μεταφορές και η διακίνηση του οπλισμού σε οποιοδήποτε ύψος από το δάπεδο εργασίας.

Η τοποθέτηση υποστηριγμάτων (καβίλιες, αναβολείς) και ειδικών τεμαχίων ανάρτησης που τυχόν θα απαιτηθούν (εργασία και υλικά).

Η απομείωση και φθορά του οπλισμού κατά την κοπή και κατεργασία .

Χαλύβδινοι οπλισμοί κατηγορίας B500C.

Τιμή ανά χιλιόγραμμο (kg) σιδηρού οπλισμού υδραυλικών έργων τοποθετημένου σύμφωνα με την μελέτη.

Ευρώ (Αριθμητικά): 1,07

(Ολογράφως): ένα και επτά λεπτά

A.T. : 17

Άρθρο : ΝΑΟΔΟ Β51 Πρόχυτα κράσπεδα από σκυρόδεμα

Κωδικός αναθεώρησης: ΝΟΔΟ 2921

Τοποθέτηση προκατασκευασμένων κρασπέδων από σκυρόδεμα κατηγορίας C20/25, διατομής πλάτους 0,15 m και ύψους 0,25 έως 0,30 m, σύμφωνα με τα σχέδια λεπτομερειών της μελέτης, με απότμηση, ευθυγράμμων ή καμπύλων, κατά ΕΛΟΤ EN 1340, προς κατασκευή νησίδων ασφαλείας, πεζοδρομίων, κόμβων κ.λ.π., τα οποία θα παρασκευάζονται σε βιομηχανική εγκατάσταση με δόνηση και συμπίεση, αποκλεισμένης της παρασκευής τους επί τόπου του έργου με αυτοσχέδιους ξυλότυπους.

Εκτέλεση εργασιών σύμφωνα με την ΕΤΕΠ 05-02-01-00 "Κράσπεδα, ρείθρα και τάφροι ομβρίων καταστρώματος οδών επενδεδυμένες με σκυρόδεμα".

Στην τιμή μονάδας περιλαμβάνονται:

- η προμήθεια και μεταφορά των κρασπέδων και όλων των απαιτούμενων υλικών πλην του σκυροδέματος της βάσης έδρασης,

- η τοποθέτησή τους σε ευθυγραμμία ή καμπύλη στις προβλεπόμενες θέσεις από τα σχέδια οριζοντιογραφικά και υψομετρικά, με χρήση τεμαχίων μήκους όχι μικρότερου των 0,50 m, με λεία επιφάνεια, η στερέωση των κρασπέδων με κατασκευή πίσω από αυτά συνεχούς πρίσματος διατομής 0,10x0,20 m από σκυρόδεμα κατηγορίας C8/10, ο εγκιβωτισμός τους και η αρμολόγησή τους με τσιμεντοκονία αναλογίας 650 kg τσιμέντου ανά m3 άμμου.

Τιμή ανά μέτρο μήκους πλήρως τοποθετημένου κρασπέδου χωρίς την βάση έδρασης του, η οποία επιμετράται ιδιαίτερώς.

Ευρώ (Αριθμητικά): 9,60
(Ολογράφως): εννέα και εξήντα λεπτά

A.T. : 18

Άρθρο : ΝΑΥΔΡ Ν11.15.02 Κανάλια αποστράγγισης δαπέδων κατά EN 1433, βιομηχανικής προέλευσης, τυποποιημένο, εξωτερικών διαστάσεων 100x19x20,5 cm, κατηγορίας φορτίου A15, με εσχάρα από γαλβανισμένο χάλυβα

Κωδικός αναθεώρησης: ΥΔΡ 6620.1

Προμήθεια και εγκατάσταση καναλιών αποστράγγισης δαπέδων εξωτερικών χώρων, σύμφωνα με τη μελέτη και την ΕΤΕπ 08-07-01-06 "Κανάλια αποστράγγισης δαπέδων βιομηχανικής προέλευσης", με τα ακόλουθα χαρακτηριστικά:

-Συναρμολογούμενα στοιχεία καναλιού (modules) από ινοπλισμένο σκυρόδεμα κατηγορίας C30/37, εξωτερικών διαστάσεων 100x19x20,5 cm, με εσχάρες χαλύβδινες, γαλβανισμένες, ηλεκτροπρεσσαριστές,

λαμωτές διαστάσεων 100x13,70x2,50 cm με λάμα 25x2 mm και βρόγχο 30x30 mm.

-Κατασκευή του συστήματος αποστράγγισης σύμφωνα με τα καθοριζόμενα στο πρότυπο ΕΛΟΤ EN 1433 "Κανάλια αποστράγγισης σε ζώνες κυκλοφορίας πεζών και οχημάτων - Ταξινόμηση, σχεδιασμός και απαιτήσεις δοκιμών, σήμανση και αξιολόγηση της συμμόρφωσης", με σήμανση CE της Ευρωπαϊκής Ένωσης.

-Στοιχεία των καναλιών με κατάλληλα διαμορφωμένες απολήξεις ώστε να εξασφαλίζουν στεγανή σύνδεση

και να παρέχουν την δυνατότητα έλξης - ώθησης τμημάτων συναρμολογημένου καναλιού.

-Προσημειωμένες θέσεις στο σώμα του καναλιού από τον κατασκευαστή για τις οριζόντιες ή κατακόρυφες συνδέσεις με το δίκτυο αποχέτευσης με χρήση ειδικών εξαρτημάτων (του συστήματος τυποποιημένου καναλιού) ώστε να εξασφαλίζεται απόλυτη στεγανότητα.

Στην τιμή μονάδος περιλαμβάνεται η προμήθεια και μεταφορά επιτόπου του έργου των πάσης φύσεως υλικών του συστήματος (κανάλια, εσχάρες, πάσης φύσεως ειδικά τεμάχια απολήξεων και διακλαδώσεων,

σύστημα "κλειδώματος" της εσχάρας, μεταλλικά εξαρτήματα στερέωσης των εσχάρων που έχουν υποστεί αντιδιαβρωτική επεξεργασία) καθώς και των πάσης φύσεως υλικών πάκτωσης και στερέωσης, σύμφωνα με τις οδηγίες του εργοστασίου κατασκευής, η εγκατάσταση των καναλιών στον αύλακα, η σύνδεσή τους με το κεντρικό σύστημα αποχέτευσης ομβρίων υδάτων καθώς και κάθε άλλη δαπάνη υλικών, εργασίας και εξοπλισμού που απαιτείται για την έντεχνη εκτέλεση της εργασίας σύμφωνα με τη μελέτη και τις ισχύουσες προδιαγραφές.

Στην τιμή δεν συμπεριλαμβάνονται οι εργασίες διάνοιξης του αύλακος εγκατάστασης των καναλιών (τιμολογούνται ιδιαίτερος με βάση τα οικεία άρθρα του τιμολογίου, αναλόγως της φύσεως/συστάσεως του δαπέδου στο οποίο τοποθετούνται) καθώς και η προμήθεια και τοποθέτηση αμμοσυλλεκτών.

Τυποποιημένο κανάλι εξωτερικών διαστάσεων 100x19x20,5 cm, κατηγορίας φορτίου A15, με εσχάρα από γαλβανισμένο χάλυβα.

Τιμή ανά τρέχον μέτρο (m) πλήρως τοποθετημένου καναλιού με επιμέτρηση κατά τον άξονά του.

Ευρώ (Αριθμητικά): 33,00
(Ολογράφως): τριάντα τρία

A.T. : 19

Άρθρο : ΝΑΟΙΚ 38.45 Αποστατήρες σιδηροπλισμού σκυροδεμάτων

Κωδικός αναθεώρησης: ΟΙΚ 3873

Προμήθεια και τοποθέτηση πλαστικών ή από τσιμεντοειδή υλικά στηριγμάτων (αποστατήρες) χαλύβδινου οπλισμού στοιχείων από σκυρόδεμα, για την επίτευξη της προβλεπόμενης από τους κανονισμούς και την μελέτη επικάλυψης του οπλισμού, σε οποιαδήποτε τμήματα του έργου και σε οποιοδήποτε ύψος από το δάπεδο εργασίας.

Τιμή ανά τετραγωνικό μέτρο (m²) επιφανείας ξυλοτύπου.

Ευρώ (Αριθμητικά): 2,20
(Ολογράφως): δύο και είκοσι λεπτά

A.T. : 20

Άρθρο : ΝΑΟΔΟ Β29.3.1 Κατασκευή ρείθρων, τραπεζοειδών τάφρων, στρώσεων προστασίας στεγάνωσης γεφυρών κλπ με σκυρόδεμα C16/20

Κωδικός αναθεώρησης: ΝΟΔΟ 2532

Κατασκευές τεχνικών έργων κάθε είδους και οποιουδήποτε ανοίγματος και ύψους από σκυρόδεμα που παρασκευάζεται σε μόνιμο ή εργοταξιακό συγκρότημα παραγωγής, με θραυστά αδρανή λατομείου κατάλληλης κοκκομέτρησης και διαστάσεων μέγιστου κόκκου, τσιμέντο κατάλληλης κατηγορίας, αντοχής και ποσότητας, ως και τα τυχόν αναγκαία ρευστοποιητικά, υπερρευστοποιητικά, αερακτικά, σταθεροποιητικά κλπ. πρόσμικτα.

Στις τιμές μονάδας των κατασκευών από σκυρόδεμα περιλαμβάνονται:

- η προμήθεια και μεταφορά από οποιαδήποτε απόσταση, των πάσης φύσεως υλικών παρασκευής εργοταξιακού σκυροδέματος, η προμήθεια και μεταφορά στην εκάστοτε θέση σκυροδέτησης ετοιμού σκυροδέματος,
- η προσκόμιση, τοποθέτηση, χρήση και απομάκρυνση μετά το τέλος των εργασιών των πάσης φύσεως απαιτούμενων ικριωμάτων, ξυλοτύπων ή σιδηροτύπων (επιπέδων, καμπύλων ή στρεβλών επιφανειών), καθώς και ειδικών συστημάτων και εξοπλισμού που απαιτούνται κατά περίπτωση (συστήματα προκατασκευής, προώθησης, προβολο-δόμησης, αναρριχόμενοι σιδηρότυποι κλπ),
- τα πάσης φύσεως μηχανήματα και εξοπλισμός και μέσα για την παραγωγή, μεταφορά, άντληση, ανύψωση, καταβίβασμό, ανάμειξη, δόνηση κλπ. τοθ σκυροδέματος
- η διαμόρφωση των ικριωμάτων, των ξυλοτύπων, των φορείων για προώθηση και προβολοδόμηση καθώς
- η μερική ή ολική απώλεια των σωμάτων διαμόρφωσης κιβωτιομόρφων, κυλινδρικών ή άλλης μορφής κενών,
- η επεξεργασία των κατασκευαστικών αρμών
- η συντήρηση του σκυροδέματος με οποιοδήποτε μέσο (λινάτσες, χημικά υγρά κ.λ.π.) μέχρι τη σκλήρυνσή του

Επίσης περιλαμβάνονται, ανηγμένες στις τιμές μονάδας:

- οι δαπάνες των αναγκαίων μελετών σύνθεσης σκυροδέματος,
- οι δαπάνες των μελετών της κατασκευαστικής μεθόδου, των βοηθητικών εγκαταστάσεων και των πάσης φύσεως ικριωμάτων (πλην των μελετών που αφορούν στις μεθόδους προβολοδόμησης, προώθησης και προωθουμένων αυτοφερομένων δοκών),
- η δαπάνη δειγματοληψιών, ελέγχων, δοκιμών και μετρήσεων,
- οι δαπάνες δημιουργίας ανοιγμάτων στα ικριώματα κατά τη σκυροδέτηση φορέα γεφυρών διαστάσεων 4,50 x 10,00 m ανά κλάδο για τη διέλευση της κυκλοφορίας
- η πρόσδοση στο χρησιμοποιούμενο σκυρόδεμα, εκτός από τη θλιπτική αντοχή, χαρακτηριστικών που εξασφαλίζουν τον προβλεπόμενο από την μελέτη τύπο του επιφανειακού τελειώματος, βάσει του οποίου θα γίνεται η αποδοχή ή η απόρριψη της κατασκευής, που εκτελέσθηκε (προσαρμογή κοκκομετρικής διαβάθμισης αδρανών, προσθήκη καταλλήλων προσμίκτων κλπ).

Η επιμέτρηση του σκυροδέματος θα γίνεται για κάθε κατηγορία κατασκευών σε πραγματικούς όγκους, σύμφωνα με τη μελέτη, μη αφαιρουμένων των οπλισμών, των σωλήνων προεντάσεως (σε περίπτωση προεντεταμένου σκυροδέματος) ή των κενών διέλευσης αγωγών, των γραμμικών σκοτιών διατομής μέχρι 10 cm² και των επιφανειακών εσοχών βάθους μέχρι 5 cm, αφαιρουμένων όμως των κενών που διαμορφώνονται με σκοπό τη μείωση του όγκου του σκυροδέματος.

Η επιμέτρηση του σκυροδέματος που διαστρώνεται χωρίς τη χρήση ξυλοτύπων, θα γίνεται με βάση τις διαστάσεις των σχεδίων της μελέτης, χωρίς να επιμετράται ο τυχόν επιπλέον όγκος που διαστρώθηκε λόγω έλλειψης ξυλοτύπων.

Όπου στα άρθρα του σκυροδέματος αναφέρεται το ύψος από το έδαφος, νοείται το ύψος του κάτω πέλματος του φορέα από τη φυσική επιφάνεια του εδάφους και όχι την τυχόν διαμορφούμενη μετά από εκκαφή.

Οι τιμές των κατασκευών από σκυρόδεμα του παρόντος Τιμολογίου είναι γενικής εφαρμογής και δεν εξαρτώνται από το μέγεθος αυτών, την ολοκλήρωσή τους σε μία ή περισσότερες φάσεις (τμηματική εκτέλεση) ή τυχόν τοπικούς περιορισμούς και δυσχέρειες (εξασφάλιση της κυκλοφορίας κατά την διάρκεια της κατασκευής, στενότητα χώρου, προστασία γειτονικών κατασκευών, δυσχέρειες προσέγγισης του σκυροδέματος, σκυροδέτηση υπό ακραίες καιρικές συνθήκες κλπ).

Οι εργασίες θα εκτελούνται σύμφωνα με τις ακόλουθες ΕΤΕΠ, στο μέτρο που εκάστη αφορά τον κάθε τύπο κατασκευής:

- 01-01-01-00: Παραγωγή και μεταφορά σκυροδέματος
- 01-01-02-00: Διάστρωση και συμπύκνωση σκυροδέματος
- 01-01-03-00: Συντήρηση σκυροδέματος
- 01-01-04-00: Εργοταξιακά συγκροτήματα παραγωγής σκυροδέματος
- 01-01-05-00: Δομητική συμπύκνωση σκυροδέματος
- 01-01-07-00: Σκυροδετήσεις ογκωδών κατασκευών
- 01-03-00-00: Ικρίωματα
- 01-04-00-00: Καλούπια κατασκευών από σκυρόδεμα (τύποι)
- 01-05-00-00: Διαμόρφωση τελικών επιφανειών σε έγχυτο σκυρόδεμα χωρίς χρήση επιχρισμάτων

Κατασκευή κρασπέδων, ρείθρων, επενδεδυμένων τραπεζοειδών και τριγωνικών τάφρων, κοιτοστρώσεων, επενδύσεων κοίτης ρεμάτων, τοίχων που δεν ανήκουν στην κατηγορία "λεπτοτοίχων", στρώσεων προστασίας στεγάνωσης γεφυρών κ.λ.π. με σκυρόδεμα C16/20 άοπλο ή ελαφρώς οπλισμένο.

Τιμή ανά κυβικό μέτρο έτοιμης κατασκευής από σκυρόδεμα.

Ευρώ (Αριθμητικά): 94,20

(Ολογράφως): ενενήντα τέσσερα και είκοσι λεπτά

A.T. : 21

Άρθρο : ΝΑΟΙΚ Ν\73.62.01 Σύστημα επένδυσης επιφανειών με χαλαζιακές ψηφίδες μίας κοκκομετρίας 1,0-2,0mm, συνδεδεμένες μεταξύ τους με ειδικές διάφανες ρητίνες

Κωδικός αναθεώρησης:

Εφαρμογή ψηφιδωτού δαπέδου με χαλαζιακές ψηφίδες μίας κοκκομετρίας 1,0-2,0mm και χρώματος επιλογής της Υπηρεσίας συνδεδεμένες μεταξύ τους με ειδικές διάφανες ρητίνες δημιουργώντας μία αντλιοισθηρή ενιαία επιφάνεια με αρμούς διαστολής σύμφωνα με τις οδηγίες του κατασκευαστή.

Για την εφαρμογή του συστήματος χαλαζιακών ψηφίδων θα πρέπει :

- Το υπόστρωμα πρέπει να είναι στατικά επαρκές και επίπεδο από οπλισμένο σκυρόδεμα C20/25 και απαλλαγμένο από σθαρά σημεία, σκόνες, λίπη, λάδια οπότε συνίσταται υδροβολή. Πριν την εφαρμογή του συστήματος επένδυσης δαπέδου το υπόστρωμα επιβάλλεται να είναι απόλυτα στεγνό με υγρασία του δεν θα πρέπει να υπερβαίνει το 5%, ενώ η σχετική υγρασία στο χώρο εφαρμογής να είναι μικρότερη από 65%. Οι παραπάνω μετρήσεις θα πρέπει να γίνονται με όργανα μετρήσεων υγρασίας.

- Εφαρμογή επιπεδωτικής στρώσης με 100% βινακρυλική, εύκαμπτη κόλλα τσιμεντοειδούς βάσης κατηγορίας (C2TE/ S2) κατά EN 12004 & EN 12002. Στην νωπή στρώση της κόλλας, εγκιβωτίζεται κατάλληλο αλκαλίμαχο υαλόπλεγμα με αλληλοεπικάλυψη στα κομμάτια του υαλοπλέγματος σε πλάτος 10 cm. Με οδοντωτή σπάτουλα, από την ίσια πλευρά της, λειαίνεται η επιφάνεια και ταυτόχρονα επιτυγχάνεται πλήρης κάλυψη του υαλοπλέγματος.

- Μετά την ωρίμανση της επιπεδωτικής στρώσης, εφαρμόζεται κατάλληλο εύκαμπτο, ινοπλισμένο επαλειφόμενο, στεγανωτικό κονίαμα ενός συστατικού σε 2 σταυρωτές στρώσεις. Σε περίπτωση που η εφαρμογή του στεγανωτικού δεν γίνει σε εύλογο χρονικά διάστημα συνίσταται διαβροχή του πριν την εφαρμογή του στεγανωτικού. Το εύκαμπτο, ινοπλισμένο, επαλειφόμενο στεγανωτικό κονίαμα ενός συστατικού μας δίνει μακροχρόνια στεγανοποίηση, ακόμη και σε πίεση έως 7Atm κατά DIN 1048, έχει ισχυρή πρόσφυση σε ποικίλα (σταθερά) υποστρώματα, προστατεύει το σκυρόδεμα από ενανθράκωση, έχει αντοχή στη γήρανση, καλύπτει ρωγμές πλάτους έως 2mm σε 2 στρώσεις και κατατάσσεται ως προστατευτικό επιφανειών σκυροδέματος © κατά EN 1504-2 (αρχές 2,5/MCR/ έλεγχος υγρασίας, βελτίωση επιφάνειας).

- Για τη σταθεροποίηση του υποστρώματος μετά την εφαρμογή του στεγανωτικού πραγματοποιείται προετοιμασία της επιφάνειας με εποξειδικό αστάρι δύο συστατικών χωρίς διαλύτες το οποίο εμφανίζει υψηλή διεισδυτική ικανότητα και υψηλή σκληρότητα, η οποία προσδίδει μεγάλη αντοχή στις τριβές, ιδιαίτερα ανθεκτικό στα χημικά, τα οξέα, τα αλκάλια, τα πετρελαιοειδή και τις ακραίες καιρικές συνθήκες. Σταθεροποιεί και σφραγίζει το υπόστρωμα με αποτέλεσμα την άρρηκτη πρόσφυση του χαλαζιακού ψηφιδωτού συστήματος. Το εποξειδικό αστάρι δύο συστατικών, χωρίς διαλύτες δεν πρέπει να εφαρμόζεται περισσότερο από 24 ώρες πριν την εφαρμογή του συστήματος.

- Ακολουθώντας τις οδηγίες του κατασκευαστή της συνδετικής ρητίνης για χαλαζιακά δάπεδα δύο συστατικών χωρίς διαλύτες, πραγματοποιείται η ανάμειξη με τα χαλαζιακά αδρανή. Η συνδετική ρητίνη για χαλαζιακά δάπεδα δύο συστατικών χωρίς διαλύτες συσκευασίας προσδίδει στο χαλαζιακό ψηφιδωτό σύστημα: α) εξαιρετικές μηχανικές αντοχές και μεγάλη διάρκεια ζωής, β) αντοχή σε μόνιμη εμβάπτιση στο χλωριασμένο νερό, γ) αντοχή στα περισσότερα χημικά και το θαλασσινό νερό, δ) αντοχή σε εξωτερικές επιφάνειες και θερμοκρασιακές μεταβολές, μηδενική απορρόφηση νερού.

- Για την σφράγιση του χαλαζιακού ψηφιδωτού συστήματος μετά την ολοκλήρωση της εφαρμογής και αφού η επιφάνεια είναι βατή (μετά από τουλάχιστον 48 ώρες) και καθαρή από σκόνες, εφαρμόζουμε μία λεπτή επίστρωση από υψηλής αντοχής εποξειδικό γυαλιστερό βερνίκι δύο συστατικών

χωρίς διαλύτες, το οποίο θα δημιουργήσει στο σύστημα μία σκληρή, μη απορροφητική και απρόσβλητη επιφάνεια, που δεν ευνοεί την ανάπτυξη βακτηρίων και θα προσδώσει στο σύστημα μεγαλύτερη αντοχή. Κατά περίπτωση σύμφωνα με τις οδηγίες του κατασκευαστή προτείνεται η αραίωση με το διαλυτικό του συστήματος σε ποσοστά που ορίζει ο κατασκευαστής.

- Τουλάχιστον 24ώρες αργότερα θα ακολουθήσει η τελική προστασία του χαλαζιακού ψηφιδωτού συστήματος με την εφαρμογή του πολυουρεθανικού ματ βερνικιού δύο συστατικών. Πρόκειται για βερνίκι αλειφατικής πολυουρεθάνης δύο συστατικών με διαλύτες, το οποίο δημιουργεί μία ελαστική, διάφανη μεμβράνη προστασίας ανθεκτικό στην επαφή με οργανικά και ανόργανα οξέα, αλκάλια, πετρελαιοειδή, καθώς και σε ορισμένους διαλύτες. Τα πλεονεκτήματα του πολυουρεθανικού βερνικιού δύο συστατικών με διαλύτες είναι: α) ανθεκτικό στην UV ακτινοβολία και στις καιρικές συνθήκες, β) Ιδιαίτερα ανθεκτικό στην τριβή, γ) Δεν εμφανίζει κιμωλίαση και αποχρωματισμό στο πέρασμα του χρόνου & δ) Αναδεικνύει την φυσική ομορφιά των επενδύσεων όπου εφαρμόζεται, χωρίς να γυαλίζει. Κατατάσσεται ως προστατευτικό σκυροδέματος κατά EN 1504-2.

Για τον καθαρισμό των εργαλείων αλλά και την καλύτερη εφαρμογή του χαλαζιακού συστήματος στο σύνολο της επιφάνειας, θα γίνει χρήση βιοδιασπώμενου καθαριστικού (το οποίο δεν επηρεάζει της μηχανικές αντοχές του συστήματος) και όχι κάποιου διαλυτικού.

Η εφαρμογή πρέπει να γίνεται σε συνθήκες θερμοκρασιών από 5ο έως 35οC σε σταθερά υποστρώματα απαλλαγμένα από οποιοδήποτε ξένο σώμα και σε ποσοστά υγρασίας υποστρώματος το οποίο δεν ξεπερνούν το 6%. Σημαντικός παράγοντας για την δημιουργία ασφαλούς συστήματος είναι η ακριβής τήρηση του τρόπου εφαρμογής που προτείνεται στα τεχνικά φυλλάδια του κάθε υλικού καθώς και των οδηγιών του παραγωγού για την εκάστοτε εφαρμογή.

Για ένα τετραγωνικό μέτρο πλήρως περαιωμένης επίστρωσης σύμφωνα με την Μελέτη, με τα υλικά, μικρούλικά επί τόπου και την εργασία.

Τιμή ανά τετραγωνικό μέτρο (m²).

Ευρώ (Αριθμητικά): 62,00

(Ολογράφως): εξήντα δύο

A.T. : 22

Άρθρο : ΝΑΟΙΚ Ν/73.62.02 Σύστημα επένδυσης επιφανειών με χαλαζιακές ψηφίδες δύο διαφορετικών κοκκομετριών 1,0-2,0mm, συνδεόμενες μεταξύ τους με ειδικές διάφανες ρητίνες

Κωδικός αναθεώρησης:

Εφαρμογή ψηφιδωτού δαπέδου με χαλαζιακές ψηφίδες δύο διαφορετικών κοκκομετριών 1,0-2,0mm και χρώματος επιλογής της Υπηρεσίας συνδεόμενες μεταξύ τους με ειδικές διάφανες ρητίνες δημιουργώντας μία αντιολισθηρή ενιαία επιφάνεια με αρμούς διαστολής σύμφωνα με τις οδηγίες του κατασκευαστή.

Για την εφαρμογή του συστήματος χαλαζιακών ψηφίδων θα πρέπει :

- Το υπόστρωμα πρέπει να είναι στατικά επαρκές και επίπεδο από οπλισμένο σκυρόδεμα C20/25 και απαλλαγμένο από σαθρά σημεία, σκόνες, λίπη, λάδια οπότε συνίσταται υδροβολή. Πριν την εφαρμογή του συστήματος επένδυσης δαπέδου το υπόστρωμα επιβάλλεται να είναι απόλυτα στεγνό με υγρασία του δεν θα πρέπει να υπερβαίνει το 5%, ενώ η σχετική υγρασία στο χώρο εφαρμογής να είναι μικρότερη από 65%. Οι παραπάνω μετρήσεις θα πρέπει να γίνονται με όργανα μετρήσεων υγρασίας.

- Εφαρμογή επιπεδωτικής στρώσης με 100% βινακρυλική, εύκαμπτη κόλλα τσιμεντοειδούς βάσης κατηγορίας (C2TE/ S2) κατά EN 12004 & EN 12002. Στην νωπή στρώση της κόλλας, εγκιβωτίζεται κατάλληλο αλκαλίμαχο υαλόπλεγμα με αλληλοεπικάλυψη στα κομμάτια του υαλοπλέγματος σε πλάτος 10 cm. Με οδοντωτή σπάτουλα, από την ίσια πλευρά της, λειαίνεται η επιφάνεια και ταυτόχρονα επιτυγχάνεται πλήρης κάλυψη του υαλοπλέγματος.

- Μετά την ωρίμανση της επιπεδωτικής στρώσης, εφαρμόζεται κατάλληλο εύκαμπτο, ινοπλισμένο επαλειφόμενο, στεγανωτικό κονίαμα ενός συστατικού σε 2 σταυρωτές στρώσεις. Σε περίπτωση που η εφαρμογή του στεγανωτικού δεν γίνει σε εύλογο χρονικά διάστημα συνίσταται διαβροχή του πριν την εφαρμογή του στεγανωτικού. Το εύκαμπτο, ινοπλισμένο, επαλειφόμενο στεγανωτικό κονίαμα ενός συστατικού μας δίνει μακροχρόνια στεγανοποίηση, ακόμη και σε πίεση έως 7Atm κατά DIN 1048, έχει ισχυρή πρόσφυση σε ποικίλα (σταθερά) υποστρώματα, προστατεύει το σκυρόδεμα από ενανθράκωση, έχει αντοχή στη γήρανση, καλύπτει ρωγμές πλάτους έως 2mm σε 2 στρώσεις και κατατάσσεται ως προστατευτικό επιφανειών σκυροδέματος © κατά EN 1504-2 (αρχές 2,5/MCR/ έλεγχος υγρασίας, βελτίωση επιφάνειας).

- Για τη σταθεροποίηση του υποστρώματος μετά την εφαρμογή του στεγανωτικού πραγματοποιείται προετοιμασία της επιφάνειας με εποξειδικό αστάρι δύο συστατικών χωρίς διαλύτες το οποίο εμφανίζει υψηλή διεισδυτική ικανότητα και υψηλή σκληρότητα, η οποία προσδίδει μεγάλη αντοχή στις τριβές, ιδιαίτερα ανθεκτικό στα χημικά, τα οξέα, τα αλκάλια, τα πετρελαιοειδή και τις ακραίες καιρικές συνθήκες. Σταθεροποιεί και σφραγίζει το υπόστρωμα με αποτέλεσμα την άρρηκτη πρόσφυση του χαλαζιακού ψηφιδωτού συστήματος. Το εποξειδικό αστάρι δύο συστατικών, χωρίς διαλύτες δεν πρέπει να εφαρμόζεται περισσότερο από 24 ώρες πριν την εφαρμογή του συστήματος.

- Ακολουθώντας τις οδηγίες του κατασκευαστή της συνδετικής ρητίνης για χαλαζιακά δάπεδα

δύο συστατικών χωρίς διαλύτες, πραγματοποιείται η ανάμειξη με τα χαλαζιακά αδρανή. Η συνδυαστική ρητίνη για χαλαζιακά δάπεδα δύο συστατικών χωρίς διαλύτες συσκευασίας προσδίδει στο χαλαζιακό ψηφιδωτό σύστημα: α) εξαιρετικές μηχανικές αντοχές και μεγάλη διάρκεια ζωής, β) αντοχή σε μόνιμη εμβόπτιση στο χλωριασμένο νερό, γ) αντοχή στα περισσότερα χημικά και το θαλασσινό νερό, δ) αντοχή σε εξωτερικές επιφάνειες και θερμοκρασιακές μεταβολές, μηδενική απορρόφηση νερού.

- Για την σφράγιση του χαλαζιακού ψηφιδωτού συστήματος μετά την ολοκλήρωση της εφαρμογής και αφού η επιφάνεια είναι βατή (μετά από τουλάχιστον 48 ώρες) και καθαρή από σκόνες, εφαρμόζουμε μία λεπτή επίστρωση από υψηλής αντοχής εποξειδικό γυαλιστερό βερνίκι δύο συστατικών χωρίς διαλύτες, το οποίο θα δημιουργήσει στο σύστημα μία σκληρή, μη απορροφητική και απρόσβλητη επιφάνεια, που δεν ευνοεί την ανάπτυξη βακτηρίων και θα προσδώσει στο σύστημα μεγαλύτερη αντοχή. Κατά περίπτωση σύμφωνα με τις οδηγίες του κατασκευαστή προτείνεται η αραίωση με το διαλυτικό του συστήματος σε ποσοστά που ορίζει ο κατασκευαστής.

- Τουλάχιστον 24ώρες αργότερα θα ακολουθήσει η τελική προστασία του χαλαζιακού ψηφιδωτού συστήματος με την εφαρμογή του πολυουρεθανικού ματ βερνικιού δύο συστατικών. Πρόκειται για βερνίκι αλειφατικής πολυουρεθάνης δύο συστατικών με διαλύτες, το οποίο δημιουργεί μία ελαστική, διάφανη μεμβράνη προστασίας ανθεκτικό στην επαφή με οργανικά και ανόργανα οξέα, αλκάλια, πετρελαιοειδή, καθώς και σε ορισμένους διαλύτες. Τα πλεονεκτήματα του πολυουρεθανικού βερνικιού δύο συστατικών με διαλύτες είναι: α) ανθεκτικό στην UV ακτινοβολία και στις καιρικές συνθήκες, β) Ιδιαίτερα ανθεκτικό στην τριβή, γ) Δεν εμφανίζει κιμωλίαση και αποχρωματισμό στο πέρασμα του χρόνου & δ) Αναδεικνύει την φυσική ομορφιά των επενδύσεων όπου εφαρμόζεται, χωρίς να γυαλίζει. Κατατάσσεται ως προστατευτικό σκυροδέματος κατά EN 1504-2.

Για τον καθαρισμό των εργαλείων αλλά και την καλύτερη εφαρμογή του χαλαζιακού συστήματος στο σύνολο της επιφάνειας, θα γίνει χρήση βιοδιασπώμενου καθαριστικού (το οποίο δεν επηρεάζει της μηχανικές αντοχές του συστήματος) και όχι κάποιου διαλυτικού.

Η εφαρμογή πρέπει να γίνεται σε συνθήκες θερμοκρασιών από 5ο έως 35οC σε σταθερά υποστρώματα απαλλαγμένα από οποιοδήποτε ξένο σώμα και σε ποσοστά υγρασίας υποστρώματος το οποίο δεν ξεπερνούν το 6%. Σημαντικός παράγοντας για την δημιουργία ασφαλούς συστήματος είναι η ακριβής τήρηση του τρόπου εφαρμογής που προτείνεται στα τεχνικά φυλλάδια του κάθε υλικού καθώς και των οδηγιών του παραγωγού για την εκάστοτε εφαρμογή.

Για ένα τετραγωνικό μέτρο πλήρως περαιωμένης επίστρωσης σύμφωνα με την Μελέτη, με τα υλικά, μικροϋλικά επί τόπου και την εργασία.

Τιμή ανά τετραγωνικό μέτρο (m2).

Ευρώ (Αριθμητικά): 63,00

(Ολογράφως): εξήντα τρία

A.T. : 23

Άρθρο : ΝΑΟΙΚ Ν179.80

Βελτίωση θερμικών επιδόσεων εξωτερικών χώρων με επίστρωση τσιμεντόπλακων οποιουδήποτε χρώματος, που περιέχουν ψυχρά υλικά (cool materials)

Κωδικός αναθεώρησης: ΟΙΚ 7744

Επιστρώσεις εξωτερικών δαπέδων, δωματίων, πεζοδρομιών και πλατειών με τσιμεντόπλακες περιέχουσες ψυχρά υλικά (cool materials), λευκές ή έγχρωμες, διαστάσεων επιλογής της Υπηρεσίας, οποιουδήποτε σχεδίου, σε οποιαδήποτε υποδομή, συμπεριλαμβανομένου του υλικού συγκόλλησης αυτών και της αρμολόγησής τους με υλικά που συνιστά ο προμηθευτής των πλακών.

Η απαιτούμενη υψηλή ανακλαστικότητα των τσιμεντοπλακών της συγκεκριμένης κατηγορίας θα προσδίδεται με ενσωμάτωση ψυχρών υλικών στην επιφανειακή τους στοιβάδα τους, και όχι με επίστρωση, επίπαση ή επάλειψη ψυχρών υλικών σε συμβατικής κατασκευής τσιμεντόπλακες. Όταν προβλέπεται η διαμόρφωση αρμών στην πλακόστρωση, η πλήρωσή τους θα γίνεται με τσιμεντοειδές υλικό, ανθεκτικό σε υψηλές και χαμηλές θερμοκρασίες περιβάλλοντος, το οποίο θα εφαρμόζεται επιμελώς με σύριγγα αρμολόγησης, χωρίς υπερχειλίσεις στην επιφάνεια της πλάκας.

Απαγορεύεται σε κάθε περίπτωση η αρμολόγηση με υδαρές κονίαμα που εφαρμόζεται στις συμβατικές πλακοστρώσεις, γιατί με τον τρόπο αυτό επέρχεται μείωση ή/και απώλεια των ψυχρών χαρακτηριστικών της επίστρωσης.

Οι επιδόσεις των ψυχρών τσιμεντοπλακών εξαρτώνται από την απόχρωση της επιφανείας τους και εάν δεν καθορίζεται διαφορετικά στην μελέτη, οι καινούργιες πλάκες θα πληρουν τις ελάχιστες απαιτήσεις του ακόλουθου πίνακα:

Ελάχιστες επιδόσεις λευκών και εγχρωμών τσιμεντοπλακών με ψυχρά υλικά

Κατηγοριοποίηση ανακλαστικότητας	Αρχικός στο εγγύς υπέρυθρο στο ορατό φάσμα (SR)	Αρχικός συντελεστής εκπομπής στο φάσμα (NIR)	Αρχικός συντελεστής υπέρυθρο (Infrared Emittance)	προϊόντων

ΟΜΑΔΑ 1 ΠΛΑΚΕΣ ΖΩΝΩΝ ΕΞΥΠΗΡΕΤΗΣΗΣ ΑΜΕΑ	SR >= 0, 60	>= 0,65	>= 0,85
ΟΜΑΔΑ 2 ΑΠΟΧΡΩΣΕΙΣ ΚΑΦΕ, ΩΧΡΑ, ΚΙΤΡΙΝΟ, ΚΕΡΑΜΙΔΙ, ΜΠΛΕ, ΠΡΑΣΙΝΟ, ΓΚΡΙ	SR >= 0, 50	>= 0,60	>=0,85
ΟΜΑΔΑ 3 ΛΕΥΚΕΣ ΠΛΑΚΕΣ	SR >= 0, 65	>=0,80	>=0,85

Οι περιέχουσες ψυχρά υλικά τσιμεντόπλακες, όσον αφορά τα φυσικά και μηχανικά χαρακτηριστικά και τις ανοχές διαστάσεων θα πληρούν τις απαιτήσεις του Προτύπου ΕΛΟΤ EN 1339.

Θα συνοδεύονται επίσης από εκθέσεις εργαστηριακών δοκιμών μέτρησης της ανακλαστικότητας και του συντελεστή εκπομπής στο υπέρυθρο (με βάση τα Πρότυπα: ASTM E 903 / ASTM G159) και του συντελεστή εκπομπής στο υπέρυθρο (με βάση τα Πρότυπα ASTM E408 / ASTM C1371) από εργαστήριο διαπιστευμένο από ΕΣΥΔ ή άλλο αναγνωρισμένο εργαστήριο που διαθέτει εμπειρία και κατάλληλο εξοπλισμό.

Στις περιπτώσεις τσιμεντοπλακών με αδρή υφή ή εκτυπη επιφάνεια (ραβδωτές, σταμπωτές κλπ) οι εργαστηριακές μετρήσεις για τον προσδιορισμό των ψυχρών ιδιοτήτων θα αφορούν κατά το δυνατόν ομαλές, ομοιογενείς και ομοιόμορφες περιοχές της επιφάνειας.

Για ένα τετραγωνικό μέτρο πλήρως περαιωμένης επίστρωσης σύμφωνα με την Μελέτη, με τα υλικά και μικροϋλικά επί τόπου και την εργασία.

Ευρώ (Αριθμητικά): 32,50
(Ολογράφως): τριάντα δύο και πενήντα λεπτά

A.T. : 24

Άρθρο : ΝΑΟΙΚ Ν165.60.1 **Ειδικό τεμάχιο οριοθέτησης από αλουμίνιο διατομής 100mm x 1,5-2,0 mm (ύψος x πάχος), με πλευρικές οπές για αποστράγγιση**

Κωδικός αναθεώρησης:

Προμήθεια, μεταφορά επί του έργου και τοποθέτηση του ειδικού τεμαχίου οριοθέτησης. Το προφίλ είναι κατασκευασμένο από αλουμίνιο με διαστάσεις διατομής 100mm ύψος x 1,5 - 2,0 mm πάχος και έχει πλευρικές οπές για αποστράγγιση. Το αναστρεφόμενο προφίλ του προσφέρει την επιλογή είτε κυκλικού είτε τετράγωνου σχήματος στην οριοθέτηση όπως επίσης και οι σύνδεσμοι (connectors, fixing stakes) είναι απολύτως μη-εμφανή. Το μήκος του συνδετικού πασσάλου είναι 300mm και το πλάτος του 80mm, έτσι ώστε τα προσδίδει στο προφίλ στιβαρή στερέωση στο έδαφος. Το υλικό είναι κατάλληλο για τον διαχωρισμό σκληρών (άσφαλτο, μπετόν κτλ) από μαλακές (χλοοτάπητα) επιφάνειες όπως και διαχωρισμό σκληρών επιφανειών μεταξύ τους.

Στην τιμή περιλαμβάνεται η δαπάνη προμήθειας και μεταφοράς του συστήματος και όλων των απαιτούμενων υλικών, η δαπάνη για την τοποθέτηση του, καθώς επίσης και κάθε άλλη δαπάνη εργασίας και μικροϋλικών (π.χ. σύνδεσμοι) που απαιτούνται για την πλήρη και έντεχνη εκτέλεση της εργασίας.

Προφίλ διαχωρισμού επιφανειών από αλουμίνιο διατομής 100mm x 1,5 - 2,0 mm (ύψος x πάχος) πλήρως τοποθετημένο και στερεωμένο με οποιοδήποτε τρόπο επί της υποκείμενης επιφάνειας.

Τιμή ανά τρέχον μέτρο κατασκευής (μμ).

Ευρώ (Αριθμητικά): 40,00
(Ολογράφως): σαράντα

A.T. : 25**Άρθρο : ΝΑΟΙΚ Ν164.26 Παγκάκι πλατείας**

Κωδικός αναθεώρησης: ΟΙΚ 6423

Παγκάκι πλατείας μήκους 2,00μ. Το κάθισμα και η πλάτη θα αποτελούνται από 29 μεταλλικά στοιχεία τα οποία θα είναι κατασκευασμένα από γαλβανισμένο σίδηρο διαμέτρου 16mm. Το παγκάκι θα στηρίζεται σε 2 βάσεις φόρμας ημιέλλειψης κοπής λέιζερ και θα πακτώνεται στο έδαφος σε βάσεις από σκυρόδεμα. Όλα τα μεταλλικά στοιχεία που χρησιμοποιούνται (βίδες, σύνδεσμοι, κ.λ.π) είναι κατασκευασμένα από μέταλλα είτε θερμογαλβανισμένα, είτε ηλεκτρογαλβανισμένα. Οι διαστάσεις και οι διατομές των μεταλλικών στοιχείων πρέπει να είναι επαρκείς για να παραλάβουν τα φορτία για τα οποία έχουν σχεδιαστεί. Το παγκάκι θα είναι βαμμένο με ηλεκτροστατική βαφή πούδρα polyester δύο στρωμάτων χρώματος επιλογής της Υπηρεσίας. Στην τιμή περιλαμβάνεται η δαπάνη για την προμήθεια και μεταφορά του από το εργοστάσιο παραγωγής στον τόπο του έργου, η διάνοιξη οπών διαστάσεων 50x50εκ. και βάθους 50 εκ. σε έδαφος οποιουδήποτε είδους, η πάκτωση αυτού μέσα στο έδαφος με σκυρόδεμα κατηγορίας C12/15, η δαπάνη για την προμήθεια και μεταφορά όλων των υλικών του σκυροδέματος επί τόπου του έργου, η κατασκευή ξυλότυπου, η παρασκευή του σκυροδέματος, καθώς και κάθε άλλη δαπάνη υλικών, μικροϋλικών και εργατοτεχνικού προσωπικού που θα απαιτηθεί για την έντεχνη εκτέλεση της κατασκευής και τοποθέτησης του ημικυκλικού παγκακιού.

Τιμή ανά τεμάχιο (τεμ)

Ευρώ (Αριθμητικά) : 659,33**(Ολογράφως) : εξακόσια πενήντα εννέα και τριάντα τρία λεπτά****A.T. : 26****Άρθρο : ΝΑΟΙΚ Ν164.01.01 Κιγκλίδωμα από δομικό χάλυβα με περαστή σχάρα.**

Κωδικός αναθεώρησης: ΟΙΚ 6525

Κιγκλίδωμα με περαστή σχάρα, ελεύθερου ύψους 1400 mm, από δομικό χάλυβα κατά EN 10025, γαλβανισμένο και βαμμένο με ηλεκτροστατική βαφή, χρώματος RAL επιλογής της Υπηρεσίας, τοποθετημένο σε σκελετό περίφραξης, ήτοι προμήθεια, τοποθέτηση και παράδοση σε σωστή λειτουργία.

Θα αποτελείται από :

- Κιγκλιδώμα ΠΚ-Γ περαστό, που θα αποτελείται από κατακόρυφες λάμες 25X2mm, βροχίδες 53X132mm, εγκάρσιες βέργες Φ5mm (στο κέντρο της λάμας στήριξης), πλευρικές λάμες 25X5mm, διαστάσεων 1330X1992mm.
- Υποστηλώματα από λάμα διατομής 50/8, με βάση 120X120X8mm, ύψους 1400 mm, και τοποθετημένα ανά 2,0 m.
- Ανοξείδωτα αντικλεπτικά μπουλόνια για τη σύνδεση της σχάρας με το υποστήλωμα (2 τεμάχια / υποστήλωμα).
- Βύσματα (express) γαλβανιζέ (4 τεμάχια / υποστήλωμα).

Όλα τα παραπάνω υλικά, βάρους ανά τρέχον μέτρο, περίπου 16kg, είναι γαλβανισμένα εν θερμώ κατά ISO 1461.

Ο Ανάδοχος, πριν την κατασκευή των κιγκλιδωμάτων, υποχρεούται να προσκομίσει στην Υπηρεσία ένα πλήρες δείγμα φατνώματος με όλα τα εξαρτήματά του για έγκριση.

Τα υλικά θα συνοδεύονται από πιστοποιητικό ποιότητας ISO 9001 (ΕΛΟΤ).

Τιμή ανά τρέχον μέτρο (μμ)

Ευρώ (Αριθμητικά) : 70,00**(Ολογράφως) : εβδομήντα****A.T. : 27****Άρθρο : ΝΑΟΙΚ Ν164.01.02 Πόρτα περίφραξης δίφυλλη, ανοιγόμενη από δομικό χάλυβα με περαστή σχάρα, μήκους 2000mm**

Κωδικός αναθεώρησης: ΟΙΚ 6525

Πόρτα περίφραξης με περαστή σχάρα, οικοδομικού ανοίγματος 2000 x 1500 mm, από δομικό χάλυβα κατά EN 10025, γαλβανισμένη και βαμμένη με ηλεκτροστατική βαφή, χρώματος RAL επιλογής της Υπηρεσίας, ήτοι προμήθεια, έντεχνη τοποθέτηση, ρύθμιση όλων των εξαρτημάτων της πόρτας και παράδοσή της σε σωστή λειτουργία.

Αποτελείται από:

- Πλαίσιο από κοιλοδοκό 40x40x3 mm και 100x40x2 mm κάτω
- Γέμισμα με σχάρα περαστή με βρογχίδα 53x132 mm, κατακόρυφες λάμες στήριξης

διατομής 25X2 mm, οριζόντιες περαστές ράβδους διαμέτρου Φ5mm (στο κέντρο της λάμας στήριξης)

-Ορθοστάτες από κοιλοδοκό 80x80x4 mm

-Κλειδαριά - χερούλι

-Σύρτης ακινητοποίησης του ενός θυροφύλλου.

Όλα τα παραπάνω υλικά είναι γαλβανισμένα εν θερμώ κατά ISO 1461.

Ο Ανάδοχος, πριν την κατασκευή των κιγκλιδωμάτων, υποχρεούται να προσκομίσει στην Υπηρεσία ένα πλήρες δείγμα για έγκριση.

Το είδος των υλικών και το γαλβάνισμα θα συνοδεύονται από πιστοποιητικό ποιότητας ISO 9001.

Τιμή ανά τεμάχιο (τεμ.)

Ευρώ (Αριθμητικά): 1.500,00

(Ολογράφως): χίλια πεντακόσια

A.T. : 28

Άρθρο : ΝΑΟΙΚ Ν\64.01.03 Πόρτα περίφραξης δίφυλλη, ανοιγόμενη από δομικό χάλυβα με περαστή σχάρα, μήκους 3000mm

Κωδικός αναθεώρησης: ΟΙΚ 6525

Πόρτα περίφραξης με περαστή σχάρα, οικοδομικού ανοίγματος 3000 x 1500 mm, από δομικό χάλυβα κατά EN 10025, γαλβανισμένη και βαμμένη με ηλεκτροστατική βαφή, χρώματος RAL επιλογής της Υπηρεσίας, ήτοι προμήθεια, έντεχνη τοποθέτηση, ρύθμιση όλων των εξαρτημάτων της πόρτας και παράδοσή της σε σωστή λειτουργία.

Αποτελείται από:

-Πλαίσιο από κοιλοδοκό 40x40x3 mm και 100x40x2 mm κάτω

-Γέμισμα με σχάρα περαστή με βρογχίδα 53x132 mm, κατακόρυφες λάμες στήριξης διατομής 25X2 mm, οριζόντιες περαστές ράβδους διαμέτρου Φ5mm (στο κέντρο της λάμας στήριξης)

-Ορθοστάτες από κοιλοδοκό 80x80x4 mm

-Κλειδαριά - χερούλι

-Σύρτης ακινητοποίησης του ενός θυροφύλλου.

Όλα τα παραπάνω υλικά είναι γαλβανισμένα εν θερμώ κατά ISO 1461.

Ο Ανάδοχος, πριν την κατασκευή των κιγκλιδωμάτων, υποχρεούται να προσκομίσει στην Υπηρεσία ένα πλήρες δείγμα για έγκριση.

Το είδος των υλικών και το γαλβάνισμα θα συνοδεύονται από πιστοποιητικό ποιότητας ISO 9001.

Τιμή ανά τεμάχιο (τεμ.)

Ευρώ (Αριθμητικά): 2.200,00

(Ολογράφως): δύο χιλιάδες διακόσια

A.T. : 29

Άρθρο : ΝΑΟΙΚ 77.10 Υδροχρωματισμοί επιφανειών σκυροδέματος ή τσιμεντοκονιάματος με ακρυλικό υδατοδιαλυτό τσιμεντόχρωμα

Κωδικός αναθεώρησης: ΟΙΚ 7725

Υδροχρωματισμοί με τσιμεντόχρωμα επιφανειών σκυροδέματος ή τσιμεντο-κονιάματος, σε δύο ή περισσότερες στρώσεις μέχρι να επιτευχθεί τέλεια ομοιοχρωμία και συνολικό πάχος ξηρού υμένα 125 μικρά. Υλικά πάσης φύσεως και εργασία, σύμφωνα με την μελέτη και την ΕΤΕΠ 03-10-01-00 "Χρωματισμοί επιφανειών σκυροδέματος".

Τιμή ανά τετραγωνικό μέτρο (m²).

Ευρώ (Αριθμητικά): 3,90

(Ολογράφως): τρία και ενενήντα λεπτά

A.T. : 30

Άρθρο : ΝΑΟΙΚ 77.30 Υπόστρωμα (αστάρι) τσιμεντοχρωμάτων από ακρυλικές ρητίνες βάσεως διαλύτου

Κωδικός αναθεώρησης: ΟΙΚ 7735

Υπόστρωμα (αστάρι) τσιμεντοχρωμάτων, με βάση τις διαλυτές στο νέφτι και το λευκό οινόπνευμα ακρυλικές ρητίνες, σύμφωνα με την μελέτη και την ΕΤΕΠ 03-10-02-00 "Χρωματισμοί επιφανειών επιχρισμάτων".

Προετοιμασία επιφανειών, πρώτη στρώση, επιμελημένο τρίψιμο με γυαλόχαρτο και δεύτερη στρώση (υλικά και εργασία).

Τιμή ανά τετραγωνικό μέτρο (m²).

Ευρώ (Αριθμητικά): 2,25

(Ολογράφως): δύο και είκοσι πέντε λεπτά

A.T. : 31

Άρθρο : ΝΑΥΔΡ Ν\16.24.01 Τοποθέτηση ή αντικατάσταση υφισταμένου φρεατίου ΟΚΩ.

Κωδικός αναθεώρησης: ΥΔΡ 6326

Στην τιμή περιλαμβάνονται :

α. Οι εργασίες καθαίρεσης του παλαιού κατεστραμμένου υφιστάμενου φρεατίου ΟΚΩ, εκσκαφής, διαμόρφωσης και καθαρισμού του χώρου,

β. Η φορτοεκφόρτωση οποιουδήποτε υλικού καθαίρεσης-εκσκαφής είτε με τα χέρια είτε επί μεταφορικού μέσου διακινούμενου με τα χέρια

γ. Η μεταφορά υλικών με τα χέρια, κλπ, δηλ. με ζεμπίλι, τζιβιέρα και λοιπά παρεμφερή μέσα ή και με μονότροχο

δ. Η συσσώρευση των προϊόντων καθαίρεσης-εκσκαφής, μετά από τεμαχισμό τους στις θέσεις φόρτωσης

ε. Η φορτοεκφόρτωση με μηχανικά μέσα επί αυτοκινήτου προς μεταφορά πάσης φύσεως προϊόντων καθαιρέσεων-εκσκαφών, με την σταλία του αυτοκινήτου για την φόρτωση, εκφόρτωση και λοιπούς χειρισμούς του και με την διάστρωσή τους μετά την εκφόρτωση.

στ. Η μεταφορά με αυτοκίνητο των προϊόντων καθαιρέσεων-εκσκαφής σε οποιαδήποτε απόσταση και σε χώρους της εγκρίσεως της Υπηρεσίας μακράν του έργου και με τη σύμφωνη γνώμη των αρμοδίων Αρχών.

ζ. Η αντικατάσταση του παλαιού φρεατίου με νέο φρεάτιο, η τοποθέτηση και η στερέωση στην κατάλληλη θέση του νέου φρεατίου από σκυρόδεμα ή προκατασκευασμένο με το πλαίσιο και το κάλυμμα αυτού.

η. Η τοποθέτηση και η στερέωση του παλαιού φρεατίου στην κατάλληλη θέση με το πλαίσιο και το κάλυμμα αυτού.

θ. Ο καθαρισμός του χώρου από τα κάθε είδους υλικά

ι. Η προμήθεια, φορτοεκφόρτωση και μεταφορά επί τόπου του έργου όλων των απαιτούμενων υλικών, μικροϋλικών, εργαλείων, κ.λ.π. όπως και κάθε άλλη εργασία, δαπάνη και υλικά που απαιτούνται για την πλήρη και έντεχνη κατασκευή του.

Ευρώ (Αριθμητικά): 29,37

(Ολογράφως): είκοσι εννέα και τριάντα επτά λεπτά

A.T. : 32

Άρθρο : ΝΑΥΔΡ Ν\16.27.01 Εντοπισμός, αποκάλυψη φρεατίου επίσκεψης και ανύψωσή του για την κατάλληλη τοποθέτησή του επί του οδοστρώματος στην επιθυμητή θέση και αποτύπωσή του

Κωδικός αναθεώρησης: ΥΔΡ 6732

Εντοπισμός, αποκάλυψη φρεατίου επίσκεψης και ανύψωσή του για την κατάλληλη τοποθέτησή του επί του οδοστρώματος στην επιθυμητή θέση και αποτύπωσή του.

Στην τιμή περιλαμβάνονται :

α) Η μετάβαση επί τόπου και ο εντοπισμός της θέσης αυτού με χρήση κατάλληλου ανιχνευτή

β) Η αποκάλυψη αυτού με χάραξη δια χρήσεως ασφαλτοκόπτου, ενός τετραγώνου πλευράς 1 μ έτσι ώστε να οριοθετηθεί ο χώρος εντός του οποίου θα γίνουν οι εργασίες (ανύψωσης του λαιμού, τοποθέτηση της στεφάνης και του καπακιού) και για να εξασφαλιστεί καλύτερος εγκιβωτισμός του.

γ) Καθαίρεση ασφαλικού οδοστρώματος ή ειδικού ασφαλικού τάπητα οποιουδήποτε πάχους ή σκυροδέματος κάθε είδους άοπλου ή οπλισμένου και σε οποιαδήποτε στάθμη πάνω ή κάτω από το δάπεδο εργασίας.

δ) Η επισκευή του λαιμού του φρεατίου επίσκεψης, η ανύψωση αυτού με την κατασκευή κατάλληλου ξυλότυπου και διάστρωση νέου σκυροδέματος μέχρι την νέα στάθμη καθώς και η πλήρη επανατοποθέτηση του παλαιού πλαισίου και του καλύμματος αυτού έτσι ώστε να επανέλθει το φρεάτιο στην επιθυμητή του θέση, καθώς και η αποτύπωσή του.

Επισημαίνεται ότι στην τιμή του παρόντος άρθρου περιλαμβάνεται η δαπάνη και οι εργασίες για την προμήθεια, τη φορτοεκφόρτωση, τη σταλία του αυτοκινήτου κατά τη φορτοεκφόρτωση, τη μεταφορά από οποιαδήποτε απόσταση στον τόπο του έργου όλων των απαιτούμενων υλικών και μηχανημάτων για την πλήρη κατασκευή των αναφερομένων εργασιών, καθώς επίσης και η φορτοεκφόρτωση και μεταφορά των προϊόντων που προέρχονται από την αποκάλυψη του φρεατίου επίσκεψης και την ανύψωση αυτού.

Επίσης περιλαμβάνονται η προμήθεια και τοποθέτηση των βλήτρων που θα απαιτηθούν για τη σύνδεση του παλαιού με το νέο τμήμα λαιμού.

Τέλος επισημαίνεται ότι στην τιμή του παρόντος άρθρου δεν περιλαμβάνεται η δαπάνη προμήθειας του πλαισίου και καλύμματος του φρεατίου επίσκεψης καθώς και η δαπάνη ασφαλιστικής στρώσης κυκλοφορίας της Π.Τ.Π. Α265 με χρήση κοινής ασφάλτου που θα πληρώνεται ιδιαίτερα. Τιμή για τον πλήρη εντοπισμό, αποκάλυψη, επισκευή - ανύψωση φρεατίου επίσκεψης και αποτύπωση του (τεμ).

Ευρώ (Αριθμητικά): 139,50
(Ολογράφως): εκατόν τριάντα εννέα και πενήντα λεπτά

A.T. : 33

Άρθρο : ΝΑΠΡΣ Α05 Πλήρωση νησίδων με φυτική γη εκτός αστικών περιοχών, χωρίς την προμήθεια του υλικού

Κωδικός αναθεώρησης: ΠΡΣ 1620

Πλήρωση κεντρικής νησίδας οδικής αρτηρίας, νησίδων κόμβων και χώρων ανάπτυξης πράσινου με κατάλληλη φυτική γη, σύμφωνα με τα σχέδια και την ΕΤΕΠ 02-07-05-00 "Επένδυση πρανών - πλήρωση νησίδων με φυτική γη".

Στην τιμή μονάδας περιλαμβάνονται:

- Η προσκόμιση κατάλληλης φυτικής γης που έχει αποθεθεί κατά την εκτέλεση των εκσκαφών του έργου (φορτοεκφορτώσεις, μεταφορά επί τόπου από οποιαδήποτε απόσταση και σταλία αυτοκινήτων)
 - Η προετοιμασία της επιφάνειας τοποθέτησης της φυτικής γης.
 - Η τοποθέτηση, η διάστρωση, η ελαφρά συμπύκνωση της φυτικής γης και η συντήρησή της μέχρι τη λήξη του χρόνου εγγύησης του έργου.
- Ως συντήρηση νοείται η διατήρηση της προβλεπόμενης από την μελέτη στάθμης μορφής της πλήρωσης, με προσκόμιση και τοποθέτηση συμπληρωματικής ποσότητας φυτικών γαιών.

Τιμή ανά κυβικό μέτρο διαστρωθείσας ελαφρώς συμπυκνωμένης φυτικής γης, με λήψη αρχικών και τελικών διατομών,

Ευρώ (Αριθμητικά): 2,30
(Ολογράφως): δύο και τριάντα λεπτά

A.T. : 34

Άρθρο : ΝΑΠΡΣ Α10 Εκσκαφή και επαναπλήρωση τάφρων υπογείου αρδευτικού δικτύου, με μηχανικά μέσα

Κωδικός αναθεώρησης: ΠΡΣ 2111

Εκσκαφή και επαναπλήρωση τάφρων για τοποθέτηση υπογείου αρδευτικού δικτύου (με σταλακτηφόρους ή εκτοξευτές), σε χαλαρά ή γαιώδη εδάφη, στο απαιτούμενο βάθος, με χρήση μηχανικών μέσων (π.χ. αυτοφερόμενης καδένας, αυλακωτήρα κλπ).

Τιμή ανά τρέχον μέτρο (m)

Ευρώ (Αριθμητικά): 0,80
(Ολογράφως): ογδόντα λεπτά

A.T. : 35

Άρθρο : ΝΑΠΡΣ Γ02 Ενσωμάτωση βελτιωτικών εδάφους

Κωδικός αναθεώρησης: ΠΡΣ 1620

Ενσωμάτωση ενός ή περισσότερων βελτιωτικών στο υπάρχον έδαφος (όπως τύρφη, οργανοχουμικά, περλίτης κλπ), σε βάθος τουλάχιστον 10 cm, με οποιοδήποτε μέσο, σύμφωνα με την φυτοτεχνική μελέτη και την ΕΤΕΠ 10-05-02-01.

Στην τιμή μονάδας περιλαμβάνονται οι δαπάνες του εργατοτεχνικού προσωπικού, των μηχανημάτων και των εργαλείων που απαιτούνται για την πλήρη ολοκλήρωση της εργασίας. Η προμήθεια των βελτιωτικών εδάφους πληρώνεται ιδιαίτερα.

Τιμή ανά κυβικό μέτρο εδάφους επεξεργασμένου με βελτιωτικά (m³)

Ευρώ (Αριθμητικά): 5,00
(Ολογράφως): πέντε

A.T. : 36**Άρθρο : ΝΑΠΡΣ Δ07 Προμήθεια κηπευτικού χώματος**

Κωδικός αναθεώρησης: ΠΡΣ 1710

Προμήθεια κηπευτικού χώματος επί τόπου του έργου, σύμφωνα με την μελέτη και την ΕΤΕΠ 02-07-05-00. Το κηπευτικό χώμα θα είναι γόνιμο, επιφανειακό, εύθρυπτο, αμμοαργιλώδους σύστασης, με αναλογία σε άμμο τουλάχιστον 55 % και κατά το δυνατόν απαλλαγμένο από σβώλους, αγριόχορτα, υπολείμματα ριζών, λίθους μεγαλύτερους των 5 cm και άλλα ξένα ή τοξικά υλικά βλαβερά για την ανάπτυξη φυτών.

Τιμή ανά κυβικό μέτρο (m³)**Ευρώ (Αριθμητικά) : 8,50****(Ολογράφως) : οκτώ και πενήντα λεπτά****A.T. : 37****Άρθρο : ΝΑΠΡΣ Ε02.1 Άνοιγμα λάκκων σε εδάφη γαιώδη - ημιβραχώδη με εργαλεία χειρός, διαστάσεων 0,30 X 0,30 X 0,30 m**

Κωδικός αναθεώρησης: ΠΡΣ 5130

Άνοιγμα λάκκων σε έδαφος γαιώδες-ημιβραχώδες με εργαλεία χειρός, καθώς και καθαρισμός και αποκομιδή των υπολειμμάτων ριζών και των αχρήστων υλικών, σύμφωνα με την φυτοτεχνική μελέτη και την ΕΤΕΠ 10-05-01-00. Στην τιμή περιλαμβάνονται όλες οι δαπάνες του απαιτούμενου εργατοτεχνικού προσωπικού, εργαλείων και μέσων.

ΝΑΠΡΣ Ε02. 1 Άνοιγμα λάκκων διαστάσεων 0,30 x 0,30 x 0,30 m

Τιμή ανά τεμάχιο (τεμ)

Ευρώ (Αριθμητικά) : 0,75**(Ολογράφως) : εβδομήντα πέντε λεπτά****A.T. : 38****Άρθρο : ΝΑΠΡΣ Γ01 Γενική μόρφωση επιφάνειας εδάφους για την φύτευση φυτών ή εγκατάσταση χλοοτάπητα**

Κωδικός αναθεώρησης: ΠΡΣ 1140

Αποκομιδή πλεοναζόντων χωμάτων, καθαρισμός, συγκέντρωση και αποκομιδή κάθε άχρηστου υλικού (πέτρες, υπολείμματα ριζών, κλαδιά κλπ), αναμόχλευση της επιφάνειας με οποιοδήποτε μέσο, γενική ισοπέδωση των χώρων και γενική μόρφωση του ανάγλυφου της επιφάνειας του εδάφους για την φύτευση φυτών ή εγκατάσταση χλοοτάπητα χλοοτάπητα.

Στην τιμή μονάδας περιλαμβάνονται οι δαπάνες του εργατοτεχνικού προσωπικού, των μηχανημάτων και των εργαλείων που απαιτούνται για την πλήρη ολοκλήρωση της εργασίας.

Τιμή ανά στρέμμα (στρ.)

Ευρώ (Αριθμητικά) : 105,00**(Ολογράφως) : εκατόν πέντε****A.T. : 39****Άρθρο : ΝΑΠΡΣ Ε09.4 Φύτευση φυτών με μπάλα χώματος όγκου 2,00 - 4,00 lt**

Κωδικός αναθεώρησης: ΠΡΣ 5210

Φύτευση φυτών με μπάλα χώματος όγκου 2,00 - 4,00 lt, δηλαδή: φύτευση με σωστή τοποθέτηση του φυτού στο λάκκο μέχρι το λαιμό της ρίζας, γέμισμα του λάκκου μέχρι την επιφάνεια του εδάφους, πάτημα του χώματος μέσα στο λάκκο φύτευσης, λίπανση και σχηματισμός λεκάνης άρδευσης, σύμφωνα με την μελέτη και την ΕΤΕΠ 10-05-01-00

Στην τιμή περιλαμβάνονται η αξία του λιπάσματος και του νερού και η δαπάνη απομάκρυνσης όλων των υλικών που θα προκύψουν από τη φύτευση, πέτρες, σακούλες (πέτρες, σακούλες, δοχεία κλπ).

Τιμή ανά τεμάχιο (τεμ)

Ευρώ (Αριθμητικά): 1,10

(Ολογράφως): ένα και δέκα λεπτά

A.T. : 40

Άρθρο : ΝΑΠΡΣ ΣΤ02.1.4 Άρδευση φυτών από παροχές

Κωδικός αναθεώρησης: ΠΡΣ 5321

Άρδευση φυτού από παροχές, σύμφωνα με την φυτοτεχνική μελέτη και την ΕΤΕΠ 10-06-01-00, δηλ. πότισμα του φυτού με λάστιχο κατάλληλης διατομής, σε οποιαδήποτε κλίση εδάφους σε ποσότητα 15 lt ανά θάμνο και 30 lt ή περισσότερο ανά δένδρο. Δεν περιλαμβάνεται η αξία του νερού.

Τιμή ανά τεμάχιο (τεμ)

Ευρώ (Αριθμητικά): 0,0225

(Ολογράφως): διακόσια είκοσι πέντε δεκάκις χιλιοστά

A.T. : 41

Άρθρο : ΝΑΠΡΣ Η01.1.1 Σωλήνες από πολυαιθυλένιο (PE) 6 atm, ονομαστικής διαμέτρου Φ 16 mm

Κωδικός αναθεώρησης: ΗΛΜ 8

Σωλήνες από πολυαιθυλένιο υψηλής πυκνότητας (HDPE), πίεσης λειτουργίας 6 atm (SDR 21), κατά EN 12201-2, ή πολυαιθυλένιο χαμηλής πυκνότητας (LDPE) κατά DIN 8072 (SF = συντελεστής ασφαλείας = 1,25 ή 1,40) για διατομές έως Φ32 mm. Στην τιμή μονάδος περιλαμβάνεται η προμήθεια των σωλήνων, των πάσης φύσεως εξαρτημάτων και μικροϋλικών (καννάβι, τεφλόν κλπ), η μεταφορά, η προσέγγιση, και η εγκατάσταση επιφανειακά ή σε τάφρο, καθώς και οι συνδέσεις, ρυθμίσεις και δοκιμές, σύμφωνα με την φυτοτεχνική μελέτη και την ΕΤΕΠ 10-08-01-00.

H01.1. 1 Ονομαστικής διαμέτρου Φ 16 mm

Τιμή ανά τρέχον μέτρο (m)

Ευρώ (Αριθμητικά): 0,30

(Ολογράφως): τριάντα λεπτά

A.T. : 42

Άρθρο : ΝΑΠΡΣ Η01.1.5 Σωλήνες από πολυαιθυλένιο (PE) 6 atm, ονομαστικής διαμέτρου Φ 40 mm

Κωδικός αναθεώρησης: ΗΛΜ 8

Σωλήνες από πολυαιθυλένιο υψηλής πυκνότητας (HDPE), πίεσης λειτουργίας 6 atm (SDR 21), κατά EN 12201-2, ή πολυαιθυλένιο χαμηλής πυκνότητας (LDPE) κατά DIN 8072 (SF = συντελεστής ασφαλείας = 1,25 ή 1,40) για διατομές έως Φ32 mm. Στην τιμή μονάδος περιλαμβάνεται η προμήθεια των σωλήνων, των πάσης φύσεως εξαρτημάτων και μικροϋλικών (καννάβι, τεφλόν κλπ), η μεταφορά, η προσέγγιση, και η εγκατάσταση επιφανειακά ή σε τάφρο, καθώς και οι συνδέσεις, ρυθμίσεις και δοκιμές, σύμφωνα με την φυτοτεχνική μελέτη και την ΕΤΕΠ 10-08-01-00.

H01.1. 5 Ονομαστικής διαμέτρου Φ 40 mm

Τιμή ανά τρέχον μέτρο (m)

Ευρώ (Αριθμητικά): 0,85

(Ολογράφως): ογδόντα πέντε λεπτά

A.T. : 43

Άρθρο : ΝΑΠΡΣ Η05.1.3 Σφαιρικοί κρουνοί, ορειχάλκινοι, κοχλιωτοί, PN 16 atm, ονομαστικής διαμέτρου Φ 1 in

Κωδικός αναθεώρησης: ΗΛΜ 11

Σφαιρικοί κρουνοί, ορειχάλκινοι, κοχλιωτοί, PN 16 atm. Προμήθεια επί τόπου του έργου με τα εξαρτήματα σύνδεσης και τα μικροϋλικά, εργασία τοποθέτησης, σύνδεσης, ρυθμίσεων και δοκιμών σύμφωνα με την φυτοτεχνική μελέτη και την ΕΤΕΠ 10-08-01-00.

H05.1.3 Ονομαστικής διαμέτρου Φ 1 in
Τιμή ανά τεμάχιο (τεμ)

Ευρώ (Αριθμητικά): 9,80
(Ολογράφως): εννέα και ογδόντα λεπτά

A.T. : 44

Άρθρο : ΝΑΠΡΣ H05.3.2 Βάνες συρταρωτές, ορειχάλκινες, με σπείρωμα, ονομαστικής διαμέτρου Φ 3/4 in

Κωδικός αναθεώρησης: ΗΛΜ 11

Βάνες συρταρωτές, ορειχάλκινες, με σπείρωμα Προμήθεια επί τόπου του έργου με τα εξαρτήματα σύνδεσης και τα μικροϋλικά, εργασία τοποθέτησης, σύνδεσης, ρυθμίσεων και δοκιμών σύμφωνα με την φυτοτεχνική μελέτη και την ΕΤΕΠ 10-08-01-00.

H05.3.2 Ονομαστικής διαμέτρου Φ 3/4 in
Τιμή ανά τεμάχιο (τεμ)

Ευρώ (Αριθμητικά): 4,00
(Ολογράφως): τέσσερα

A.T. : 45

Άρθρο : ΝΑΠΡΣ H08.1.1 Σταλάκτης αυτορυθμιζόμενος, επισκέψιμος

Κωδικός αναθεώρησης: ΗΛΜ 8

Σταλάκτης επικαθήμενος, αυτορυθμιζόμενος, αυτοκαθαριζόμενος, επισκέψιμος, για πίεση λειτουργίας από 0,6 έως 4,00 atm. Προμήθεια επί τόπου του έργου με τα εξαρτήματα σύνδεσης και τα μικροϋλικά, εργασία τοποθέτησης, σύνδεσης, ρυθμίσεων και δοκιμών, σύμφωνα με την φυτοτεχνική μελέτη και την ΕΤΕΠ 10-08-01-00.

Τιμή ανά τεμάχιο (τεμ)

Ευρώ (Αριθμητικά): 0,22
(Ολογράφως): είκοσι δύο λεπτά

A.T. : 46

Άρθρο : ΝΑΠΡΣ H09.2.5.1 Οικιακός προγραμματιστής ρεύματος εξωτερικού χώρου, ελεγχόμενες Η/Β 4-6

Κωδικός αναθεώρησης: ΗΛΜ 52

Οικιακός προγραμματιστής άρδευσης, ρεύματος, εξωτερικού χώρου, 3 τουλάχιστον ανεξάρτητων προγραμμάτων για κάθε ελεγχόμενη ηλεκτροβάννα (Η/Β), με 3 τουλάχιστον εκκινήσεις ανά ημέρα και πρόγραμμα, με έξοδο εντάσεως τουλάχιστον 0,5 A ανά στάση, με δυνατότητα εκκίνησης αντλίας ή κεντρικής ηλεκτροβάννας και με ενσωματωμένο μετασχηματιστή τροφοδοσίας.

Προμήθεια και μεταφορά επί τόπου προγραμματιστή με τα πάσης φύσεως εξαρτημάτα του καθώς και εργασία σύνδεσης τοποθέτησης, προγραμματισμού, ελέγχου, ρυθμίσεων, δοκιμών κλπ. σύμφωνα με την μελέτη και την ΕΤΕΠ 10-08-01-00.

H09.2.5.1 Ελεγχόμενες Η/Β 4-6
Τιμή ανά τεμάχιο (τεμ)

Ευρώ (Αριθμητικά): 200,00
(Ολογράφως): διακόσια

A.T. : 47

Άρθρο : ΝΑΠΡΣ H09.2.14.12 Στεγανό κουτί για προγραμματιστές, μεταλλικό, διαστάσεων 80 x 60 x 25 (cm), πάχους 1,2 mm

Κωδικός αναθεώρησης: ΗΛΜ 8

Στεγανό κουτί προγραμματιστών, μεταλλικό, για τοποθέτηση προγραμματιστών ή και κεφαλών άρδευσης κλπ, με πόρτα πάχους τουλάχιστον 1,2 mm, με αντισκωριακή βαφή, με εσωτερική πλάκα στήριξης εξαρτημάτων, με στεγανοποιητικά παρεμβύσματα στην πόρτα και στις διελεύσεις καλωδίων, βαθμού προστασίας

τουλάχιστον IP 65, με κλειδαριά ασφαλείας, με δυνατότητα ανοίγματος της πόρτας δεξιά ή αριστερά ή με δύο πόρτες, με όλα τα εξαρτήματα υλικά και μικροϋλικά και την εργασία τοποθέτησης.

ΝΑΠΡΣ Η09.2.14.1Ζ Διαστάσεις 80 x 60 x 25 (cm), πάχος = 1,2 mm
Τιμή ανά τεμάχιο (τεμ)

Ευρώ (Αριθμητικά): 125,00
(Ολογράφως): εκατόν είκοσι πέντε

A.T. : 48

Άρθρο : ΝΑΠΡΣ Η09.2.15.2 Καλώδια τύπου JIVV-U (NYY), διατομής 3 x 1,5 mm²

Κωδικός αναθεώρησης: ΗΛΜ 47

Καλώδιο τύπου JIVV-U (NYY) και μικροϋλικά (κολάρα, κλέμμες κλπ) επί τόπου του έργου, με την εργασία πλήρους τοποθέτησης σε τάφρο ή σωλήνες διέλευσης καλωδίων, διαμόρφωσης, σύνδεσης και ελέγχου.

H09.2.15. 2 Διατομή 3 x 1,5 mm²
Τιμή ανά τρέχον μέτρο (m)

Ευρώ (Αριθμητικά): 0,60
(Ολογράφως): εξήντα λεπτά

A.T. : 49

Άρθρο : ΝΑΠΡΣ Η09.1.1.1 Βάνες ελέγχου άρδευσης (ηλεκτροβάνες), PN 10 atm, πλαστικές, χωρίς μηχανισμό ρύθμισης πίεσης, διατομής 1 in

Κωδικός αναθεώρησης: ΗΛΜ 8

Βάνες ελέγχου άρδευσης (ηλεκτροβάνες), πλαστικές, ονομ. πίεσης 10 atm, περιοχής λειτουργίας από 0,7 μέχρι 10 atm, με ή χωρίς μηχανισμό ρύθμισης παροχής (flow controller), εσωτερικής εκτόνωσης, με πηνίο (actuator) 24 V / AC και δυνατότητα χειροκίνητης λειτουργίας.

Προμήθεια βανών και μικροϋλικών, μεταφορά επί τόπου και εργασία τοποθέτησης, σύνδεσης, ρυθμίσεων και δοκιμών, σύμφωνα με την φυτοτεχνική μελέτη και την ΕΤΕΠ 10-08-01-00.

H09.1.1. 1 Χωρίς μηχανισμό ρύθμισης πίεσης
Ονομαστική διάμετρος 1 in

Τιμή ανά τεμάχιο (τεμ)

Ευρώ (Αριθμητικά): 32,00
(Ολογράφως): τριάντα δύο

A.T. : 50

Άρθρο : ΝΑΠΡΣ Ζ01.1 Κόψιμο και εκρίζωση θάμνων Κόψιμο και εκρίζωση θάμνων μπορντούρας

Κωδικός αναθεώρησης: ΠΡΣ 5352

Κόψιμο και εκρίζωση θάμνων μπορντούρας ή μεμονωμένων θάμνων με μηχανικά μέσα, με τον τεμαχισμό σε μικρότερα τμήματα, την εκρίζωση του υπόγειου τμήματος των θάμνων με εκσκαφέα και την απομάκρυνση όλων των προϊόντων κοπής και εκρίζωσης με φορητό αυτοκίνητο σε τοποθεσία που επιτρέπεται, σύμφωνα με την φυτοτεχνική μελέτη και την ΕΤΕΠ 10-07-01-00. Περιλαμβάνονται οι δαπάνες του απαιτούμενου εργατοτεχνικού προσωπικού, μηχανημάτων και εργαλείων για την εκτέλεση των εργασιών.

Κόψιμο και εκρίζωση θάμνων μπορντούρας

Τιμή ανά τρέχον μέτρο (m)

Ευρώ (Αριθμητικά): 7,50
(Ολογράφως): επτά και πενήντα λεπτά

A.T. : 51**Άρθρο : ΝΑΠΡΣ Η01.1.4 Σωλήνες από πολυαιθυλένιο (PE) 6 atm, ονομαστικής διαμέτρου Φ 32 mm**

Κωδικός αναθεώρησης: ΗΛΜ 8

Σωλήνες από πολυαιθυλένιο υψηλής πυκνότητας (HDPE), πίεσης λειτουργίας 6 atm (SDR 21), κατά EN 12201-2, ή πολυαιθυλένιο χαμηλής πυκνότητας (LDPE) κατά DIN 8072 (SF = συντελεστής ασφαλείας = 1,25 ή 1,40) για διατομές έως Φ32 mm. Στην τιμή μονάδος περιλαμβάνεται η προμήθεια των σωλήνων, των πάσης φύσεως εξαρτημάτων και μικροϋλικών (καννάβι, τεφλόν κλπ), η μεταφορά, η προσέγγιση, και η εγκατάσταση επιφανειακά ή σε τάφρο, καθώς και οι συνδέσεις, ρυθμίσεις και δοκιμές, σύμφωνα με την φυτοτεχνική μελέτη και την ΕΤΕΠ 10-08-01-00.

H01.1. 4 Ονομαστικής διαμέτρου Φ 32 mm
Τιμή ανά τρέχον μέτρο (m)

Ευρώ (Αριθμητικά): 0,65**(Ολογράφως): εξήντα πέντε λεπτά****A.T. : 52****Άρθρο : ΝΑΠΡΣ Η08.3.1.2 Εκτοξευτήρας αυτοανυψούμενος, στατικός, με σώμα ανύψωσης 10 cm**

Κωδικός αναθεώρησης: ΗΛΜ 8

Εκτοξευτήρες αυτοανυψούμενοι (pop-up), στατικοί, 1/2'' BSP, ακτίνας ενεργείας 2,0 - 5,0 m, με ακροφύσιο σταθερού ή ρυθμιζόμενου τομέα, κανονικής παροχής, ενσωματωμένο ή πρόσθετο, με αντιστραγγιστική βαλβίδα (antidrain).

Προμήθεια επί τόπου του έργου με τα εξαρτήματα σύνδεσης και τα μικροϋλικά, εργασία τοποθέτησης, σύνδεσης, ρυθμίσεων και δοκιμών, σύμφωνα με την φυτοτεχνική μελέτη και την ΕΤΕΠ 10-08-01-00. Η αξία του ακροφυσίου πληρώνεται τιμολογείται ιδιαίτερα σύμφωνα με τα άρθρα Η 8.3.18.

H08.3.1. 2 Με σώμα ανύψωσης 10 cm
Τιμή ανά τεμάχιο (τεμ)

Ευρώ (Αριθμητικά): 4,60**(Ολογράφως): τέσσερα και εξήντα λεπτά****A.T. : 53****Άρθρο : ΝΑΠΡΣ Η07.5.1 Φίλτρα νερού δίσκων, μεταλλικά, οριζόντια, ονομαστικής πίεσης 8 atm ονομαστικής διαμέτρου Φ 2 in, ενεργής επιφάνειας 950 cm²**

Κωδικός αναθεώρησης: ΗΛΜ 5

Φίλτρα νερού δίσκων, μεταλλικά, με εποξειδική βαφή ή γαλβανισμένα, οριζόντια, φλαντζωτά ή με σπείρωμα, με βανάκι καθαρισμού και υποδοχές μανομέτρου στην είσοδο και έξοδο, ονομαστικής πίεσης 8 atm. Προμήθεια επί τόπου του έργου με τα εξαρτήματα σύνδεσης και τα μικροϋλικά, εργασία τοποθέτησης, σύνδεσης, ρυθμίσεων και δοκιμών, σύμφωνα με την φυτοτεχνική μελέτη και την ΕΤΕΠ 10-08-01-00.

H07.5. 1 Ονομαστικής διαμέτρου Φ 2 in
Ενεργής επιφάνειας 950 cm²
Τιμή ανά τεμάχιο (τεμ)

Ευρώ (Αριθμητικά): 130,00**(Ολογράφως): εκατόν τριάντα****A.T. : 54****Άρθρο : ΝΑΠΡΣ Η07.2.3 Φίλτρα νερού, σίτας ή δίσκων, πλαστικά, ονομαστικής πίεσης 10 atm, ονομαστικής διαμέτρου Φ 1 in μακρύ, ενεργής επιφάνειας 510 cm² και παροχής τουλάχιστον μέχρι 6,00 m³/h**

Κωδικός αναθεώρησης: ΗΛΜ 8

Φίλτρα νερού, σίτας ή δίσκων, ονομαστικής πίεσης 10 atm, από πολυεστέρα ή νάυλον ενισχυμένο με ίνες υάλου, με απώλειες πίεσης στα 120 mesh, σε καθαρό φίλτρο, υπό την μέγιστη παροχή μικρότερες από 0,50 atm.

Προμήθεια επί τόπου του έργου με τα εξαρτήματα σύνδεσης και τα μικροϋλικά, εργασία τοποθέτησης, σύνδεσης, ρυθμίσεων και δοκιμών, σύμφωνα με την φυτοτεχνική μελέτη και την ΕΤΕΠ 10-08-01-00.

H07.2. 3 Ονομαστικής διαμέτρου Φ 1 in μακρύ
Ενεργής επιφάνειας 510 cm²
Παροχής τουλάχιστον μέχρι 6,00 m³/h

Τιμή ανά τεμάχιο (τεμ)

Ευρώ (Αριθμητικά): 85,00

(Ολογράφως): ογδόντα πέντε

A.T. : 55

Άρθρο : ΝΑΠΡΣ Η09.2.2.3 Προγραμματιστής μπαταρίας απλού τύπου, ελεγχόμενες ηλεκτροβάνες 8-9

Κωδικός αναθεώρησης: ΗΛΜ 52

Προγραμματιστές μπαταρίας απλού τύπου, 3 εκκινήσεων, κύκλου ποτίσματος 1 - 7 ημερών, με έλεγχο των ηλεκτροβανών με πηνία μανδάλωσης (latching), σε απόσταση τουλάχιστον 20 m μέσω καλωδίου διατομής 1,5 mm² και με δυνατότητα εκκίνησης κεντρικής ηλεκτροβάνας.

Προμήθεια και μεταφορά επί τόπου προγραμματιστή με την μπαταρία του και τα πάσης φύσεως εξαρτημάτά του καθώς και εργασία σύνδεσης τοποθέτησης, προγραμματισμού, ελέγχου, ρυθμίσεων, δοκιμών κλπ. σύμφωνα με την μελέτη και την ΕΤΕΠ 10-08-01-00.

H09.2.2. 3 Ελεγχόμενες ηλεκτροβάνες 8-9

Τιμή ανά τεμάχιο (τεμ)

Ευρώ (Αριθμητικά): 150,00

(Ολογράφως): εκατόν πενήντα

A.T. : 56

Άρθρο : ΝΑΠΡΣ Η09.2.13.2 Πλαστικό φρεάτιο ηλεκτροβανών, 10 ins, δύο-τριών Η/Β

Κωδικός αναθεώρησης: ΗΛΜ 8

Πλαστικό φρεάτιο με καπάκι για υπόγεια τοποθέτηση ηλεκτροβανών (Η/Β), με τα υλικά εγκιβωτισμού και στεγανοποίησης και την εργασία πλήρους εγκατάστασης (άνοιγμα του λάκκου, διαμόρφωση των τομών για το πέρασμα των σωλήνων, τοποθέτηση άμμου λατομείου στον πυθμένα του λάκκου για την στράγγιση, προσαρμογή του φρεατίου στην στάθμη του εδάφους, επίχωση του λάκκου και κάθε άλλη απαραίτητη εργασία).

H09.2.13. 2 Διαστάσεις / Αριθμός Η/Β: 10 ins, δύο-τριών Η/Β

Τιμή ανά τεμάχιο (τεμ)

Ευρώ (Αριθμητικά): 12,00

(Ολογράφως): δώδεκα

A.T. : 57

Άρθρο : ΝΑΠΡΣ Δ01.8 Δένδρα, κατηγορίας Δ8

Κωδικός αναθεώρησης: ΠΡΣ 5210

Προμήθεια καλλωπιστικών δένδρων με τις δαπάνες συσκευασίας, φορτοεκφόρτωσης και μεταφοράς στον τόπο του έργου, τυχόν προσωρινής αποθήκευσης και συντήρησης στο φυτώριο του εργοταξίου, πλαγίων μεταφορών, τυχόν απωλειών κατά την μεταφορά, τις δαπάνες του εργατοτεχνικού προσωπικού και μέσων που θα απασχοληθούν, καθώς και όποια άλλη δαπάνη απαιτείται για την διατήρηση των δένδρων σε άριστη κατάσταση μέχρι και τη φύτευσή τους, σύμφωνα με την φυτοτεχνική μελέτη και την ΕΤΕΠ 10-09-01-00.

ΝΑΠΡΣ Δ01. 8 Δένδρα κατηγορίας Δ8

Τιμή ανά τεμάχιο (τεμ)

Ευρώ (Αριθμητικά): 170,00
(Ολογράφως): εκατόν εβδομήντα

A.T. : 58

Άρθρο : ΝΑΠΡΣ Ε04.2 Άνοιγμα λάκκων με χρήση εκσκαπτικού μηχανήματος, διαστάσεων 0,70 X 0,70 X 0,70 m

Κωδικός αναθεώρησης: ΠΡΣ 5110

Άνοιγμα λάκκων με χρήση εκσκαπτικού μηχανήματος, καθώς και καθαρισμός και αποκομιδή των υπολειμμάτων ριζών και των αχρήστων υλικών, σύμφωνα με την φυτοτεχνική μελέτη και την ΕΤΕΠ 10-05-01-00. Στην τιμή περιλαμβάνονται όλες οι δαπάνες του απαιτούμενου εργατοτεχνικού προσωπικού, εργαλείων και μέσων για την εκτέλεση της εργασίας

ΝΑΠΡΣ Ε04. 2 Άνοιγμα λάκκων διαστάσεων 0,70 X 0,70 X 0,70 m
Τιμή ανά τεμάχιο (τεμ)

Ευρώ (Αριθμητικά): 2,40
(Ολογράφως): δύο και σαράντα λεπτά

A.T. : 59

Άρθρο : ΝΑΠΡΣ Ε09.8 Φύτευση φυτών με μπάλα χώματος όγκου 41 - 80 lt

Κωδικός αναθεώρησης: ΠΡΣ 5210

Φύτευση φυτών με μπάλα χώματος όγκου 41 - 80 lt, δηλαδή: φύτευση με σωστή τοποθέτηση του φυτού στο λάκκο μέχρι το λαιμό της ρίζας, γέμισμα του λάκκου μέχρι την επιφάνεια του εδάφους, πάτημα του χώματος μέσα στο λάκκο φύτευσης, λίπανση και σχηματισμός λεκάνης άρδευσης και μια άρδευση του με κατάκλυση της λεκάνης, σύμφωνα με την φυτοτεχνική μελέτη και την ΕΤΕΠ 10-05-01-00

Στην τιμή περιλαμβάνονται η αξία του λιπάσματος και του νερού και η δαπάνη απομάκρυνσης όλων των υλικών που θα προκύψουν από τη φύτευση (πέτρες, σακούλες, δοχεία κλπ).

Τιμή ανά τεμάχιο (τεμ)

Ευρώ (Αριθμητικά): 6,00
(Ολογράφως): έξι

A.T. : 60

Άρθρο : ΝΑΠΡΣ Ε13.2 Εγκατάσταση προπαρασκευασμένου χλοοτάπητα

Κωδικός αναθεώρησης: ΠΡΣ 5510

Το αντικείμενο εγκατάστασης προπαρασκευασμένου χλοοτάπητα περιλαμβάνει τα εξής:

1. Την αφαίρεση τυχόν υπάρχοντος χλοοτάπητα και την κατεργασία του εδάφους με φρέζα σε βάθος 20 cm, όσες φορές απαιτηθεί, για τον ψιλοχωματισμό του εδάφους.
2. Την προμήθεια, μεταφορά επί τόπου και ομοιόμορφη διάστρωση εμπλουτισμένης τύρφης, περλίτη, χούμου και την ενσωμάτωσή τους στο έδαφος με σταυρωτό φρεζάρισμα σε βάθος 10-12 cm
3. Την τελική διαμόρφωση με ράμματα και τσουγκράνες, για να δημιουργηθεί η κατάλληλη επιφάνεια.
4. Την απολύμανση του εδάφους με μυκητοκτόνο σκεύασμα.
5. Την προμήθεια, τη μεταφορά στον τόπο του έργου και την τοποθέτηση, με οποιοδήποτε μέσο, του έτοιμου χλοοτάπητα.
6. Την λίπανση του με επιφανειακό ή υδατοδιαλυτό μικτό λίπασμα με ιχνοστοιχεία.
7. Την απομάκρυνση όλων των αχρήστων υλικών που θα προκύψουν κατά την εγκατάσταση του χλοοτάπητα.
8. Την αρχική άρδευση καθώς και τις μετέπειτα καθημερινές αρδεύσεις του χλοοτάπητα μέσω του αρδευτικού δικτύου, τα συχνά βοτανίσματα για την απομάκρυνση των αγριοχόρτων των τυχόν θα φυτρώσουν και την επανασπορά χλοοτάπητα σε όσα σημεία το φύτευμα του προκύψει αραιό ή ανεπαρκές.

Οι εργασίες θα γίνουν σύμφωνα με την φυτοτεχνική μελέτη και την ΕΤΕΠ

10-05-02-02. Στην τιμή περιλαμβάνονται οι πάσης φύσεως δαπάνες του εργατοτεχνικού προσωπικού, των υλικών, των μηχανημάτων και των εργαλείων για την επιτυχή εγκατάσταση του χλοοτάπητα.

Τιμή ανά στρέμμα (στρ.)

Ευρώ (Αριθμητικά): 5.500,00
(Ολογράφως): πέντε χιλιάδες πεντακόσια

A.T. : 61

Άρθρο : ΑΤΗΕ 8766Ν.6.Δ.Σ Καλώδιο τύπου NYM 5x2,5mm²

Κωδικός αναθεώρησης: ΗΛΜ 46

Καλώδιο τύπου NYM χάλκινο, δηλαδή προμήθεια μεταφορά και τοποθέτηση ενός τρέχοντος μέτρου καλωδίου, 1000W μέσα σε πλαστικό σωλήνα ή κανάλι, και πλήρους εγκαταστάσεως.
 (1 m)

Πενταπολικό, Διατομής: 2,5 mm²

Ευρώ (Αριθμητικά): 5,41
(Ολογράφως): πέντε και σαράντα ένα λεπτά

A.T. : 62

Άρθρο : ΝΑΗΛΜ 62.10.40.01 Καλώδια τύπου H05VV-U, -R (NYM), ονομ. τάσης 300/500V με μόνωση από μανδύα PVC διατομής 3 x 1,5 mm²

Κωδικός αναθεώρησης: ΗΛΜ 46

Προμήθεια, προσκόμιση επί τόπου και εγκατάσταση (σε σωλήνα, σε εσχάρα, σε κανάλι, κλπ.) καλωδίων ονομαστικής τάσης 300 / 500 V τύπου H05VV-U, (μονόκλωνος αγωγός) H05VV-R (πολύκλωνος αγωγός), με χάλκινους αγωγούς με μόνωση και μανδύα από PVC, περιλαμβανομένων των υλικών στήριξης, σύνδεσης και σήμανσης (ειδικά στηρίγματα, ακροδέκτες, μούφες, κασσιτεροκόλληση, ταινίες σημάσεως, ατσαλίνες κλπ.) καθώς και των μετρήσεων και ελέγχων.

Τιμή ανά τρέχον μέτρο (m) καλωδίου

Διατομής 3 x 1,5 mm²

Ευρώ (Αριθμητικά): 2,30
(Ολογράφως): δύο και τριάντα λεπτά

A.T. : 63

Άρθρο : ΝΑΗΛΜ 60.10.85.01 Φρεάτιο έλξης και σύνδεσης υπόγειων καλωδίων 40 x 40 cm

Κωδικός αναθεώρησης: ΝΟΔΟ 2548

Κατασκευή φρεατίου έλξης και σύνδεσης καλωδίων από σκυρόδεμα κατηγορίας C12/15, οπλισμένο με δομικό πλέγμα B500C, με τοιχώματα ελαχίστου πάχους 10 cm για τα φρεάτια έλξης και 15 cm για τα φρεάτια σύνδεσης και κατά τα λοιπά σύμφωνα με τα σχέδια λεπτομερειών της μελέτης

Στην τιμή μονάδας περιλαμβάνονται:

- η εκσκαφή και επανεπίχωση του ορύγματος
- η επί τόπου σκυροδέτηση, ή η προμήθεια και εγκατάσταση προκατασκευασμένου φρεατίου
- η διαμόρφωση των οπών εισόδου και εξόδου των σωληνώσεων διέλευσης των καλωδίων
- στεγανό κάλυμμα από μακλαβωτή λαμαρίνα εδραζόμενο σε μεταλλικό πλαίσιο μέσω ελαστικού παρεμβύσματος, με διάταξη μανδάλωσης με χρήση ειδικού εργαλείου και αντισκωριακή προστασία (διπλή στρώση rust primer ψευδαργύρου και διπλή στρώση εποξειδικής βαφής)
- η επισήμανση του φρεατίου, σύμφωνα με τα καθοριζόμενα στην μελέτη

Τιμή ανά πλήρες φρεάτιο καλωδίων εσωτερικών διαστάσεων (Μ) x (Π), ως εξής:

Φρεάτιο έλξης καλωδίων 40x40 cm

Ευρώ (Αριθμητικά) : 60,00
(Ολογράφως) : εξήντα

A.T. : 64

Άρθρο : ΑΤΗΕ 8732.1.3 Σωλήνας ηλεκτρικών γραμμών πλαστικός ευθύς 16mm

Κωδικός αναθεώρησης: ΗΛΜ 41

Σωλήνας ηλεκτρικών γραμμών πλαστικός, ορατός ή εντοιχισμένος, δηλαδή σωλήνας με τα απαραίτητα απαραίτητα πλαστικά προστόμια ίσια ή καμπύλα και μικρουλικά συνδέσεως και στερεώσεως κλπ.

(1 m)

8732. 1 ευθύς

8732. 1. 3 Διαμέτρου Φ 16mm

Ευρώ (Αριθμητικά) : 3,98

(Ολογράφως) : τρία και ενενήντα οκτώ λεπτά

A.T. : 65

Άρθρο : ΑΤΗΕ 8732.1.4 Σωλήνας ηλεκτρικών γραμμών πλαστικός ευθύς 23mm

Κωδικός αναθεώρησης: ΗΛΜ 41

Σωλήνας ηλεκτρικών γραμμών πλαστικός, ορατός ή εντοιχισμένος, δηλαδή σωλήνας με τα απαραίτητα απαραίτητα πλαστικά προστόμια ίσια ή καμπύλα και μικρουλικά συνδέσεως και στερεώσεως κλπ.

(1 m)

8732. 1 ευθύς

8732. 1. 4 Διαμέτρου Φ 23mm

Ευρώ (Αριθμητικά) : 4,90

(Ολογράφως) : τέσσερα και ενενήντα λεπτά

A.T. : 66

Άρθρο : ΝΑΗΛΜ 60.10.80.02 Πίλαρ οδοφωτισμού οκτώ αναχωρήσεων

Κωδικός αναθεώρησης: ΗΛΜ 52

Στεγανά μεταλλικά κιβώτια ηλεκτροδότησης ιστών οδοφωτισμού (πίλλαρ), βαθμού προστασίας IP55 για τοποθέτηση σε εξωτερικό χώρο, με την βάση έδρασης τους από σκυρόδεμα, σύμφωνα με την μελέτη και την ΕΤΕΠ 05-07-01-00 "Υποδομή οδοφωτισμού".

Στην τιμή μονάδας περιλαμβάνονται:

- η προμήθεια και μεταφορά επί τοπου του στεγανού μεταλλικού κιβωτίου (πίλλαρ) με δίριχτη στέγη με περιφερειακή προεξοχή 5 cm για απορροή των ομβρίων, από λαμαρίνα ψυχράς εξελάσεως πάχους 2 mm, γαλβανισμένου εν θερμώ εσωτερικά και εξωτερικά, μετά την κατασκευή του, με ελάχιστη ανάλωση ψευδαργύρου 400 g/m² (50 μm), βαμένου με διπλή στρώση εποξειδικής βαφής πάχους ξηρού υμένα (εκάστης) 125 μm, με ελαστικά παρεμβύσματα στεγάνωσης της θυρίδας, ανοξειδωτη κλειδαριά ασφαλείας, κλειδιά ενιαία για όλα τα πίλαρς του έργου και πινακίδα επισήμανσης με τα στοιχεία του κυρίου του έργου

- η εκσκαφή και επανεπίχωση τού ορύγματος της βάσης έδρασης του πίλλαρ

- η βάση του πίλλαρ από οπλισμένο σκυρόδεμα, χυτή επί τόπου ή προκατασκευασμένη, ούτως ώστε το πίλλαρ να εδράζεται σε στάθμη +40 cm από τον περιβάλλοντα χώρο, με κεντρική οπή διέλευσης των υπογείων καλωδίων.

- Οι χάλκινοι αγωγοί γείωσης και η πλάκα γείωσης.

- Οι ακροδέκτες των αγωγών γείωσης.

- η στεγανή διανομή εντός του πίλλαρ με τα όργανα διακοπής και προστασίας των κυκλωμάτων φωτισμού, αποτελούμενη αποτελούμενη από πίνακα προστασίας IP 44 κατασκευασμένο από βαμμένη λαμαρίνα ή άκαυστο θερμοπλαστικό, επαρκών διαστάσεων ώστε να χωρούν άνετα όλα τα όργανα, ο οποίος θα φέρει οπές με τους κατάλληλους συτυπιοθλήπτες για την είσοδο του καλωδίου παροχής, του

καλωδίου τηλεχειρισμού καθώς επίσης και για την έξοδο των καλωδίων προς το δίκτυο.

- τα πάσης φύσεως όργανα του κιβωτίου: γενικό διακόπτη φορτίου, γενικές ασφάλειες, αυτόματους μαγνητοθερμικούς διακόπτες και ηλεκτρονόμους ισχύος τηλεχειρισμού (ανά κύκλωμα φωτισμού), ρελέ μείωσης νυκτερινού φωτισμού (όταν προβλέπεται), χρονοδιακόπτη αφής, χρονοδιακόπτη μείωσης νυκτερινού φωτισμού (όταν προβλέπεται), πρίζα σούκο 16Α, λυχνία νυκτερινής εργασίας σε στεγανή "καραβοχελώνα" και κλεμοσειρές σύνδεσης των καλωδίων (στο κάτω μέρος του κιβωτίου).

- η απασχόληση προσωπικού εξοπλισμού και μέσων για την εγκατάσταση, τις συνδέσεις και τον έλεγχο λειτουργίας

Τιμή ανά τεμάχιο πύλλαρ ηλεκτροδότησης οδοφωτισμού, ανάλογα με τον αριθμό των αναχωρήσεων, ως εξής:

Πύλλαρ οδοφωτισμού οκτώ αναχωρήσεων

Ευρώ (Αριθμητικά): 2.750,00

(Ολογράφως): δύο χιλιάδες επτακόσια πενήντα

A.T. : 67

Άρθρο : ΑΤΗΕ 9323.Φ1.Π Φωτιστικό ιστού led, συμμετρικού φωτισμού, βαμμένο.

Κωδικός αναθεώρησης: ΗΛΜ 103

Φωτιστικό σώμα led, για τοποθέτηση σε ιστό, εξωτερικού χώρου, με συμμετρική δέσμη φωτισμού, χρώματος γκρι υψηλού επιπέδου αντίστασης στις καιρικές συνθήκες και τις ακτίνες UV. Θα φέρει αντικαταστάσιμα LED και πρόγραμμα οδήγησης, (πρόγραμμα οδήγησης Dalí selν με αυτόματο εσωτερικό σύστημα ελέγχου θερμοκρασίας). Ο μετασχηματιστής DALI, περιλαμβάνεται. Θα έχει προστασία υπέρτασης έως 9KV. Όλες οι εξωτερικές βίδες θα είναι κατασκευασμένες από ανοξείδωτο ατσάλι. Θα περιλαμβάνει εξάρτημα εγκατάστασης: Αντάπτορας Κορυφής Ιστού Ø60

Πηγή φωτισμού: LED

Ισχύς: έως 30 W

Φωτεινή απόδοση: τουλάχιστον 116 Lm/W

Τάση: 230 V

Δέσμη °: Συμμετρική

Θερμοκρασία χρώματος: 4000 K

Δείκτης χρωματικής απόδοσης CRI: 80 και άνω

Διάρκεια ζωής: κατ' ελάχιστον L80, B10, 100000 h

Βαθμός στεγανότητας IP: 66 τουλάχιστον

Βαθμός προστασίας (αντοχή σε κρούση) IK: 10 τουλάχιστον

Πιστοποιητικά: CE, RoHS, EN 60598-1

Εγγύηση καλής λειτουργίας: 5 έτη κατ'ελάχιστον

Στην τιμή του φωτιστικού σώματος LED περιλαμβάνεται κάθε αναγκαία εργασία για την τοποθέτηση και ηλεκτρική του σύνδεση και παράδοση σε πλήρη και κανονική λειτουργία.

Η επιλογή του προς ενσωμάτωση προϊόντος υπόκειται στην έγκριση της Υπηρεσίας, μετά από σχετική πρόταση του Αναδόχου, συνοδευόμενη από φυλλάδιο τεχνικών δεδομένων και όλα τα προβλεπόμενα επίσημα έγγραφα πιστοποίησης.

Φωτιστικό led, εξωτερικού χώρου για ιστό, με συμμετρική δέσμη φωτισμού, χρώματος γκρι

Τιμή ανά τεμ

Ευρώ (Αριθμητικά): 460,00

(Ολογράφως): τετρακόσια εξήντα

A.T. : 68

Άρθρο : ΑΤΗΕ 9323.Φ1Α.Π Χωνευτός ιστός 3,5 μέτρων (πάνω από το επίπεδο του του εδάφους), συνολικού ύψους 4,00 m.

Κωδικός αναθεώρησης: ΗΛΜ 103

Κυλινδρικός ιστός από γαλβανισμένο χάλυβα 70 micron, θερμού γαλβανισμού, σύμφωνα με το UNI EN ISO 1461 (EN 40-5), με επιφάνεια κατεργασμένη με γκρι υφή ακρυλικής σκόνης.

Ο ιστός θα αποτελείται από έναν μόνο συγκολλημένο σωλήνα, με διάμετρο 60 mm, πάχος 5 mm, ύψος 4000 mm (3500 mm πάνω από το επίπεδο του εδάφους).

Το καλώδιο ηλεκτρικής ισχύος θα εισέρχεται μέσω υποδοχής που θα βρίσκεται 100 mm από τη βάση του μεταλλικού κυλίνδρου και έχει διαστάσεις 62x42 mm περίπου.

Ο στύλος θα έχει μία τρύπα για τη στερέωση του ατίου γείωσης, σχεδιασμένος για να προσαρμόζει το εξωτερικό καλώδιο γείωσης. Θα βρίσκεται 70 mm από το έδαφος, θα έχει διάμετρο 11 mm και θα ασφαλιζεται με βίδες από ανοξείδωτο χάλυβα M8X17 mm A2.

Στην τιμή του ιστού περιλαμβάνεται κάθε αναγκαία εργασία για την τοποθέτησή του και παράδοση σε πλήρη και κανονική λειτουργία.

Η επιλογή του προς ενσωμάτωση προϊόντος υπόκειται στην έγκριση της Υπηρεσίας, μετά από σχετική πρόταση του Αναδόχου, συνοδευόμενη από φυλλάδιο τεχνικών δεδομένων και όλα τα προβλεπόμενα επίσημα έγγραφα πιστοποίησης.

Χωνευτός ιστός 3,5 μέτρων (πάνω από το επίπεδο του του εδάφους), συνολικού ύψους 4,0 m
Τιμή ανά τεμ

Ευρώ (Αριθμητικά) : 460,00
(Ολογράφως) : τετρακόσια εξήντα

A.T. : 69

Άρθρο : ΑΤΗΕ 9323.ΠΜ Στεγανό φωτιστικό προβολέας Led, ανοιχτής δέσμης, 140W, 127 lm/w, 4000K

Κωδικός αναθεώρησης: ΗΛΜ 103

Στεγανό φωτιστικό προβολέας Led, ανοιχτής δέσμης, κατασκευασμένο από χυτοπρεσαριστό αλουμίνιο με επίστρωση σκόνης εποξειδίου χρώματος γκρί, με ανακλαστήρα αλουμινίου, με γυάλινο διαχύτη (UNI EN 572-1.2).

Ο driver περιλαμβάνεται.

Πηγή φωτισμού: LED

Ισχύς W: έως 140

Φωτεινή απόδοση lm/W: 127 τουλάχιστον

Τάση V: 220-230

Δέσμη °: ανοικτή

Θερμοκρασία χρώματος K: 4000

Δείκτης χρωματικής απόδοσης CRI: 80 τουλάχιστον

Διάρκεια ζωής: L80, B10, 80000 h, τουλάχιστον

Βαθμός στεγανότητας IP: 66 τουλάχιστον

Βαθμός προστασίας (αντοχή σε κρούση) IK: 10

Πιστοποιητικά: CE, RoHS, EN 60598-1

Εγγύηση καλής λειτουργίας: 5 έτη κατ'ελάχιστον

Στην τιμή του φωτιστικού σώματος LED περιλαμβάνεται κάθε αναγκαία εργασία για την τοποθέτηση και ηλεκτρική του σύνδεση του και παράδοση σε πλήρη και κανονική λειτουργία.

Η επιλογή του προς ενσωμάτωση προϊόντος υπόκειται στην έγκριση της Υπηρεσίας, μετά από σχετική πρόταση του Αναδόχου, συνοδευόμενη από φυλλάδιο τεχνικών δεδομένων και όλα τα προβλεπόμενα επίσημα έγγραφα πιστοποίησης.

Στεγανό φωτιστικό προβολέας Led, ανοιχτής δέσμης 140W, 127 lm/W, 4000K

Τιμή ανά τεμ. (τεμ).

Ευρώ (Αριθμητικά) : 420,00
(Ολογράφως) : τετρακόσια είκοσι

ΙΛΙΟΝ 01/12/2020
ΟΙ ΣΥΝΤΑΞΑΝΤΕΣ

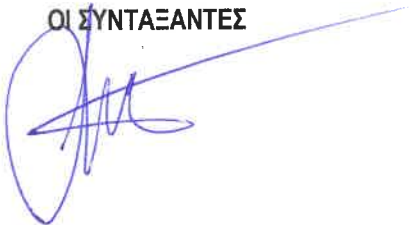

Μαρία Παπαζήση
Πολιτικός Μηχανικός

ΙΛΙΟΝ 01/12/2020
ΕΛΕΓΧΘΗΚΕ

Η Αναπληρώτρια Προϊσταμένη
Τμήματος Μελετών



Μαρία Στρατουδάκη
Τοπογράφος Μηχανικός

ΙΛΙΟΝ 01/12/2020
ΘΕΩΡΗΘΗΚΕ

Η Προϊσταμένη Διεύθυνσης Τ.Υ

Αγγελική Δημητρακοπούλου
Αρχιτέκτων Μηχανικός

Ο Προϊστάμενος Τμήματος
Εγκαταστάσεων & Αδειών
Μεταφορών



Παύλος Αντωνόπουλος
Μηχανολόγος Μηχανικός

Η Προϊσταμένη Τμήματος
Μελετών και Προγραμματισμού



Μαριάνθη Ράππου
Γεωπόνος-Αρχ. Τοπίου



ΕΛΛΗΝΙΚΗ ΔΗΜΟΚΡΑΤΙΑ
ΝΟΜΟΣ ΑΤΤΙΚΗΣ
ΔΗΜΟΣ ΙΛΙΟΥ
ΔΙΕΥΘΥΝΣΗ ΤΕΧΝΙΚΩΝ ΥΠΗΡΕΣΙΩΝ

ΕΡΓΟ : ΑΝΑΠΛΑΣΗ ΠΛΑΤΕΙΑΣ ΜΑΝΔΗΛΑΡΑ ΚΑΙ
ΠΕΡΙΜΕΤΡΙΚΩΝ ΚΟΙΝΟΧΡΗΣΤΩΝ ΧΩΡΩΝ
ΑΡ. ΜΕΛ.: ΟΙΚ 09/2020

**ΤΕΧΝΙΚΗ ΣΥΓΓΡΑΦΗ ΥΠΟΧΡΕΩΣΕΩΝ (Τ.Σ.Υ.) -
ΤΕΧΝΙΚΕΣ ΠΡΟΔΙΑΓΡΑΦΕΣ ΟΙΚΟΔΟΜΙΚΩΝ ΕΡΓΑΣΙΩΝ**

1. ΑΝΤΙΚΕΙΜΕΝΟ

Το τεύχος αυτό των Τεχνικών Προδιαγραφών Εργασιών Πολιτικού Μηχανικού αφορά κυρίως τους τεχνικούς συμβατικούς όρους (τεχνικά χαρακτηριστικά ποιότητας και συμπεριφοράς), σύμφωνα με τους οποίους οι προβλεπόμενες εργασίες οικοδομικών και τα αντίστοιχα υλικά εκπληρώνουν τον προβλεπόμενο από τις μελέτες σκοπό τους και θα εκτελεστούν από τον Ανάδοχο σε συνδυασμό με τους όρους των υπολοίπων συμβατικών τευχών στο πλαίσιο του έργου: **«ΑΝΑΠΛΑΣΗ ΠΛΑΤΕΙΑΣ ΜΑΝΔΗΛΑΡΑ ΚΑΙ ΠΕΡΙΜΕΤΡΙΚΩΝ ΚΟΙΝΟΧΡΗΣΤΩΝ ΧΩΡΩΝ»** στο Δήμο Ιλίου, του Νομού Αττικής.

Οι παρούσες τεχνικές προδιαγραφές περιλαμβάνουν γενικά τις μηχανικές, φυσικές και χημικές ιδιότητες, τις κατηγορίες και τα πρότυπα, τους όρους δοκιμής, ελέγχου και παραλαβής των εργασιών και των υλικών και των μερών που τις αποτελούν.

Βασικός σκοπός των Τεχνικών αυτών Προδιαγραφών είναι:

- Η άρτια κατασκευή σύμφωνα με τους κανόνες της τέχνης, την απαιτούμενη και επιβαλλόμενη ασφάλεια εκτέλεσης των έργων και την προσαρμογή των συνθηκών της εκτέλεσης των έργων, μέσα στα πιο πάνω όρια.
- Ρητά αναφέρεται ότι ο Ανάδοχος είναι υποχρεωμένος να εκτελέσει όλα τα έργα και τις επί μέρους εργασίες με πεπειραμένους και ειδικευμένους τεχνίτες με χρήση των καταλληλότερων κατά περίπτωση μηχανικών μέσων και οχημάτων, με κάθε επιμέλεια και σύμφωνα με τους κανόνες της εμπειρίας και της τεχνικής επιστήμης, και ότι πρέπει να συμμορφώνεται πλήρως προς όλους τους όρους του τεύχους αυτού όσον αφορά την ποιότητα των υλικών και τον τρόπο εκτέλεσης των εργασιών.

Στο παρόν τεύχος γίνεται αναφορά και περιγραφή των βασικών και συνήθων εργασιών που συναντώνται σε παρόμοιας φύσης έργα. Πιθανόν ορισμένες περιγραφόμενες εργασίες, υλικά, ιδιαίτερα χαρακτηριστικά και ιδιότητες να μην συναντώνται στο συγκεκριμένο έργο, ή να διαφέρουν. Η αναγραφή τους στο παρόν τεύχος γίνεται για την περίπτωση που απαιτηθεί να γίνουν αλλαγές (κατά το στάδιο της κατασκευής του έργου) και να υιοθετηθούν κατασκευαστικές λύσεις και να γίνει χρήση υλικών που δεν προβλέπονται από την μελέτη, οπότε οι όροι αυτοί έχουν πλήρη εφαρμογή. Σε κάθε περίπτωση ασυμφωνίας μεταξύ των διαφόρων άρθρων, περιγραφών και τευχών της μελέτης, υπερισχύουν όσα περιγράφονται αναλυτικά στο περιγραφικό τιμολόγιο της μελέτης.

Γενικές παρατηρήσεις

Τα περιεχόμενα του παρόντος τεύχους, χωρίζονται σε τρία (3) μέρη και αποτελούν ενιαίο σύνολο:

A' ΜΕΡΟΣ: ΠΙΝΑΚΑΣ ΑΝΤΙΣΤΟΙΧΙΣΗΣ ΑΡΘΡΩΝ ΕΡΓΟΥ με ΕΤΕΠ

Στο μέρος αυτό, τα άρθρα (Επίσημα και Νέα) του Τιμολογίου Μελέτης του έργου στην κατηγορία Οικοδομικών εργασιών, αντιστοιχίζονται με τον κωδικό των ΕΤΕΠ.

B' ΜΕΡΟΣ: ΣΥΜΠΛΗΡΩΜΑΤΙΚΕΣ ΤΕΧΝΙΚΕΣ ΠΡΟΔΙΑΓΡΑΦΕΣ

Στο μέρος αυτό περιλαμβάνονται Συμπληρωματικές Προδιαγραφές (ΣΠ) για τα άρθρα της μελέτης.

Γ' ΜΕΡΟΣ: ΠΙΝΑΚΑΣ ΘΕΣΜΟΘΕΤΗΜΕΝΩΝ ΕΝΑΡΜΟΝΙΣΜΕΝΩΝ ΠΡΟΤΥΠΩΝ

2. ΕΦΑΡΜΟΣΤΕΕΣ ΠΡΟΔΙΑΓΡΑΦΕΣ ΥΛΙΚΩΝ ΚΑΙ ΕΡΓΑΣΙΑΣ

Όλες οι εργασίες θα εκτελεστούν με τους γενικώς παραδεκτούς κανόνες της Επιστήμης και της Τεχνικής και βάσει των όσων, ειδικότερα, αναφέρονται στις Τεχνικές Προδιαγραφές.

Κατά την εκτέλεση των εργασιών έχουν εφαρμογή, έστω και εάν δεν γίνεται μνεία:

- Οι Τεχνικές Προδιαγραφές, όλοι οι επίσημοι Ελληνικοί Κανονισμοί (π.χ. Κανονισμός για την μελέτη και κατασκευή έργων από σκυρόδεμα, Αντισεισμικός Κανονισμός, Κανονισμός Τεχνολογίας Χαλύβων Οπλισμού Σκυροδέματος, οι ισχύοντες Πολεοδομικοί Κανονισμοί, Κανονισμοί Ηλεκτρικών, Υδραυλικών, Μηχανολογικών Εγκαταστάσεων, Διάθεσης Λυμάτων, Ακαθάρτων και Ομβρίων, Πυροπροστασίας Κτιρίων, διατάξεις περί μέτρων υγείας και ασφαλείας στα εργοτάξια, της Δ.Ε.Η., κ.λ.π.), τα πρότυπα και συναφείς διατάξεις (νόμοι, διατάγματα, υπουργικές αποφάσεις, εγκύκλιοι κτλ.) που ισχύουν στην Ελλάδα.
- Οι Ευρωκώδικες (EC-0 έως EC-9), ή αντίστοιχοι κανονισμοί άλλων χωρών σε θέματα που δεν καλύπτονται από τους παραπάνω κανονισμούς και αποφάσεις.
- Τα εγκεκριμένα ενιαία Τιμολόγια Έργων Οδοποιίας, Υδραυλικών, Λιμενικών, Οικοδομικών, Πρασίνου και Ηλεκτρομηχανολογικών Εργασιών Οδοποιίας, Υδραυλικών και Λιμενικών του Υπουργείου Ανάπτυξης, Ανταγωνιστικότητας, Υποδομών, Μεταφορών & Δικτύων, όπως έχουν τροποποιηθεί και ισχύουν καθώς και τα ισχύοντα (ΑΤΗΕ, ΗΛΜ κλπ.)
- Οι 372 Ελληνικές Τεχνικές Προδιαγραφές (ΕΤΕΠ) με υποχρεωτική εφαρμογή σε όλα τα Δημόσια Έργα, οι οποίες εγκρίθηκαν με την με αριθμό ΔΙΠΑΔ/ΟΙΚ/273/17-07/2012 (ΦΕΚ 2221 Β'/30-07-2012) (ΑΔΑ:Β4Γ71-19Ι) Απόφαση του Αναπληρωτή Υπουργού Ανάπτυξης, Ανταγωνιστικότητας, Υποδομών, Μεταφορών & Δικτύων με θέμα: «Έγκριση τετρακοσίων σαράντα (440) Ελληνικών Τεχνικών Προδιαγραφών (ΕΤΕΠ), με υποχρεωτική εφαρμογή σε όλα τα Δημόσια Έργα» που δημοσιεύτηκε στο ΦΕΚ 2221/Β'/30.7.2012, έχουν πλήρη και υποχρεωτική εφαρμογή οι Ελληνικές Τεχνικές Προδιαγραφές (ΕΤΕΠ) όπως αυτές ισχύουν κάθε φορά. Σε περίπτωση που οι ανωτέρω προδιαγραφές ή/και πρότυπα διαφέρουν από τα αντίστοιχα Ευρωπαϊκά τότε ισχύουν αυτά που έχουν εγκριθεί από την Ευρωπαϊκή Επιτροπή Τυποποίησης (CEN).
- Με τις με
- Η συνοδευτική εγκύκλιος 26/ΔΙΠΑΔ/356/4-10-2012 καθώς και το Τεύχος Συμπληρωματικών Τεχνικών Προδιαγραφών του έργου σύμφωνα με την παράγραφο 13 της εγκυκλίου 26/ΔΙΠΑΔ/356/4-10-2012.
- Η εγκύκλιος 17/ΔΚΠ/οικ./1322/7-9-2016 με θέμα «Αναστολή της υποχρεωτικής εφαρμογής πενήντα εννέα (59) Ελληνικών Τεχνικών Προδιαγραφών (ΕΛΟΤ – ΕΤΕΠ). Επισημαίνεται ότι, σε κάθε περίπτωση αναφοράς των Ενιαίων Τιμολογίων Εργασιών στις εν λόγω Ελληνικές Τεχνικές Προδιαγραφές, θα λαμβάνονται πλέον, αντ' αυτών, υπόψη οι Προσωρινές Τεχνικές Προδιαγραφές των παραρτημάτων της εν λόγω Εγκυκλίου.
- Σε περίπτωση που οι ανωτέρω προδιαγραφές ή/και πρότυπα διαφέρουν από τα αντίστοιχα Ευρωπαϊκά τότε ισχύουν αυτά που έχουν εγκριθεί από την Ευρωπαϊκή Επιτροπή Τυποποίησης (CEN).
- Τα εναρμονισμένα «Ευρωπαϊκά Πρότυπα» (ΕΤ) που έχουν εγκριθεί από την Ευρωπαϊκή Επιτροπή Τυποποίησης (CEN) ή από την Ευρωπαϊκή Επιτροπή Ηλεκτρονικής Τυποποίησης (CENELEC) ως «Ευρωπαϊκά Πρότυπα CEN» ή ως «Κείμενα εναρμόνισης (HD) σύμφωνα με τους κοινούς κανόνες των οργανισμών αυτών.
- Για οποιοδήποτε υλικό, τρόπο εκτέλεσης εργασιών, ποιοτικό έλεγχο (διαδικασίες / μεθόδους / δοκιμές, δειγματοληψίες κλπ) που προβλέπονται στο έργο και δεν καλύπτονται από τις

Ελληνικές Τεχνικές Προδιαγραφές (ΕΤΕΠ), τους κανονισμούς / προδιαγραφές / κώδικες από τα άρθρα της ΕΣΥ και τα λοιπά συμβατικά τεύχη, θα εφαρμόζονται τα «Εναρμονισμένα Ευρωπαϊκά Πρότυπα» (hET) που έχουν εγκριθεί από την Ευρωπαϊκή Επιτροπή Τυποποίησης (CEN) ή από την Ευρωπαϊκή Επιτροπή Ηλεκτρονικής Τυποποίησης (CENELEC) ως «Ευρωπαϊκά Πρότυπα CEN» ή ως «Κείμενα εναρμόνισης (HD) σύμφωνα με τους κοινούς κανόνες των οργανισμών αυτών.

- Π.Δ. 334/94 (ΦΕΚ 176 Α/25-10-94) «Προϊόντα Δομικών Κατασκευών», καθώς και διατάγματα, αποφάσεις, εγκύκλιοι, κ.λ.π. κατ' εφαρμογή του Π.Δ 334/94.
- Οι τοπικές δεσμεύσεις λόγω Αρχαιολογικής Υπηρεσίας, Δασικής Υπηρεσίας, γεινίασης με αγωγούς υψηλής τάσης της Δ.Ε.Η., αγωγοί και ιστοί των Ο.Κ.Ω. γενικά, κ.λπ.
- Ο Κώδικας Οδικής Κυκλοφορίας και οι σχετικές διατάξεις.
- Τα Δελτία Διαπίστωσης Τιμών της Επιτροπής Διαπίστωσης Τιμών Δημοσίων Έργων σε ό,τι αφορά τα ημερομίσθια του εργατοτεχνικού προσωπικού, προκειμένου να υπολογισθούν τιμές συμπληρωματικών εργασιών και δεν περιλαμβάνονται στο Παράρτημα Τιμολογίου ή να πληρωθούν εργασίες που γίνονται απολογιστικά.

Σε περίπτωση ασυμφωνίας στο περιεχόμενο ενός εκ των συμβατικών τευχών και των ισχυόντων κανονισμών και προδιαγραφών, θα εφαρμόζονται οι ισχύοντες κανονισμοί και προδιαγραφές καθώς και κάθε άλλη διάταξη που θα ισχύει κατά την ημερομηνία δημοσίευσης της Περίληψης Διακήρυξης της Δημοπρασίας και ο ανάδοχος είναι υποχρεωμένος να συμμορφωθεί χωρίς αντιρρήσεις και χωρίς να δικαιούται να προβάλλει οποιαδήποτε απαίτηση για αποζημίωση από αυτήν την αιτία.

Η δαπάνη κάθε εργασίας και αντιστοίχου υλικού που συνεπάγεται η ακριβής εφαρμογή των ανωτέρω, περιλαμβάνεται ανοιγμένη στις τιμές του Τιμολογίου Μελέτης (και Προσφοράς) του έργου.

- Συμπληρωματικά προς τα ανωτέρω και κατά σειράν ισχύος θα εφαρμόζονται:
 - α. Οι Κοινές Τεχνικές Προδιαγραφές ήτοι εκείνες που έχουν εκπονηθεί με διαδικασία αναγνωρισμένη από τα κράτη - μέλη της Ευρωπαϊκής Ένωσης με σκοπό την εξασφάλιση της ενιαίας εφαρμογής σε όλα τα κράτη - μέλη και έχουν δημοσιευθεί στην Επίσημη Εφημερίδα των Ευρωπαϊκών Κοινοτήτων.
 - β. Οι «Ευρωπαϊκές Τεχνικές Εγκρίσεις» (ETE) που είναι οι ευνοϊκές τεχνικές εκτιμήσεις της καταλληλότητας ενός προϊόντος για χρήση, με γνώμονα την ικανοποίηση των βασικών απαιτήσεων για τις κατασκευές με βάση τα εγγενή χαρακτηριστικά του προϊόντος και τους τιθέμενους όρους εφαρμογής και χρήσης του. Τέτοιες (ETE) χορηγούνται από τον οργανισμό που είναι αναγνωρισμένος για τον σκοπό αυτό από το εκάστοτε κράτος - μέλος.
 - γ. Συμπληρωματικά σαν «αποδεκτά» πρότυπα χαρακτηρίζονται, πλην των Ελληνικών προτύπων (και σχεδίων προτύπων) του ΕΛ.Ο.Τ. και των «Ευρωπαϊκών προτύπων», τα διεθνή ISO, τα γερμανικά DIN και τα βρετανικά BS, τα γαλλικά AFNOR και τα αμερικάνικα ASTM και AWWA. Εφόσον δεν αναφέρεται χρονολογία έκδοσης των προτύπων, νοείται η πλέον πρόσφατη έκδοση αυτών.
- Όλα τα πρότυπα και κανονισμοί που θα εφαρμοστούν, θα πρέπει να είναι στις πιο πρόσφατες εκδόσεις τους ως προς το χρόνο δημοσίευσής του υπόψη έργου, συμπεριλαμβανομένων και των σχετικών τροποποιήσεών τους.
- Κάθε επιμέρους πρότυπο θα χρησιμοποιείται καθ' ολοκληρία και ο Ανάδοχος θα είναι υπεύθυνος ώστε να εξασφαλίζει ότι τα επί μέρους στοιχεία ή τμήματα των κατασκευών και

του εξοπλισμού είναι συμβατά μεταξύ τους, ώστε το σύνολο του έργου να ανταποκρίνεται στις απαιτήσεις ποιότητας.

- Όπου δεν αναφέρονται Ελληνικά Εθνικά Πρότυπα, τα υλικά και η εργασία θα είναι σύμφωνα με αποδεκτά Ευρωπαϊκά πρότυπα της εγκρίσεως του Επιβλέποντα και της Διευθύνουσας το έργο υπηρεσίας, και ο Ανάδοχος κατά την υποβολή των δειγμάτων των υλικών θα συνυποβάλλει και το κείμενο του σχετικού προτύπου μεταφρασμένο στην Ελληνική Γλώσσα.

ΓΕΝΙΚΟΙ ΟΡΟΙ**A) ΔΙΑΓΩΝΙΖΟΜΕΝΩΝ**

Τεκμαίρεται ότι κάθε Διαγωνιζόμενος έχει εξετάσει όλα τα συμβατικά και λοιπά τεύχη της μελέτης, ότι έχει αντιληφθεί την έκταση και τον χαρακτήρα των εργασιών και ότι έχει λάβει υπόψη στην προσφορά του όλες τις απαιτούμενες ποσότητες, τα κόστη, τις δαπάνες, τους κινδύνους, τις υποχρεώσεις και απαιτήσεις που παρουσιάζονται άμεσα ή μπορούν να συνταχθούν έμμεσα από τα συμβατικά στοιχεία και οι τιμές του, στον Προϋπολογισμό Προσφοράς, θεωρείται ότι περιλαμβάνουν ό,τι απαιτείται για την κατασκευή, την συμπλήρωση και την συντήρηση του έργου σύμφωνα με τους όρους της σύμβασης.

Σημειώνεται επίσης ότι, ότι οι ελάχιστες απαιτήσεις του Εργοδότη για το σχεδιασμό του Έργου και τις συναφείς υποχρεώσεις του Αναδόχου περιλαμβάνονται στο σύνολο των Συμβατικών Τευχών.

Αν ο Διαγωνιζόμενος διαπιστώσει απόκλιση συγκεκριμένου όρου του παρόντος και των υπολοίπων συμβατικών τευχών της μελέτης από την Νομοθεσία οφείλει να ενημερώσει την Υπηρεσία πριν από την κατάθεση των Προσφορών, δια ειδικής επιστολής. Στην αντίθετη περίπτωση:

α. Στερείται του δικαιώματος οποιασδήποτε οικονομικής αποζημίωσης

β. Στην περίπτωση που αναδειχθεί ο Ανάδοχος υποχρεούται επί πλέον να προβεί στην εκτέλεση όλων των απαιτούμενων εργασιών με αποτέλεσμα την εναρμόνιση του αποκλίνοντος όρου με την Νομοθεσία έστω κι αν τούτο συνεπάγεται οικονομική του επιβάρυνση, επειδή αυτή (αν υπάρχει) νοείται ότι περιλαμβάνεται στον εύλογο επιχειρηματικό κίνδυνο.

B) ΑΝΑΔΟΧΟΥ

Εφιστάται η προσοχή στους παρακάτω όρους:

Ο Ανάδοχος με μόνη την υποβολή της Προσφοράς του αναγνωρίζει ότι οι αναφερόμενες στο παρόν τεύχος προδιαγραφές είναι κατάλληλες και επαρκείς για την εκτέλεση του έργου και ότι αναλαμβάνει κάθε υποχρέωση, κίνδυνο ή συνέπεια που απορρέει από την εφαρμογή τους.

Όλες οι δαπάνες για την εφαρμογή των όρων του παρόντος Τεύχους και των σχετικών και/ή αναφερόμενων κωδικών/προδιαγραφών/κανονισμών θα βαρύνουν αποκλειστικά τον Ανάδοχο ασχέτως αν γίνεται ρητή σχετική αναφορά τούτου ή όχι. Ο Ανάδοχος δεν θα επιβαρυνθεί τις δαπάνες για μία συγκεκριμένη δραστηριότητα μόνον αν γίνεται ρητή και αδιαμφισβήτητη αναφορά σε σχετικό άρθρο περί του αντιθέτου.

ΕΙΔΙΚΟΙ ΟΡΟΙ

Επισημαίνεται ότι ο ανάδοχος θα πρέπει να γνωρίζει και να τηρεί τις υποχρεώσεις του (χωρίς ιδιαίτερη αποζημίωση), που επιτάσσουν οι κάτωθι όροι:

A) Θα πρέπει να ακολουθούνται από τον ανάδοχο όλοι οι όροι και οι περιορισμοί των σχετικών αδειών και εγκρίσεων που συνοδεύουν την μελέτη του εν λόγω έργου. Επιπρόσθετα, ο ανάδοχος είναι υποχρεωμένος να προβεί σε κάθε πιθανή έκδοση, ενημέρωση ή/και επικαιροποίηση κάθε επιπλέον απαιτούμενης άδειας/έγκρισης από διαφόρους φορείς, στο πλαίσιο της εκτέλεσης του εν λόγω έργου.

Οι σχετικές διαταγές και εντολές που θα απευθυνθούν ή κοινοποιηθούν στον ανάδοχο κατά τη διάρκεια εκτέλεσης του έργου από κάθε εμπλεκόμενο φορέα κατά τη διάρκεια κατασκευής του έργου, θα πρέπει υποχρεωτικά να ανακοινώνονται χωρίς καθυστέρηση στη Διευθύνουσα Υπηρεσία του έργου.

Β) Τα απόβλητα από εκσκαφές, κατασκευές και κατεδαφίσεις (ΑΕΚΚ) έργων τεχνικών υποδομών ή κτιριακών έργων, θα διοχετευθούν απαραίτητα με ευθύνη του αναδόχου σε πιστοποιημένο Σύστημα Εναλλακτικής Διαχείρισης ΑΕΚΚ σύμφωνα με, την ΚΥΑ 36259/1757/Ε103 (ΦΕΚ Β' 1312/24-8-2010) «Μέτρα, όροι και πρόγραμμα για την εναλλακτική διαχείριση των αποβλήτων από εκσκαφές, κατασκευές και κατεδαφίσεις (ΑΕΚΚ)», την εγκύκλιο 4834/25-1-13 του ΥΠΕΚΑ, τον Ν. 2939/2001 όπως τροποποιήθηκε από τους νόμους Ν.3854/2010 & Ν.4496/2017 και ισχύει, τον Ν.4042/2012 και γενικότερα την ισχύουσα σχετική νομοθεσία.

Επισημαίνεται ότι, ο ανάδοχος (ως διαχειριστής) θα προσκομίσει στην υπηρεσία πριν την εκτέλεση των εργασιών εκσκαφών, κατασκευών, κατεδαφίσεων κ.λ.π., επικυρωμένο αντίγραφο σύμβασης με εγκεκριμένο σύστημα εναλλακτικής διαχείρισης ΑΕΚΚ, σύμφωνα με την σχετική ισχύουσα νομοθεσία. Επιπλέον θα πρέπει να διαθέτει άδεια συλλογής/μεταφοράς των ΑΕΚΚ, σύμφωνα με τις διατάξεις του άρθρου 8 (παρ. 1) της υπ' αριθμ. 50910/2727/2003 κοινή υπουργική απόφαση (ΚΕΦ. Γ' άρθρο 10, ΚΥΑ 36259/1757/Ε103). Μετά από την αποπεράτωση των εργασιών διαχείρισης των ΑΕΚΚ, ο ανάδοχος (ως διαχειριστής) οφείλει να καταθέσει, στην επιβλέπουσα υπηρεσία, βεβαίωση παραλαβής των αποβλήτων από εγκεκριμένο σύστημα εναλλακτικής διαχείρισης, όπως προβλέπεται στο ΚΕΦ.Β, άρθρο7, παρ.3., ΚΥΑ 36259/1757/Ε103.

Στον ανάδοχο θα καταβάλλεται η πραγματική δαπάνη/κόστος υποδοχής των προς απόρριψη προϊόντων απολογιστικά, σύμφωνα με τα νόμιμα αποδεικτικά πληρωμής για την εκτέλεση των εργασιών από το συμβαλλόμενο πιστοποιημένο Σύστημα Εναλλακτικής Διαχείρισης ΑΕΚΚ.

Επιπρόσθετα, σε συνεννόηση με την επιβλέπουσα το έργο υπηρεσία, ο ανάδοχος είναι υποχρεωμένος σε θέματα εναλλακτικής διαχείρισης αποβλήτων ηλεκτρικού και ηλεκτρονικού εξοπλισμού (**ΑΗΗΕ**), να εφαρμόζει το Π.Δ.117/04 όπως τροποποιήθηκε και ισχύει (Π.Δ. 15/2016, Απόφαση 133480 (ΦΕΚ 2711/2011)), χωρίς ιδιαίτερη αποζημίωση. Κατά τα λοιπά ισχύουν όσα περιγράφονται στο άρθρο 82 του Ν.4412/2016 - Πρότυπα διασφάλισης ποιότητας και πρότυπα περιβαλλοντικής διαχείρισης.

Τα χρήσιμα υλικά που θα προκύπτουν από τις εργασίες εκσκαφών, καθαιρέσεων/αποξηλώσεων, κατασκευών, ανήκουν στον Δήμο Ιλίου και εφ' όσον δεν επαναχρησιμοποιηθούν στο ίδιο το έργο, θα μεταφέρονται από τον ανάδοχο σε χώρο που θα υποδείξει η Υπηρεσία, χωρίς ιδιαίτερη αποζημίωση.

Γ) Πριν την έναρξη των εργασιών που αφορούν τις δαπεδοστρώσεις ο Ανάδοχος θα πρέπει να υποβάλλει στην Επιβλέπουσα Υπηρεσία όλα τα κάτωθι πιστοποιητικά (τα οποία θα αποδεικνύουν τις κάτωθι επιδόσεις) και όσα δείγματα ζητηθούν προκειμένου αυτά να εγκριθούν:

Για τις τσιμεντόπλακες που περιέχουν ψυχρά υλικά:

1. Πιστοποιητικό ότι πληρούν τις απαιτήσεις του Προτύπου ΕΛΟΤ EN 1339 ή εναλλακτικά ΔΗΛΩΣΗ ΕΠΙΔΟΣΕΩΝ

2. Εκθέσεις εργαστηριακών δοκιμών μέτρησης της ανακλαστικότητας και του συντελεστή εκπομπής στο υπέρυθρο (με βάση τα Πρότυπα: ASTM E 903 / ASTM G159) και του συντελεστή εκπομπής στο υπέρυθρο (με βάση τα Πρότυπα ASTM E408 / ASTM C1371) από εργαστήριο διαπιστευμένο από ΕΣΥΔ ή άλλο αναγνωρισμένο εργαστήριο που διαθέτει εμπειρία και κατάλληλο εξοπλισμό.

Για το δάπεδο από χαλαζιακές ψηφίδες :

1. ΒΙΝΑΚΡΥΛΙΚΗ ΕΥΚΑΜΠΤΗ ΚΟΛΛΑ ΤΣΙΜΕΝΤΟΕΙΔΟΥΣ ΒΑΣΗΣ

κατηγορίας (C2TE/ S2) κατά EN 12004 & EN 12002.

Τεχνικά χαρακτηριστικά C2TE/ S2

- α) Κατά EN 1348 το προϊόν πρέπει να εμφανίζει αντοχές σε απόσταση μετά από 28 μέρες $\geq 2,30\text{N/mm}^2$,
 β) Μετά από θερμική γήρανση στο $+70^\circ\text{C} \geq 1,90\text{N/mm}^2$,
 γ) Μετά από εμβάπτιση σε νερό για 21 μέρες $\geq 1,70\text{N/mm}^2$ και μετά από 25 κύκλους ψύξης, απόψυξης $\geq 1,55\text{N/mm}^2$,
 δ) Δυνατότητα παραμορφωσιμότητας (S) κατά EN 12002 $S \geq 5\text{mm}$.

Μέση κατανάλωση κόλλας 5kg/m²

Μέση κατανάλωση αλκαλίμαχου υαλοπλέγματος 1,1kg/m²

2. ΕΠΑΛΕΙΦΟΜΕΝΟ ΤΣΙΜΕΝΤΟΕΙΔΕΣ ΣΤΕΓΑΝΩΤΙΚΟ ΚΟΝΙΑΜΑ

Κατατάσσεται ως προστατευτικό επιφανειών σκυροδέματος © κατά EN 1504-2 (αρχές 2,5/MCR/ έλεγχος υγρασίας, βελτίωση επιφάνειας).

Επιδόσεις στεγανωτικού

- α) Συρρίκνωση κατά ASTM C596: μηδενική,
 β) Διαπερατότητα S_D σε CO_2 κατά EN 1062-6 (μέθοδος A): $S_D \geq 50\text{m}$,
 γ) Υδρατμοπερατότητα S_D κατά EN ISO 7783-2: $S_D \leq 0,60\text{m}$ (κλάση I, υδρατμοπερατό),
 δ) Τριχοειδής απορρόφηση νερού W κατά EN 1062-3: $w \leq 0,02\text{kg/m}^2 \cdot \text{h}^{-0,5}$,
 ε) Πρόσφυση στο σκυρόδεμα κατά EN 1542 $\geq 1,90\text{N/mm}^2$,
 ζ) Αντοχή στην κρούση κατά EN ISO 6772-1: 75Nm (κλάση III),
 η) Αντοχή στην τριβή BCA κατά EN 13892-4: $125 \pm 20\mu\text{m}$,
 θ) Αντίδραση στη φωτιά, μετά την εφαρμογή, κατά EN 13501-1: EUROCLASS F.

Μέση κατανάλωση κόλλας 2kg/m² (σε δύο σταυρωτές στρώσεις)

3. ΕΠΟΞΕΙΔΙΚΟ ΑΣΤΑΡΙ ΔΥΟ ΣΥΣΤΑΤΙΚΩΝ ΧΩΡΙΣ ΔΙΑΛΥΤΕΣ

Κατατάσσεται ως SR-B2,0-AR0,5-IR4 σύμφωνα με το πρότυπο EN-13813.

Τεχνικά χαρακτηριστικά SR-B2,0-AR0,5-IR4

- α) Απόχρωση (A+B): Διάφανη,
 β) Ειδικό βάρος μείγματος: $1,05 \pm 0,04\text{kg/l}$,
 γ) Αναλογία ανάμειξης A:B: 100:55 κατά βάρος,
 δ) Χρόνος ζωής στο δοχείο: 40-50 λεπτά στους $+20^\circ\text{C}$,
 ε) Θερμοκρασία εφαρμογής: Από $+10^\circ\text{C}$ έως $+35^\circ\text{C}$,

- ζ) Χρόνος επαναβαφής: 20ώρες τουλάχιστον,
 η) Χρόνος στεγνώματος: Περίπου 24ώρες, ανάλογα με τη θερμοκρασία και την υγρασία του περιβάλλοντος.

Μέση κατανάλωση εποξειδικού ασταριού 200gr/m²

4. ΣΥΝΔΕΤΙΚΗ ΡΗΤΙΝΗ ΓΙΑ ΧΑΛΑΖΙΑΚΑ ΔΑΠΕΔΑ ΔΥΟ ΣΥΣΤΑΤΙΚΩΝ ΧΩΡΙΣ ΔΙΑΛΥΤΕΣ

Τεχνικά χαρακτηριστικά

- α) Απόχρωση (A+B): Διάφανη,
 β) Ειδικό βάρος μείγματος: 1,05±0,04kg/lt,
 γ) Αναλογία ανάμειξης A:B: 100:55 κατά βάρος,
 δ) Χρόνος ζωής στο δοχείο: 40-50 λεπτά στους +20°C,
 ε) Θερμοκρασία εφαρμογής: Από +10°C έως +35°C,
 ζ) Αρχική ωρίμανση: 4-6 ώρες στους+20°C,
 η) Πλήρης ωρίμανση: 4-7 ημέρες, ανάλογα με το πάχος στρώσης του υλικού, τη θερμοκρασία και την υγρασία του περιβάλλοντος.

Μέση κατανάλωση συνδετικής ρητίνης: μία συσκευασία των 2,5kg ανά ένα σακί χαλαζιακού αδρανούς 20kg ή 25kg.

5. ΕΠΟΞΕΙΔΙΚΟ ΓΥΑΛΙΣΤΕΡΟ ΒΕΡΝΙΚΙ ΔΥΟ ΣΥΣΤΑΤΙΚΩΝ ΧΩΡΙΣ ΔΙΑΛΥΤΕΣ

Κατατάσσεται ως SR-B2,0-AR0,5-IR4 σύμφωνα με το πρότυπο EN-13813

Τεχνικά χαρακτηριστικά SR-B2,0-AR0,5-IR4

- α) Απόχρωση: Διάφανη,
 β) Στιλπνότητα: Γυαλιστερό,
 γ) Ειδικό βάρος μείγματος: 1,05±0,04kg/lt,
 δ) Αναλογία ανάμειξης A:B: 100:55 κατά βάρος,
 ε) Χρόνος ζωής στο δοχείο: 40-50 λεπτά στους 20°C,
 ζ) Θερμοκρασία εφαρμογής: από +10°C έως +35°C,
 η) Θερμοκρασιακή αντοχή: από -30°C έως +100°C,
 θ) Χρόνος στεγνώματος: Περίπου 24 ώρες, ανάλογα με τη θερμοκρασία και την υγρασία περιβάλλοντος,
 ι) Βατότητα: Μετά από 24ώρες, ανάλογα με τη θερμοκρασία και την υγρασία του περιβάλλοντος.

Μηχανικές αντοχές (αντοχές κατά DIN (EN 196-1) μετά από 7 ημέρες στους 23°C σε:

- α) Κάμψη: 31,50N/mm²,
 β) Θλίψη: 51,50N/mm².

Μέση κατανάλωση εποξειδικού βερνικιού 200gr/m²

6. ΠΟΛΥΟΥΡΕΘΑΝΙΚΟ ΜΑΤ ΒΕΡΝΙΚΙ ΔΥΟ ΣΥΣΤΑΤΙΚΩΝ

Κατατάσσεται ως προστατευτικό σκυροδέματος κατά EN 1504-2

Τεχνικά χαρακτηριστικά

- α) Απόχρωση: Διάφανη,
- β) Στιλπνότητα: 1^η επίστρωση: ματ όψη, 2^η επίστρωση: σατινέ όψη,
- γ) Ειδικό βάρος μείγματος: 1,05±0,05kg/lt,
- δ) Αναλογία ανάμειξης Α:Β: 2,7:1 κατά βάρος,
- ε) Χρόνος ζωής στο δοχείο: περίπου 2ώρες στους 25°C,
- ζ) Χρόνος στεγνώματος: 2-3 ώρες, ανάλογα με τις καιρικές συνθήκες,
- η) Χρόνος επαναβαφής: 24ώρες,
- θ) Βατότητα: Μετά από 12-18 ώρες στους 20°C, 24-36 ώρες στους 10°C,
- ι) Θερμοκρασία εφαρμογής: Από +10°C έως +35°C,
- κ) Από -30°C έως +100°C, στ) Χρόνος πλήρους πολυμερισμού: 5-7 ημέρες 20°C, 7-14 ημέρες στους 10°C.

Μέση κατανάλωση εποξειδικού βερνικιού 300gr/m²

Μέση κατανάλωση Χαλαζιακών αδρανών διάφορων κοκκομετριών

Κοκκομετρία	Κατανάλωση/m²
από 1,0-2,0mm	6-7kg
από 4,0-8,0mm	10-12kg

Δ) Το έργο θα εκτελεσθεί σύμφωνα με τις κείμενες διατάξεις περί δημοσίων έργων όπως τροποποιήθηκαν και ισχύουν, όπως το Ν.4412/2016 (ΦΕΚ 147Α/8-08-2016) «Δημόσιες Συμβάσεις Έργων, Προμηθειών και Υπηρεσιών (προσαρμογή στις Οδηγίες 2014/24/ΕΕ και 2014/25/ΕΕ)», τις συμπληρωματικές διατάξεις και εγκυκλίους που είναι σε ισχύ, όσων άρθρων του Ν.3669/2008 παραμένουν εν ισχύ και γενικότερα κάθε διάταξη (Νόμος, Διάταγμα, Απόφαση, Εγκύκλιος κ.λ.π) που διέπει την εκτέλεση αντίστοιχης φύσεως έργου, έστω και αν δεν αναφέρεται ρητά. Επιπροσθέτως, η εκτέλεση του έργου θα εφαρμόζονται οι αντίστοιχες ισχύουσες, ως προς το είδος του εκτελούμενου έργου Τεχνικές Προδιαγραφές, των Υπουργείων Εσωτερικών, Υποδομών, Μεταφορών, (τ) ΠΕ.ΧΩ.Δ.Ε. και οι αναφερόμενες στην Ειδική Συγγραφή Υποχρεώσεων (Ε.Σ.Υ.) και στα λοιπά τεύχη της μελέτης.

Επισημαίνεται ότι στην εν λόγω μελέτη έχει προβλεφθεί ως ξεχωριστή δαπάνη στον προϋπολογισμό του έργου, κονδύλι απολογιστικών εργασιών για να καλυφθούν δαπάνες σχετικά με την απόρριψη αποβλήτων κατεδαφίσεων (σύμφωνα με τα νόμιμα αποδεικτικά πληρωμής) σε πιστοποιημένο Σύστημα Εναλλακτικής Διαχείρισης ΑΕΚΚ καθώς και για πιθανή αμοιβή αρχαιολόγου εφόσον αυτό απαιτηθεί.

Πρέπει εδώ να σημειωθεί ότι οι απολογιστικές εργασίες δεν μπορούν εκ των προτέρων να εκτιμηθούν ακριβώς ούτε κατά είδος ούτε και κατά ποσότητα και ενδέχεται να προκύψουν διαφορετικές ποσότητες ή και επιπλέον εργασίες, οι οποίες δύναται να πληρωθούν απολογιστικά σύμφωνα με τα προσκομιζόμενα παραστατικά κατόπιν σύμφωνης γνώμης της Διευθύνουσας Υπηρεσίας.

Επιπρόσθετα, στο παρόν τεύχος, το οποίο περιλαμβάνει τις ισχύουσες Τεχνικές Προδιαγραφές και τα Θεσμοθετημένα Εναρμονισμένα Πρότυπα, για όλες τις εργασίες και τα ενσωματούμενα υλικά του έργου, σε συνδυασμό με τα οριζόμενα στην Ειδική Συγγραφή Υποχρεώσεων της μελέτης, θα πρέπει να αναφερθούν τα κάτωθι:

ΠΟΙΟΤΗΤΑ ΚΑΙ ΕΛΕΓΧΟΣ ΥΛΙΚΩΝ ΚΑΙ ΕΡΓΑΣΙΩΝ

ΥΛΙΚΑ

Όλα τα υλικά που θα χρησιμοποιηθούν στις διάφορες εργασίες πρέπει να είναι κατάλληλα συσκευασμένα, καινούργια, αρίστης ποιότητας, "πρώτης διαλογής", αναγνωρισμένων και καθιερωμένων εργοστασίων παραγωγής, ασχέτως αν αναφέρεται ή όχι αυτό στο Τιμολόγιο. Με την έκφραση αυτή εννοείται ότι τα υλικά που θα προσκομισθούν για το έργο θα είναι τα καλύτερα προϊόντα της αντίστοιχης εργοστασιακής παραγωγής, χωρίς βλάβες ή ελαττώματα, κατάλληλα για τον σκοπό που προορίζονται, σύμφωνα με όσα ορίζονται στις προδιαγραφές αυτές καθώς και στις ειδικές έγγραφες διευκρινιστικές εντολές της Υπηρεσίας, όσον αφορά τις διαστάσεις, το σχήμα, το χρωματισμό, την τελική επεξεργασία και τέλος την εμφάνιση τους.

Επισημαίνεται ότι, όλα τα υλικά της κατασκευής που περιέχονται στην υπουργική απόφαση 6690/2012 (ΦΕΚ 1914/15-06-2012) «Προϊόντα Δομικών Κατασκευών: χαρακτηριστικά, τεχνικές προδιαγραφές, διαδικασίες αξιολόγησης συμμόρφωσης και σήμανση συμμόρφωσης «CE»», **θα φέρουν υποχρεωτικά σήμανση CE** της Ευρωπαϊκής Ένωσης, ανεξάρτητα αν τα άρθρα τιμολογίου και οι λοιπές Συμβατικές Προδιαγραφές αναφέρουν τούτο ρητά ή όχι, και οφείλουν να είναι σύμφωνα με τα Εναρμονισμένα Ευρωπαϊκά Πρότυπα (Hen).

Για όλα τα υλικά που ενσωματώνονται στο έργο, ο Ανάδοχος θα προσκομίσει δείγματα τα οποία θα συνοδεύονται από όλα τα προβλεπόμενα επίσημα έγγραφα πιστοποίησης (*πιστοποιητικά ποιοτικής συμμόρφωσης, πιστοποιητικά συστήματος διαχείρισης ποιότητας, πιστοποιητικά συστήματος περιβαλλοντικής διαχείρισης, τεχνικό φυλλάδιο της εταιρείας που τα παράγει κ.λ.π.*) από τα οποία θα αποδεικνύονται οι ιδιότητές τους και θα προκύπτει η καταλληλότητά τους για τη συγκεκριμένη χρήση, καθώς και τα ανάλογα έγγραφα εμπορίας και διακίνησης όπου θα αναγράφεται η ποιότητά τους, οπότε θα επιτρέπεται η εισαγωγή τους στο εργοτάξιο, προκειμένου να ενσωματωθούν στο έργο.

Τα παραπάνω δείγματα θα φυλάσσονται από την Υπηρεσία σε κατάλληλους χώρους που θα παρέχονται από τον Ανάδοχο, για σύγκριση με τα υλικά που θα προσκομισθούν και θα χρησιμοποιηθούν τελικά στο έργο και τα οποία δε θα υστερούν καθόλου των αντίστοιχων εγκριθέντων δειγμάτων.

Απαγορεύεται η χρήση υλικών για την κατασκευή του έργου απροσδιόριστης ποιότητας ή άγνωστης προέλευσης ή η ενσωμάτωση στο έργο υλικών που δεν φέρουν την σήμανση CE και δεν έχουν προηγουμένως τύχει της έγκρισης της Υπηρεσίας. Η ενσωμάτωση στο έργο υλικών με σήμανση CE είναι επιβεβλημένη, ανεξαρτήτως αν τα άρθρα του Συμβατικού Τιμολογίου, η Τ.Σ.Υ. και οι λοιπές Συμβατικές Προδιαγραφές αναφέρουν τούτο ρητά ή όχι.

Όλα τα εισαγόμενα υλικά που θα υποβληθούν για έγκριση στην Υπηρεσία θα πρέπει να συνοδεύονται υποχρεωτικά με το ελληνικό Τεχνικό Φυλλάδιο (μετάφραση), αλλά απαραίτητα από το πρωτότυπο Τεχνικό Φυλλάδιο της χώρας παραγωγής

Καμία παραγγελία προμήθειας υλικού δεν θα δίδεται αν προηγουμένως δεν έχει εγκριθεί το αντίστοιχο δείγμα. Οι παραγγελίες υλικών και κατά συνέπεια η προσκόμιση δειγμάτων, θα γίνονται έγκαιρα, ώστε να λαμβάνεται υπόψη ο χρόνος παραγωγής από το εργοστάσιο. Πάντως ο Ανάδοχος είναι ο μόνος υπεύθυνος για την έγκαιρη εξασφάλιση των απαιτούμενων ποσοτήτων.

Τα υλικά που θα χρησιμοποιηθούν θα περάσουν από εργαστηριακούς ελέγχους, προκειμένου να διαπιστωθεί η ποιότητα και τα ιδιαίτερα χαρακτηριστικά και ιδιότητες τους, όπως αυτά περιγράφονται παρακάτω.

Η Υπηρεσία με τα αρμόδια όργανα της δικαιούται να απορρίψει ασυζητητί κάθε υλικό που η ποιότητα του δεν ανταποκρίνεται στο πνεύμα της παρούσας και γενικότερα της μελέτης. Υλικά που είναι ελαττωματικά, αλλοιωμένα, ληξιπρόθεσμα, φθαρμένα, διαβρωμένα ή παραποιημένα θα απομακρύνονται με πρωτοβουλία, δαπάνες και ευθύνη του Αναδόχου.

Διευκρινίζεται ότι, όπου στην παρούσα μελέτη αναφέρεται η έκφραση «ενδεικτικού τύπου» για υλικά, προμηθευτές ή άλλα είδη που θα χρησιμοποιηθούν στο έργο, τονίζεται ρητά ότι αποτελεί ένδειξη ποιότητάς τους και δεν προϋποθέτει την προτίμηση του αναφερομένου Οίκου, αλλά αναφέρεται σε υλικά, προμηθευτές ή άλλα είδη, τουλάχιστον παρεμφερή ή ισοδύναμα, της ίδιας ποιότητας, τεχνικών προδιαγραφών και χαρακτηριστικών ή καλύτερων.

Τα υλικά εργοστασιακής παραγωγής πρέπει να προέρχονται από εργοστάσια αναγνωρισμένα για την καλή ποιότητα, να είναι αρίστης ποιότητας και πρώτης διαλογής, άσχετα αν αυτό δεν αναφέρεται ρητά στο Τιμολόγιο, να προσκομίζονται στο έργο συσκευασμένα, όπως συνήθως κυκλοφορούν στην αγορά και να συνοδεύονται απαραίτητα από έγκυρα πιστοποιητικά ποιότητας από ημεδαπά ή αλλοδαπά επίσημα αναγνωρισμένα εργαστήρια και οργανισμούς και από αναλυτικές οδηγίες χρήσης ή εφαρμογής και δοκιμών, από τα οποία θα αποδεικνύονται οι ιδιότητές τους και θα προκύπτει η καταλληλότητά τους για τη συγκεκριμένη χρήση, καθώς και τα ανάλογα έγγραφα εμπορίας και διακίνησης όπου θα αναγράφεται η ποιότητά τους, οπότε και θα επιτρέπεται η εισαγωγή τους στο εργοτάξιο, προκειμένου να ενσωματωθούν στο έργο. Όσον αφορά στον τρόπο χρήσης των εν λόγω υλικών πρέπει να τηρούνται κατά οι οδηγίες του εργοστασίου παραγωγής, εκτός εάν δοθούν άλλες εντολές από τον Επιβλέποντα Μηχανικό.

Ο Ανάδοχος έχει την αποκλειστική ευθύνη της διακίνησης και αποθήκευσης των υλικών με την ανάλογη προσοχή και σύμφωνα με τις οδηγίες των προμηθευτικών ή κατασκευαστικών οίκων.

Για λόγους ασφαλείας ο εργοδότης δικαιούται να ζητήσει την λήψη πρόσθετων μέτρων κατά την αποθήκευση υλικών.

Η αποθήκευση και φύλαξη των υλικών στο εργοτάξιο θα γίνεται σε κατάλληλους χώρους με φροντίδα και δαπάνη του Αναδόχου και κατά τέτοιο τρόπο και τόσο χρονικό διάστημα, ώστε να αποφεύγεται και η παραμικρή αλλοίωση σ' αυτά (σύσταση, φυσική και χημική, αντοχές και λοιπές χαρακτηριστικές και χημικές ιδιότητες, εμφάνιση κ.τ.λ.). Η τοποθέτηση των υλικών στους αποθηκευτικούς χώρους θα γίνεται με τρόπο ώστε να αναλώνονται ανάλογα με τη σειρά παραγωγής τους ή προσκόμισης τους στο Εργοτάξιο και να είναι εύκολος ο έλεγχος τους από την Επίβλεψη, όποτε αυτή το κρίνει απαραίτητο, χωρίς να απαιτούνται μετακινήσεις και ανατοποθετήσεις στους χώρους αποθήκευσης.

Η αποθήκευση των υλικών θα γίνεται γενικά σε σημεία και με τέτοιο τρόπο ώστε να μην εμποδίζεται η ομαλή ροή της εκτέλεσης των εργασιών από τις συνήθεις διακυμάνσεις της αγοράς και των μεταφορών και θα ανταποκρίνονται στις προβλέψεις για το συγκεκριμένο έργο.

Δεν επιτρέπεται δε σε καμία περίπτωση, η εναπόθεση υλικών σε κοινόχρηστους χώρους εκτός εάν με φροντίδα του αναδόχου χορηγηθούν οι σχετικές άδειες από τις αρμόδιες αρχές.

Η αποθήκευση των ευπαθών υλικών θα γίνεται σε χώρους και σε συνθήκες που θα πληρούν τις σχετικές ειδικές προδιαγραφές των προμηθευτών του κάθε είδους.

Παραλαβή υλικών με ζύγιση

Για την παραλαβή υλικών που γίνεται με ζύγιση, εφόσον στο αντικείμενο της εργολαβίας περιλαμβάνεται εκτέλεση τέτοιων εργασιών (χυτοσιδηρά είδη, σιδηρά είδη κλπ) ο ανάδοχος θα φροντίζει να εκδίδει τριπλότυπο ζύγισης και παραλαβής στο οποίο θα αναγράφεται:

1. Το είδος του υλικού (προεπαλειμμένες αντιολισθηρές ψηφίδες, χυτοσιδηρά υλικά κλπ)
2. Οι διαστάσεις καρότσας αυτοκινήτου

3. Ο αριθμός κυκλοφορίας του αυτοκινήτου
4. Η θέση λήψης
5. Η θέση απόθεσης
6. Η ώρα φόρτωσης
7. Η ώρα και η θέση εκφόρτωσης
8. Το καθαρό βάρος, και
9. Το απόβαρο αυτοκινήτου κλπ

Το παραπάνω τριπλότυπο θα υπογράφεται, κατά την εκφόρτωση στο έργο, από τον ή τους υπαλλήλους της Υπηρεσίας και τον Ανάδοχο ή τον αντιπρόσωπό του.

Κάθε φορτίο αυτοκινήτου πρέπει απαραίτητα να συνοδεύεται από το παραπάνω δελτίο ζύγισής του.

Τα παραπάνω δελτία ζύγισης και παραλαβής υλικών, θα πρέπει να συνοδευτούν στη συνέχεια από αναλυτική επιμέτρηση και σχέδια τοποθέτησης του υλικού (πχ για χυτοσιδηρά είδη οι θέσεις τοποθέτησης αυτών, κλπ). Τα παραπάνω σχέδια τοποθέτησης θα είναι τα εγκεκριμένα σχέδια εφαρμογής της Υπηρεσίας.

Βάσει των παραπάνω δελτίων ζύγισης και παραλαβής υλικών, των αναλυτικών επιμετρήσεων και των σχεδίων εφαρμογής, θα συντάσσεται από την Υπηρεσία πρωτόκολλο παραλαβής του υλικού.

ΕΡΓΑΣΙΕΣ

Όλες οι εργασίες που προβλέπονται στο έργο θα εκτελεσθούν σύμφωνα με όσα ορίζονται στις προδιαγραφές αυτές, τους κανόνες της τέχνης, τις ειδικές έγγραφες εντολές της Υπηρεσίας και τις προφορικές διευκρινήσεις και οδηγίες της επίβλεψης του έργου, από έμπειρους και ειδικευμένους εργατοτεχνίτες, σύμφωνα με τους κανόνες της τέχνης και της τεχνικής ούτως ώστε το τελικό αποτέλεσμα να είναι δομικά, λειτουργικά και αισθητικά άρτιο.

Καμία εργασία δεν θα εκτελείται χωρίς προηγουμένως να έχουν εγκριθεί από τον εργοδότη οι μελέτες και τα υλικά σύμφωνα με τις οποίες θα εκτελεσθεί αυτή.

Καμία εργασία δεν θα εκτελείται χωρίς να έχουν ελεγχθεί οι προηγούμενες εργασίες πριν καταστούν αφανείς. Κατά τον έλεγχο ο ανάδοχος έχει την υποχρέωση να ειδοποιεί έγκαιρα την επίβλεψη και να παρέχει όλα τα απαιτούμενα στοιχεία, προσωπικό και μέσα στον ελεγκτή του εργοδότη.

Μετά την αποπεράτωση κάθε εργασίας θα απομακρύνονται και τα άχρηστα υλικά, θα καθαρίζονται οι χώροι με προσοχή και θα καλύπτονται οι περατωμένες εργασίες για να μην υποστούν φθορές κ.λ.π. μέχρι την παράδοση του έργου.

Όσες φορές αναφέρεται ότι κάποια εργασία ή υλικό θα κατασκευασθεί, σύμφωνα με ορισμένο πρότυπο ή άλλη προδιαγραφή, εξυπακούεται, εφόσον δεν καθορίζεται διαφορετικά στις παρούσες Τεχνικές Προδιαγραφές, ότι είναι υποχρεωτική και η εκτέλεση όλων των αντίστοιχων δοκιμών και εργαστηριακών ελέγχων, που προδιαγράφονται, έστω και αν αναφέρονται ως προαιρετικές στο πρότυπο αυτό ή τις προδιαγραφές αυτές, περιλαμβανομένων των σχετικών δαπανών στις αντίστοιχες τιμές μονάδος του Τιμολογίου.

Η Υπηρεσία μπορεί να απορρίπτει κάθε εργασία κακότεχνη ή μη σύμφωνη προς τα παραπάνω και να επιβάλλει την άμεση αποσύνθεση και ανακατασκευή της. Ο ανάδοχος είναι υποχρεωμένος να συμμορφώνεται αμέσως προς τις εντολές της Υπηρεσίας και να απομακρύνει από το εργοτάξιο όλα τα άχρηστα υλικά που θα προκύψουν από την αποσύνθεση, εκτός από τα

χρήσιμα που μπορεί να τα χρησιμοποιήσει στο έργο μόνο μετά από έγγραφη έγκριση της Υπηρεσίας.

Οι εργασίες, γενικώς, θα εκτελεσθούν με βάση τα εγκεκριμένα σχέδια της μελέτης ή όποιες τροποποιήσεις ή συμπληρώσεις γίνουν ή εγκριθούν από την Διευθύνουσα Υπηρεσία.

Εργασίες, που εκτελέστηκαν με διαστάσεις, βάρη ή σε αριθμό μεγαλύτερο από τα προβλεπόμενα στην μελέτη ή σε όποιες τροποποιήσεις ή συμπληρώσεις γίνουν από την Διευθύνουσα Υπηρεσία, γίνονται, από τεχνική άποψη, αποδεκτές μόνον εφόσον δεν παραβιάζουν, κατά την κρίση της επίβλεψης, την ασφάλεια ή την λειτουργικότητα του όλου έργου.

Οι εργασίες, γενικά, θα εκτελεσθούν σύμφωνα με τους κανόνες ασφαλείας και τις σχετικές διατάξεις, περιλαμβανομένων των αστυνομικών διατάξεων, που ισχύουν για την εκτέλεσή τους.

Ο ανάδοχος έχει την πλήρη ευθύνη, ποινική και αστική, για την ασφάλεια και για κάθε ατύχημα εργατικό ή μη που τυχόν συμβεί στον τόπο εκτέλεσης του έργου και για την επαρκή σηματοδότηση και διευθέτηση της κυκλοφορίας στην περιοχή εκτέλεσης του έργου. Το σχέδιο εργοταξιακής σήμανσης και εκτροπής ή διευθέτησης της κυκλοφορίας, θα πρέπει να διαθέτει τις απαραίτητες εγκρίσεις από την Δ/νση Τροχαίας ή και από την Δ/νση Τεχνικών Έργων του Δήμου Ιλίου εφόσον απαιτείται.

Πριν την έναρξη των εργασιών θα πρέπει να συνταχθεί και να υποβληθεί ΣΑΥ – ΦΑΥ τηρώντας όλες τις ισχύουσες προδιαγραφές ασφαλείας και υγείας.

ΕΡΓΟΤΑΞΙΑΚΕΣ ΠΑΡΟΧΕΣ

Η εξασφάλιση των απαραίτητων για το εργοτάξιο παροχών ενέργειας, νερού, τηλεπικοινωνιών και αποχέτευσης ομβριών και λυμάτων, είναι ευθύνη του αναδόχου και βαρύνουν όλα τα έξοδα εγκατάστασης και λειτουργίας αποκλειστικά αυτού και μόνον.

ΔΕΙΓΜΑΤΟΛΗΨΙΕΣ

Οι δειγματοληψίες, δοκιμασίες και έλεγχοι οποιουδήποτε υλικού ή εργασιών θα γίνονται με δαπάνες και φροντίδα του Αναδόχου, σύμφωνα με την απόλυτη κρίση της Υπηρεσίας, όποτε αυτή το θεωρεί αναγκαίο και απαραίτητο, μετά από σχετική έγγραφη εντολή της προς τον ανάδοχο. Ο Ανάδοχος είναι υποχρεωμένος να συμμορφώνεται αμέσως και πλήρως προς τις εντολές της Υπηρεσίας και να προσκομίζει τα επίσημα πιστοποιητικά με τα αποτελέσματα των ελέγχων.

Οι εργαστηριακοί έλεγχοι θα γίνονται στα Κρατικά Εργαστήρια Δημοσίων Έργων (Κ.Ε.Δ.Ε.), στα εργαστήρια του Εθνικού Μετσοβίου Πολυτεχνείου ή σε άλλα ανεγνωρισμένα από το Δημόσιο ιδιωτικά εργαστήρια μετά από σχετική έγκριση της Υπηρεσίας.

Ο Ανάδοχος έχει υποχρέωση να κατασκευάζει επαρκή δείγματα "εργασιών" επί τόπου του έργου στις κατάλληλες θέσεις - ώστε να λαμβάνονται οι τελικές αποφάσεις για την έγκρισή τους - με δικές του δαπάνες.

Η Υπηρεσία μπορεί να απαγορεύσει την χρησιμοποίηση υλικών ή την εκτέλεση εργασιών όποτε αυτή κρίνει ότι δεν είναι κατάλληλα ή σύμφωνα με τις παρούσες προδιαγραφές ή με νεώτερες διατάξεις περί ασφαλείας και υγιεινής. Στη περίπτωση αυτή ο ανάδοχος είναι υποχρεωμένος να τα απομακρύνει αμέσως από το εργοτάξιο.

Η μη διενέργεια ελέγχου ή η τυχόν μη έγκαιρη διάγνωση ελαττωμάτων ή και προσωρινή αποδοχή των υλικών που χρησιμοποιήθηκαν ή εργασιών που εκτελέστηκαν, δεν απαλλάσσει τον ανάδοχο της υποχρέωσης του για την καθαίρεση και ανακατασκευή τμημάτων του έργου, οποιαδήποτε χρονική στιγμή διαπιστωθεί ότι έγινε χρήση ακατάλληλων υλικών ή μεθόδων κατασκευής.

Όλες οι δαπάνες των δειγματοληψιών, των δοκιμών και ελέγχων οποιασδήποτε φύσης, είτε επί τόπου του έργου είτε στην έδρα οιασδήποτε εργαστηρίου κατά την διάρκεια εκτέλεσης του έργου ή κατά την διαδικασία παραλαβής τους, βαρύνουν αποκλειστικά και μόνο τον Ανάδοχο.

Επίσης βαρύνουν τον Ανάδοχο όλες οι δαπάνες προμήθειας και απομάκρυνσης των υλικών που απορρίφθηκαν σαν ακατάλληλα, οι δαπάνες για την αποκάλυψη κρυμμένων μερών των διαφόρων τμημάτων των έτοιμων εργασιών καθώς και οι δαπάνες καθαίρεσης, αποσύνθεσης και ανακατασκευής έργων στα οποία διαπιστώθηκαν κακοτεχνίες ή η χρήση ακατάλληλων υλικών, και τέλος κάθε άλλη δαπάνη που προκαλείται άμεσα ή έμμεσα από την διαδικασία της δειγματοληψίας υλικών και εργασιών.

Ο τρόπος που θα χρησιμοποιηθεί το κάθε υλικό θα ανταποκρίνεται πλήρως στα δεδομένα της επιστήμης, της τέχνης, και ιδιαίτερα τα εξειδικευμένα υλικά θα χρησιμοποιηθούν σύμφωνα με τις οδηγίες του κατασκευαστή τους, έτσι ώστε η κατασκευή να είναι άρτια από κάθε άποψη. Κατά συνέπεια η επιλογή των υλικών θα γίνει με τα ακόλουθα κριτήρια:

- Τις απαιτήσεις των συμβατικών τευχών
- Τις λειτουργικές ανάγκες
- Τους φυσικούς και μηχανικούς παράγοντες, όπως θερμοκρασίες, νερό, παγετός, κραδασμοί, εξωτερικές, συνήθεις μόνιμες ή μεταβλητές επιδράσεις κ.λπ.
- Τους χημικούς παράγοντες, όπως οξειδώσεις, αποσύνθεση, πολυμερισμός, αλλοιώσεις, θρυμματισμός, κ.λπ.
- Τους οργανικούς παράγοντες, όπως ζωικοί οργανισμοί, βακτηρίδια, μύκητες, κ.λπ.
- Τις ιδιότητες των υλικών (υδροαπορρόφηση, υδροπερατότητα, γραμμικές διαστολές – συστολές, παραμορφώσεις, αλλοίωση όγκου, κ.λπ.).
- Την διάρκεια ζωής.
- Την εύκολη συντήρηση.
- Την διαθεσιμότητα – επάρκεια στην αγορά.

ΜΕΡΟΣ Α': ΠΙΝΑΚΑΣ ΑΝΤΙΣΤΟΙΧΙΣΗΣ ΟΙΚΟΔΟΜΙΚΩΝ ΑΡΘΡΩΝ ΕΡΓΟΥ, με ΕΤΕΠ-ΠΕΤΕΠ

Αντιστοίχιση άρθρων μελέτης με ΕΤΕΠ

ΦΕΚ 4607/Β/13-12-2019 & 1437Β/16-04-2020



Απόφαση	ΦΕΚ	Εγκύκλιος	ΘΕΜΑ
ΔΙΠΑΔ/ΟΙΚ/273/17-7-2012	2221/Β/30-07-2012	ΔΙΠΑΔ/οικ/356/04-12-2012/26 (ΑΔΑ:Β4Τ81-70Θ)	Έγκριση τετρακοσίων σαράντα (440) Ελληνικών Τεχνικών Προδιαγραφών (ΕΤΕΠ), με υποχρεωτική εφαρμογή σε όλα τα Δημόσια Έργα
ΔΙΠΑΔ/ΟΙΚ/469/23-9-2013	2542/Β/10-10-2013	ΔΙΠΑΔ/οικ/508/18-10-2013/30 (ΑΔΑ: ΒΛΛ01-62Ψ)	Αναστολή της υποχρεωτικής εφαρμογής της Ελληνικής Τεχνικής Προδιαγραφής ΕΛΟΤ ΤΠ 1501-03-08-03-00 : 2009 ΚΟΥΦΩΜΑΤΑ ΑΛΟΥΜΙΝΙΟΥ.
ΔΙΠΑΔ/οικ.628/7-10-2014	2828/Β/21-10-2014	ΔΙΠΑΔ/οικ/658/24-10-2014/22 (ΑΔΑ: ΩΜΞ21-27Κ)	Αναστολή της υποχρεωτικής εφαρμογής των ακόλουθων Ελληνικών Τεχνικών Προδιαγραφών: ΕΛΟΤ ΤΠ 1501-05-07-01-00:2009, Υποδομή οδοφωτισμού. ΕΛΟΤ ΤΠ 1501-05-07-02-00:2009, Ιστοί οδοφωτισμού και φωτιστικά σώματα. ΕΛΟΤ ΤΠ 1501-04-09-02-00:2009, Εγκατάσταση χαλύβδινων λεβήτων.
ΔΙΠΑΔ/οικ.667/30-10-2014	3068/Β/14-11-2014	ΔΚΠ/οικ./154/11-12-2014/26 (ΑΔΑ: 667Ζ1-ΚΦ7)	Αναστολή της υποχρεωτικής εφαρμογής των ακόλουθων Ελληνικών Τεχνικών Προδιαγραφών: ΕΛΟΤ ΤΠ 1501-08-02-02-00:2009 Λιθορριπές επί γεωφρασμάτων για την προστασία κόπτης και πριανών ΕΛΟΤ ΤΠ 1501-08-03-03-00:2009 Γεωφράσματα στραγγιστηρίων ΕΛΟΤ ΤΠ 1501-08-03-06-00:2009 Αποστραγγίσεις επιφανειών με γεωσυν-θετικά φύλλα ΕΛΟΤ ΤΠ 1501-08-05-03-03:2009 Επίστρωση προστασίας/στρώση φίλτρου συνθετικών μεμβρανών στεγανοποίησης με αμμοχαλικώδες διαβαθμισμένο υλικό ΕΛΟΤ ΤΠ 1501-08-05-03-04:2009 Επένδυση λιμνοδεξαμενών και ΧΥΤΑ με μεμβράνες πολυαιθυλενίου (HDPE)
ΔΚΠ/οικ.1211/01-08-2016	2524/Β/16-08-2016	ΔΚΠ/οικ./1322/07-09-2016/17 (ΑΔΑ: 75ΕΖ46530Ξ-Θ2Π)	Αναστολή της υποχρεωτικής εφαρμογής πενήντα εννέα (59) Ελληνικών Τεχνικών Προδιαγραφών (ΕΛΟΤ – ΕΤΕΠ)
Δ22/4193/2019	4607/Β/13-12-2019		Έγκριση εβδομήντα (70) Ελληνικών Τεχνικών Προδιαγραφών (ΕΤΕΠ), με υποχρεωτική εφαρμογή σε όλα τα Δημόσια Έργα και Μελέτες. 5. Η ισχύς της παρούσας απόφασης αρχίζει μετά την παρέλευση τριών (3) μηνών από την δημοσίευσή της στην Εφημερίδα της Κυβερνήσεως.
Δ22/οικ. 1989	1437Β/16-04-2020		Τροποποίηση της Δ22/4193/22-11-2019 (Β' 4607) απόφασης του Υπουργού Υποδομών και Μεταφορών με θέμα: «Έγκριση εβδομήντα (70) Ελληνικών Τεχνικών Προδιαγραφών (ΕΤΕΠ), με υποχρεωτική εφαρμογή σε όλα τα Δημόσια Έργα και Μελέτες». Προσαρμογή στη με αρ. Π10/2019 σύμφωνη γνώμη της Ενιαίας Ανεξάρτητης Αρχής Δημοσίων Συμβάσεων. «5. Η ισχύς της παρούσας απόφασης αρχίζει από την 01/09/2020».

Κωδικός	Αρ. Τιμ.	Τίτλος Αρθρου	ΚΩΔ. ΕΤΕΠ ΕΛΟΤ ΤΠ 1501- +	Τίτλος ΕΤΕΠ / ΠΕΤΕΠ
Άρθρα μελέτης				
ΝΑΟΙΚ Ν\22.10.01	1	Καθαίρεση μεμονομένων στοιχείων κατασκευών από άοπλο σκυρόδεμα με εφαρμογή συνήθων μεθόδων καθαίρεσης, με τη φορτοεκφόρτωση και τη μεταφορά σε οποιαδήποτε απόσταση	15-02-01-01	Καθαίρεσεις στοιχείων οπλισμένου σκυροδέματος με μηχανικά μέσα
ΝΑΟΙΚ Ν\22.20.01	2	Καθαίρεση πλακοστρώσεων δαπέδων παντός τύπου και οποιουδήποτε πάχους, χωρίς να καταβάλλεται προσοχή για την εξαγωγή ακεραίων πλακών, με την φορτοεκφόρτωση και τη μεταφορά των προϊόντων καθαίρεσης		
ΝΑΟΙΚ 22.15.01	3	Καθαίρεση στοιχείων κατασκευών από οπλισμένο σκυρόδεμα, με εφαρμογή συνήθων μεθόδων καθαίρεσης	15-02-01-01	Καθαίρεσεις στοιχείων οπλισμένου σκυροδέματος με μηχανικά μέσα
ΝΑΟΙΚ Ν\22.56	4	Αποξήλωση μεταλλικών στύλων στήριξης πινακίδων (οποιασδήποτε μορφής, διατομής και ύψους), αποσύνδεση μετά προσοχής όλων των πινακίδων (οποιασδήποτε αριθμού, τύπου και διαστάσεων) που βρίσκονται αναρτημένες επί αυτών, και έντεχνη επανεγκατάσταση των πινακίδων επί των ιδίων ή νέων ιστών στήριξης	05-04-05-00	Αφαίρεση πινακίδων και ιστών κατακόρυφης σήμανσης, ή/και επανατοποθέτησής τους
ΝΑΟΙΚ 20.02	5	Γενικές εκσκαφές σε έδαφος γαιώδες-ημιβραχώδες για την δημιουργία υπογείων κλπ χώρων	02-03-00-00	Γενικές εκσκαφές κτιριακών έργων
ΝΑΟΙΚ 20.05.01	6	Εκσκαφή θεμελίων και τάφρων με χρήση μηχανικών μέσων σε εδάφη γαιώδη-ημιβραχώδη	02-04-00-00	Εκσκαφές θεμελίων τεχνικών έργων
ΝΑΟΙΚ 20.04.01	7	Εκσκαφή θεμελίων και τάφρων χωρίς τη χρήση μηχανικών μέσων σε εδάφη γαιώδη-ημιβραχώδη	02-04-00-00	Εκσκαφές Θεμελίων Τεχνικών Έργων
ΝΑΟΙΚ 20.30	8	Φορτοεκφόρτωση προϊόντων εκσκαφών με μηχανικά μέσα		
ΝΑΟΙΚ 20.20	9	Εξυγιαντικές στρώσεις με θραυστό υλικό λατομείου		
ΝΑΟΙΚ 20.10	10	Επίχωση με προϊόντα εκσκαφών, εκβραχισμών ή κατεδαφίσεων	02-07-02-00	Επανεπιχώσεις σκαμμάτων θεμελίων τεχνικών έργων
ΝΑΟΙΚ 38.02	11	Ξυλότυποι χυτών μικροκατασκευών	01-04-00-00	Καλούπια κατασκευών από σκυρόδεμα (τύποι)
ΝΑΟΙΚ 38.13	12	Ξυλότυποι εμφανών σκυροδεμάτων	01-05-00-00	Καλούπια εμφανούς (ανεπένδυτου) έγχυτου σκυροδέματος

ΤΕΧΝΙΚΗ ΣΥΓΓΡΑΦΗ ΥΠΟΧΡΕΩΣΕΩΝ (ΤΣΥ)-ΤΕΧΝΙΚΕΣ ΠΡΟΔΙΑΓΡΑΦΕΣ ΟΙΚΟΔΟΜΙΚΩΝ ΕΡΓΑΣΙΩΝ

ΝΑΟΙΚ 32.01.05	13	Προμήθεια, μεταφορά επί τόπου, διάστρωση και συμπίκνωση σκυροδέματος με χρήση αντλίας ή πυργογερανού για κατασκευές από σκυρόδεμα κατηγορίας C20/25	01-01-01-00	Παραγωγή και μεταφορά σκυροδέματος
			01-01-02-00	Διάστρωση σκυροδέματος
			01-01-03-00	Συντήρηση σκυροδέματος
			01-01-04-00	Εργοταξιακά συγκροτήματα παραγωγής σκυροδέματος
			01-01-05-00	Δονητική συμπίκνωση σκυροδέματος
			01-01-07-00	Σκυροδετήσεις ογκωδών κατασκευών
ΝΑΟΙΚ 38.18	14	Διαμόρφωση εγχοπών και εσοχών σε επιφάνειες από σκυρόδεμα	01-05-00-00	Καλούπια εμφανούς (ανεπένδυτου) έγχυτου σκυροδέματος
ΝΑΟΙΚ 38.20.03	15	Χαλύβδινοι οπλισμοί σκυροδέματος, Δομικά πλέγματα B500C	01-02-01-00	Χαλύβδινοι οπλισμοί σκυροδέματος
ΝΑΟΙΚ 38.20.02	16	Χαλύβδινοι οπλισμοί σκυροδέματος, κατηγορίας B500C.	01-02-01-00	Χαλύβδινοι οπλισμοί σκυροδέματος
ΝΑΟΔΟ B51	17	Πρόχυτα κράσπεδα από σκυρόδεμα	05-02-01-00	Κράσπεδα, ρείθρα και τάφροι ομβρίων καταστρώματος οδών επενδεδυμένες με σκυρόδεμα
ΝΑΥΔΡ Ν\11.15.02	18	Κανάλια αποστράγγισης δαπέδων κατά EN 1433, βιομηχανικής προέλευσης, τυποποιημένο, εξωτερικών διαστάσεων 100x19x20,5 cm, κατηγορίας φορτίου A15, με εσχάρα από γαλβανισμένο χάλυβα	08-07-01-06	Κανάλια αποστράγγισης δαπέδων βιομηχανικής προέλευσης
ΝΑΟΙΚ 38.45	19	Αποστατήρες σιδηροπλισμού σκυροδεμάτων		
ΝΑΟΔΟ B29.3.1	20	Κατασκευή ρείθρων, τραπεζοειδών τάφρων, στρώσεων προστασίας στεγάνωσης γεφυρών κλπ με σκυρόδεμα C16/20	01-01-01-00	Παραγωγή και μεταφορά σκυροδέματος
			01-01-02-00	Διάστρωση σκυροδέματος
			01-01-03-00	Συντήρηση σκυροδέματος
			01-01-04-00	Εργοταξιακά συγκροτήματα παραγωγής σκυροδέματος
			01-01-05-00	Δονητική συμπίκνωση σκυροδέματος

ΤΕΧΝΙΚΗ ΣΥΓΓΡΑΦΗ ΥΠΟΧΡΕΩΣΕΩΝ (ΤΣΥ)-ΤΕΧΝΙΚΕΣ ΠΡΟΔΙΑΓΡΑΦΕΣ ΟΙΚΟΔΟΜΙΚΩΝ ΕΡΓΑΣΙΩΝ

			01-01-07-00	Σκυροδετήσεις ογκωδών κατασκευών
			01-03-00-00	Ικριώματα
			01-04-00-00	Καλούπια κατασκευών από σκυρόδεμα (τύποι)
			01-05-00-00	Καλούπια εμφανούς (ανεπένδουτου) έγχυτου σκυροδέματος
ΝΑΟΙΚ Ν\73.62.01	21	Σύστημα επένδυσης επιφανειών με χαλαζιακές ψηφίδες μίας κοκκομετρίας 1,0-2,0mm, συνδεδεμένες μεταξύ τους με ειδικές διάφανες ρητίνες		
ΝΑΟΙΚ Ν\73.62.02	22	Σύστημα επένδυσης επιφανειών με χαλαζιακές ψηφίδες δύο διαφορετικών κοκκομετριών 1,0-2,0mm, συνδεδεμένες μεταξύ τους με ειδικές διάφανες ρητίνες		
ΝΑΟΙΚ Ν\79.80	23	Βελτίωση θερμικών επιδόσεων εξωτερικών χώρων με επίστρωση τσιμεντόπλακων οποιουδήποτε χρώματος, που περιέχουν ψυχρά υλικά (cool materials)		
ΝΑΟΙΚ Ν\65.60.1	24	Ειδικό τεμάχιο οριοθέτησης από αλουμίνιο διατομής 100mm x 1,5-2,0 mm (ύψος x πάχος), με πλευρικές οπές για αποστράγγιση		
ΝΑΟΙΚ Ν\64.26	25	Παγκάκι πλατείας		
ΝΑΟΙΚ Ν\64.01.01	26	Κιγκλίδωμα από δομικό χάλυβα με περαστή σχάρα.		
ΝΑΟΙΚ Ν\64.01.02	27	Πόρτα περίφραξης δίφυλλη, ανοιγόμενη από δομικό χάλυβα με περαστή σχάρα, μήκους 2000mm		
ΝΑΟΙΚ Ν\64.01.03	28	Πόρτα περίφραξης δίφυλλη, ανοιγόμενη από δομικό χάλυβα με περαστή σχάρα, μήκους 3000mm		
ΝΑΟΙΚ 77.10	29	Υδροχρωματισμοί επιφανειών σκυροδέματος ή τσιμεντοκονιάματος με ακρυλικό υδατοδιαλυτό τσιμεντόχρωμα	03-10-01-00	Χρωματισμοί επιφανειών σκυροδέματος
ΝΑΟΙΚ 77.30	30	Υπόστρωμα (αστάρι) τσιμεντοχρωμάτων από ακρυλικές ρητίνες βάσεως διαλύτου	03-10-02-00	Χρωματισμοί επιφανειών επιχρισμάτων
ΝΑΥΔΡ Ν\16.24.01	31	Τοποθέτηση ή αντικατάσταση υφισταμένου φρεατίου ΟΚΩ .		
ΝΑΥΔΡ Ν\16.27.01	32	Εντοπισμός, αποκάλυψη φρεατίου επίσκεψης και ανύψωσή του για την κατάλληλη τοποθέτησή του επί του οδοστρώματος στην επιθυμητή θέση και αποτύπωσή του		

Βοηθητικά άρθρα μελέτης				
ΝΑΟΙΚ 20.05.01		Εκσκαφή θεμελίων και τάφρων με χρήση μηχανικών μέσων σε	02-04-00-00	Εκσκαφές Θεμελίων Τεχνικών Έργων
ΝΑΟΙΚ 22.10.01		Καθαίρεση στοιχείων κατασκευών από άοπλο σκυροδέμα, με	15-02-01-01	Καθαίρεσεις στοιχείων οπλισμένου σκυροδέματος με μηχανικά μέσα
ΝΑΟΙΚ 22.20.01		Καθαίρεση πλακοστρώσεων δαπέδων παντός τύπου και οιοδήποτε πάχους χωρίς να καταβάλλεται προσοχή		
ΝΑΟΙΚ 32.02.04		Προμήθεια, μεταφορά επιτόπου, διάστρωση και συμπίκνωση σκυροδέματος χωρίς χρήση αντλίας για κατασκευές από σκυρόδεμα κατηγορίας C16/20	01-01-01-00	Παραγωγή και μεταφορά σκυροδέματος
			01-01-02-00	Διάστρωση σκυροδέματος
			01-01-03-00	Συντήρηση σκυροδέματος
			01-01-04-00	Εργοταξικά συγκροτήματα παραγωγής σκυροδέματος
			01-01-05-00	Δονητική συμπίκνωση σκυροδέματος
			01-01-07-00	Σκυροδετήσεις ογκωδών κατασκευών
ΝΑΟΙΚ 79.80		Βελτίωση θερμικών επιδόσεων εξωτερικών χώρων με επίστρωση λευκών ή εγχρώμων τσιμεντοπλακών που περιέχουν ψυχρά υλικά (cool materials)		

ΠΡΟΣΒΑΣΙΜΟΤΗΤΑ - ΖΩΝΗ ΟΔΕΥΣΗΣ ΤΥΦΛΩΝ

Ισχύουν κατά προτεραιότητα:

- Οδηγίες σχεδιασμού ΥΠΕΧΩΔΕ «Σχεδιάζοντας για όλους»
- Υπ' αριθμ. 52907 Υπουργική Απόφαση του ΥΠΕΚΑ (ΦΕΚ 2621/Β/2009) «Ειδικές ρυθμίσεις για την εξυπηρέτηση ατόμων με αναπηρία σε κοινόχρηστους χώρους των οικισμών που προορίζονται για την κυκλοφορία πεζών»

Γενικές Οδηγίες για την κατασκευή του οδηγού όδευσης τυφλών:

Οι πλάκες μπορούν να κατασκευαστούν από διάφορα υλικά, ανάλογα με την πραγματοποιούμενη διαμόρφωση, είναι όμως υποχρεωτική η διαστασιολόγηση τους και το ανάγλυφο της τελικής επιφάνειάς τους σύμφωνα με σχέδια, καθώς και η χρήση του κίτρινου χρώματος για τις πλάκες κινδύνου.

Σε κάθε περίπτωση αποφεύγεται η διέλευση του οδηγού όδευσης τυφλών από φρεάτια Οργανισμών Κοινής Ωφελείας. Όπου αυτό δεν είναι δυνατό, μετά από έγκριση του Οργανισμού Κοινής Ωφελείας, το μεταλλικό κάλυμμα του φρεατίου επιστρώνεται με τις ειδικές πλάκες του οδηγού όδευσης τυφλών, διαφορετικά ο οδηγός διακόπτεται και συνεχίζεται μετά από το φρεάτιο. Σε περιπτώσεις χώρων όπου η επίστρωση αποτελείται από «πατημένο» χώμα ή άλλα παρόμοια υλικά καταβάλλεται κάθε προσπάθεια ώστε η καθοδήγηση των ατόμων με προβλήματα όρασης να διασφαλίζεται με οποιοδήποτε πρόσφορο Πηγή: Οδηγός Σχεδιασμού «Σχεδιάζοντας για όλους», ΥΠΕ.ΧΩ.Δ.Ε. 1998 Οδηγός Ανασχεδιασμού Οδών σε Αστικούς Δήμους 70 μέσο όπως χρήση εντοπίσιμων στοιχείων κατά μήκος της διαδρομής, ηχητικοί σηματοδότες κλπ.

Τα σημεία κλειδιά στην κατασκευή του οδηγού τυφλών είναι: (α) η αυστηρή τυποποίηση της υψής των πλακών, (β) η διατήρηση του οδηγού τυφλών ελεύθερου εμποδίων σε όλο το μήκος του, (γ) η αποφυγή περιπτών διαδρομών και διακλαδώσεων του οδηγού, για την αποφυγή αποπροσανατολισμού και σύγχυσης του ατόμου που τον χρησιμοποιεί.

Αδειοδότηση της εποχιακής πλανόδιας ή στάσιμης εμπορικής δραστηριότητας εκτός Ελεύθερης Ζώνης Όδευσης Πεζών.

Περιμετρικά της πλατείας Μανδηλαρά θα κατασκευασθεί ζώνη όδευσης τυφλών πλάτους 40εκ. η οποία θα απέχει τουλάχιστον 0,50μ. από τη ρυμοτομική γραμμή και από οποιοδήποτε εμπόδιο. Για την κατασκευή της θα χρησιμοποιηθούν έγχρωμες ανάγλυφες αντιολισθηρές πλάκες πεζοδρομίου με βάση τσιμέντο υψηλής αντοχής πλευράς 40 εκ. και πάχους 3,5 – 5,0 εκ. οι οποίες θα επιστρώνονται ευθύγραμμα, ως κάτωθι:

Τύπου Α: «ΚΑΤΕΥΘΥΝΣΗ»

Ριγέ, με πλατιές και αραιές ρίγες, οι οποίες τοποθετούνται με τις ρίγες παράλληλα με τον άξονα κίνησης για να κατευθύνουν τα άτομα με προβλήματα όρασης στην πορεία τους.

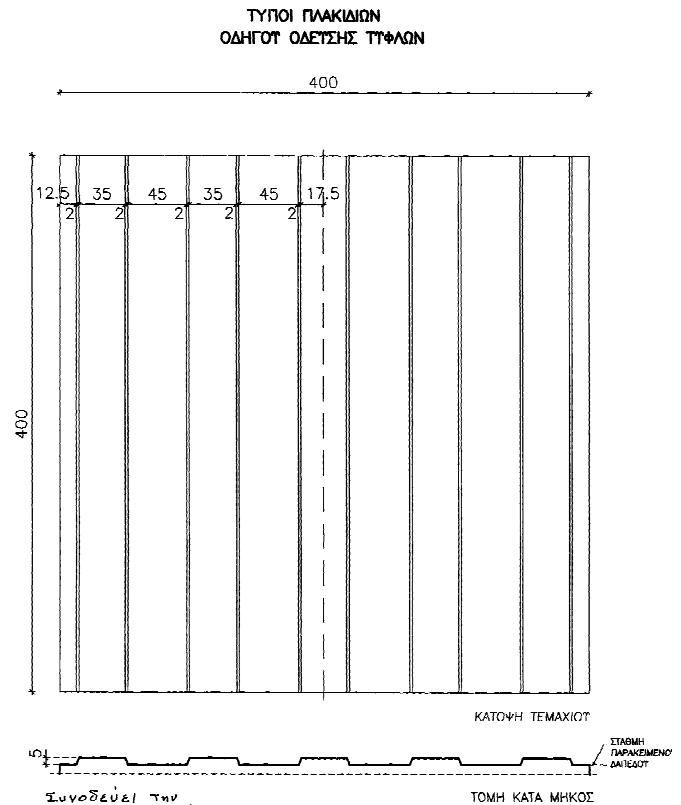
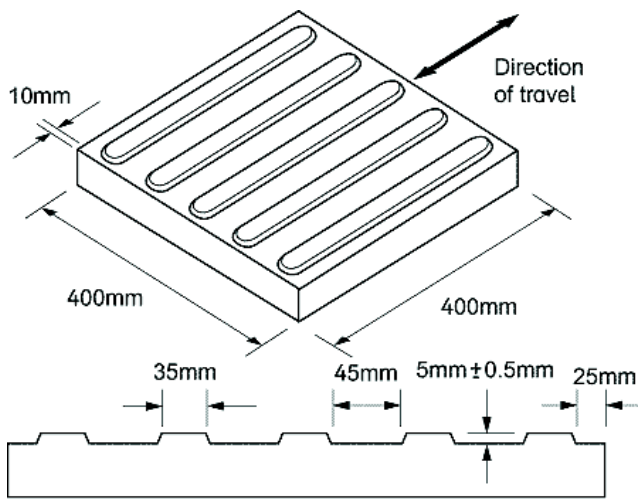

Συνοδεύει την υπ' αριθ. 52902/28 12-05 Απόφαση Υπουργού Π.Ε.Κ.Α.
 Η Διευθύντρια
 Π. Καπερώνη-Κασιμού
 Αρχιτέκτων - Μηχανικός

ΣΧΕΔΙΟ 2
ΤΥΠΟΣ Α ΚΑΤΕΥΘΥΝΣΗ
 ΠΛΑΚΑ 400Χ400 ΧΛΣΤ.

Τύπου Β: «ΚΙΝΔΥΝΟΣ»

Φολιδωτές, με έντονες φολίδες, χρώματος πάντοτε κίτρινου, τοποθετημένες σε τετράγωνο κάναβο με διάταξη διαγώνια προς την κίνηση των πεζών και πλάτους πάντα 0,30μ. οι οποίες τοποθετούνται για να προειδοποιήσουν τα άτομα με προβλήματα στην όραση για ενδεχόμενο κίνδυνο.

Αυτές οι πλάκες τοποθετούνται υποχρεωτικά στις ράμπες των πεζοδρομίων, μόνο στην απόληξη των ραμπών στην πλευρά προς το οδόστρωμα σε επαφή με το υποβαθμισμένο κράσπεδο καθ' όλο το πλάτος του κεκλιμένου επιπέδου.

ΤΥΠΟΙ ΠΛΑΚΙΔΩΝ
ΟΔΗΓΟΥ ΟΔΕΥΣΗΣ ΤΡΟΛΕΥ

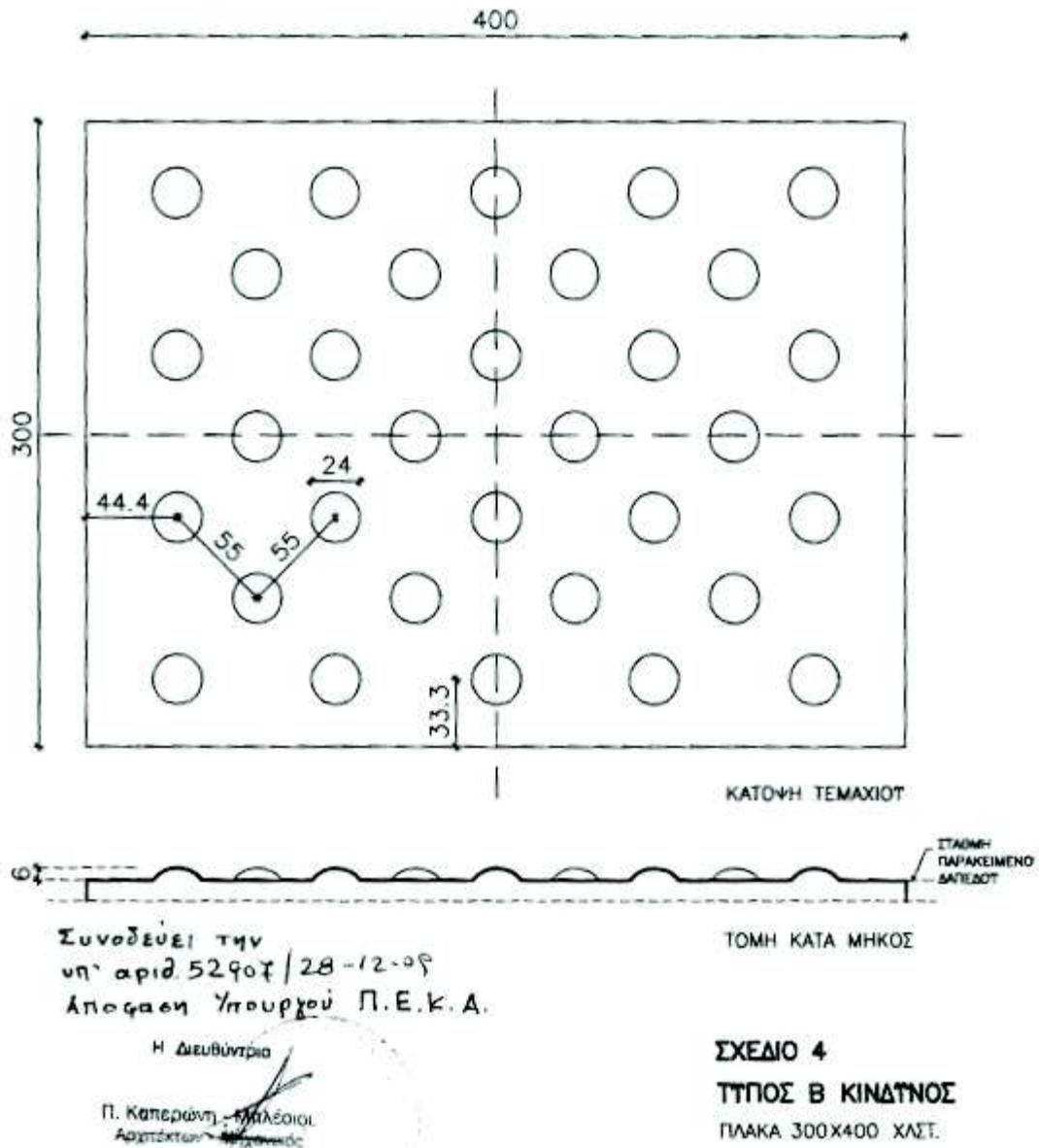

Τύπου Γ: «ΑΛΛΑΓΗ ΚΑΤΕΥΘΥΝΣΗΣ»:

Φολιδωτές με πυκνότερες και λιγότερο έντονες φολίδες τοποθετημένες σε τετράγωνο κάναβο με διάταξη παράλληλα προς την κίνηση, οι οποίες τοποθετούνται στα σημεία αλλαγής κατεύθυνσης των πλακών τύπου Α. κάθετα στην πορεία όδευσης ή στην αρχή και το τέλος κεκλιμένων επιπέδων (ραμπών).

ΤΥΠΟΙ ΠΛΑΚΙΔΙΩΝ
ΟΔΗΓΟΥ ΟΔΕΥΣΗΣ ΤΥΦΛΩΝ

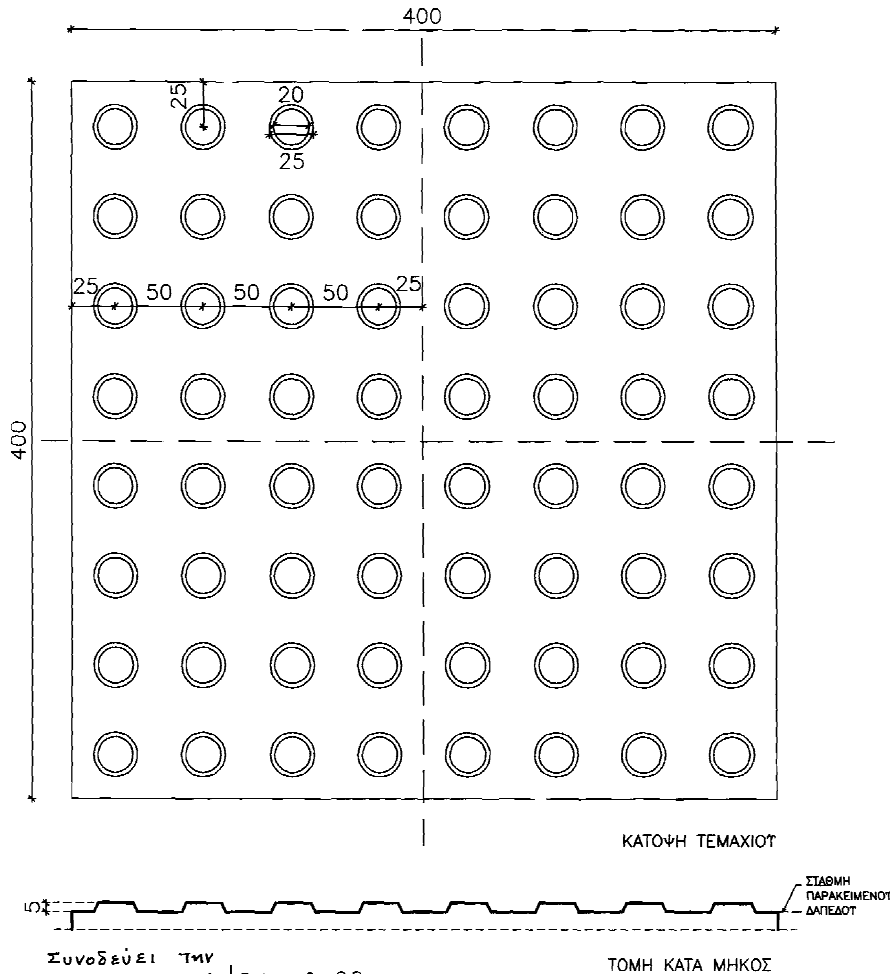

Συνοδεύει την
υπ' αριθ. 52907/28-12-09
Αποφάση Υπουργού Π.Ε.Κ. Α.

Η Διευθύντρια
Π. Καπερώνη - Μηχανικός
Αρχιτέκτων - Μηχανικός

ΣΧΕΔΙΟ 6
ΤΥΠΟΣ Γ ΑΛΛΑΓΗ ΚΑΤΕΤΘΥΝΣΗΣ
ΠΛΑΚΑ 400X400 ΧΛΣΤ.

Οι πλάκες επισήμανσης όλων των τύπων τοποθετούνται χωρίς αρμό μεταξύ τους, για να σχηματίζουν ενιαία επιφάνεια.

Επιβάλλεται η επιλογή πλακών σε χρώματα σε έντονη αντίθεση με τις παρακείμενες επιφάνειες δαπέδου.

Θα πρέπει να αποφεύγεται η τοποθέτηση εσχάρων κατά μήκος του οδηγού όδευσης τυφλών.

Όπου ο οδηγός όδευσης τυφλών συναντά υπηρεσίες (ΑΗΚ, ΑΤΗΚ κ.λπ.) η πλάκα να ενσωματώνεται σε ειδικό καπάκι για να μη διακόπτεται η συνοχή του.

Οι στροφές στον οδηγό όδευσης τυφλών δεν πρέπει να είναι κυκλικές αλλά να αποτελούνται από ευθύγραμμα τμήματα και να

γίνεται προσπάθεια να υπάρχει συνοχή των γραμμικών στοιχείων της πλάκας - οδηγού

ΠΡΟΣΒΑΣΙΜΟΤΗΤΑ ΚΕΚΛΙΜΕΝΑ ΕΠΙΠΕΔΑ - ΡΑΜΠΕΣ

Σε σημεία που θα υποδειχθούν από την Επιβλέπουσα Υπηρεσία, προκειμένου να συνδεθεί η στάθμη του πεζοδρομίου (πλατείας) με την στάθμη του οδοστρώματος, θα κατασκευασθούν εγκαρσίως του πεζοδρομίου κεκλιμένα επίπεδα (ράμπες) προκειμένου να διευκολυνθεί η πρόσβαση ατόμων ΑΜΕΑ. Οι ράμπες θα έχουν μέγιστη κλίση 5% και ελεύθερο πλάτος 1,50μ. Όπου τεχνικά δεν είναι δυνατόν να επιτευχθεί κλίση της ράμπας πεζοδρομίου μέχρι 5% ή υποβιβασμός του πεζοδρομίου, επιτρέπεται μέγιστη κλίση της ράμπας μέχρι 8%. Στο σημείο συνάντησης του κρασπέδου της ράμπας και του οδοστρώματος δεν πρέπει να δημιουργείται έστω και ελάχιστη υψομετρική διαφορά.

ΚΑΘΑΙΡΕΣΕΙΣ ΠΛΑΚΟΣΤΡΩΣΕΩΝ

Επιμελημένη καθαίρεση και τεμαχισμός παντός τύπου επιστρώσεων πεζοδρομίων και της υπόβασής τους, στοιχείων σκυροδέματος που βρίσκονται εντός του όγκου της καθαίρεσης πεζοδρομίων, κρασπεδορείθρων, κ.ά.

Επιμελημένη καθαίρεση και τεμαχισμός παντός τύπου επιστρώσεων πεζοδρομίων και της υπόβασής τους (π.χ. πλάκες πεζοδρομίου, μάρμαρα, πλακάκια, κυβόλιθοι, άοπλο/ελαφρώς οπλισμένο σκυρόδεμα όλων των κατηγοριών, κ.τ.λ.), στοιχείων κατασκευών από άοπλο/ελαφρώς οπλισμένο σκυρόδεμα όλων των κατηγοριών που βρίσκονται εντός του όγκου της καθαίρεσης (π.χ. παρτέρια, χαμηλά τοιχεία, κατασκευές τοποθέτησης πινακίδων παντός τύπου κ.τ.λ.), κρασπεδορείθρων, κ.ά. ανεξαρτήτως πάχους/βάθους/ύψους, πλάτους και θέσης εργασίας, σε οποιαδήποτε στάθμη από το δάπεδο εργασίας, καθώς και ανεξαρτήτως των δυσχερειών που δύναται να υπάρξουν, προκειμένου για την μόρφωση των επιπέδων προς εφαρμογή όλων των νέων υλικών ανακατασκευής των πεζοδρομίων και της πλατείας, σύμφωνα με την μελέτη, τις ισχύουσες προδιαγραφές-κανονισμούς και τις οδηγίες της Επιβλέπουσας υπηρεσίας.

Στην τιμή του άρθρου περιλαμβάνεται η δαπάνη:

- απασχόλησης πάσης φύσεως απαιτούμενου εξοπλισμού και εργαλείων (π.χ. χρήση αεροσυμπιεστών, υδραυλικής σφύρας σε συνδυασμό ή μη με πιστολέτα πεπιεσμένου αέρα και συναφή εξοπλισμό, κ.λ.π.), μέσω κοπής του οπλισμού (με τα σχετικά αναλώσιμα), ικριωμάτων/αντιστηρίξεων, μηχανημάτων και μεταφορικών μέσων στο έργο
- απασχόλησης εξειδικευμένου προσωπικού (εργατική δαπάνη)
- απασχόλησης και προσέγγισης πάσης φύσεως μηχανημάτων, μεταφορικών μέσων, εξοπλισμού (με τα αναλώσιμα) επί τόπου του έργου
- καθαίρεσεων με οποιοδήποτε μέσο και υπό οποιοσδήποτε συνθήκες με διατήρηση του υπόλοιπου δομήματος άθικτου,
- συσσώρευσης των προϊόντων καθαίρεσεων, τεμαχισμού των ευμεγεθών στοιχείων και μεταφορά τους στις θέσεις φόρτωσης,
- φορτοεκφόρτωσης και μεταφοράς των προϊόντων καθαίρεσεων σε οποιαδήποτε απόσταση, για προσωρινή απόθεση ή/και για οριστική απόρριψη, ως πλεονάζοντα ή/και ακατάλληλα σε κατάλληλους χώρους απόρριψης, επιτρεπόμενους από τις αρμόδιες Αρχές ή προβλεπόμενους από τους περιβαλλοντικούς όρους του έργου και σύμφωνα με την ΕΣΥ, τα λοιπά τεύχη της μελέτης, την ισχύουσα σχετική νομοθεσία (ΦΕΚ 1312/Β'/2010 (ΑΕΚΚ) κ.λ.π.) και τις εντολές της

επιβλέπουσας υπηρεσίας. Συμπεριλαμβάνεται η δαπάνη των ενδιάμεσων φορτοεκφορτώσεων, του χαμένου χρόνου των φορτοεκφορτώσεων και η σταλία των μεταφορικών μέσων.

- επιμελημένης εργασίας, ήτοι: αποξήλωσης πλακοστρώσεων πεζοδρομίων κάθε είδους (π.χ. πλάκες πεζοδρομίου, μάρμαρα, πλακάκια, κυβόλιθοι, άοπλο/ελαφρώς οπλισμένο σκυρόδεμα όλων των κατηγοριών, κ.τ.λ.), καθαίρεσης στοιχείων σκυροδέματος άοπλου/ελαφρώς οπλισμένου (π.χ. παρτέρια, χαμηλά τοιχεία, κατασκευές τοποθέτησης πινακίδων παντός τύπου κ.τ.λ.), κρασπεδορείθρων κ.ά., που βρίσκονται εντός του όγκου προς καθαίρεση σύμφωνα πάντα με την μελέτη, τις ισχύουσες προδιαγραφές και τις οδηγίες της Υπηρεσίας
- απαιτούμενης αντιστήριξης των πρानών και αντιμετώπισης κάθε είδους δυσκολίας για την εφαρμογή των μέτρων προσωρινής ή μόνιμης αντιστήριξης των πρानών όπου τυχόν αυτή απαιτείται καθώς και η δαπάνη εκθάμνωσης κοπής, ξερίζωσης και απομάκρυνσης δένδρων ανεξαρτήτως περιμέτρου σε οποιαδήποτε απόσταση, σύμφωνα με τις εντολές τις αρμόδιας το έργο επιβλέπουσας υπηρεσίας
- της προσωρινής επανεπίχωσης με διαβαθμισμένο θραυστό αμμοχάλικο λατομείου, διάστρωσης, συμπύκνωσης, συμπλήρωσης, επανεκσκαφής, διαβροχής του σκάμματος σε όση έκταση απαιτηθεί εντός του όγκου της καθαίρεσης, βάσει οδηγιών της Επιβλέπουσας Υπηρεσίας. Σημειώνεται ότι ο ανάδοχος υποχρεώνεται να επιχώνει τα επιμέρους ορύγματα προσωρινά (λόγω αρχαιολογίας, καιρικών συνθηκών, κ.λ.π.) χωρίς πρόσθετη αποζημίωση
- επιμελημένου καθαρισμού των ορυγμάτων από ιλύος, σκόνης κ.λ.π., η ελαφρά αναμόχλευση του πυθμένα αυτών, η διάνοιξη-μόρφωση ορθογωνισμού του σκάμματος και η κατακορύφωση των παρειών του, όπως και η διάστρωση, διαβροχή, ελαφρά συμπύκνωση ώστε να προκύψει η επιθυμητή γεωμετρική επιφάνεια
- αντιμετώπισης πάσης φύσεως δυσχερειών που προκύπτουν από τη σύγχρονη κυκλοφορία, άσχετα εάν η Υπηρεσία επιτρέψει βραχυχρόνιες διακοπές της, όπως περιορισμένα μέτωπα και όγκοι εκσκαφών κ.λ.π.
- της αντιμετώπισης κάθε είδους δυσχερειών από τυχόν ύπαρξη υπογείου ύδατος (αποστράγγιση, απομάκρυνση και έλεγχος των υδάτων) κατά την διάρκεια των εργασιών ώστε αυτές να διεξάγονται εν ξηρώ
- πρόσθετης αποζημίωσης της εργασίας καθαιρέσεων παντός τύπου, λόγω δυσχερειών από συναντώμενους αγωγούς Ο.Κ.Ω. σε λειτουργία, η οποία θα εκτελεστεί με ιδιαίτερη προσοχή και επιμέλεια, ώστε να μην θιγεί η ακεραιότητα και λειτουργικότητα των συναντώμενων αγωγών, οι εργασίες εκτέλεσης διερευνητικών τομών για εντοπισμό δικτύων ΟΚΩ, οι εκσκαφές τοποθέτησης εγκάρσιων αγωγών και οχετών κάτω από σύγχρονη διερχόμενη κυκλοφορία (όχι εργοταξιακή), κ.λ.π., και εν γένει ότι προβλέπεται από τους γενικούς όρους του τιμολογίου των οικοδομικών έργων,
- καθώς και κάθε άλλη δαπάνη ανεξαρτήτως δυσχερειών που απαιτείται για την έντεχνη εκτέλεση της εργασίας, σύμφωνα και με την μελέτη, τις ισχύουσες προδιαγραφές-κανονισμούς και τις οδηγίες της Επιβλέπουσας υπηρεσίας.

Επισημαίνεται ότι η τιμή είναι γενικής εφαρμογής ανεξάρτητα από την εκτέλεση της εργασίας σε μια ή περισσότερες φάσεις που υπαγορεύθηκαν από το πρόγραμμα εκτέλεσης του έργου ή άλλους τοπικούς περιορισμούς.

Η επιμέτρηση θα γίνει με βάση τον πραγματικό όγκο των εκτελεσμένων καθαιρέσεων, με λήψη διατομών & ογκομετρήσεων προ και μετά της καθαιρέσεως παρουσία του επιβλέποντος μηχανικού της υπηρεσίας. Διευκρινίζεται ότι ουδεμία αποζημίωση θα καταβάλλεται στον ανάδοχο

για τις επί πλέον των προβλεπόμενων από τη μελέτη καθαιρέσεις εκτός εάν δοθεί ειδική εντολή από την Υπηρεσία με τεκμηριωμένους λόγους.

Τα προϊόντα αποξηλώσεων/καθαιρέσεων που κρίνονται από την Επιβλέπουσα υπηρεσία ως πλεονάζοντα ή/και ακατάλληλα, θα απομακρύνονται από το εργοτάξιο. Για την απομάκρυνσή τους περιλαμβάνονται οι δαπάνες φορτοεκφόρτωσης και μεταφοράς τους (με την σταλία των μεταφορικών μέσων) σε οποιαδήποτε απόσταση, για την απόρριψή τους, σε κατάλληλους χώρους απόρριψης, επιτρεπόμενους από τις αρμόδιες Αρχές ή προβλεπόμενους από τους περιβαλλοντικούς όρους του έργου και σύμφωνα με την ΕΣΥ, τα λοιπά τεύχη της μελέτης και την ισχύουσα νομοθεσία (ΚΥΑ 36259/1757/Ε103 (ΦΕΚ Β' 1312/24-8-2010) περί ΑΕΚΚ, κ.λ.π.). Η μεταφορά θα γίνεται έτσι ώστε να υπάρχει ομαλή κυκλοφορία μέσα στο εργοτάξιο και με ασφάλεια των εργασιών και των εργαζομένων.

Τα χρήσιμα υλικά που θα προκύπτουν από τις εργασίες καθαιρέσεων/αποξηλώσεων ανήκουν στον Δήμο Ιλίου και εφ' όσον δεν επαναχρησιμοποιηθούν στο ίδιο το έργο, θα μεταφέρονται από τον ανάδοχο σε χώρο που θα υποδείξει η Υπηρεσία, χωρίς ιδιαίτερη αποζημίωση.

ΑΠΟΞΗΛΩΣΗ ΜΕΤΑΛΛΙΚΩΝ ΣΤΥΛΩΝ ΣΤΗΡΙΞΗΣ ΠΙΝΑΚΙΔΩΝ

Αποξήλωση μεταλλικών στύλων στήριξης πινακίδων (οποιασδήποτε μορφής, διατομής και ύψους), αποσύνδεση μετά προσοχής όλων των πινακίδων (οποιοδήποτε αριθμού, τύπου και διαστάσεων) που βρίσκονται αναρτημένες επί αυτών, και έντεχνη επανεγκατάσταση των πινακίδων επί των ίδιων ή νέων ιστών στήριξης

Για την πλήρη αποξήλωση μεταλλικών στύλων στήριξης πινακίδων (οποιασδήποτε μορφής, διατομής και ύψους) που στερεώνονται στο έδαφος ή σε θεμέλιο από άοπλο ή οπλισμένο σκυρόδεμα, την αποσύνδεση μετά προσοχής όλων των πινακίδων (οποιοδήποτε αριθμού, τύπου (π.χ. πινακίδες αναγγελίας κινδύνου, ρυθμιστικές πινακίδες κυκλοφορίας, πληροφοριακές πινακίδες, πινακίδες ονοματοθεσίας και αρίθμησης οδών, πρόσθετες, στάσης λεωφορείου, κ.ά.) και διαστάσεων) που βρίσκονται αναρτημένες επί αυτών, της επανατοποθέτησης των αφαιρούμενων πινακίδων επί του ίδιου ή νέου ιστού στήριξης (κατ' επιλογή της Υπηρεσίας) και την επανεγκατάστασή τους σε νέες θέσεις που θα επιλεγούν από την επιβλέπουσα Υπηρεσία, η οποία εκτελείται σύμφωνα με τους όρους δημοπράτησης του έργου, την ΕΤΕΠ 05-04-05-00 "Αφαίρεση πινακίδων & ιστών κατακόρυφης σήμανσης, ή/και επανατοποθέτηση αυτών" και τις οδηγίες της επίβλεψης.

Στην τιμή περιλαμβάνεται (εργασία & υλικά):

- η μεταφορά και απασχόληση των απαιτούμενων συνεργείων και μηχανικού εξοπλισμού στις θέσεις που θα επιλεγούν από την επιβλέπουσα Υπηρεσία για την εκτέλεση της εργασίας
- η αφαίρεση των μεταλλικών στύλων στήριξης από το έδαφος ή αποξήλωσή τους από τη θεμελίωση με οποιονδήποτε τρόπο ανάλογα με τον τρόπο στερέωσης (π.χ. κοπή των στύλων στη στάθμη του θεμελίου ή αποκοχλίωση των κοχλίων ή αγκυρίων από την πλάκα έδρασης κ.τ.λ.), με ιδιαίτερη προσοχή και επιμέλεια, ώστε να μην προκληθεί οποιαδήποτε βλάβη
- η αποσύνδεση των πινακίδων, οποιοδήποτε αριθμού, τύπου και διαστάσεων, από τους στύλους στήριξης, ώστε να μην προκληθεί οποιαδήποτε βλάβη
- ο καθαρισμός και η κατάλληλη συσκευασία των πινακίδων και των εξαρτημάτων σύνδεσής και στήριξής τους για την αποφυγή οποιασδήποτε βλάβης

- η μεταφορά των πινακίδων, των στύλων στήριξής τους και των εξαρτημάτων σύνδεσης και στήριξής τους από τον τόπο εκτέλεσης των εργασιών σε τόπο, που υποδεικνύεται από την επίβλεψη, συμπεριλαμβανομένων των φορτοεκφορτώσεων και της προσωρινής αποθήκευσης
- η δαπάνη πλήρους, άμεσης και έντεχνης αποκατάστασης των θέσεων αποξήλωσης των στύλων π.χ. πεζοδρόμιο, νησίδα κ.τ.λ. και των τυχών ζημιών που έχουν προκληθεί στο σώμα της οδού εξαιτίας της αποξήλωσης των στύλων στήριξης, ανεξάρτητα από τις διαστάσεις (βάθος, πλάτος, μήκος) αυτών και με την χρήση οποιουδήποτε υλικού ή δαπάνης ή εργασίας απαιτηθεί ώστε να επανέλθουν στην προτέρα κατάσταση (π.χ. συμπλήρωση διανοιγμένης οπής με κατάλληλο εδαφικό υλικό και συμπύκνωση αυτού, συμπλήρωση σκυροδέματος κ.λ.π.)
- η δαπάνη μεταφοράς των πινακίδων, των στύλων, των μικροϋλικών και εξαρτημάτων σύνδεσης και στερέωσης, καθώς και των απαιτούμενων συνεργείων και μηχανικού εξοπλισμού στις νέες θέσεις που θα επιλεγούν από την επιβλέπουσα Υπηρεσία, προς επανεγκατάσταση
- η προμήθεια πάσης φύσεως ελλειπόντων, απαιτούμενων, συμβατών εξαρτημάτων και κατάλληλων μικρουλικών, όλα γαλβανισμένα εν θερμώ κατά EN ISO 1461 ή ηλεκτροστατικά βαμμένα, και η εργασία για την έντεχνη σύνδεση και στερέωση των αφαιρούμενων πινακίδων επί των ιδίων ή νέων ιστών στήριξης, όλα επιλογής και υπό τις οδηγίες της επιβλέπουσας Υπηρεσίας,
- πάσης φύσεως δαπάνη (εργασία και υλικά) για έντεχνη επανατοποθέτηση πινακίδων μετά των ιστών τους (ιδίων ή νέων), στις νέες θέσεις που θα επιλεγούν από την Υπηρεσία, ήτοι διάνοιξη οπής πάκτωσης του στύλου σε πάσης φύσεως έδαφος, κατάλληλου βάθους και διαμέτρου ώστε να εξασφαλίζεται η στατική επάρκεια του συστήματος, η κατακόρυφη τοποθέτησή του στύλου, η πλήρωση των οπών με κατάλληλα υλικά (θραυστό υλικό και έγχυση σκυροδέματος) και η συμπύκνωσή τους για την έντεχνη πάκτωσή του ιστού
- η πραγματοποίηση όλων των απαιτούμενων δοκιμών, ελέγχων κλπ για την πλήρη και έντεχνη εκτέλεση της εργασίας καθώς και τυχόν διορθωτικών μέτρων (εργασία και υλικά) εάν διαπιστωθούν μη συμμορφώσεις κατά τις δοκιμές και τους ελέγχους
- οι δαπάνες συσσώρευσης μόνο των άχρηστων προϊόντων καθαιρέσεων (βάσει οδηγιών της Υπηρεσίας), φορτοεκφόρτωσης και μεταφοράς των άχρηστων προϊόντων καθάρσεως σε οποιαδήποτε απόσταση για οριστική απόρριψη ως πλεονάζοντα ή/και ακατάλληλα σε κατάλληλους χώρους απόρριψης, επιτρεπόμενους από τις αρμόδιες Αρχές ή προβλεπόμενους από τους περιβαλλοντικούς όρους του έργου και σύμφωνα με την ΕΣΥ, τα λοιπά τεύχη της μελέτης, την ισχύουσα σχετική νομοθεσία (ΦΕΚ 1312/Β'/2010 (ΑΕΚΚ) κ.λ.π.) και τις εντολές της επιβλέπουσας υπηρεσίας. Συμπεριλαμβάνεται η δαπάνη των ενδιάμεσων φορτοεκφορτώσεων, του χαμένου χρόνου των φορτοεκφορτώσεων, η σταλία των μεταφορικών μέσων, καθώς και κάθε άλλη δαπάνη ανεξαρτήτως δυσχερειών που απαιτείται για την έντεχνη εκτέλεση της εργασίας
- η δαπάνη αντιμετώπισης πάσης φύσεως δυσχερειών που προκύπτουν από τη σύγχρονη κυκλοφορία, άσχετα αν η Υπηρεσία επιτρέψει βραχυχρόνιες διακοπές της, και η κατάλληλη σήμανση και λήψη όλων των απαιτούμενων μέτρων για την ασφαλή διευθέτηση και διεξαγωγή της κυκλοφορίας κατά τον χρόνο εκτέλεσης της εργασίας
- η δαπάνη πρόσθετης αποζημίωσης της εργασίας λόγω δυσχερειών, η οποία θα εκτελεσθεί με ιδιαίτερη προσοχή και επιμέλεια καθώς και κάθε άλλη δαπάνη ανεξαρτήτως δυσχερειών, που απαιτείται για την έντεχνη εκτέλεση της εργασίας, σύμφωνα με τα λοιπά τεύχη δημοπράτησης.

ΑΠΟΞΗΛΩΣΗ ΣΤΟΙΧΕΙΩΝ ΑΣΤΙΚΟΥ ΕΞΟΠΛΙΣΜΟΥ

Αποξήλωση μετά προσοχής και μεταφορά για αποθήκευση ή απόρριψη στοιχείων αστικού εξοπλισμού, όπως καλαθάκια απορριμμάτων, μεταλλικά κολωνάκια πεζοδρομίου, παγκάκια, κ.λ.π., στα σημεία που θα υποδειχθούν από την επίβλεψη. Στην τιμή περιλαμβάνεται η αποξήλωση μετά προσοχής, η φορτοεκφόρτωση και η μεταφορά (με τη σταλία των μεταφορικών μέσων) σε οποιαδήποτε απόσταση υποδείξει η Επίβλεψη για αποθήκευση ή απόρριψη καθώς και κάθε άλλη δαπάνη ανεξαρτήτως δυσχερειών που απαιτείται για την έντεχνη εκτέλεση της εργασίας, σύμφωνα και με την ισχύουσα νομοθεσία, τους περιβαλλοντικούς όρους του έργου, τα λοιπά τεύχη δημοπράτησης και τις οδηγίες της επίβλεψης.

ΤΣΙΜΕΝΤΟΠΛΑΚΕΣ ΠΟΥ ΠΕΡΙΕΧΟΥΝ ΨΥΧΡΑ ΥΛΙΚΑ ΑΥΞΗΜΕΝΗΣ ΑΝΑΚΛΑΣΤΙΚΟΤΗΤΑΣ

Για την κατασκευή «Οδηγού Τυφλών» (ΦΕΚ 18B/15-01-2002) δηλαδή ειδικής λωρίδας που αποβλέπει στην καθοδήγηση και ασφαλή διακίνηση των ατόμων με προβλήματα όρασης, θα χρησιμοποιηθούν ψυχρές τσιμεντόπλακες (cool materials), έγχρωμες, σχεδίου και χρώματος επιλογής της Υπηρεσίας, διαστάσεων 40*40 και 30*40 εκ., σε οποιαδήποτε υποδομή, συμπεριλαμβανομένου του υποστρώματος έδρασης αυτών και της αρμολόγησής τους με υλικά που συνιστά ο προμηθευτής των πλακών.

Η απαιτούμενη υψηλή ανακλαστικότητα των τσιμεντοπλακών της συγκεκριμένης κατηγορίας θα προσδίδεται με ενσωμάτωση ψυχρών υλικών στην επιφανειακή τους στοιβάδα τους, και όχι με επίστρωση, επίταση ή επάλειψη ψυχρών υλικών σε συμβατικής κατασκευής τσιμεντόπλακες.

Όταν προβλέπεται η διαμόρφωση αρμών στην πλακόστρωση, η πλήρωσή τους θα γίνεται με τσιμεντοειδές υλικό, ανθεκτικό σε υψηλές και χαμηλές θερμοκρασίες περιβάλλοντος, το οποίο θα εφαρμόζεται επιμελώς με σύριγγα αρμολόγησης, χωρίς υπερχειλίσεις στην επιφάνεια της πλάκας.

Απαγορεύεται σε κάθε περίπτωση η αρμολόγηση με υδαρές κονίαμα που εφαρμόζεται στις συμβατικές πλακοστρώσεις, γιατί με τον τρόπο αυτό επέρχεται μείωση ή/και απώλεια των ψυχρών χαρακτηριστικών της επίστρωσης.

Οι επιδόσεις των ψυχρών τσιμεντοπλακών εξαρτώνται από την απόχρωση της επιφανείας τους και εάν δεν καθορίζεται διαφορετικά στην μελέτη, οι καινούργιες πλάκες θα πληρουν τις ελάχιστες απαιτήσεις του ακόλουθου πίνακα:

Ελάχιστες επιδόσεις λευκών και εγχρώμων τσιμεντοπλακών με ψυχρά υλικά			
Κατηγοριοποίηση προϊόντων	Αρχικός ανακλαστικότητας στο ορατό φάσμα (SR)	Αρχικός συντελεστής στο εγγύς υπέρυθρο φάσμα(NIR)	Αρχικός συντελεστής εκπομπής στο υπέρυθρο(Infrared Emittance)
ΟΜΑΔΑ 1 ΠΛΑΚΕΣ ΖΩΝΩΝ ΕΞΥΠΗΡΕΤΗΣΗΣ ΑΜΕΑ	SR >= 0, 60	>= 0,65	>= 0,85
ΟΜΑΔΑ 2 ΑΠΟΧΡΩΣΕΙΣ ΚΑΦΕ, ΩΧΡΑ, ΚΙΤΡΙΝΟ, ΚΕΡΑΜΙΔΙ, ΜΠΛΕ,	SR >= 0, 50	>= 0,60	>=0,85

ΠΡΑΣΙΝΟ, ΓΚΡΙ			
ΟΜΑΔΑ 3 ΛΕΥΚΕΣ ΠΛΑΚΕΣ	SR >= 0,65	>=0,80	>=0,85

Οι περιέχουσες ψυχρά υλικά τσιμεντόπλακες, όσον αφορά τα φυσικά και μηχανικά χαρακτηριστικά και τις ανοχές διαστάσεων θα πληρούν τις απαιτήσεις του Προτύπου ΕΛΟΤ EN 1339.

Θα συνοδεύονται επίσης από εκθέσεις εργαστηριακών δοκιμών μέτρησης της ανακλαστικότητας και του συντελεστή εκπομπής στο υπέρυθρο (με βάση τα Πρότυπα: ASTM E 903 / ASTM G159) και του συντελεστή εκπομπής στο υπέρυθρο (με βάση τα Πρότυπα ASTM E408 / ASTM C1371) από εργαστήριο διαπιστευμένο από ΕΣΥΔ ή άλλο αναγνωρισμένο εργαστήριο που διαθέτει εμπειρία και κατάλληλο εξοπλισμό.

Στις περιπτώσεις τσιμεντοπλακών με αδρή υφή ή εκτυπη επιφάνεια (ραβδωτές, σταμπωτές κλπ) οι εργαστηριακές μετρήσεις για τον προσδιορισμό των ψυχρών ιδιοτήτων θα αφορούν κατά το δυνατόν ομαλές, ομοιογενείς και ομοιόμορφες περιοχές της επιφάνειας.

Ο Ανάδοχος θα υποβάλλει στην Υπηρεσία:

- έκθεση εργαστηριακών δοκιμών κατά τα ανωτέρω,
- πιστοποιητικό συμμόρφωσης προς το Ευρωπαϊκό Πρότυπο ΕΛΟΤ EN 1339, προς έλεγχο και έγκριση, πριν την έναρξη εκτέλεσης των σχετικών εργασιών.

Η Υπηρεσία διατηρεί το δικαίωμα αποστολής δειγμάτων πλακών, που έχουν προσκομισθεί επί τόπου του έργου ή έχουν τοποθετηθεί, σε εργαστήριο επιλογής της για τον έλεγχο της ανακλαστικότητας αυτών.

Επί πλάκας δαπέδου από σκυρόδεμα τοποθετούνται τα στοιχεία (τσιμεντόπλακες αυξημένης ανακλαστικότητας) με την παρεμβολή στρώσης ισχυρού τσιμεντοκονιάματος, το οποίο λειτουργεί ως συγκολλητικό υλικό. Η πλάκα δαπέδου κατασκευάζεται από σκυρόδεμα C12/15 αφού οπλιστεί με δομικό πλέγμα κατηγορίας S500s.

Το τσιμεντοκονίαμα, με το οποίο συγκολλούνται τα στοιχεία επί της πλάκας δαπέδου, πρέπει να είναι αρκετά συνεκτικό με μικρή περιεκτικότητα σε νερό (με κατά μάζα λόγο συνολικού νερού προς τσιμέντο το πολύ 0,40). Το τσιμεντοκονίαμα θα είναι περιεκτικότητας 350kgf τσιμέντου και 0,04m³ ασβέστου. Η διάστρωση του τσιμεντοκονιάματος θα προηγείται της τοποθέτησης των στοιχείων το πολύ κατά 2 – 3 σειρές, ώστε να διευκολύνεται η εργασία των τεχνιτών χωρίς να μειώνεται η πρόσφυση των στοιχείων λόγω ξήρανσης του τσιμεντοκονιάματος. Κάθε στοιχείο εφαρμόζεται επί του νωπού συγκολλητικού τσιμεντοκονιάματος με ελαφρά δόνηση του στοιχείου και κάθε σειρά επίστρωσης στοιχείων πιέζεται να ισοπεδωθεί με τη βοήθεια μιας σανίδας εφοδιασμένης με αλφάδι.

Οι πλάκες θα τοποθετούνται είτε χωρίς διαμόρφωση αρμών είτε με την πλήρωση των αρμών με τσιμεντοειδή ελαστομερή στόκο ανθεκτικό σε μεγάλο εύρος θερμοκρασιών, ο οποίος θα εφαρμόζεται με χρήση φύσιγγας αρμολόγησης και θα εξομαλύνεται με λεπτή σπάτουλα. Επισημαίνεται ότι απαγορεύεται η πλήρωση των αρμών με χυτή τσιμεντοκονία εφαρμοζόμενη με λαστιχένιες σπάτουλες (στοκαδόρους), λόγω του ότι οδηγεί σε επικάλυψη και μόνιμη ρύπανση της επιφάνειας των τσιμεντοπλακών αυξημένης ανακλαστικότητας.

Τέλος, μετά τη σκλήρυνση των τσιμεντοκονιαμάτων, η επιστρωμένη επιφάνεια ξεπλένεται από τα υπολείμματα των υλικών με τη βοήθεια βούρτσας και νερού υπό πίεση.

ΣΥΣΤΗΜΑ ΕΠΕΝΔΥΣΗΣ ΕΠΙΦΑΝΕΙΩΝ ΜΕ ΧΑΛΑΖΙΑΚΕΣ ΨΗΦΙΔΕΣ ΚΟΚΚΟΜΕΤΡΙΑΣ 1,0-2,0ΜΜ, ΣΥΝΔΕΟΜΕΝΕΣ ΜΕΤΑΞΥ ΤΟΥΣ ΜΕ ΕΙΔΙΚΕΣ ΔΙΑΦΑΝΕΣ ΡΗΤΙΝΕΣ

Εφαρμογή ψηφιδωτού δαπέδου με χαλαζιακές ψηφίδες μίας, ή συνδυασμό δύο διαφορετικών κοκκομετριών από 1,0 έως 2,0m και χρωμάτων επιλογής της Υπηρεσίας συνδεόμενες μεταξύ τους με ειδικές διάφανες ρητίνες δημιουργώντας μία αντιολισθηρή ενιαία επιφάνεια με αρμούς διαστολής σύμφωνα με τις οδηγίες του κατασκευαστή.

Για την εφαρμογή του συστήματος χαλαζιακών ψηφίδων θα πρέπει :

- Το υπόστρωμα πρέπει να είναι στατικά επαρκές και επίπεδο από οπλισμένο σκυρόδεμα C20/25 και απαλλαγμένο από σαθρά σημεία, σκόνες, λίπη, λάδια οπότε συνίσταται υδροβολή. Πριν την εφαρμογή του Συστήματος επένδυσης δαπέδου το υπόστρωμα επιβάλλεται να είναι απόλυτα στεγνό με υγρασία του δεν θα πρέπει να υπερβαίνει το 5%, ενώ η σχετική υγρασία στο χώρο εφαρμογής να είναι μικρότερη από 65%. Οι παραπάνω μετρήσεις θα πρέπει να γίνονται με όργανα μετρήσεων υγρασίας.
- Εφαρμογή επιπεδωτικής στρώσης με 100% βινακρυλική, εύκαμπτη κόλλα τσιμεντοειδούς βάσης κατηγορίας (C2TE/ S2) κατά EN 12004 & EN 12002. Στην νωπή στρώση της κόλλας, εγκιβωτίζεται κατάλληλο αλκαλίμαχο υαλόπλεγμα με αλληλοεπικάλυψη στα κομμάτια του υαλοπλέγματος σε πλάτος 10 cm. Με οδοντωτή σπάτουλα, από την ίσια πλευρά της, λειάνεται η επιφάνεια και ταυτόχρονα επιτυγχάνεται πλήρης κάλυψη του υαλοπλέγματος.
- Μετά την ωρίμανση της επιπεδωτικής στρώσης, εφαρμόζεται κατάλληλο εύκαμπτο, ινοπλισμένο επαλειφόμενο, στεγανωτικό κονίαμα ενός συστατικού σε 2 σταυρωτές στρώσεις. Σε περίπτωση που η εφαρμογή του στεγανωτικού δεν γίνει σε εύλογο χρονικά διάστημα συνίσταται διαβροχή του πριν την εφαρμογή του στεγανωτικού. Το εύκαμπτο, ινοπλισμένο, επαλειφόμενο στεγανωτικό κονίαμα ενός συστατικού μας δίνει μακροχρόνια στεγανοποίηση, ακόμη και σε πίεση έως 7Atm κατά DIN 1048, έχει ισχυρή πρόσφυση σε ποικίλα (σταθερά) υποστρώματα, προστατεύει το σκυρόδεμα από ενανθράκωση, έχει αντοχή στη γήρανση, καλύπτει ρωγμές πλάτους έως 2mm σε 2 στρώσεις και κατατάσσεται ως προστατευτικό επιφανειών σκυροδέματος © κατά EN 1504-2 (αρχές 2,5/MCR/ έλεγχος υγρασίας, βελτίωση επιφάνειας).
- Για τη σταθεροποίηση του υποστρώματος μετά την εφαρμογή του στεγανωτικού πραγματοποιείται προετοιμασία της επιφάνειας με εποξειδικό αστάρι δύο συστατικών χωρίς διαλύτες το οποίο εμφανίζει υψηλή διεισδυτική ικανότητα και υψηλή σκληρότητα, η οποία προσδίδει μεγάλη αντοχή στις τριβές, ιδιαίτερα ανθεκτικό στα χημικά, τα οξέα, τα αλκάλια, τα πετρελαιοειδή και τις ακραίες καιρικές συνθήκες. Σταθεροποιεί και σφραγίζει το υπόστρωμα με αποτέλεσμα την άρρηκτη πρόσφυση του χαλαζιακού ψηφιδωτού συστήματος. Το εποξειδικό αστάρι δύο συστατικών, χωρίς διαλύτες δεν πρέπει να εφαρμόζεται περισσότερο από 24 ώρες πριν την εφαρμογή του συστήματος.
- Ακολουθώντας τις οδηγίες του κατασκευαστή της συνδετικής ρητίνης για χαλαζιακά δάπεδα δύο συστατικών χωρίς διαλύτες, πραγματοποιείται η ανάμειξη με τα χαλαζιακά αδρανή. Η συνδετική ρητίνη για χαλαζιακά δάπεδα δύο συστατικών χωρίς διαλύτες συσκευασίας προσδίδει στο χαλαζιακό ψηφιδωτό σύστημα: α) εξαιρετικές μηχανικές αντοχές και μεγάλη διάρκεια ζωής, β) αντοχή σε μόνιμη εμβάπτιση στο χλωριασμένο νερό, γ) αντοχή στα περισσότερα χημικά και το θαλασσινό νερό, δ) αντοχή σε εξωτερικές επιφάνειες και θερμοκρασιακές μεταβολές, μηδενική απορρόφηση νερού.

- Για την σφράγιση του χαλαζιακού ψηφιδωτού συστήματος μετά την ολοκλήρωση της εφαρμογής και αφού η επιφάνεια είναι βατή (μετά από τουλάχιστον 48 ώρες) και καθαρή από σκόνες, εφαρμόζουμε μία λεπτή επίστρωση από υψηλής αντοχής εποξειδικό γυαλιστερό βερνίκι δύο συστατικών χωρίς διαλύτες, το οποίο θα δημιουργήσει στο σύστημα μία σκληρή, μη απορροφητική και απρόσβλητη επιφάνεια, που δεν ευνοεί την ανάπτυξη βακτηρίων και θα προσδώσει στο σύστημα μεγαλύτερη αντοχή. Κατά περίπτωση σύμφωνα με τις οδηγίες του κατασκευαστή προτείνεται η αραιώση με το διαλυτικό του συστήματος σε ποσοστά που ορίζει ο κατασκευαστής.
- Τουλάχιστον 24ώρες αργότερα θα ακολουθήσει η τελική προστασία του χαλαζιακού ψηφιδωτού συστήματος με την εφαρμογή του πολυουρεθανικού ματ βερνικιού δύο συστατικών. Πρόκειται για βερνίκι αλειφατικής πολυουρεθάνης δύο συστατικών με διαλύτες, το οποίο δημιουργεί μία ελαστική, διάφανη μεμβράνη προστασίας ανθεκτικό στην επαφή με οργανικά και ανόργανα οξέα, αλκάλια, πετρελαιοειδή, καθώς και σε ορισμένους διαλύτες. Τα πλεονεκτήματα του πολυουρεθανικού βερνικιού δύο συστατικών με διαλύτες είναι: α) ανθεκτικό στην UV ακτινοβολία και στις καιρικές συνθήκες, β) Ιδιαίτερα ανθεκτικό στην τριβή, γ) Δεν εμφανίζει κιμωλίαση και αποχρωματισμό στο πέρασμα του χρόνου & δ) Αναδεικνύει την φυσική ομορφιά των επενδύσεων όπου εφαρμόζεται, χωρίς να γυαλίζει. Κατατάσσεται ως προστατευτικό σκυροδέματος κατά EN 1504-2.

Για τον καθαρισμό των εργαλείων αλλά και την καλύτερη εφαρμογή του χαλαζιακού συστήματος στο σύνολο της επιφάνειας, θα γίνει χρήση βιοδιασπώμενου καθαριστικού (το οποίο δεν επηρεάζει της μηχανικές αντοχές του συστήματος) και όχι κάποιου διαλυτικού.

Η εφαρμογή πρέπει να γίνεται σε συνθήκες θερμοκρασιών από 5ο έως 35οC σε σταθερά υποστρώματα απαλλαγμένα από οποιοδήποτε ξένο σώμα και σε ποσοστά υγρασίας υποστρώματος το οποίο δεν ξεπερνούν το 6%. Σημαντικός παράγοντας για την δημιουργία ασφαλούς συστήματος είναι η ακριβής τήρηση του τρόπου εφαρμογής που προτείνεται στα τεχνικά φυλλάδια του κάθε υλικού καθώς και των οδηγιών του παραγωγού για την εκάστοτε εφαρμογή.

Επισημαίνονται ιδιαίτερος τα εξής:

- **Επειδή οι αποχρώσεις των χαλαζιακών ψηφίδων είναι φυσικές, ο ανάδοχος θα πρέπει να φροντίσει για την έγκαιρη παραγγελία του συνόλου των ποσοτήτων προκειμένου αυτά να προέρχονται από την ίδια παραλαβή και να υπάρχει χρωματική πιστότητα. Η Επιβλέπουσα Υπηρεσία δύναται να απορρίψει παρτίδες υλικών που διαφέρουν χρωματικά μεταξύ τους.**
- **Ο Ανάδοχος είναι υποχρεωμένος να παραδίδει στην Επιβλέπουσα Υπηρεσία ΟΛΑ ΤΑ ΔΕΛΤΙΑ ΑΠΟΣΤΟΛΗΣ ΟΛΩΝ ΤΩΝ ΥΛΙΚΩΝ ΚΑΙ ΜΙΚΡΟΪΛΙΚΩΝ τα οποία είναι απαραίτητα για την ολοκληρωμένη εφαρμογή του συστήματος επένδυσης επιφανειών με χαλαζιακές ψηφίδες, προκειμένου να ελέγχονται οι καταναλώσεις και η ποιότητα αυτών,**

ήτοι τα δελτία αποστολής όλων των κάτωθι υλικών:

1. ΒΙΝΑΚΡΥΛΙΚΗ ΕΥΚΑΜΠΤΗ ΚΟΛΛΑ ΤΣΙΜΕΝΤΟΕΙΔΟΥΣ ΒΑΣΗΣ

Μέση κατανάλωση κόλλας 5kg/m²

Μέση κατανάλωση αλκαλίμαχου υαλοπλέγματος 1,1kg/m²

2. ΕΠΑΛΕΙΦΟΜΕΝΟ ΤΣΙΜΕΝΤΟΕΙΔΕΣ ΣΤΕΓΑΝΩΤΙΚΟ ΚΟΝΙΑΜΑ

Μέση κατανάλωση κόλλας 2kg/m² (σε δύο σταυρωτές στρώσεις)

3. ΕΠΟΞΕΙΔΙΚΟ ΑΣΤΑΡΙ ΔΥΟ ΣΥΣΤΑΤΙΚΩΝ ΧΩΡΙΣ ΔΙΑΛΥΤΕΣ

Μέση κατανάλωση εποξειδικού ασταριού 200gr/m²

4. ΣΥΝΔΕΤΙΚΗ ΡΗΤΙΝΗ ΓΙΑ ΧΑΛΑΖΙΑΚΑ ΔΑΠΕΔΑ ΔΥΟ ΣΥΣΤΑΤΙΚΩΝ ΧΩΡΙΣ ΔΙΑΛΥΤΕΣ

Μέση κατανάλωση συνδετικής ρητίνης: μία συσκευασία των 2,5kg ανά ένα σακί χαλαζιακού αδρανούς 20kg ή 25kg.

5. ΕΠΟΞΕΙΔΙΚΟ ΓΥΑΛΙΣΤΕΡΟ ΒΕΡΝΙΚΙ ΔΥΟ ΣΥΣΤΑΤΙΚΩΝ ΧΩΡΙΣ ΔΙΑΛΥΤΕΣ

Μέση κατανάλωση εποξειδικού βερνικιού 200gr/m²

6. ΠΟΛΥΟΥΡΕΘΑΝΙΚΟ ΜΑΤ ΒΕΡΝΙΚΙ ΔΥΟ ΣΥΣΤΑΤΙΚΩΝ

Μέση κατανάλωση εποξειδικού βερνικιού 300gr/m²

7. ΧΑΛΑΖΙΑΚΑ ΑΔΡΑΝΗ ΔΙΑΦΟΡΩΝ ΚΟΚΚΟΜΕΤΡΙΩΝ

Μέση κατανάλωση

Κοκκομετρία	Κατανάλωση/m ²
από 1,0-2,0mm	6-7kg
από 4,0-8,0mm	10-12kg

ΙΛΙΟΝ 01/12/2020

ΟΙ ΣΥΝΤΑΞΑΝΤΕΣ



Μαρία Παπαζήση
Πολιτικός Μηχανικός

ΙΛΙΟΝ 01/12/2020

ΕΛΕΓΧΘΗΚΕ

**Η Αναπληρώτρια Προϊσταμένη
Τμήματος Μελετών**



Μαρία Στρατουδάκη
Τοπογράφος Μηχανικός

ΙΛΙΟΝ 01/12/2020

ΘΕΩΡΗΘΗΚΕ

Η Προϊσταμένη Διεύθυνσης Τ.Υ



Αγγελική Δημητρακοπούλου
Αρχιτέκτων Μηχανικός

ΜΕΡΟΣ Γ' : ΠΙΝΑΚΑΣ ΘΕΣΜΟΘΕΤΗΜΕΝΩΝ ΕΝΑΡΜΟΝΙΣΜΕΝΩΝ ΠΡΟΤΥΠΩΝ

ΠΑΡΑΡΤΗΜΑ 4

ΠΙΝΑΚΑΣ ΘΕΣΜΟΘΕΤΗΜΕΝΩΝ ΕΝΑΡΜΟΝΙΣΜΕΝΩΝ ΠΡΟΤΥΠΩΝ

ΚΩΔ. ΦΕΚ	ΦΕΚ ΔΗΜΟΣΙΕΥΣΗΣ	αριθ. ΚΥΑ
1	ΦΕΚ 1557B/17-08-2007	οικ.15894/337, οικ.15914/340
2	ΦΕΚ 1794B/28-08-2009	12394/406, 12395/407, 12396/ 408, 12397/409, 12398/ 410
3	ΦΕΚ 1870B/14-09-2007	οικ18174/393
4	ΦΕΚ 386B/20-03-2007	5328/122
5	ΦΕΚ 427B/07-04-2006	οικ6310/41(καταργήθηκε το άρθρο 4, αντικαταστάθηκε με ΚΥΑ 1783/64-ΦΕΚ 210B/01-03-2010)
6	ΦΕΚ 815B/24-05-2007	9451/208
7	ΦΕΚ 917B/17-07-2001	16462/29
8	ΦΕΚ 973B/18-07-2007	10976/244
9	ΦΕΚ 210B/01-03-2010	1782/63, 1781/62, 1783/64
10	ΦΕΚ 1091/19-07-2010	οικ8134/388
11	ΦΕΚ 1162B/02-08-2010	οικ8622/414, 8623/415
12	ΦΕΚ 1100B/21-07-2010	οικ8136/390, οικ8135/389
13	ΦΕΚ 1263B/06-08-2010	οικ624/416, οικ8625/417
14	ΦΕΚ Β 1914 / 15.06.2012	6690(Παράρτημα Ι, Ισχύοντα hEN)
15	ΦΕΚ Β 1914 / 15.06.2012	6690(Παράρτημα ΙΙ, hEN που θα ισχύσουν προσεχώς)
16	ΦΕΚ Β 1914 / 15.06.2012	6690(Παράρτημα ΙΙΙ, ETAG)

ΚΩΔ. ΦΕΚ	ΚΩΔΙΚΟΣ ΕΛΟΤ	Τίτλος Προτύπου	Κατασκευαστικός τομέας
4	ΕΛΟΤ EN 12620	Αδρανή για σκυρόδεμα	Γενικής εφαρμογής
4	ΕΛΟΤ EN 13055 -1	Ελαφρά αδρανή - Μέρος 1: Ελαφρά αδρανή για σκυροδέματα, κονιάματα και ενέματα	Γενικής εφαρμογής
4	ΕΛΟΤ EN 13139	Αδρανή κονιαμάτων	Γενικής εφαρμογής
5	ΕΛΟΤ EN 934-2	Πρόσθετα σκυροδέματος, κονιαμάτων και ενεμάτων - Μέρος 2: Πρόσθετα σκυροδέματος - Ορισμοί, απαιτήσεις, συμμόρφωση, σήμανση και επισήμανση	Γενικής εφαρμογής
5	ΕΛΟΤ EN 934-3	Πρόσθετα σκυροδέματος, κονιαμάτων και ενεμάτων - Μέρος 3: Πρόσθετα για επιχρίσματα τοιχοποιίας - Ορισμοί, απαιτήσεις, συμμόρφωση, σήμανση και επισήμανση	Γενικής εφαρμογής
5	ΕΛΟΤ EN 934-4	Πρόσθετα σκυροδέματος, κονιαμάτων και ενεμάτων - Μέρος 4: Πρόσθετα για ενέματα για προεντεταμένους τένοντες - Ορισμοί, απαιτήσεις, συμμόρφωση, σήμανση και επισήμανση	Γενικής εφαρμογής
7	EN 197-1	Τσιμέντο - Μέρος 1: Σύνθεση, προδιαγραφές και κριτήρια συμμόρφωσης για τα κοινά τσιμέντα	Γενικής εφαρμογής
7	EN 197-2	Τσιμέντο - Μέρος 2: Αξιολόγηση συμμόρφωσης	Γενικής εφαρμογής
14	ΕΛΟΤ EN 12839	Προκατασκευασμένα προϊόντα από σκυρόδεμα - Στοιχεία περιφράξεων	Γενικής εφαρμογής
14	ΕΛΟΤ EN 13263-1	Πυριτική παιπάλη για σκυρόδεμα - Μέρος 1: Ορισμοί, απαιτήσεις και κριτήρια συμμόρφωσης	Γενικής εφαρμογής

ΚΩΔ. ΦΕΚ	ΚΩΔΙΚΟΣ ΕΛΟΤ	Τίτλος Προτύπου	Κατασκευαστικός τομέας
14	ΕΛΟΤ EN 14216	Τσιμέντο - Σύνθεση, προδιαγραφές και κριτήρια συμμόρφωσης ειδικών τσιμέντων πολύ χαμηλής θερμότητας ενυδάτωσης	Γενικής εφαρμογής
14	ΕΛΟΤ EN 14647	Ασβεσταργιλικό τσιμέντο - Σύνθεση, προδιαγραφές και κριτήρια συμμόρφωσης	Γενικής εφαρμογής
14	ΕΛΟΤ EN 14889-1	Ίνες για σκυρόδεμα - Μέρος 1: Χαλύβδινες ίνες - Ορισμοί, προδιαγραφές και συμμόρφωση	Γενικής εφαρμογής
14	ΕΛΟΤ EN 14889-2	Ίνες για σκυρόδεμα - Μέρος 2: Πολυμερικές ίνες - Ορισμοί, προδιαγραφές και συμμόρφωση	Γενικής εφαρμογής
14	ΕΛΟΤ EN 14964	Άκαμπτα υποστρώματα για ασυνεχή στέγαση - Ορισμοί και χαρακτηριστικά	Γενικής εφαρμογής
14	ΕΛΟΤ EN 15167-1	Λειοτριβημένη κοκκοποιημένη σκωρία υψικαμίνων για χρήση σε σκυρόδεμα, κονιάματα και ενέματα - Μέρος 1: Ορισμοί, προδιαγραφές και κριτήρια συμμόρφωσης	Γενικής εφαρμογής
14	ΕΛΟΤ EN 15743	Τσιμέντο υψηλών θεικών - Σύνθεση, προδιαγραφές και κριτήρια συμμόρφωσης	Γενικής εφαρμογής
14	ΕΛΟΤ EN 197-4	Τσιμέντο - Μέρος 4: Σύσταση, προδιαγραφές και κριτήρια συμμόρφωσης τσιμέντων υψικαμίνων με χαμηλή πρώιμη αντοχή	Γενικής εφαρμογής
14	ΕΛΟΤ EN 450-1	Ίπτάμενη τέφρα για σκυρόδεμα - Μέρος 1: Ορισμοί, προδιαγραφές και κριτήρια συμμόρφωσης	Γενικής εφαρμογής
14	ΕΛΟΤ EN 934-5	Πρόσθετα σκυροδέματος, κονιαμάτων και ενεμάτων - Μέρος 5: Πρόσθετα εκτοξευόμενου σκυροδέματος - Ορισμοί, απαιτήσεις, συμμόρφωση, σήμανση και επισήμανση	Γενικής εφαρμογής
15	ΕΛΟΤ EN 15368	Υδραυλικά συνδετικά για μη δομικές εφαρμογές - Ορισμοί προδιαγραφές και κριτήρια συμμόρφωσης	Γενικής εφαρμογής
12	ΕΛΟΤ EN 1504.02	Προϊόντα και συστήματα για την προστασία και επισκευή δομημάτων από σκυρόδεμα - Ορισμοί, απαιτήσεις, έλεγχος ποιότητας και αξιολόγηση της συμμόρφωσης - Μέρος 2: Συστήματα προστασίας επιφανειών σκυροδέματος	Επισκευές - ενισχύσεις
12	ΕΛΟΤ EN 1504.03	Προϊόντα και συστήματα για την προστασία και επισκευή δομημάτων από σκυρόδεμα - Ορισμοί, απαιτήσεις, έλεγχος ποιότητας και αξιολόγηση της συμμόρφωσης - Μέρος 3: Επισκευή φερόντων και μη φερόντων στοιχείων	Επισκευές - ενισχύσεις
12	ΕΛΟΤ EN 1504.04	Προϊόντα και συστήματα για την προστασία και επισκευή δομημάτων από σκυρόδεμα - Ορισμοί, απαιτήσεις, έλεγχος ποιότητας και αξιολόγηση της συμμόρφωσης - Μέρος 4: Δομικά συνδετικά.	Επισκευές - ενισχύσεις
12	ΕΛΟΤ EN 1504.05	Προϊόντα και συστήματα για την προστασία και επισκευή δομημάτων από σκυρόδεμα - Ορισμοί, απαιτήσεις, έλεγχος ποιότητας και αξιολόγηση της συμμόρφωσης - Μέρος 5: Προϊόντα και συστήματα για έγχυση στο σκυρόδεμα	Επισκευές - ενισχύσεις

ΚΩΔ. ΦΕΚ	ΚΩΔΙΚΟΣ ΕΛΟΤ	Τίτλος Προτύπου	Κατασκευαστικός τομέας
12	ΕΛΟΤ EN 1504.06	Προϊόντα και συστήματα για την προστασία και επισκευή δομημάτων από σκυρόδεμα - Ορισμοί, απαιτήσεις, έλεγχος ποιότητας και αξιολόγηση της συμμόρφωσης - Μέρος 6: Αγκύρωση χαλύβδινων ράβδων οπλισμού	Επισκευές - ενισχύσεις
12	ΕΛΟΤ EN 1504.07	Προϊόντα και συστήματα για την προστασία και επισκευή δομημάτων από σκυρόδεμα - Ορισμοί, απαιτήσεις, έλεγχος ποιότητας και αξιολόγηση της συμμόρφωσης - Μέρος 7: Προστασία οπλισμού έναντι διάβρωσης	Επισκευές - ενισχύσεις
14	ΕΛΟΤ EN 15274	Συγκολλητικά γενικών χρήσεων για δομικές συναρμογές - Απαιτήσεις και μέθοδοι δοκιμής	Επισκευές - ενισχύσεις
14	ΕΛΟΤ EN 15275	Δομικά συγκολλητικά - Χαρακτηρισμός των αναερόβιων συγκολλητικών για αξονική συναρμογή μεταλλικών στοιχείων στις κατασκευές και τεχνικά έργα	Επισκευές - ενισχύσεις
14	ΕΛΟΤ EN 1	Θερμάστρες υγρών καυσίμων με καυστήρες εξάτμισης	ΗΛΜ
14	ΕΛΟΤ EN 1020	Μη οικιακοί αεροθερμαντήρες για θέρμανση χώρου με καύση αερίου, εξαναγκασμένης μεταφοράς, με ονομαστική θερμική ισχύ εισόδου, που δεν υπερβαίνει τα 300 kW με ενσωματωμένο ανεμιστήρα για την υποστήριξη της μεταφοράς αέρα καύσης ή/και των προϊόντων καύσης	ΗΛΜ
14	ΕΛΟΤ EN 12285-2	Χαλύβδινες δεξαμενές κατασκευασμένες σε εργοστάσιο - Μέρος 2: Οριζόντιες κυλινδρικές δεξαμενές απλού και διπλού τοιχώματος για υπέργεια αποθήκευση εύφλεκτων και μη εύφλεκτων υγρών που ρυπαίνουν το νερό	ΗΛΜ
14	ΕΛΟΤ EN 12566-1	Μικρά συστήματα επεξεργασίας αποβλήτων μέχρι 50 ισοδύναμους κατοίκους - Μέρος 1: Προκατασκευασμένες σηπτικές δεξαμενές	ΗΛΜ
14	ΕΛΟΤ EN 12566-3	Μικρά συστήματα επεξεργασίας αποβλήτων μέχρι 50 ισοδύναμους κατοίκους - Μέρος 3: Εγκαταστάσεις επεξεργασίας αποβλήτων οικιακής χρήσης, έτοιμες για τοποθέτηση ή/και επί τόπου, συναρμολογούμενες	ΗΛΜ
14	ΕΛΟΤ EN 12566-4	Μικρά συστήματα επεξεργασίας αποβλήτων μέχρι 50 ισοδύναμους κατοίκους - Μέρος 4: Σηπτικές δεξαμενές συναρμολογημένες επί τόπου από προκατασκευασμένα στοιχεία	ΗΛΜ
14	ΕΛΟΤ EN 13160-1	Συστήματα ανίχνευσης διαρροής - Μέρος 1: Γενικές αρχές	ΗΛΜ
14	ΕΛΟΤ EN 13341	Θερμοπλαστικές σταθερές δεξαμενές για υπέργεια αποθήκευση καυσίμου θέρμανσης, κηροσίνης και πετρελαίου οικιακής χρήσης - Πολυαιθυλένιο δια εμφυσήσεως και περιστροφής και πολυαμίδιο 6 με ανιοντικό πολυμερισμό δεξαμενών - Απαιτήσεις και μέθοδοι δοκιμών	ΗΛΜ
14	ΕΛΟΤ EN 13616	Διατάξεις ασφάλειας υπερπλήρωσης για σταθερές δεξαμενές υγρών καυσίμων	ΗΛΜ

ΚΩΔ. ΦΕΚ	ΚΩΔΙΚΟΣ ΕΛΟΤ	Τίτλος Προτύπου	Κατασκευαστικός τομέας
14	ΕΛΟΤ EN 14339	Υπόγεια πυροσβεστικά υδροστόμια	ΗΛΜ
14	ΕΛΟΤ EN 14384	Υπέργεια πυροσβεστικά υδροστόμια	ΗΛΜ
14	ΕΛΟΤ EN 416-1	Μη οικιακοί ανηρτημένοι θερμαντήρες αερίου, μη φωτεινής ακτινοβολίας, με ένα καυστήρα με ανεμιστήρα - Μέρος 1: Ασφάλεια	ΗΛΜ
14	ΕΛΟΤ EN 621	Μη οικιακοί αεροθερμαντήρες για θέρμανση χώρου με καύση αερίου, εξαναγκασμένης μεταφοράς με ονομαστική θερμική ισχύ εισόδου που δεν υπερβαίνει τα 300 kw χωρίς ανεμιστήρα για την υποστήριξη της μεταφοράς αέρα καύσης ή/και των προϊόντων καύσης	ΗΛΜ
14	ΕΛΟΤ EN 777-1	Μη οικιακοί αναρτημένοι θερμαντήρες αερίου, μη φωτεινής ακτινοβολίας, πολλαπλών καυστήρων, με ανεμιστήρα - Μέρος 1: Σύστημα D, ασφάλεια	ΗΛΜ
14	ΕΛΟΤ EN 777-2	Μη οικιακοί αναρτημένοι θερμαντήρες αερίου, μη φωτεινής ακτινοβολίας, πολλαπλών καυστήρων, με ανεμιστήρα - Μέρος 2: Σύστημα E, ασφάλεια	ΗΛΜ
14	ΕΛΟΤ EN 777-3	Μη οικιακοί αναρτημένοι θερμαντήρες αερίου, μη φωτεινής ακτινοβολίας, πολλαπλών καυστήρων, με ανεμιστήρα - Μέρος 3: Σύστημα F, ασφάλεια	ΗΛΜ
14	ΕΛΟΤ EN 858-1	Συστήματα διαχωρισμού ελαφρών υγρών (π.χ λιπαντικά και καύσιμα) - Μέρος 1: Αρχές σχεδιασμού προϊόντος, επιδόσεις και δοκιμές, σήμανση και έλεγχος ποιότητας	ΗΛΜ
14	ΕΛΟΤ ΕΛΟΤ EN 777-4	Μη οικιακοί αναρτημένοι θερμαντήρες αερίου, μη φωτεινής ακτινοβολίας, πολλαπλών καυστήρων, με ανεμιστήρα - Μέρος 4: Σύστημα H, ασφάλεια	ΗΛΜ
15	ΕΛΟΤ EN 14229	Δομική ξυλεία - Ξύλινοι στύλοι για εναέριες γραμμές	ΗΛΜ
14	ΕΛΟΤ EN 1057	Χαλκός και κράματα χαλκού - Στρογγυλοί χαλκοσωλήνες άνευ ραφής, για νερό και αέριο σε εγκαταστάσεις υγιεινής και θερμάνσεως	ΗΛΜ κτιριακών έργων
14	ΕΛΟΤ EN 1123-1	Σωλήνες και εξαρτήματα σωληνώσεων από χάλυβα με γαλβάνισμα εν θερμώ συγκολλημένων κατά μήκος με σύνδεση αρσενικού - θηλυκού για συστήματα αποβλήτων - Μέρος 1: Απαιτήσεις, δοκιμές, έλεγχος ποιότητας	ΗΛΜ κτιριακών έργων
14	ΕΛΟΤ EN 1124-1	Σωλήνες και εξαρτήματα σωληνών από ανοξείδωτο χάλυβα με διαμήκη ραφή με σύνδεση ελεύθερου άκρου και μούφας για συστήματα αποβλήτων - Μέρος 1: Απαιτήσεις, δοκιμές, έλεγχος ποιότητας	ΗΛΜ κτιριακών έργων
14	ΕΛΟΤ EN 12050-1	Εγκαταστάσεις άντλησης αποβλήτων για κτίρια και γήπεδα - Αρχές κατασκευής και δοκιμών - Μέρος 1: Εγκαταστάσεις άντλησης που περιέχουν κοπρανώδη υλικά	ΗΛΜ κτιριακών έργων
14	ΕΛΟΤ EN 12050-2	Εγκαταστάσεις άντλησης αποβλήτων για κτίρια και γήπεδα - Αρχές κατασκευής και δοκιμών - Μέρος 2: Εγκαταστάσεις άντλησης από μη κοπρανώδη υλικά	ΗΛΜ κτιριακών έργων

ΚΩΔ. ΦΕΚ	ΚΩΔΙΚΟΣ ΕΛΟΤ	Τίτλος Προτύπου	Κατασκευαστικός τομέας
14	ΕΛΟΤ EN 12050-3	Εγκαταστάσεις άντλησης αποβλήτων για κτίρια και γήπεδα - Αρχές κατασκευής και δοκιμών - Μέρος 3: Εγκαταστάσεις άντλησης για απόβλητα που περιέχουν κοπρανώδη υλικά για περιορισμένες εφαρμογές	ΗΛΜ κτιριακών έργων
14	ΕΛΟΤ EN 12050-4	Εγκαταστάσεις άντλησης αποβλήτων για κτίρια και γήπεδα - Αρχές κατασκευής και δοκιμών - Μέρος 4: Αντεπιστροφές βαλβίδες για απόβλητα μη περιέχοντα κοπρανώδη υλικά και απόβλητα περιέχοντα κοπρανώδη υλικά	ΗΛΜ κτιριακών έργων
14	ΕΛΟΤ EN 12380	Βαλβίδες εισαγωγής ατμοσφαιρικού αέρα για συστήματα αποχέτευσης - Απαιτήσεις, μέθοδοι δοκιμών και αξιολόγηση της συμμόρφωσης	ΗΛΜ κτιριακών έργων
14	ΕΛΟΤ EN 12446	Καπνοδόχοι - Στοιχεία δόμησης - Εξωτερικά στοιχεία από σκυρόδεμα	ΗΛΜ κτιριακών έργων
14	ΕΛΟΤ EN 12737	Προκατασκευασμένα προϊόντα από σκυρόδεμα - Σχάρες δαπέδου και σταυλισμού	ΗΛΜ κτιριακών έργων
14	ΕΛΟΤ EN 12764	Είδη υγιεινής - Προδιαγραφή για λουτήρες υδρομασάζ	ΗΛΜ κτιριακών έργων
14	ΕΛΟΤ EN 12809	Οικιακοί ανεξάρτητοι λέβητες που λειτουργούν με στερεά καύσιμα - Ονομαστική θερμική ισχύς έως 50 kW - Απαιτήσεις και μέθοδοι δοκιμής	ΗΛΜ κτιριακών έργων
14	ΕΛΟΤ EN 12815	Οικιακά μαγειρεία που λειτουργούν με στερεά καύσιμα - Απαιτήσεις και μέθοδοι δοκιμής	ΗΛΜ κτιριακών έργων
14	ΕΛΟΤ EN 13063-1	Καπνοδόχοι - Συστήματα καπνοδόχων με εσωτερικούς αγωγούς από άργιλο/κεραμική ύλη - Μέρος 1: Απαιτήσεις και μέθοδοι δοκιμής για αντίσταση σε φλόγα - αιθάλη	ΗΛΜ κτιριακών έργων
14	ΕΛΟΤ EN 13063-2	Καπνοδόχοι - Συστήματα καπνοδόχων με εσωτερικούς αγωγούς από άργιλο/κεραμική ύλη - Μέρος 2: Απαιτήσεις και μέθοδοι δοκιμής σε υγρές συνθήκες	ΗΛΜ κτιριακών έργων
14	ΕΛΟΤ EN 13063-3	Καπνοδόχοι - Συστήματα καπνοδόχων από κεραμικά στοιχεία - Μέρος 3: Απαιτήσεις και μέθοδοι δοκιμής για συστήματα απαγωγής αέρα καπνοδόχων	ΗΛΜ κτιριακών έργων
14	ΕΛΟΤ EN 13069	Καπνοδόχοι - Εξωτερικά τοιχώματα από άργιλο/κεραμική ύλη για συστήματα καπνοδόχων - Απαιτήσεις και μέθοδοι δοκιμής	ΗΛΜ κτιριακών έργων
14	ΕΛΟΤ EN 13084-5	Ελεύθερα ιστάμενες καπνοδόχοι - Μέρος 5: Υλικά για αγωγούς από τούβλα - Προδιαγραφές προϊόντος	ΗΛΜ κτιριακών έργων
14	ΕΛΟΤ EN 13084-7	Ελεύθερα ιστάμενες καπνοδόχοι - Μέρος 7: Προδιαγραφές προϊόντος για κυλινδρικές κατασκευές από χάλυβα για χρήση σε καπνοδόχους μονού τοιχώματος από χάλυβα και εσωτερικούς αγωγούς από χάλυβα	ΗΛΜ κτιριακών έργων
14	ΕΛΟΤ EN 1319	Οικιακοί αερολέβητες αερίου για θέρμανση χώρου, εξαναγκασμένης συναγωγής, με καυστήρες με ανεμιστήρα, με ονομαστική θερμική ισχύ εισόδου μη υπερβαίνουσα τα 70kW	ΗΛΜ κτιριακών έργων

ΚΩΔ. ΦΕΚ	ΚΩΔΙΚΟΣ ΕΛΟΤ	Τίτλος Προτύπου	Κατασκευαστικός τομέας
14	ΕΛΟΤ EN 13229	Εντιθέμενες συσκευές, περιλαμβανομένων ανοικτών εστιών που καίνε στερεά καύσιμα - Απαιτήσεις και μέθοδοι δοκιμής	ΗΛΜ κτιριακών έργων
14	ΕΛΟΤ EN 13240	Θερμαντήρες χώρου που λειτουργούν με στερεά καύσιμα - Απαιτήσεις και μέθοδοι δοκιμής	ΗΛΜ κτιριακών έργων
14	ΕΛΟΤ EN 13310	Νεροχύτες κουζίνας - Λειτουργικές απαιτήσεις και μέθοδοι δοκιμής	ΗΛΜ κτιριακών έργων
14	ΕΛΟΤ EN 13407	Επιτοίχια ουρητήρια - Λειτουργικές απαιτήσεις και μέθοδοι δοκιμής	ΗΛΜ κτιριακών έργων
14	ΕΛΟΤ EN 13502	Καπνοδόχοι - Απαιτήσεις και μέθοδοι δοκιμής για απολήξεις καπνοδόχων από άργιλο/κεραμική ύλη	ΗΛΜ κτιριακών έργων
14	ΕΛΟΤ EN 13564-1	Διατάξεις αντεπιστροφής για αποχετεύσεις κτιρίων - Μέρος 1: Απαιτήσεις	ΗΛΜ κτιριακών έργων
14	ΕΛΟΤ EN 14037-1	Θερμαντικά σώματα οροφής, δι' ακτινοβολίας, τροφοδοτούμενα με νερό θερμοκρασίας κάτω από 120°C - Μέρος 1: Τεχνικές προδιαγραφές και απαιτήσεις	ΗΛΜ κτιριακών έργων
14	ΕΛΟΤ EN 14296	Είδη υγιεινής - Νιπτήρες κοινής χρήσης	ΗΛΜ κτιριακών έργων
14	ΕΛΟΤ EN 14428	Διαχωριστικά και καταιονητήρες (ντουσιέρες) - Λειτουργικές απαιτήσεις και μέθοδοι δοκιμής	ΗΛΜ κτιριακών έργων
14	ΕΛΟΤ EN 14471	Καπνοδόχοι - Σύστημα καπνοδόχων με πλαστικούς εσωτερικούς αγωγούς - Απαιτήσεις και μέθοδοι δοκιμής	ΗΛΜ κτιριακών έργων
14	ΕΛΟΤ EN 14528	Πυγολουτήρες (μπιντέ) - Λειτουργικές απαιτήσεις και μέθοδοι δοκιμής	ΗΛΜ κτιριακών έργων
14	ΕΛΟΤ EN 1457	Καπνοδόχοι - Εσωτερικοί αγωγοί από άργιλο/κεραμική ύλη - Απαιτήσεις και μέθοδοι δοκιμής	ΗΛΜ κτιριακών έργων
14	ΕΛΟΤ EN 14688	Είδη υγιεινής - Νιπτήρες - Λειτουργικές απαιτήσεις και μέθοδοι δοκιμής	ΗΛΜ κτιριακών έργων
14	ΕΛΟΤ EN 14785	Θερμαντήρες οικιακών χώρων λειτουργούντων με ξύλινα πλινθία - Απαιτήσεις και μέθοδοι δοκιμών	ΗΛΜ κτιριακών έργων
14	ΕΛΟΤ EN 14800	Εύκαμπτοι κυματοειδείς μεταλλικοί σωλήνες για την ασφάλεια σύνδεσης οικιακών συσκευών που χρησιμοποιούν αέρια καύσιμα.	ΗΛΜ κτιριακών έργων
14	ΕΛΟΤ EN 14909	Εύκαμπτα φύλλα στεγάνωσης - Πλαστικά και ελαστομερή φύλλα υγρομόνωσης τοίχων - Ορισμοί και χαρακτηριστικά	ΗΛΜ κτιριακών έργων
14	ΕΛΟΤ EN 14989-1	Καπνοδόχοι - Απαιτήσεις και μέθοδοι δοκιμής μεταλλικών καπνοδόχων και αεραγωγών ανεξαρτήτως υλικού για εφαρμογές θέρμανσης κλειστού χώρου - Μέρος 1: Κατακόρυφα τερματικά αέρος/καπνού για συσκευές C 6	ΗΛΜ κτιριακών έργων
14	ΕΛΟΤ EN 14989-2	Καπνοδόχοι - Απαιτήσεις και μέθοδοι δοκιμής για μεταλλικές καπνοδόχους και υλικά, ανεξαρτήτως αγωγών παροχής αέρα για εφαρμογές κλειστού τύπου - Μέρος 2: Αγωγοί προσαγωγής και απαγωγής αέρα για εφαρμογές κλειστού τύπου	ΗΛΜ κτιριακών έργων

ΚΩΔ. ΦΕΚ	ΚΩΔΙΚΟΣ ΕΛΟΤ	Τίτλος Προτύπου	Κατασκευαστικός τομέας
14	ΕΛΟΤ EN 15069	Βαλβίδες ασφαλείας σύνδεσης αερίων για συστήματα μεταλλικών σωληνώσεων που χρησιμοποιούνται στη σύνδεση οικιακών συσκευών αερίων καυσίμων	ΗΛΜ κτιριακών έργων
14	ΕΛΟΤ EN 15250	Οικιακές συσκευές θέρμανσης με καύση στερεών καυσίμων για χαμηλή απελευθέρωση θερμότητας	ΗΛΜ κτιριακών έργων
14	ΕΛΟΤ EN 15283-1	Γυψοσανίδες οπλισμένες με ίνες - Ορισμοί, απαιτήσεις και μέθοδοι δοκιμής - Μέρος 1: Γυψοσανίδες με υφασμάτινο οπλισμό	Κτιριακά έργα
14	ΕΛΟΤ EN 15283-2	Γυψοσανίδες οπλισμένες με ίνες - Ορισμοί, απαιτήσεις και μέθοδοι δοκιμής - Μέρος 2: Ινοπλισμένες γυψοσανίδες	Κτιριακά έργα
14	ΕΛΟΤ EN 15285	Μωσαϊκοί λίθοι - Διαστασιολογημένα πλακίδια για δάπεδα και σκάλες (εσωτερικά και εξωτερικά)	Κτιριακά έργα
14	ΕΛΟΤ EN 1806	Καπνοδόχοι - Στοιχεία άργιλο/κεραμικά για αγωγούς καπνοδόχων μονού τοιχώματος - Απαιτήσεις και μέθοδοι δοκιμής	ΗΛΜ κτιριακών έργων
14	ΕΛΟΤ EN 1825-1	Λιποσυλλέκτες - Μέρος 1: Αρχές σχεδιασμού, επιδόσεις και δοκιμές, σήμανση και έλεγχος ποιότητας	ΗΛΜ κτιριακών έργων
14	ΕΛΟΤ EN 1856-1	Καπνοδόχοι - Απαιτήσεις μεταλλικών καπνοδόχων - Μέρος 1: Προϊόντα που βασίζονται σε σύστημα καπνοδόχων	ΗΛΜ κτιριακών έργων
14	ΕΛΟΤ EN 1856-2	Καπνοδόχοι - Απαιτήσεις για μεταλλικές καπνοδόχους - Μέρος 2: Μεταλλικοί σωλήνες και στοιχεία συνδέσεων	ΗΛΜ κτιριακών έργων
14	ΕΛΟΤ EN 1857	Καπνοδόχοι - Δομικά στοιχεία - Εσωτερικοί αγωγοί από σκυρόδεμα	ΗΛΜ κτιριακών έργων
14	ΕΛΟΤ EN 1858	Καπνοδόχοι - Δομικά στοιχεία - Στοιχεία από σκυρόδεμα	ΗΛΜ κτιριακών έργων
14	ΕΛΟΤ EN 442-1	Θερμαντικά σώματα και εναλλάκτες Θερμότητας - Μέρος 1: Τεχνικές προδιαγραφές και απαιτήσεις	ΗΛΜ κτιριακών έργων
14	ΕΛΟΤ EN 681-1	Ελαστομερή στεγανωτικά - Απαιτήσεις για τα υλικά στεγάνωσης συνδέσμων σωλήνων που χρησιμοποιούνται σε εφαρμογές ύδρευσης και αποχέτευσης - Μέρος 1: Βουλκανισμένο ελαστικό	ΗΛΜ κτιριακών έργων
14	ΕΛΟΤ EN 681-2	Ελαστομερή στεγανωτικά - Απαιτήσεις για τα υλικά στεγάνωσης συνδέσμων σωλήνων που χρησιμοποιούνται σε εφαρμογές ύδρευσης και αποχέτευσης - Μέρος 2: Θερμοπλαστικά ελαστομερή	ΗΛΜ κτιριακών έργων
14	ΕΛΟΤ EN 681-3	Ελαστομερή στεγανωτικά - Απαιτήσεις για τα υλικά στεγάνωσης συνδέσμων σωλήνων σε εφαρμογές ύδρευσης και αποχέτευσης - Μέρος 3: Αφρώδη υλικά βουλκανισμένου ελαστικού	ΗΛΜ κτιριακών έργων
14	ΕΛΟΤ EN 681-4	Ελαστομερή στεγανωτικά - Απαιτήσεις για τα υλικά στεγάνωσης συνδέσμων σωλήνων σε εφαρμογές ύδρευσης και αποχέτευσης - Μέρος 4: Στεγανωτικά στοιχεία από χυτή πολυουρεθάνη	ΗΛΜ κτιριακών έργων

ΚΩΔ. ΦΕΚ	ΚΩΔΙΚΟΣ ΕΛΟΤ	Τίτλος Προτύπου	Κατασκευαστικός τομέας
14	ΕΛΟΤ EN 682	Ελαστομερή στεγανωτικά - Απαιτήσεις για τα υλικά στεγάνωσης που χρησιμοποιούνται σε σωλήνες και εξαρτήματα που μεταφέρουν αέριο και ρευστούς υδρογονάνθρακες	ΗΛΜ κτιριακών έργων
14	ΕΛΟΤ EN 778	Οικιακοί αεροθερμαντήρες για θέρμανση χώρου με καύση αερίου, εξαναγκασμένης μεταφοράς, με ονομαστική θερμική ισχύ εισόδου που δεν υπερβαίνει τα 70 kW χωρίς ανεμιστήρα για την υποστήριξη της μεταφοράς του αέρα καύσης ή/και των προϊόντων καύσης	ΗΛΜ κτιριακών έργων
14	ΕΛΟΤ EN 877	Σωλήνες και εξαρτήματα από χυτοσίδηρο, οι συνδέσεις τους και παρελκόμενα για την εκκένωση του νερού από τα κτίρια - Απαιτήσεις, μέθοδοι δοκιμών και διασφάλιση ποιότητας	ΗΛΜ κτιριακών έργων
14	ΕΛΟΤ EN 969	Σωλήνες από ελατό χυτοσίδηρο, ειδικά τεμάχια, εξαρτήματα και οι συνδέσεις τους για σωληνώσεις αερίου - Απαιτήσεις και μέθοδοι δοκιμής	ΗΛΜ κτιριακών έργων
14	ΕΛΟΤ EN 997	Λεκάνες WC και λεκάνες με δοχείο πλύσεως με ενσωματωμένη οσμοπαγίδα	ΗΛΜ κτιριακών έργων
15	ΕΛΟΤ EN 14055	Δοχεία πλύσεως (καζανάκια) για WC και ουρητήρια	ΗΛΜ κτιριακών έργων
15	ΕΛΟΤ EN 14516	Λουτήρες για οικιακή χρήση	ΗΛΜ κτιριακών έργων
15	ΕΛΟΤ EN 14527	Λεκάνες καταιονιστήρων (ντουσιέρες) για οικιακή χρήση	ΗΛΜ κτιριακών έργων
15	ΕΛΟΤ EN 15821	Θερμαντικά σώματα σάουνας πολλαπλής τροφοδότησης που λειτουργούν με κορμούς φυσικού ξύλου - Απαιτήσεις και μέθοδοι δοκιμής	ΗΛΜ κτιριακών έργων
15	ΕΛΟΤ EN 331	Χειροκίνητοι σφαιρικοί κωνικοί κρουνοί κλειστού πυθμένα για εγκαταστάσεις αερίου σε κτίρια	ΗΛΜ κτιριακών έργων
2	ΕΛΟΤ EN 13659	Εξώφυλλα - Απαιτήσεις επιδόσεων και ασφάλειας	Κουφώματα
2	ΕΛΟΤ EN 14351.01	Παράθυρα και πόρτες - Πρότυπο προϊόντος, χαρακτηριστικά επίδοσης - Μέρος 1: Παράθυρα και εξωτερικά ετυστήματα θυρών για πεζούς χωρίς χαρακτηριστικά πυραντίστασης ή/και διαρροής καπνού	Κουφώματα
9	ΕΛΟΤ EN 13241-1	Πόρτες για χώρους βιομηχανικούς, εμπορικούς και στάθμευσης - Πρότυπο προϊόντος - Μέρος 1: Προϊόντα χωρίς χαρακτηριστικά πυραντίστασης και ελέγχου καπνού	Κουφώματα
14	ΕΛΟΤ EN 1125	Είδη κιγκαλερίας - Διατάξεις εξόδων πανικού χειριζόμενες με οριζόντια δοκό για χρήση σε οδεύσεις διαφυγής - Απαιτήσεις και μέθοδοι δοκιμής	Κουφώματα
14	ΕΛΟΤ EN 1154	Είδη κιγκαλερίας - Συσκευές ελεγχόμενου κλεισίματος θυρών - Απαιτήσεις και μέθοδοι δοκιμής	Κουφώματα
14	ΕΛΟΤ EN 1155	Είδη κιγκαλερίας - Ηλεκτροκίνητες διατάξεις για ανακλινόμενες πόρτες - Απαιτήσεις και μέθοδοι δοκιμής	Κουφώματα

ΚΩΔ. ΦΕΚ	ΚΩΔΙΚΟΣ ΕΛΟΤ	Τίτλος Προτύπου	Κατασκευαστικός τομέας
14	ΕΛΟΤ EN 12209	Είδη κιγκαλερίας - Κλειδαριές - Κλειδαριές μηχανικής λειτουργίας και κυπριά - Απαιτήσεις και μέθοδοι δοκιμής	Κουφώματα
14	ΕΛΟΤ EN 179	Είδη κιγκαλερίας - Διατάξεις εξόδων κινδύνου χειριζόμενες με χειρολαβή ή πιεζόμενη πλάκα, για χρήση σε οδεύσεις διαφυγής - Απαιτήσεις και μέθοδοι δοκιμής	Κουφώματα
14	ΕΛΟΤ EN 1935	Είδη κιγκαλερίας - Μονοαξονικοί μεντεσέδες - Απαιτήσεις και μέθοδοι δοκιμών	Κουφώματα
15	ΕΛΟΤ EN 14846	Είδη κιγκαλερίας - Κλειδαριές - Ηλεκτρομηχανικές κλειδαριές και θήκες - Απαιτήσεις και μέθοδοι δοκιμής	Κουφώματα
1	ΕΛΟΤ EN 771-1	Στοιχεία τοιχοποιίας από άργιλο	Κτιριακά έργα
1	ΕΛΟΤ EN 771-2	Στοιχεία τοιχοποιίας από πυριτικό ασβέστιο	Κτιριακά έργα
1	ΕΛΟΤ EN 771-3	Στοιχεία τοιχοποιίας από σκυρόδεμα (αδρανή συνήθη και ελαφρά)	Κτιριακά έργα
1	ΕΛΟΤ EN 771-4	Στοιχεία τοιχοποιίας από αυτόκλειστο κυψελωτό σκυρόδεμα	Κτιριακά έργα
1	ΕΛΟΤ EN 771-5	Στοιχεία τοιχοποιίας από τεχνητούς λίθους	Κτιριακά έργα
2	ΕΛΟΤ EN 13561	Εξωτερικές περσίδες - Απαιτήσεις επιδόσεων και ασφάλειας	Κτιριακά έργα
2	ΕΛΟΤ EN 998-1	Προδιαγραφή κονιαμάτων τοιχοποιίας - Μέρος 1: Εξωτερικά και εσωτερικά επιχρίσματα	Κτιριακά έργα
2	ΕΛΟΤ EN 998-2	Προδιαγραφή κονιαμάτων τοιχοποιίας - Μέρος 2 κονίαμα τοιχοποιίας	Κτιριακά έργα
3	ΕΛΟΤ EN 459-1	Δομική Άσβεστος - Μέρος 1 Ορισμοί, Προδιαγραφές και Κριτήρια Συμμόρφωσης	Κτιριακά έργα
5	ΕΛΟΤ EN 1341	Πλάκες από φυσικούς λίθους για εξωτερική πλακόστρωση - Απαιτήσεις και μέθοδοι δοκιμής	Κτιριακά έργα
6	ΕΛΟΤ 13165	Θερμομονωτικά προϊόντα κτιρίων - Βιομηχανικώς παραγόμενα προϊόντα από άκαμπτο αφρό πολυουρεθάνης (PUR) - Προδιαγραφή	Κτιριακά έργα
6	ΕΛΟΤ EN 13162	Θερμομονωτικά προϊόντα κτιρίων - Βιομηχανικώς παραγόμενα προϊόντα από ορυκτόμαλλο (MW) - Προδιαγραφή	Κτιριακά έργα
6	ΕΛΟΤ EN 13163	Θερμομονωτικά προϊόντα κτιρίων - Βιομηχανικώς παραγόμενα προϊόντα από διογκωμένη πολυστερίνη (EPS) - Προδιαγραφή	Κτιριακά έργα
6	ΕΛΟΤ EN 13164	Θερμομονωτικά προϊόντα κτιρίων - Βιομηχανικώς παραγόμενα προϊόντα από εξηλασμένο αφρό πολυστερίνης (XPS) - Προδιαγραφή	Κτιριακά έργα
6	ΕΛΟΤ EN 13166	Θερμομονωτικά προϊόντα κτιρίων - Βιομηχανικώς παραγόμενα προϊόντα από φαινολικό αφρό (PF) - Προδιαγραφή	Κτιριακά έργα
6	ΕΛΟΤ EN 13167	Θερμομονωτικά προϊόντα κτιρίων - Βιομηχανικώς παραγόμενα προϊόντα από κυψελωτό γυαλί (CG) - Προδιαγραφή	Κτιριακά έργα

ΚΩΔ. ΦΕΚ	ΚΩΔΙΚΟΣ ΕΛΟΤ	Τίτλος Προτύπου	Κατασκευαστικός τομέας
6	ΕΛΟΤ EN 13168	Θερμομονωτικά προϊόντα κτιρίων - Βιομηχανικώς παραγόμενα προϊόντα από ξυλόμαλλο (WW) - Προδιαγραφή	Κτιριακά έργα
6	ΕΛΟΤ EN 13169	Θερμομονωτικά προϊόντα κτιρίων - Βιομηχανικώς παραγόμενα προϊόντα από διογκωμένο περλίτη (EPB) - Προδιαγραφή	Κτιριακά έργα
6	ΕΛΟΤ EN 13170	Θερμομονωτικά προϊόντα κτιρίων - Βιομηχανικώς παραγόμενα προϊόντα από διογκωμένο φελό (IOB) - Προδιαγραφή	Κτιριακά έργα
6	ΕΛΟΤ EN 13171	Θερμομονωτικά προϊόντα κτιρίων - Βιομηχανικώς παραγόμενα προϊόντα από ίνες ξύλου (WF) - Προδιαγραφή	Κτιριακά έργα
8	ΕΛΟΤ 12326-1	Σχιστολιθικά και λίθινα προϊόντα για ασυνεχείς επικαλύψεις στεγών και επενδύσεις - Μέρος 1: Προδιαγραφή προϊόντος	Κτιριακά έργα
8	ΕΛΟΤ EN 12057	Προϊόντα από φυσικούς λίθους - Διαστασιολογημένα πλακίδια - Απαιτήσεις	Κτιριακά έργα
8	ΕΛΟΤ EN 12058	Προϊόντα από φυσικούς λίθους - Πλάκες για δάπεδα και σκάλες - Απαιτήσεις	Κτιριακά έργα
8	ΕΛΟΤ EN 1469	Προϊόντα από φυσικούς λίθους - Πλάκες για επενδύσεις - Απαιτήσεις	Κτιριακά έργα
9	ΕΛΟΤ EN 13830	Πετάσματα όψεων - Πρότυπο προϊόντος	Κτιριακά έργα
11	ΕΛΟΤ EN 14915	Επιφάνειες και επενδύσεις από φυσική ξυλεία - Χαρακτηριστικά, αξιολόγηση της συμμόρφωσης και σήμανση	Κτιριακά έργα
12	ΕΛΟΤ EN 14509	Αυτοφερόμενα θερμομονωτικά πάνελς με μεταλλική κάλυψη και από τις δύο όψεις - Βιομηχανικώς παραγόμενα προϊόντα - Προδιαγραφές	Κτιριακά έργα
13	ΕΛΟΤ 14342	Ξυλεία δαπέδων - Χαρακτηριστικά, αξιολόγηση της συμμόρφωσης και σήμανση	Κτιριακά έργα
13	ΕΛΟΤ EN 13986	Πετάσματα με βάση το ξύλο για δομική χρήση - Χαρακτηριστικά, αξιολόγηση της συμμόρφωσης και σήμανση	Κτιριακά έργα
14	ΕΛΟΤ EN 1158	Μεταλλικά εξαρτήματα κτιρίων - Διατάξεις συντονισμού πόρτας - Απαιτήσεις και μέθοδοι δοκιμής	Κτιριακά έργα
14	ΕΛΟΤ EN 1168	Προϊόντα προκατασκευασμένα από σκυρόδεμα - Διάτρητες πλάκες με διαμήκη κενά	Κτιριακά έργα
14	ΕΛΟΤ EN 12004	Κόλλες για πλακίδια - Απαιτήσεις, αξιολόγηση της συμμόρφωσης, ταξινόμηση και χαρακτηρισμός	Κτιριακά έργα
14	ΕΛΟΤ EN 12467	Επίπεδα φύλλα ινοτσιμέντου - Προδιαγραφές προϊόντος και μέθοδοι δοκιμής	Κτιριακά έργα
14	ΕΛΟΤ EN 12843	Προκατασκευασμένα προϊόντα από σκυρόδεμα - Ιστοί και στύλοι	Κτιριακά έργα
14	ΕΛΟΤ EN 12859	Γυψότουβλα - Ορισμοί, απαιτήσεις και μέθοδοι δοκιμής	Κτιριακά έργα
14	ΕΛΟΤ EN 12860	Συνδεδετικές γάζες γύψου για γυψότουβλα - Ορισμοί, απαιτήσεις και μέθοδοι δοκιμής	Κτιριακά έργα

ΚΩΔ. ΦΕΚ	ΚΩΔΙΚΟΣ ΕΛΟΤ	Τίτλος Προτύπου	Κατασκευαστικός τομέας
14	ΕΛΟΤ EN 12878	Πιγμέντα για το χρωματισμό δομικών υλικών, που βασίζονται στο τσιμέντο ή/και στον ασβέστη - Προδιαγραφές και μέθοδοι δοκιμής	Κτιριακά έργα
14	ΕΛΟΤ EN 12951	Προκατασκευασμένα εξαρτήματα στέγασης - Σκάλες στεγών μόνιμης τοποθέτησης - Προδιαγραφή προϊόντος και μέθοδοι δοκιμής	Κτιριακά έργα
14	ΕΛΟΤ EN 1304	Κεραμίδια από άργιλο και εξαρτήματα - Ορισμοί και προδιαγραφές προϊόντων	Κτιριακά έργα
14	ΕΛΟΤ EN 13224	Προκατασκευασμένα προϊόντα από σκυρόδεμα - Στοιχεία προκατασκευασμένων δαπέδων με νευρώσεις	Κτιριακά έργα
14	ΕΛΟΤ EN 13225	Προκατασκευασμένα προϊόντα από σκυρόδεμα - Ευθύγραμμα δομικά στοιχεία	Κτιριακά έργα
14	ΕΛΟΤ EN 13279-1	Συνδετικά και επιχρίσματα από γύψο - Μέρος 1: Ορισμοί και απαιτήσεις	Κτιριακά έργα
14	ΕΛΟΤ EN 1344	Κεραμικά επιστρώσεων - Απαιτήσεις και μέθοδοι δοκιμής	Κτιριακά έργα
14	ΕΛΟΤ EN 13454-1	Συνδετικά, σύνθετα συνδετικά και βιομηχανικώς παραγόμενα μίγματα για επικαλύψεις δαπέδων με βάση το θειικό ασβέστιο - Μέρος 1: Ορισμοί και απαιτήσεις	Κτιριακά έργα
14	ΕΛΟΤ EN 13658-1	Μεταλλικά πλέγματα και γωνιές - Ορισμοί, απαιτήσεις και μέθοδοι δοκιμής - Μέρος 1: Εσωτερικά επιχρίσματα	Κτιριακά έργα
14	ΕΛΟΤ EN 13658-2	Μεταλλικά πλέγματα και γωνιές - Ορισμοί, απαιτήσεις και μέθοδοι δοκιμής - Μέρος 2: Εξωτερικά επιχρίσματα	Κτιριακά έργα
14	ΕΛΟΤ EN 13693	Προκατασκευασμένα προϊόντα από σκυρόδεμα - Ειδικά στοιχεία για στέγες	Κτιριακά έργα
14	ΕΛΟΤ EN 13707	Εύκαμπτα φύλλα στεγάνωσης - Οπλισμένα ασφαλικά φύλλα στεγάνωσης δωμάτων - Ορισμοί και χαρακτηριστικά	Κτιριακά έργα
14	ΕΛΟΤ EN 13747	Προκατασκευασμένα προϊόντα από σκυρόδεμα - Προκατασκευασμένες πλάκες για συστήματα δαπέδων	Κτιριακά έργα
14	ΕΛΟΤ EN 13748-1	Πλάκες από μωσαϊκό - Μέρος 1: Πλάκες από μωσαϊκό για εσωτερική χρήση	Κτιριακά έργα
14	ΕΛΟΤ EN 13748-2	Πλάκες από μωσαϊκό - Μέρος 2: Πλάκες από μωσαϊκό για εξωτερική χρήση	Κτιριακά έργα
14	ΕΛΟΤ EN 13813	Υλικό επικάλυψης και επιχρίσεις δαπέδων - Υλικό επικάλυψης - Ιδιότητες και απαιτήσεις	Κτιριακά έργα
14	ΕΛΟΤ EN 13815	Χυτά, γύψινα, ινοπλισμένα προϊόντα - Ορισμοί, Απαιτήσεις και μέθοδοι δοκιμής	Κτιριακά έργα
14	ΕΛΟΤ EN 13859-1	Εύκαμπτα φύλλα στεγάνωσης - Ορισμοί και χαρακτηριστικά υποστρωμάτων - Μέρος 1: Υποστρώματα για ασυνεχείς επικαλύψεις στεγών	Κτιριακά έργα
14	ΕΛΟΤ EN 13859-2	Εύκαμπτα φύλλα στεγάνωσης - Ορισμοί και χαρακτηριστικά υποστρωμάτων - Μέρος 2: Υποστρώματα τοίχων	Κτιριακά έργα

ΚΩΔ. ΦΕΚ	ΚΩΔΙΚΟΣ ΕΛΟΤ	Τίτλος Προτύπου	Κατασκευαστικός τομέας
14	ΕΛΟΤ EN 13915	Προκατασκευασμένα πετάσματα γυψοσανίδων με πορώδη πυρήνα από χαρτόνι - Ορισμοί, απαιτήσεις και μέθοδοι δοκιμής	Κτιριακά έργα
14	ΕΛΟΤ EN 13950	Σύνθετα θερμο/ηχομονωτικά πετάσματα γυψοσανίδων - Ορισμοί, απαιτήσεις και μέθοδοι δοκιμής	Κτιριακά έργα
14	ΕΛΟΤ EN 13956	Εύκαμπτα φύλλα στεγάνωσης - Πλαστικά και ελαστομερή φύλλα στεγάνωσης δωματίων - Ορισμοί και χαρακτηριστικά	Κτιριακά έργα
14	ΕΛΟΤ EN 13963	Υλικά αρμών για γυψοσανίδες - Ορισμοί, απαιτήσεις και μέθοδοι δοκιμής	Κτιριακά έργα
14	ΕΛΟΤ EN 13964	Ψευδοροφές - Απαιτήσεις και μέθοδοι δοκιμής	Κτιριακά έργα
14	ΕΛΟΤ EN 13967	Εύκαμπτα φύλλα στεγάνωσης - Πλαστικά και ελαστομερή φύλλα στεγάνωσης υπογείων και άλλων χώρων - Ορισμοί και χαρακτηριστικά	Κτιριακά έργα
14	ΕΛΟΤ EN 13969	Εύκαμπτα φύλλα στεγάνωσης - Ασφαλτικά φύλλα στεγάνωσης υπογείων και άλλων χώρων - Ορισμοί και χαρακτηριστικά	Κτιριακά έργα
14	ΕΛΟΤ EN 13970	Εύκαμπτα φύλλα στεγάνωσης - Ασφαλτόπανα για τον έλεγχο της διαπερατότητας των ατμών - Ορισμοί και χαρακτηριστικά	Κτιριακά έργα
14	ΕΛΟΤ EN 13978-1	Προκατασκευασμένα προϊόντα από σκυρόδεμα - Προκατασκευασμένοι χώροι στάθμευσης αυτοκινήτων - Μέρος 1: Απαιτήσεις για χώρους στάθμευσης από οπλισμένο σκυρόδεμα μονολιθικής κατασκευής ή αποτελούμενους από ανεξάρτητα στοιχεία συγκεκριμένων διαστάσεων	Κτιριακά έργα
14	ΕΛΟΤ EN 13984	Εύκαμπτα φύλλα στεγάνωσης - Πλαστικά και ελαστομερή φύλλα ελέγχου διαπερατότητας ατμών - Ορισμοί και χαρακτηριστικά	Κτιριακά έργα
14	ΕΛΟΤ EN 14016-1	Συνδετικά από μαγνησίτη για επικαλύψεις - Καυστική μαγνησία και χλωριούχο μαγνήσιο - Μέρος 1: Ορισμοί, απαιτήσεις	Κτιριακά έργα
14	ΕΛΟΤ EN 14041	Ελαστικά, κλωστοϋφαντουργικά και πολυστρωματικά καλύμματα δαπέδου - Βασικά χαρακτηριστικά	Κτιριακά έργα
14	ΕΛΟΤ EN 14063-1	Θερμομονωτικά υλικά και προϊόντα - Επί τόπου κατασκευαζόμενα προϊόντα ελαφροβαρών αδρανών διογκωμένης αργίλου (LWA) - Μέρος 1: Προδιαγραφή για χαλαρής πλήρωσης προϊόντα πριν την εγκατάσταση	Κτιριακά έργα
14	ΕΛΟΤ EN 14064-1	Θερμομονωτικά προϊόντα για κτίρια - Προϊόντα ορυκτόμαλλου (MW) για επιτόπια εφαρμογή χαλαρής πλήρωσης - Μέρος 1: Προδιαγραφή για χαλαρής πλήρωσης προϊόντα πριν την εγκατάσταση	Κτιριακά έργα
14	ΕΛΟΤ EN 14190	Προϊόντα γυψοσανίδων από επανεπεξεργασία - Ορισμοί, απαιτήσεις και μέθοδοι δοκιμής	Κτιριακά έργα
14	ΕΛΟΤ EN 14195	Μεταλλικά στοιχεία πλαισίων για συστήματα γυψοσανίδων - Ορισμοί, απαιτήσεις και μέθοδοι δοκιμής	Κτιριακά έργα

ΚΩΔ. ΦΕΚ	ΚΩΔΙΚΟΣ ΕΛΟΤ	Τίτλος Προτύπου	Κατασκευαστικός τομέας
14	ΕΛΟΤ EN 14209	Προδιαμορφωμένες κορνίζες από γύψο επενδεδυμένες με χαρτί - Ορισμοί, απαιτήσεις και μέθοδοι δοκιμής	Κτιριακά έργα
14	ΕΛΟΤ EN 14246	Στοιχεία από γύψο για ψευδοροφές - Ορισμοί, απαιτήσεις και μέθοδοι δοκιμής	Κτιριακά έργα
14	ΕΛΟΤ EN 14316-1	Θερμομονωτικά προϊόντα κτιρίων - Επί τόπου κατασκευαζόμενη θερμομόνωση από προϊόντα διογκωμένου περλίτη (EP) - Μέρος 1: Προδιαγραφή για συνδεδεμένα και χαλαρής πλήρωσης προϊόντα πριν την εγκατάσταση	Κτιριακά έργα
14	ΕΛΟΤ EN 14317-1	Θερμομονωτικά προϊόντα κτιρίων - Επί τόπου κατασκευαζόμενη θερμομόνωση από προϊόντα διογκωμένου βερμικουλίτη (EV) - Μέρος 1: Προδιαγραφή για συνδεδεμένα και χαλαρής πλήρωσης προϊόντα πριν την εγκατάσταση	Κτιριακά έργα
14	ΕΛΟΤ EN 14353	Μεταλλικές γωνίες και ελάσματα για γυψοσανίδες - Ορισμοί, απαιτήσεις και μέθοδοι δοκιμής	Κτιριακά έργα
14	ΕΛΟΤ EN 14411	Κεραμικά πλακίδια - Ορισμοί, ταξινόμηση, χαρακτηριστικά και σήμανση	Κτιριακά έργα
14	ΕΛΟΤ EN 14496	Συγκολλητικά με βάση το γύψο για σύνθετα θερμο/ηχομονωτικά πετάσματα και γυψοσανίδες - Ορισμοί, απαιτήσεις και μέθοδοι δοκιμής	Κτιριακά έργα
14	ΕΛΟΤ EN 14566	Μηχανικά στερεωτικά για συστήματα γυψοσανίδων - Ορισμοί, απαιτήσεις και μέθοδοι δοκιμής	Κτιριακά έργα
14	ΕΛΟΤ EN 14716	Ψευδοροφές υπό τάνυση - Απαιτήσεις και μέθοδοι δοκιμής	Κτιριακά έργα
14	ΕΛΟΤ EN 14782	Αυτοφερόμενα μεταλλικά φύλλα για στέγαση, εξωτερική επικάλυψη και εσωτερική επένδυση - Προδιαγραφή προϊόντος και απαιτήσεις	Κτιριακά έργα
14	ΕΛΟΤ EN 14783	Πλήρως στηριζόμενα μεταλλικά φύλλα και ταινίες για στέγαση, εξωτερικές επικαλύψεις και εσωτερικές επενδύσεις - Προδιαγραφή προϊόντος και απαιτήσεις	Κτιριακά έργα
14	ΕΛΟΤ EN 14843	Προκατασκευασμένα προϊόντα από σκυρόδεμα - Κλίμακες	Κτιριακά έργα
14	ΕΛΟΤ EN 14904	Επιφάνειες αθλητικών χώρων - Επιφάνειες εσωτερικών χώρων πολλαπλών αθλοπαιδιών - Προδιαγραφή	Κτιριακά έργα
14	ΕΛΟΤ EN 14933	Θερμομονωτικά και ελαφροβαρή προϊόντα πλήρωσης για εφαρμογές πολιτικού μηχανικού - Βιομηχανικώς παραγόμενα προϊόντα από διογκωμένη πολυοστερίνη (EPS) - Προδιαγραφές	Κτιριακά έργα
14	ΕΛΟΤ EN 14934	Θερμομονωτικά και ελαφροβαρή προϊόντα πλήρωσης για εφαρμογές πολιτικού μηχανικού - Βιομηχανικώς παραγόμενα προϊόντα από αφρώδη εξηλασμένη πολυοστερίνης (XPS) - Προδιαγραφή	Κτιριακά έργα
14	ΕΛΟΤ EN 14967	Εύκαμπτα φύλλα στεγάνωσης - Ασφαλτικά φύλλα υδρομόνωσης τοίχων - Ορισμοί και χαρακτηριστικά	Κτιριακά έργα
14	ΕΛΟΤ EN 14991	Προκατασκευασμένα προϊόντα από σκυρόδεμα - Στοιχεία θεμελίωσης	Κτιριακά έργα

ΚΩΔ. ΦΕΚ	ΚΩΔΙΚΟΣ ΕΛΟΤ	Τίτλος Προτύπου	Κατασκευαστικός τομέας
14	ΕΛΟΤ EN 14992	Προκατασκευασμένα προϊόντα από σκυρόδεμα - Στοιχεία προκατασκευασμένων τοίχων	Κτιριακά έργα
14	ΕΛΟΤ EN 15037-1	Προκατασκευασμένα προϊόντα από σκυρόδεμα - Συστήματα δαπέδων από δοκούς και στοιχεία πλήρωσης - Μέρος 1: Δοκοί	Κτιριακά έργα
14	ΕΛΟΤ EN 15037-4	Προκατασκευασμένα προϊόντα από σκυρόδεμα - Συστήματα δαπέδων από δοκούς και στοιχεία πλήρωσης - Μέρος 4: Στοιχεία πλήρωσης από διογκωμένη πολυοτερίνη	Κτιριακά έργα
14	ΕΛΟΤ EN 15102	Διακοσμητικές επικαλύψεις τοίχων - Προϊόντα σε μορφή ρολλών και φύλλων	Κτιριακά έργα
14	ΕΛΟΤ EN 1520	Προκατασκευασμένα οπλισμένα στοιχεία από σκυρόδεμα ελαφρών αδρανών ανοιχτής δομής	Κτιριακά έργα
14	ΕΛΟΤ EN 15435	Προκατασκευασμένα προϊόντα από σκυρόδεμα - Πλίνθοι με διάκενα από σκυρόδεμα με συνήθη ή ελαφροβαρή αδρανή - Ιδιότητες προϊόντος και επίδοση	Κτιριακά έργα
14	ΕΛΟΤ EN 15498	Προκατασκευασμένα προϊόντα από σκυρόδεμα - Πλίνθοι με διάκενα από σκυρόδεμα με ροκανίδια ξύλου - Ιδιότητες προϊόντος και επίδοση	Κτιριακά έργα
14	ΕΛΟΤ EN 15824	Προδιαγραφές για εξωτερικά και εσωτερικά επιχρίσματα με βάση οργανικά συνδετικά	Κτιριακά έργα
14	ΕΛΟΤ EN 1873	Προκατασκευασμένα εξαρτήματα στέγασης - Μεμονωμένοι πλαστικοί φεγγίτες - Προδιαγραφή προϊόντος και μέθοδοι δοκιμής	Κτιριακά έργα
14	ΕΛΟΤ EN 413-1	Τσιμέντο τοιχοποιίας - Μέρος 1: Σύνοψη, προδιαγραφές και κριτήρια συμμόρφωσης	Κτιριακά έργα
14	ΕΛΟΤ EN 438-7	Διακοσμητικά πολύστρωμα υψηλής συμπίεσης (HPL) - Φύλλα με βάση θερμοσκληρυνόμενες ρητίνες (συνήθως αποκαλούμενα πολύστρωμα) - Μέρος 7: Συμπαγή πολύστρωμα και σύνθετα πλαίσια από HPL για εσωτερικές και εξωτερικές επενδύσεις τοίχων και οροφών	Κτιριακά έργα
14	ΕΛΟΤ EN 490	Κεραμίδια και εξαρτήματα τους από σκυρόδεμα για επικαλύψεις στεγών και επενδύσεις τοίχων - Προδιαγραφές προϊόντος	Κτιριακά έργα
14	ΕΛΟΤ EN 492	Πλακίδια από ινοτσιμέντο και εξαρτήματα - Προδιαγραφή προϊόντος και μέθοδοι δοκιμής	Κτιριακά έργα
14	ΕΛΟΤ EN 494	Σχηματοποιημένες πλάκες από ινοτσιμέντο και εξαρτήματα - Προδιαγραφή προϊόντος και μέθοδοι δοκιμής	Κτιριακά έργα
14	ΕΛΟΤ EN 516	Προκατασκευασμένα εξαρτήματα στέγασης - Εγκαταστάσεις πρόσβασης στεγών - Διάδρομοι επικοινωνίας, κεφαλόσκαλα και σκαλιά στάσης	Κτιριακά έργα
14	ΕΛΟΤ EN 517	Προκατασκευασμένα εξαρτήματα στέγασης - Άγκιστρα ασφαλείας	Κτιριακά έργα
14	ΕΛΟΤ EN 520	Γυψοσανίδες - Ορισμοί, απαιτήσεις και μέθοδοι δοκιμής	Κτιριακά έργα
14	ΕΛΟΤ EN 534	Κυματοειδή ασφαλτικά φύλλα - Προδιαγραφή προϊόντος και μέθοδοι δοκιμής	Κτιριακά έργα

ΚΩΔ. ΦΕΚ	ΚΩΔΙΚΟΣ ΕΛΟΤ	Τίτλος Προτύπου	Κατασκευαστικός τομέας
14	ΕΛΟΤ EN 544	Ασφαλτικές πλάκες με ενίσχυση από οрукτό ή/και συνθετικό υλικό - Προδιαγραφή προϊόντος και μέθοδοι δοκιμής	Κτιριακά έργα
14	ΕΛΟΤ EN 771-6	Προδιαγραφές στοιχείων τοιχοποιίας - Μέρος 6: Στοιχεία τοιχοποιίας από φυσικό λίθο	Κτιριακά έργα
14	ΕΛΟΤ EN 845-1	Προδιαγραφή για βοηθητικά εξαρτήματα τοιχοποιίας - Μέρος 1: Αγκύρια, λάμες στερέωσης, λάμες ανάρτησης και στηρίγματα	Κτιριακά έργα
14	ΕΛΟΤ EN 845-2	Προδιαγραφή για βοηθητικά εξαρτήματα τοιχοποιίας - Μέρος 2: Υπέρθυρα	Κτιριακά έργα
14	ΕΛΟΤ EN 845-3	Προδιαγραφή για βοηθητικά εξαρτήματα τοιχοποιίας - Μέρος 3: Χαλύβδινο πλέγμα οπλισμού οριζόντιων αρμών.	Κτιριακά έργα
15	ΕΛΟΤ EN 13245-2	Πλαστικά - Προφίλ από μη πλαστικοποιημένο πολύ(βινυλοχλωρίδιο) (PVC - U) για κτιριακές εφαρμογές - Μέρος 2: Προφίλ από PVC - U και PVC - UE για τελειώματα εσωτερικού και εξωτερικού τοιχώματος και οροφής	Κτιριακά έργα
15	ΕΛΟΤ EN 14303	Θερμομονωτικά προϊόντα για κτίρια και βιομηχανικές εγκαταστάσεις - Βιομηχανικά παραγόμενα προϊόντα από οрукτόμαλλο (MW) - Προδιαγραφή	Κτιριακά έργα
15	ΕΛΟΤ EN 14304	Θερμομονωτικά προϊόντα για κτιριακό εξοπλισμό και βιομηχανικές εγκαταστάσεις - Βιομηχανικός παραγόμενα προϊόντα από εύκαμπτο αφρό ελαστομερούς (FEF) - Προδιαγραφή	Κτιριακά έργα
15	ΕΛΟΤ EN 14305	Θερμομονωτικά προϊόντα για κτιριακό εξοπλισμό και βιομηχανικές εγκαταστάσεις - Βιομηχανικά παραγόμενα προϊόντα από κυψελωτό γυαλί (CG) - Προδιαγραφή	Κτιριακά έργα
15	ΕΛΟΤ EN 14306	Θερμομονωτικά προϊόντα για κτιριακό εξοπλισμό και βιομηχανικές εγκαταστάσεις - Βιομηχανικός παραγόμενα προϊόντα από πυριτικό ασβέστιο (CS) - Προδιαγραφή	Κτιριακά έργα
15	ΕΛΟΤ EN 14307	Θερμομονωτικά προϊόντα για κτιριακό εξοπλισμό και βιομηχανικές εγκαταστάσεις - Βιομηχανικός παραγόμενα προϊόντα από εξηλασμένο αφρό πολυστερίνης (XPS) - Προδιαγραφή	Κτιριακά έργα
15	ΕΛΟΤ EN 14308	Θερμομονωτικά προϊόντα για κτιριακό εξοπλισμό κτίρια και βιομηχανικές εγκαταστάσεις - Βιομηχανικός παραγόμενα προϊόντα από άκαμπτο αφρό πολυουρεθάνης (PUR) και πολυισοκυανουρικό αφρό (PIR) - Προδιαγραφή	Κτιριακά έργα
15	ΕΛΟΤ EN 14309	Θερμομονωτικά προϊόντα για κτιριακό εξοπλισμό και βιομηχανικές εγκαταστάσεις - Βιομηχανικός παραγόμενα προϊόντα από διογκωμένη πολυστερίνη (EPS) - Προδιαγραφή	Κτιριακά έργα
15	ΕΛΟΤ EN 14313	Θερμομονωτικά προϊόντα για κτιριακό εξοπλισμό και βιομηχανικές εγκαταστάσεις - Βιομηχανικός παραγόμενα προϊόντα από αφρό πολυαιθυλενίου (PEF) - Προδιαγραφή	Κτιριακά έργα

ΚΩΔ. ΦΕΚ	ΚΩΔΙΚΟΣ ΕΛΟΤ	Τίτλος Προτύπου	Κατασκευαστικός τομέας
15	ΕΛΟΤ EN 14314	Θερμομονωτικά προϊόντα για κτιριακό εξοπλισμό και βιομηχανικές εγκαταστάσεις - Βιομηχανικός παραγόμενα προϊόντα από φαινολικό αφρό (PF) - Προδιαγραφή	Κτιριακά έργα
15	ΕΛΟΤ EN 14963	Επικαλύψεις στεγών - Συνεχείς φωτοπερατές στέγες από πλαστικό υλικό με ή χωρίς ορθοστάτες - Ταξινόμηση απαιτήσεις και μέθοδοι δοκιμών	Κτιριακά έργα
15	ΕΛΟΤ EN 15037-2	Προκατασκευασμένα προϊόντα από σκυρόδεμα - Συστήματα δαπέδων από δοκούς και στοιχεία πλήρωσης - Μέρος 2: Στοιχεία πλήρωσης από σκυρόδεμα	Κτιριακά έργα
15	ΕΛΟΤ EN 15037-3	Προκατασκευασμένα προϊόντα από σκυρόδεμα - Συστήματα δαπέδων από δοκούς και στοιχεία πλήρωσης - Μέρος 3: Στοιχεία πλήρωσης από άργιλο	Κτιριακά έργα
15	ΕΛΟΤ EN 15599-1	Θερμομονωτικά προϊόντα για κτιριακό εξοπλισμό και βιομηχανικές εγκαταστάσεις - Επί τόπου κατασκευαζόμενη θερμομόνωση από προϊόντα διογκωμένου περλίτη (EP) - Μέρος 1: Προδιαγραφή για συνδεδεμένα και χαλαρής πλήρωσης προϊόντα πριν την εγκατάσταση	Κτιριακά έργα
15	ΕΛΟΤ EN 15600-1	Θερμομονωτικά προϊόντα για κτιριακό εξοπλισμό και βιομηχανικές εγκαταστάσεις - Επί τόπου κατασκευαζόμενη θερμομόνωση από προϊόντα διογκωμένου βερμικουλίτη (EV) - Μέρος 1: Προδιαγραφή για συνδεδεμένα και χαλαρής πλήρωσης προϊόντα πριν την εγκατάσταση	Κτιριακά έργα
14	ΕΛΟΤ EN 10025-1	Προϊόντα θερμής έλασης για χάλυβες κατασκευών - Μέρος 1: Γενικοί τεχνικοί όροι παράδοσης	Μεταλλικές κατασκευές
14	ΕΛΟΤ EN 10088-4	Ανοξειδωτοι χάλυβες - Μέρος 4: Τεχνικοί όροι παράδοσης για χαλυβδόφυλλα, χαλυβδόπλακες και χαλυβδοταινίες ανθεκτικές σε διάβρωση για δομικές χρήσεις	Μεταλλικές κατασκευές
14	ΕΛΟΤ EN 10088-5	Ανοξειδωτοι χάλυβες - Μέρος 5: Τεχνικοί όροι παράδοσης χαλύβων ανθεκτικών σε διάβρωση για ράβδους, χονδροσύρματα, σύρματα, διατομές και σιλιπνά προϊόντα για δομικές χρήσεις	Μεταλλικές κατασκευές
14	ΕΛΟΤ EN 10210-1	Κοίλες διατομές κατασκευών με τελική κατεργασία εν θερμώ από μη κεκραμένους και λεπτόκοκκους χάλυβες - Μέρος 1: Τεχνικοί όροι παράδοσης	Μεταλλικές κατασκευές
14	ΕΛΟΤ EN 10219-1	Συγκολλητές κοίλες διατομές κατασκευών διαμορφωμένες εν ψυχρώ από μη κεκραμένους και λεπτόκοκκους χάλυβες - Μέρος 1: Τεχνικοί όροι παράδοσης	Μεταλλικές κατασκευές
14	ΕΛΟΤ EN 10340	Χυτοχάλυβες κατασκευών	Μεταλλικές κατασκευές
14	ΕΛΟΤ EN 10343	Χάλυβες βαφής και επαναφοράς για δομικές χρήσεις - Τεχνικοί όροι παράδοσης	Μεταλλικές κατασκευές

ΚΩΔ. ΦΕΚ	ΚΩΔΙΚΟΣ ΕΛΟΤ	Τίτλος Προτύπου	Κατασκευαστικός τομέας
14	ΕΛΟΤ EN 13479	Αναλώσιμα συγκόλλησης - Πρότυπο γενικό προϊόν για πλήρωση μετάλλων και συλλιπάσματα για συγκόλληση με τήξη μεταλλικών υλικών	Μεταλλικές κατασκευές
14	ΕΛΟΤ EN 15048-1	Κατασκευή συναρμολόγησης κοχλίωσης χωρίς προφόρτιση - Μέρος 1: Γενικές απαιτήσεις	Μεταλλικές κατασκευές
14	ΕΛΟΤ EN 15088	Αλουμίνιο και κράματα αλουμινίου - Δομικά προϊόντα για κατασκευές - Τεχνικές συνθήκες ελέγχου και παράδοσης	Μεταλλικές κατασκευές
15	ΕΛΟΤ EN 1090-1	Κατασκευή έργων από χάλυβα και από αλουμίνιο - Μέρος 1: Απαιτήσεις για την αξιολόγηση της συμμόρφωσης των δομικών στοιχείων	Μεταλλικές κατασκευές
10	ΕΛΟΤ EN 14250	Ξύλινες κατασκευές - Απαιτήσεις προϊόντος για προκατασκευασμένα δομικά στοιχεία με διάτρητη μεταλλική πλάκα συναρμολόγησης	Ξύλινες κατασκευές
11	ΕΛΟΤ EN 14374	Δομική ξυλεία - Πολυστρωματικές επικαλύψεις δομικής ξυλείας – Απαιτήσεις	Ξύλινες κατασκευές
14	ΕΛΟΤ EN 14080	Ξύλινες κατασκευές - Αντικολλητή ξυλεία - Απαιτήσεις	Ξύλινες κατασκευές
14	ΕΛΟΤ EN 14081-1	Ξύλινες κατασκευές - Δομική ξυλεία ορθογωνικής διατομής ταξινομημένη με την αντοχή της - Μέρος 1: Γενικές απαιτήσεις	Ξύλινες κατασκευές
14	ΕΛΟΤ EN 14545	Ξύλινες κατασκευές - Σύνδεσμοι - Απαιτήσεις	Ξύλινες κατασκευές
14	ΕΛΟΤ EN 14592	Ξύλινες κατασκευές - Στερεωτικά με οπή - Απαιτήσεις	Ξύλινες κατασκευές
4	ΕΛΟΤ 13055-2	Ελαφρά αδρανή - Μέρος 2: Ελαφρά αδρανή ασφαλτομιγμάτων, επιφανειακών επιστρώσεων και εφαρμογών με σταθεροποιημένα ή μη σταθεροποιημένα υλικά	Οδοποιία
4	ΕΛΟΤ EN 13043	Αδρανή ασφαλτομιγμάτων και επιφανειακών επιστρώσεων οδών, αεροδρομίων και άλλων περιοχών κυκλοφορίας οχημάτων	Οδοποιία
4	ΕΛΟΤ EN 13242	Αδρανή υλικών σταθεροποιημένων με υδραυλικές κονίες, ή μη σταθεροποιημένων για χρήση στα τεχνικά έργα και την οδοποιία	Οδοποιία
5	ΕΛΟΤ EN 13249	Γεωϋφάσματα και προϊόντα σχετικά με τα γεωϋφάσματα - Απαιτούμενα χαρακτηριστικά γεωϋφασμάτων και σχετικών με γεωϋφάσματα προϊόντων για έργα οδοποιίας και άλλων σχετικών με την κυκλοφορία οχημάτων έργων	Οδοποιία
5	ΕΛΟΤ EN 1337-4	Εφέδρανα δομημάτων - Μέρος 4: Κυλινδρικά εφέδρανα	Οδοποιία
5	ΕΛΟΤ EN 1337-6	Εφέδρανα δομημάτων - Μέρος 6: Εφέδρανα εξισορρόπισης	Οδοποιία
5	ΕΛΟΤ EN 1337-7	Εφέδρανα κατασκευών - Μέρος 7: Εφέδρανα σφαιρικά και κυλινδρικά εφέδρανα τύπου PTFE	Οδοποιία
5	ΕΛΟΤ EN 1343	Κράσπεδα από φυσικούς λίθους για εξωτερική πλακόστρωση - Απαιτήσεις και μέθοδοι δοκιμής	Οδοποιία
14	ΕΛΟΤ EN 12352	Εξοπλισμός ελέγχου κυκλοφορίας - Προειδοποιητικοί σηματοδότες και σηματοδότες ασφάλειας	Οδοποιία

ΚΩΔ. ΦΕΚ	ΚΩΔΙΚΟΣ ΕΛΟΤ	Τίτλος Προτύπου	Κατασκευαστικός τομέας
14	ΕΛΟΤ EN 12368	Εξοπλισμός ελέγχου κυκλοφορίας - Φωτεινοί σηματοδότες	Οδοποιία
14	ΕΛΟΤ EN 12676-1	Αντιθαμβωτικά συστήματα οδών - Μέρος 1: Επίδοση και χαρακτηριστικά	Οδοποιία
14	ΕΛΟΤ EN 12966-1	Κατακόρυφη σήμανση οδών - Πινακίδες μεταβαλλόμενων μηνυμάτων - Μέρος 1: Πρότυπο προϊόντος	Οδοποιία
14	ΕΛΟΤ EN 13108-1	Ασφαλτομίγματα - Προδιαγραφές υλικών - Μέρος 1: Ασφαλτικό σκυρόδεμα	Οδοποιία
14	ΕΛΟΤ EN 13108-2	Ασφαλτομίγματα - Προδιαγραφές υλικών - Μέρος 2: Ασφαλτικό σκυρόδεμα για πολύ λεπτές στρώσεις	Οδοποιία
14	ΕΛΟΤ EN 13108-3	Ασφαλτομίγματα - Προδιαγραφές υλικών - Μέρος 3: Μαλακά ασφαλτομίγματα	Οδοποιία
14	ΕΛΟΤ EN 13108-4	Ασφαλτομίγματα - Προδιαγραφές υλικών - Μέρος 4: Ασφαλτομίγματα εν θερμώ (Hot Rolled Asphalt)	Οδοποιία
14	ΕΛΟΤ EN 13108-5	Ασφαλτομίγματα - Προδιαγραφές υλικών - Μέρος 5: Ασφαλτική σκυρομαστίχη	Οδοποιία
14	ΕΛΟΤ EN 13108-6	Ασφαλτομίγματα - Προδιαγραφές υλικών - Μέρος 6: Ασφαλτομαστίχη	Οδοποιία
14	ΕΛΟΤ EN 13108-7	Ασφαλτομίγματα - Προδιαγραφές υλικών - Μέρος 7: Πορώδες ασφαλτόμιγμα	Οδοποιία
14	ΕΛΟΤ EN 1317-5	Οδικά συστήματα αναχαίτισης - Μέρος 5: Απαιτήσεις προϊόντος και αξιολόγηση της συμμόρφωσης για συστήματα αναχαίτισης οχημάτων	Οδοποιία
14	ΕΛΟΤ EN 1337-3	Εφέδρανα δομημάτων - Μέρος 3: Ελαστομερή εφέδρανα	Οδοποιία
14	ΕΛΟΤ EN 1337-5	Εφέδρανα δομημάτων - Μέρος 5: Εφέδρανα εγκιβωτισμένου ελαστομερούς	Οδοποιία
14	ΕΛΟΤ EN 1337-8	Εφέδρανα δομημάτων - Μέρος 8: Εφέδρανα οδήγησης και εφέδρανα συγκράτησης	Οδοποιία
14	ΕΛΟΤ EN 13808	Άσφαλτος και ασφαλτικό συνδετικά - Πλαίσιο προδιαγραφών κατιοντικών ασφαλτικών γαλακτωμάτων	Οδοποιία
14	ΕΛΟΤ EN 13877-3	Οδοστρώματα από σκυρόδεμα - Μέρος 3: Προδιαγραφές για χρήση βλήτρων σε οδοστρώματα από σκυρόδεμα	Οδοποιία
14	ΕΛΟΤ EN 13924	Ασφαλτικά και συνδετικά ασφαλτικών - Προδιαγραφές για ασφάλτους οδοστρωσίας υψηλής σκληρότητας	Οδοποιία
14	ΕΛΟΤ EN 14023	Ασφαλτικά και ασφαλτικά συνδετικά - Πλαίσιο προδιαγραφών, για τροποποιημένη άσφαλτο με πολυμερή	Οδοποιία
14	ΕΛΟΤ EN 14188-1	Υλικά πλήρωσης και σφράγισης αρμών - Μέρος 1: Προδιαγραφές για θερμά υλικά σφράγισης	Οδοποιία
14	ΕΛΟΤ EN 14188-2	Υλικά πλήρωσης και σφράγισης αρμών - Μέρος 2: Προδιαγραφές για ψυχρά υλικά σφράγισης	Οδοποιία
14	ΕΛΟΤ EN 14188-3	Υλικά πλήρωσης και σφράγισης αρμών - Μέρος 3: Προδιαγραφές για προδιαμορφωμένα υλικά σφράγισης	Οδοποιία

ΚΩΔ. ΦΕΚ	ΚΩΔΙΚΟΣ ΕΛΟΤ	Τίτλος Προτύπου	Κατασκευαστικός τομέας
14	ΕΛΟΤ EN 1423	Προϊόντα οριζόντιας σήμανσης οδών - Προϊόντα επίτασης - Γυάλινα σφαιρίδια, αντιολισθητικά αδρανή και μίγματα αυτών	Οδοποιία
14	ΕΛΟΤ EN 14388	Διατάξεις μείωσης θορύβου από οδική κυκλοφορία - Προδιαγραφές	Οδοποιία
14	ΕΛΟΤ EN 14399-1	Συστήματα δομικών κοχλιών υψηλής αντοχής για προένταση - Μέρος 1: Γενικές απαιτήσεις	Οδοποιία
14	ΕΛΟΤ EN 1463-1	Υλικά οριζόντιας σήμανσης οδών - Ανακλαστήρες οδοστρωμάτων - Μέρος 1: Απαιτήσεις αρχικών επιδόσεων	Οδοποιία
14	ΕΛΟΤ EN 14695	Εύκαμπτα φύλλα στεγάνωσης - Οπλισμένα ασφαλτικά φύλλα στεγάνωσης καταστρωμάτων γεφυρών από σκυρόδεμα και άλλων επιφανειών από σκυρόδεμα με κυκλοφορία οχημάτων - Ορισμοί και χαρακτηριστικά	Οδοποιία
14	ΕΛΟΤ EN 15050	Προκατασκευασμένα προϊόντα από σκυρόδεμα - Στοιχεία γεφυρών	Οδοποιία
14	ΕΛΟΤ EN 15129	Αντισεισμικά συστήματα	Οδοποιία
14	ΕΛΟΤ EN 15258	Προκατασκευασμένα προϊόντα από σκυρόδεμα - Στοιχεία τοίχων αντιστήριξης	Οδοποιία
14	ΕΛΟΤ EN 15322	Ασφαλτικά και συνδετικά ασφαλτικών - Πλαίσιο προδιαγραφών για διαλύματα και ρευστοποιημένα συνδετικά ασφαλτικών	Οδοποιία
14	ΕΛΟΤ EN 15381	Γεωϋφάσματα και προϊόντα σχετικά με γεωϋφάσματα - Απαιτούμενα χαρακτηριστικά για χρήση σε οδοστρώματα και ασφαλτοτάπητες	Οδοποιία
14	ΕΛΟΤ EN 15382	Γεωσυνθετικά διαφράγματα - Απαιτούμενα χαρακτηριστικά για χρήση στην υποδομή συγκοινωνιακών έργων	Οδοποιία
14	ΕΛΟΤ EN 523	Περιβλήματα προενταμένων τενόντων από περιελιγμένη χαλύβδινη ταινία - Ορολογία, απαιτήσεις, έλεγχος ποιότητας	Οδοποιία
15	ΕΛΟΤ EN 12899-1	Σταθερές πινακίδες κατακόρυφης οδικής σήμανσης - Μέρος 1: Σταθερές πινακίδες	Οδοποιία
15	ΕΛΟΤ EN 12899-2	Σταθερές πινακίδες κατακόρυφης οδικής σήμανσης - Μέρος 2: Εσωτερικά φωτιζόμενα στοιχεία σήμανσης νησίδων	Οδοποιία
15	ΕΛΟΤ EN 12899-3	Σταθερές πινακίδες κατακόρυφης οδικής σήμανσης - Μέρος 3: Οριοδείκτες και οπισθοανακλαστικά στοιχεία	Οδοποιία
1	ΕΛΟΤ EN 40.4	Ιστοί φωτισμού - Μέρος 4: Απαιτήσεις για ιστούς φωτισμού από οπλισμένο και προεντεταμένο σκυρόδεμα	Οδοποιία κλπ
1	ΕΛΟΤ EN 40-5	Ιστοί φωτισμού - Μέρος 5: Απαιτήσεις για χαλύβδινους ιστούς φωτισμού	Οδοποιία κλπ
1	ΕΛΟΤ EN 40-6	Ιστοί φωτισμού - Μέρος 6: Απαιτήσεις για ιστούς φωτισμού από αλουμίνιο	Οδοποιία κλπ
1	ΕΛΟΤ EN 40-7	Ιστοί φωτισμού - Μέρος 7: Απαιτήσεις για ιστούς φωτισμού από οπλισμένο με ίνες σύνθετο πολυμερές	Οδοποιία κλπ

ΚΩΔ. ΦΕΚ	ΚΩΔΙΚΟΣ ΕΛΟΤ	Τίτλος Προτύπου	Κατασκευαστικός τομέας
2	ΕΛΟΤ EN 1338	Κυβόλιθοι από σκυρόδεμα - Απαιτήσεις και μέθοδοι δοκιμής	Οδοποιία κλπ
2	ΕΛΟΤ EN 1339	Πλάκες πεζοδρομίου από σκυρόδεμα - Απαιτήσεις και μέθοδοι δοκιμής	Οδοποιία κλπ
2	ΕΛΟΤ EN 1340	Κράσπεδα από σκυρόδεμα - Απαιτήσεις και μέθοδοι δοκιμής	Οδοποιία κλπ
5	ΕΛΟΤ EN 13251	Γεωϋφάσματα και προϊόντα σχετικά με γεωϋφάσματα - Απαιτούμενα χαρακτηριστικά γεωϋφασμάτων και σχετικών με αυτά προϊόντων για χρήση σε υπόγεια έργα, θεμελιώσεις και κατασκευών αντιστήριξης	Οδοποιία κλπ
5	ΕΛΟΤ EN 13252	Γεωϋφάσματα και προϊόντα σχετικά με γεωϋφάσματα - Απαιτούμενα χαρακτηριστικά και σχετικών με αυτά προϊόντων για χρήση σε συστήματα αποστράγγισης	Οδοποιία κλπ
5	ΕΛΟΤ EN 1342	Κυβόλιθοι από φυσικούς λίθους για εξωτερική πλακόστρωση - Απαιτήσεις και μέθοδοι δοκιμής	Οδοποιία κλπ
14	ΕΛΟΤ EN 12271	Επιφανειακές επαλείψεις - Προδιαγραφές	ΟΔΟ-ΥΔΡ-ΟΙΚ
14	ΕΛΟΤ EN 12273	Επιστρώσεις με ασφαλτοπολτό - Απαιτήσεις	ΟΔΟ-ΥΔΡ-ΟΙΚ
14	ΕΛΟΤ EN 12794	Προκατασκευασμένα προϊόντα από σκυρόδεμα - Πάσσαλοι θεμελίωσης	ΟΔΟ-ΥΔΡ-ΟΙΚ
5	ΕΛΟΤ EN 12094-1	Μόνιμα συστήματα πυρόσβεσης - Εξαρτήματα για συστήματα C02 - Μέρος 1: Απαιτήσεις και μέθοδοι δοκιμής για αυτόματο ηλεκτρικό έλεγχο και μηχανισμούς χρονο - καθυστέρησης	Πυρασφάλεια
5	ΕΛΟΤ EN 12094-13	Μόνιμα συστήματα πυρόσβεσης - Εξαρτήματα για συστήματα κατάσβεσης με αέριο - Μέρος 13: Απαιτήσεις και μέθοδοι δοκιμής για βαλβίδες ελέγχου και βαλβίδες αντεπιστροφής	Πυρασφάλεια
5	ΕΛΟΤ EN 12259-3	Μόνιμα συστήματα πυρόσβεσης - Εξαρτήματα για συστήματα καταιονισμού και ψεκασμού νερού - Μέρος 3: Εγκαταστάσεις ξηρού συναγερμού	Πυρασφάλεια
5	ΕΛΟΤ EN 12259-4	Μόνιμα συστήματα πυρόσβεσης - Εξαρτήματα για συστήματα καταιονισμού ψεκασμού νερού - Μέρος 4: Υδροκίνητες διατάξεις συναγερμού	Πυρασφάλεια
5	ΕΛΟΤ EN 671-1	Μόνιμα συστήματα πυρόσβεσης - Συστήματα με εύκαμπτους σωλήνες - Μέρος 1: Πυροσβεστικές φωλιές με ημιάκαμπτο σωλήνα	Πυρασφάλεια
5	ΕΛΟΤ EN 12094-10	Μόνιμα συστήματα πυρόσβεσης - Εξαρτήματα για συστήματα κατάσβεσης με αέριο - Μέρος 10: Απαιτήσεις και μέθοδοι δοκιμής για πρεσσαριστούς διακόπτες	Πυρασφάλεια
5	ΕΛΟΤ EN 12094-11	Μόνιμα συστήματα πυρόσβεσης - Εξαρτήματα για συστήματα κατάσβεσης με αέριο - Μέρος 11: Απαιτήσεις και μέθοδοι δοκιμής για μηχανικές διατάξεις ζύγισης	Πυρασφάλεια
5	ΕΛΟΤ EN 12094-12	Μόνιμα συστήματα πυρόσβεσης - Εξαρτήματα για συστήματα κατάσβεσης με αέριο - Μέρος 12: Απαιτήσεις και μέθοδοι δοκιμής για πνευματικές διατάξεις συναγερμού	Πυρασφάλεια

ΚΩΔ. ΦΕΚ	ΚΩΔΙΚΟΣ ΕΛΟΤ	Τίτλος Προτύπου	Κατασκευαστικός τομέας
5	ΕΛΟΤ EN 12094-2	Μόνιμα συστήματα πυρόσβεσης - Εξαρτήματα για συστήματα κατάσβεσης με αέριο - Μέρος 2 Απαιτήσεις και μέθοδοι δοκιμής για μη αυτόματο ηλεκτρικό έλεγχο και διατάξεις καθυστέρησης	Πυρασφάλεια
5	ΕΛΟΤ EN 12094-3	Μόνιμα συστήματα πυρόσβεσης - Εξαρτήματα για συστήματα κατάσβεσης με αέριο - Μέρος 3: Απαιτήσεις και μέθοδοι δοκιμής για χειροκίνητους μηχανισμούς ενεργοποίησης και διακοπής	Πυρασφάλεια
5	ΕΛΟΤ EN 12094-4	Μόνιμα συστήματα πυρόσβεσης - Εξαρτήματα για συστήματα κατάσβεσης με αέριο - Μέρος 4: Απαιτήσεις και μέθοδοι δοκιμής για εξαρτήματα βαλβίδων δοχείου και τους ενεργοποιητές τους	Πυρασφάλεια
5	ΕΛΟΤ EN 12094-5	Μόνιμα συστήματα πυρόσβεσης - Εξαρτήματα για συστήματα πυρόσβεσης με αέριο - Μέρος 5: Απαιτήσεις και μέθοδοι δοκιμής για επιλογή βαλβίδων υψηλής και χαμηλής πίεσης και των ενεργοποιητών τους σε συστήματα CO2	Πυρασφάλεια
5	ΕΛΟΤ EN 12094-6	Μόνιμα συστήματα πυρόσβεσης - Εξαρτήματα για συστήματα κατάσβεσης με αέριο - Μέρος 6: Απαιτήσεις και μέθοδοι δοκιμής για το μη ηλεκτρικά αδραντοποιημένο μηχανισμό σε συστήματα CO2	Πυρασφάλεια
5	ΕΛΟΤ EN 12094-7	Μόνιμα συστήματα πυρόσβεσης - Εξαρτήματα για συστήματα κατάσβεσης με αέριο - Μέρος 7: Απαιτήσεις και μέθοδοι δοκιμής για ακροφύσια σε συστήματα CO2	Πυρασφάλεια
5	ΕΛΟΤ EN 12094-9	Μόνιμα συστήματα πυρόσβεσης - Εξαρτήματα για συστήματα κατάσβεσης με αέριο - Μέρος 9: Απαιτήσεις και μέθοδοι δοκιμής για ειδικούς πυρανιχνευτές	Πυρασφάλεια
5	ΕΛΟΤ EN 12259-1	Μόνιμα συστήματα πυρόσβεσης - Εξαρτήματα για συστήματα καταιονισμού και ψεκασμού νερού - Μέρος 1: Καταιονητήρες	Πυρασφάλεια
5	ΕΛΟΤ EN 12259-2	Μόνιμα συστήματα πυρόσβεσης - Εξαρτήματα για συστήματα καταιονισμού και ψεκασμού νερού - Μέρος 2: Συστήματα συναγερμού με υδραυλική βαλβίδα	Πυρασφάλεια
5	ΕΛΟΤ EN 12259-5	Μόνιμα συστήματα πυρόσβεσης - Εξαρτήματα για συστήματα καταιονισμού ψεκασμού νερού - Μέρος 5: Ανιχνευτές ροής νερού	Πυρασφάλεια
5	ΕΛΟΤ EN 12416-1	Μόνιμα συστήματα πυρόσβεσης - Συστήματα σκόνης - Μέρος 1: Απαιτήσεις και μέθοδοι δοκιμής για εξαρτήματα	Πυρασφάλεια
5	ΕΛΟΤ EN 12416-2	Μόνιμα συστήματα πυρόσβεσης - Συστήματα σκόνης - Μέρος 2: Σχεδιασμός, κατασκευή και συντήρηση	Πυρασφάλεια
5	ΕΛΟΤ EN 13565-1	Μόνιμα συστήματα πυρόσβεσης - Συστήματα αφρού - Απαιτήσεις και μέθοδοι δοκιμής για εξαρτήματα	Πυρασφάλεια
5	ΕΛΟΤ EN 671-2	Μόνιμα συστήματα πυρόσβεσης - Συστήματα με σωλήνες - Μέρος 2 Συστήματα με επιπεδομένους σωλήνες	Πυρασφάλεια

ΚΩΔ. ΦΕΚ	ΚΩΔΙΚΟΣ ΕΛΟΤ	Τίτλος Προτύπου	Κατασκευαστικός τομέας
9	ΕΛΟΤ EN 12094-1	Μόνιμα συστήματα πυρόσβεσης - Εξαρτήματα για συστήματα κατάσβεσης με αέριο - Μέρος 1: Απαιτήσεις και μέθοδοι δοκιμής για ηλεκτρικές διατάξεις αυτομάτου ελέγχου και χρονοκαθυστέρησης	Πυρασφάλεια
9	ΕΛΟΤ EN 12094-10	Μόνιμα συστήματα πυρόσβεσης - Εξαρτήματα για συστήματα κατάσβεσης με αέριο - Μέρος 10: Απαιτήσεις και μέθοδοι δοκιμής για μανόμετρα και πρεσσοστατικούς διακόπτες	Πυρασφάλεια
9	ΕΛΟΤ EN 12094-11	Μόνιμα συστήματα πυρόσβεσης - Εξαρτήματα για συστήματα κατάσβεσης με αέριο - Μέρος 11: Απαιτήσεις και μέθοδοι δοκιμής για μηχανικές διατάξεις ζύγισης	Πυρασφάλεια
9	ΕΛΟΤ EN 12094-12	Μόνιμα συστήματα πυρόσβεσης - Εξαρτήματα για συστήματα κατάσβεσης με αέριο - Μέρος 12: Απαιτήσεις και μέθοδοι δοκιμής για πνευματικές διατάξεις συναγερμού.	Πυρασφάλεια
9	ΕΛΟΤ EN 12094-13	Μόνιμα συστήματα πυρόσβεσης - Εξαρτήματα για συστήματα κατάσβεσης με αέριο - Μέρος 13: Απαιτήσεις και μέθοδοι δοκιμής για βαλβίδες ελέγχου και βαλβίδες αντεπιστροφής	Πυρασφάλεια
9	ΕΛΟΤ EN 12094-2	Μόνιμα συστήματα πυρόσβεσης - Εξαρτήματα για συστήματα κατάσβεσης με αέριο - Μέρος 2: Απαιτήσεις και μέθοδοι δοκιμής για μη ηλεκτρικές διατάξεις αυτομάτου ελέγχου και χρονοκαθυστέρησης	Πυρασφάλεια
9	ΕΛΟΤ EN 12094-3	Μόνιμα συστήματα πυρόσβεσης - Εξαρτήματα για συστήματα κατάσβεσης με αέριο - Μέρος 3: Απαιτήσεις και μέθοδοι δοκιμής για χειροκίνητους μηχανισμούς ενεργοποίησης και διακοπής	Πυρασφάλεια
9	ΕΛΟΤ EN 12094-4	Μόνιμα συστήματα πυρόσβεσης - Εξαρτήματα για συστήματα κατάσβεσης με αέριο - Μέρος 4: Απαιτήσεις και μέθοδοι δοκιμής για εξαρτήματα βαλβίδων δοχείων και των ενεργοποιητών τους	Πυρασφάλεια
9	ΕΛΟΤ EN 12094-5	Μόνιμα συστήματα πυρόσβεσης - Εξαρτήματα για συστήματα κατάσβεσης με αέριο - Μέρος 5: Απαιτήσεις και μέθοδοι δοκιμής για βαλβίδες επιλογής υψηλής και χαμηλής πίεσης και των ενεργοποιητών σε συστήματα CO ₂	Πυρασφάλεια
9	ΕΛΟΤ EN 12094-6	Μόνιμα συστήματα πυρόσβεσης - Εξαρτήματα για συστήματα κατάσβεσης με αέριο - Μέρος 6: Απαιτήσεις και μέθοδοι δοκιμής για το μη ηλεκτρικό αδραντοποιημένο μηχανισμό με συστήματα CO ₂	Πυρασφάλεια
9	ΕΛΟΤ EN 12094-7	Μόνιμα συστήματα πυρόσβεσης - Εξαρτήματα για συστήματα κατάσβεσης με αέριο - Μέρος 7: Απαιτήσεις και μέθοδοι δοκιμής για ακροφύσια σε συστήματα CO ₂	Πυρασφάλεια
9	ΕΛΟΤ EN 12094-8	Μόνιμα συστήματα πυρόσβεσης - Εξαρτήματα για συστήματα κατάσβεσης με αέριο - Μέρος 8: Απαιτήσεις και μέθοδοι δοκιμής για συνδέσμους	Πυρασφάλεια

ΚΩΔ. ΦΕΚ	ΚΩΔΙΚΟΣ ΕΛΟΤ	Τίτλος Προτύπου	Κατασκευαστικός τομέας
9	ΕΛΟΤ EN 12094-9	Μόνιμα συστήματα πυρόσβεσης - Εξαρτήματα για συστήματα κατάσβεσης με αέριο - Μέρος 9: Απαιτήσεις και μέθοδοι δοκιμής για ειδικούς πυρανιχνευτές	Πυρασφάλεια
9	ΕΛΟΤ EN 12101.01	Συστήματα ελέγχου καπνού και θερμότητας - Μέρος 1: Προδιαγραφή για πετάσματα καπνού	Πυρασφάλεια
9	ΕΛΟΤ EN 12101.02	Συστήματα ελέγχου καπνού και θερμότητας - Μέρος 2: Προδιαγραφή για συνήθη καπνό και ανεμιστήρες απαγωγής θερμότητας	Πυρασφάλεια
9	ΕΛΟΤ EN 12101.03	Συστήματα ελέγχου καπνού και θερμότητας - Μέρος 3: Προδιαγραφή για μηχανισμούς απαγωγής καπνού και θερμότητας	Πυρασφάλεια
9	ΕΛΟΤ EN 12101.06	Συστήματα ελέγχου καπνού και θερμότητας - Μέρος 6: Προδιαγραφή για συστήματα διαφορικής πίεσης - Σύνεργα εξαρτημάτων	Πυρασφάλεια
9	ΕΛΟΤ EN 12101.10	Συστήματα ελέγχου καπνού και θερμότητας - Μέρος 10: Παροχές ενέργειας	Πυρασφάλεια
9	ΕΛΟΤ EN 12259-1	Μόνιμα συστήματα πυρόσβεσης - Εξαρτήματα για συστήματα καταιονισμού και ψεκασμού νερού - Μέρος 1: Καταιονιτήρες	Πυρασφάλεια
9	ΕΛΟΤ EN 12259-2	Μόνιμα συστήματα πυρόσβεσης - Εξαρτήματα για συστήματα καταιονισμού και ψεκασμού νερού - Μέρος 2: Συστήματα συναγερμού με υδραυλική βαλβίδα	Πυρασφάλεια
9	ΕΛΟΤ EN 12259-3	Μόνιμα συστήματα πυρόσβεσης - Εξαρτήματα για συστήματα καταιονισμού και ψεκασμού νερού - Μέρος 3: Βαλβίδα συναγερμού ξηρού τύπου	Πυρασφάλεια
9	ΕΛΟΤ EN 12259-4	Μόνιμα συστήματα πυρόσβεσης - Εξαρτήματα για συστήματα καταιονισμού ψεκασμού νερού - Μέρος 4: Υδροκίνητες διατάξεις συναγερμού	Πυρασφάλεια
9	ΕΛΟΤ EN 12259-5	Μόνιμα συστήματα πυρόσβεσης - Εξαρτήματα για συστήματα καταιονισμού ψεκασμού νερού - Μέρος 5: Ανιχνευτές ροής νερού	Πυρασφάλεια
9	ΕΛΟΤ EN 12416-1	Μόνιμα συστήματα πυρόσβεσης - Συστήματα σκόνης - Μέρος 1: Απαιτήσεις και μέθοδοι δοκιμής για εξαρτήματα	Πυρασφάλεια
9	ΕΛΟΤ EN 12416-2	Μόνιμα συστήματα πυρόσβεσης - Συστήματα σκόνης - Μέρος 2: Σχεδιασμός, κατασκευή και συντήρηση	Πυρασφάλεια
9	ΕΛΟΤ EN 13565-1	Μόνιμα συστήματα πυρόσβεσης - Συστήματα αφρού - Μέρος 1: Απαιτήσεις και μέθοδοι δοκιμής για εξαρτήματα	Πυρασφάλεια
9	ΕΛΟΤ EN 14604	Διατάξεις ανιχνευτών καπνού	Πυρασφάλεια
9	ΕΛΟΤ EN 54.02	Συστήματα πυρανιχνεύσεως και συναγερμού - Μέρος 2: Εξοπλισμός ελέγχου και ενδείξεων	Πυρασφάλεια
9	ΕΛΟΤ EN 54.03	Συστήματα πυρανιχνεύσεως και συναγερμού - Μέρος 3: Ηχητικές διατάξεις συναγερμού	Πυρασφάλεια
9	ΕΛΟΤ EN 54.04	Συστήματα πυρανιχνεύσεως και συναγερμού - Μέρος 4: Εξοπλισμός παροχής ισχύος	Πυρασφάλεια

ΚΩΔ. ΦΕΚ	ΚΩΔΙΚΟΣ ΕΛΟΤ	Τίτλος Προτύπου	Κατασκευαστικός τομέας
9	ΕΛΟΤ EN 54.05	Συστήματα πυρανίχνευσης και συναγερμού - Μέρος 5: Ανιχνευτές θερμότητας - Σημειακοί ανιχνευτές	Πυρασφάλεια
9	ΕΛΟΤ EN 54.07	Συστήματα πυρανίχνευσης και συναγερμού - Μέρος 7: Ανιχνευτές καπνού - Σημειακοί ανιχνευτές που λειτουργούν με διάχυτο φως, δέσμη φωτός ή ιονισμό	Πυρασφάλεια
9	ΕΛΟΤ EN 54.10	Συστήματα πυρανίχνευσης και συναγερμού - Μέρος 10: Ανιχνευτές φλόγας - Σημειακοί ανιχνευτές	Πυρασφάλεια
9	ΕΛΟΤ EN 54.11	Συστήματα πυρανίχνευσης και συναγερμού - Μέρος 11: Εκκινητές χειρός	Πυρασφάλεια
9	ΕΛΟΤ EN 54.12	Συστήματα πυρανίχνευσης και συναγερμού - Μέρος 12: Ανιχνευτές καπνού - Γραμμικοί ανιχνευτές που λειτουργούν με ακτίνα φωτός	Πυρασφάλεια
9	ΕΛΟΤ EN 54.17	Συστήματα πυρανίχνευσης και συναγερμού - Μέρος 17: Απομονωτές βραχυκυκλώματος	Πυρασφάλεια
9	ΕΛΟΤ EN 54.18	Συστήματα πυρανίχνευσης και συναγερμού - Μέρος 18: Συσκευές εισαγωγής/εξαγωγής	Πυρασφάλεια
9	ΕΛΟΤ EN 54.20	Συστήματα πυρανίχνευσης και συναγερμού - Μέρος 20: Αναρροφητικοί ανιχνευτές καπνού	Πυρασφάλεια
9	ΕΛΟΤ EN 54.21	Συστήματα πυρανίχνευσης και συναγερμού - Μέρος 21: Εξοπλισμός μετάδοσης συναγερμού και σημάτων προειδοποίησης για την ύπαρξη σφαλμάτων	Πυρασφάλεια
9	ΕΛΟΤ EN 54.25	Συστήματα πυρανίχνευσης και συναγερμού - Μέρος 25: Ραδιοζευκτά εξαρτήματα	Πυρασφάλεια
14	ΕΛΟΤ EN 54-16	Συστήματα πυρανίχνευσης και συναγερμού - Μέρος 16: Εξοπλισμός ελέγχου και ενδείξεων συναγερμού με φωνή	Πυρασφάλεια
14	ΕΛΟΤ EN 54-24	Συστήματα πυρανίχνευσης και συναγερμού - Μέρος 24: Μέρη συστημάτων συναγερμού με φωνή - Μεγάφωνα	Πυρασφάλεια
15	ΕΛΟΤ EN 12101-7	Συστήματα ελέγχου καπνού και θερμότητας - Μέρος 7: Διατομές αγωγών καπνού	Πυρασφάλεια
15	ΕΛΟΤ EN 12101-8	Συστήματα ελέγχου καπνού και θερμότητας - Μέρος 8: Διαφράγματα ελέγχου καπνού	Πυρασφάλεια
15	ΕΛΟΤ EN 15650	Αερισμός κτιρίων - Πυροδιαφράγματα	Πυρασφάλεια
15	ΕΛΟΤ EN 54-23	Συστήματα πυρανίχνευσης και συναγερμού - Μέρος 23: Διατάξεις συναγερμού - Οπτικές διατάξεις συναγερμού	Πυρασφάλεια
4	ΕΛΟΤ EN 13450	Αδρανή για έρμα σιδηροδρομικών γραμμών	Σιδηροδρομικά
5	ΕΛΟΤ EN 13250	Γεωϋφάσματα και προϊόντα σχετικά με γεωϋφάσματα - Απαιτούμενα χαρακτηριστικά για χρήση στην κατασκευή σιδηροδρόμων	Σιδηροδρομικά
9	ΕΛΟΤ EN 1279-5	Υαλος για δομική χρήση - Μονάδες μονωτικών υαλοστασίων - Μέρος 5: Αξιολόγηση της συμμόρφωσης	Υαλουργικά
9	ΕΛΟΤ EN 14179-2	Υαλος για δομική χρήση - Νάτριο - άσβεστοπυρρική ύαλος ασφαλείας σκληρυμένη θερμικά και κατεργασμένη με Heat Soak - Μέρος 2: Αξιολόγηση της συμμόρφωσης/Πρότυπο προϊόντος	Υαλουργικά

ΚΩΔ. ΦΕΚ	ΚΩΔΙΚΟΣ ΕΛΟΤ	Τίτλος Προτύπου	Κατασκευαστικός τομέας
9	ΕΛΟΤ EN 14321-2	Υαλος για δομική χρήση - Θερμικά σκληρυμένη ύαλος ασφαλείας με βάση πυριτικές αλκαλικές γαίες - Μέρος 2: Αξιολόγηση της συμμόρφωσης/Πρότυπο προϊόντος	Υαλουργικά
9	ΕΛΟΤ EN 14449	Υαλος για δομική χρήση - Ύαλος πολλαπλών στρώσεων και ύαλος ασφαλείας πολλαπλών στρώσεων - Αξιολόγηση της συμμόρφωσης/Πρότυπο προϊόντος	Υαλουργικά
14	ΕΛΟΤ EN 1036-2	Ύαλος δομικής χρήσης - Καθρέπτες από επίπεδο γυαλί με επικάλυψη αργύρου για εσωτερική χρήση - Μέρος 2: Αξιολόγηση συμμόρφωσης, πρότυπο προϊόντος	Υαλουργικά
14	ΕΛΟΤ EN 1051-2	Υαλος για δομική χρήση - Υαλότουβλα δόμησης και επιστρώσεων - Μέρος 2: Αξιολόγηση της συμμόρφωσης/ Πρότυπο προϊόντος	Υαλουργικά
14	ΕΛΟΤ EN 1096-4	Υαλος για δομική χρήση - Επενδυμένη ύαλος - Μέρος 4: Αξιολόγηση της συμμόρφωσης/Πρότυπο προϊόντος	Υαλουργικά
14	ΕΛΟΤ EN 12150-2	Ύαλος για δομική χρήση - Θερμικά σκληρυμένη νάτριο - άσβεστο - πυριτική ύαλος - Μέρος 2: Αξιολόγηση της συμμόρφωσης/Πρότυπο προϊόντος	Υαλουργικά
14	ΕΛΟΤ EN 12337-2	Ύαλος για δομική χρήση - Νάτριο - άσβεστο - πυριτική ύαλος ενισχυμένη χημικά - Μέρος 2: Αξιολόγηση της συμμόρφωσης/Πρότυπο προϊόντος	Υαλουργικά
14	ΕΛΟΤ EN 13024-2	Ύαλος για δομική χρήση - Θερμικά σκληρυμένη βοριοπυριτική ύαλος ασφαλείας - Μέρος 2: Αξιολόγηση της συμμόρφωσης/Πρότυπο προϊόντος	Υαλουργικά
14	ΕΛΟΤ EN 14178-2	Υαλος για δομική χρήση - Προϊόντα υάλου με βάση πυριτικές αλκαλικές γαίες - Μέρος 2: Αξιολόγηση της συμμόρφωσης/Πρότυπο προϊόντος	Υαλουργικά
14	ΕΛΟΤ EN 1748-1-2	Υαλος για δομική χρήση - Ειδικά βασικά προϊόντα - Βοριοπυριτικοί ύαλοι - Μέρος 1 - 2: Αξιολόγηση της συμμόρφωσης/Πρότυπο προϊόντος	Υαλουργικά
14	ΕΛΟΤ EN 1748-2-2	Υαλος για δομική χρήση - Ειδικά βασικά προϊόντα - Μέρος 2 - 2: Υαλοκεραμικά - Αξιολόγηση της συμμόρφωσης/Πρότυπο προϊόντος	Υαλουργικά
14	ΕΛΟΤ EN 1863-2:	Ύαλος για δομική χρήση - Νάτριο - άσβεστο - πυριτική ύαλος ενισχυμένη θερμικά - Μέρος 2: Αξιολόγηση της συμμόρφωσης/Πρότυπο προϊόντος	Υαλουργικά
14	ΕΛΟΤ EN 572-9	Ύαλος για δομική χρήση - Βασικά προϊόντα από νάτριο - άσβεστο - πυριτική ύαλο - Μέρος 9: Αξιολόγηση της συμμόρφωσης/πρότυπο προϊόντος	Υαλουργικά
5	ΕΛΟΤ EN 13253	Γεωϋφάσματα και προϊόντα σχετικά με γεωϋφάσματα - Απαιτούμενα χαρακτηριστικά και σχετικών με αυτά προϊόντων σε συστήματα ελέγχου εξωτερικής διάβρωσης	Υδραυλικά έργα

ΚΩΔ. ΦΕΚ	ΚΩΔΙΚΟΣ ΕΛΟΤ	Τίτλος Προτύπου	Κατασκευαστικός τομέας
5	ΕΛΟΤ EN 13254	Γεωϋφάσματα και προϊόντα σχετικά με γεωϋφάσματα - Απαιτούμενα χαρακτηριστικά γεωϋφασμάτων και σχετικών με αυτά προϊόντων για χρήση στην κατασκευή δεξαμενών και φραγμάτων	Υδραυλικά έργα
5	ΕΛΟΤ EN 13255	Γεωϋφάσματα και προϊόντα σχετικά με γεωϋφάσματα - Απαιτούμενα χαρακτηριστικά γεωϋφασμάτων και σχετικών με αυτά προϊόντων για χρήση στην κατασκευή καναλιών	Υδραυλικά έργα
5	ΕΛΟΤ EN 13256	Γεωϋφάσματα και προϊόντα σχετικά με γεωϋφάσματα - Απαιτούμενα χαρακτηριστικά γεωϋφασμάτων και σχετικών με αυτά προϊόντων για χρήση στην κατασκευή σηράγγων και υπογείων κατασκευών	Υδραυλικά έργα
5	ΕΛΟΤ EN 13257	Γεωϋφάσματα και προϊόντα σχετικά με γεωϋφάσματα - Απαιτούμενα χαρακτηριστικά γεωϋφασμάτων και σχετικών με αυτά προϊόντων για χρήση στην κατασκευή σηράγγων και υπογείων κατασκευών	Υδραυλικά έργα
5	ΕΛΟΤ EN 13265	Γεωϋφάσματα και προϊόντα σχετικά με γεωϋφάσματα - Απαιτούμενα χαρακτηριστικά γεωϋφασμάτων και σχετικών με αυτά προϊόντων για έργα αντIRRύπανσης υγρών αποβλήτων	Υδραυλικά έργα
14	ΕΛΟΤ EN 10224	Μη κεκραμένοι χαλυβδοσωλήνες και εξαρτήματα για τη μεταφορά υδατικών υγρών συμπεριλαμβανομένου του ύδατος για κατανάλωση από τον άνθρωπο - Τεχνικοί όροι παράδοσης	Υδραυλικά έργα
14	ΕΛΟΤ EN 10255	Μη κεκραμένοι χαλυβδοσωλήνες κατάλληλοι για συγκόλληση και κατασκευή σπειρωμάτων - Τεχνικοί όροι παράδοσης	Υδραυλικά έργα
14	ΕΛΟΤ EN 10311	Συνδέσεις χαλυβδοσωλήνων και εξαρτημάτων για τη μεταφορά ύδατος και άλλων υδατικών υγρών	Υδραυλικά έργα
14	ΕΛΟΤ EN 10312	Συγκολλητοί χαλύβδινοι ανοξείδωτοι σωλήνες μεταφοράς υδατικών υγρών συμπεριλαμβανομένου του ύδατος για κατανάλωση από τον άνθρωπο - Τεχνικοί όροι παράδοσης	Υδραυλικά έργα
14	ΕΛΟΤ EN 13101	Βαθμίδες φρεατίων επίσκεψης - Απαιτήσεις, σήμανση, δοκιμές και αξιολόγηση της συμμόρφωσης	Υδραυλικά έργα
14	ΕΛΟΤ EN 13361	Γεωσυνθετικά διαφράγματα - Απαιτούμενα χαρακτηριστικά για χρήση στην κατασκευή δεξαμενών και φραγμάτων	Υδραυλικά έργα
14	ΕΛΟΤ EN 13362	Γεωσυνθετικά διαφράγματα - Απαιτούμενα χαρακτηριστικά για χρήση στην κατασκευή αυλακιών	Υδραυλικά έργα
14	ΕΛΟΤ EN 13491	Γεωσυνθετικά διαφράγματα - Απαιτούμενα χαρακτηριστικά για χρήση διαφράγματος υγρών στην κατασκευή σηράγγων και υπόγειων έργων	Υδραυλικά έργα

ΚΩΔ. ΦΕΚ	ΚΩΔΙΚΟΣ ΕΛΟΤ	Τίτλος Προτύπου	Κατασκευαστικός τομέας
14	ΕΛΟΤ EN 13492	Γεωσυνθετικά διαφράγματα - Απαιτούμενα χαρακτηριστικά για χρήση στην κατασκευή χώρων απόθεσης υγρών αποβλήτων, σταθμών μεταφοράς ή δευτερεύουσας αποθήκευσης	Υδραυλικά έργα
14	ΕΛΟΤ EN 13493	Γεωσυνθετικά διαφράγματα - Απαιτούμενα χαρακτηριστικά για χρήση στην κατασκευή χώρων αποθήκευσης και διάθεσης στερεών αποβλήτων	Υδραυλικά έργα
14	ΕΛΟΤ EN 1433	Κανάλια αποστράγγισης σε ζώνες κυκλοφορίας πεζών και οχημάτων - Ταξινόμηση, σχεδιασμός και απαιτήσεις δοκιμών, σήμανση και αξιολόγηση της συμμόρφωσης	Υδραυλικά έργα
14	ΕΛΟΤ EN 14396	Σταθερές κλίμακες ανθρωποθυρίδων	Υδραυλικά έργα
14	ΕΛΟΤ EN 14680	Συγκολλητικά για τα δίκτυα θερμοπλαστικών σωλήνων χωρίς πίεση - Προδιαγραφές	Υδραυλικά έργα
14	ΕΛΟΤ EN 14814	Συγκολλητικά για τα συστήματα πλαστικών σωληνώσεων για ρευστά υπό πίεση - Προδιαγραφές	Υδραυλικά έργα
14	ΕΛΟΤ EN 14844	Προκατασκευασμένα προϊόντα από σκυρόδεμα - Οχετοί ορθογωνικής διατομής	Υδραυλικά έργα
14	ΕΛΟΤ EN 1916	Τσιμεντοσωλήνες και ειδικά τεμάχια από σκυρόδεμα άοπλο ή οπλισμένο ή ενισχυμένο με ίνες χάλυβα	Υδραυλικά έργα
14	ΕΛΟΤ EN 1917	Ανθρωποθυρίδες και φρεάτια επίσκεψης από σκυρόδεμα άοπλο ή οπλισμένο ή ενισχυμένο με ίνες χάλυβα	Υδραυλικά έργα
14	ΕΛΟΤ EN 295-10	Εφυσωμένοι πηλίνοι σωλήνες, εξαρτήματα και σύνδεσμοί τους για αποχετεύσεις και υπονόμους - Μέρος 10: Απαιτήσεις επίδοσης	Υδραυλικά έργα
14	ΕΛΟΤ EN 588-2	Σωλήνες από ινοτσιμέντο για οχετούς και αποχετεύσεις - Μέρος 2: Ανθρωποθυρίδες και θυρίδες επίσκεψης	Υδραυλικά έργα
14	ΕΛΟΤ EN 598	Σωλήνες από ελατό χυτοσίδηρο, ειδικά τεμάχια, εξαρτήματα και οι συνδέσεις τους για εφαρμογές αποχέτευσης - Απαιτήσεις και μέθοδοι δοκιμών	Υδραυλικά έργα
4	ΕΛΟΤ EN 13383-1	Φυσικοί ογκόλιθοι - Μέρος 1: Προδιαγραφή	Υδραυλικά, Λιμενικά
16	ETAG 001	Μεταλλικά αγκύρια για χρήση στο σκυρόδεμα - Παραρτήματα Α και Β	Επισκευές - ενισχύσεις
16	ETAG 001	Μεταλλικά αγκύρια για χρήση στο σκυρόδεμα - Παράρτημα C	Επισκευές - ενισχύσεις
16	ETAG 001-1	Μεταλλικά αγκύρια για χρήση στο σκυρόδεμα - Μέρος 1: Γενικότητες	Επισκευές - ενισχύσεις
16	ETAG 001-2	Μεταλλικά αγκύρια για χρήση στο σκυρόδεμα - Μέρος 2: αγκύρια εκτόνωσης ελεγχόμενα με δυναμόμετρο	Επισκευές - ενισχύσεις
16	ETAG 001-3	Μεταλλικά αγκύρια για χρήση στο σκυρόδεμα - Μέρος 3: αγκύρια βραχείας κεφαλής	Επισκευές - ενισχύσεις
16	ETAG 001-4	Μεταλλικά αγκύρια για χρήση στο σκυρόδεμα - Μέρος 4: αγκύρια διαστολής ελεγχόμενης παραμόρφωσης	Επισκευές - ενισχύσεις

ΚΩΔ. ΦΕΚ	ΚΩΔΙΚΟΣ ΕΛΟΤ	Τίτλος Προτύπου	Κατασκευαστικός τομέας
16	ETAG 001-5	Μεταλλικά αγκύρια για χρήση στο σκυρόδεμα - Μέρος 5: Ενσωματωμένα αγκύρια	Επισκευές - ενισχύσεις
16	ETAG 001-6	Μεταλλικά αγκύρια για χρήση στο σκυρόδεμα - Μέρος 6: Αγκύρια πολλαπλών χρήσεων για μη δομικές εφαρμογές	Επισκευές - ενισχύσεις
16	ETAG 002-1	Συστήματα φερόντων υαλοστασίων με σφραγιστικά - Μέρος 1: Συστήματα με ή χωρίς στηρίγματα	Κουφώματα
16	ETAG 002-2	Συστήματα φερόντων υαλοστασίων με σφραγιστικά - Μέρος 2: Συστήματα αλουμινίου με επίστρωση	Κουφώματα
16	ETAG 002-3	Συστήματα φερόντων υαλοστασίων με σφραγιστικά Μέρος 3: Συστήματα με ενσωματωμένη θερμοφραγή στη διατομή	Κουφώματα
16	ETAG 003	Εξαρτήματα με συμπαρομαρτούντα υλικά τους για διαχωριστικά εσωτερικών χώρων	Κτιριακά έργα
16	ETAG 004	Εξωτερικά συστήματα θερμομόνωσης με εξωτερικό επίχρισμα - ETICS	Κτιριακά έργα
16	ETAG 005	Εξαρτήματα με συμπαρομαρτούντα υλικά υγρής επάλειψης για στεγάνωση δωματίων	Κτιριακά έργα
16	ETAG 006	Συστήματα μηχανικά στερεωμένων εύκαυπτων μεμβρανών στεγάνωσης δωματίων	Κτιριακά έργα
16	ETAG 007	Εξαρτήματα με συμπαρομαρτούντα υλικά για κτίρια με ξύλινο σκελετό	Ξύλινες κατασκευές
16	ETAG 008	Εξαρτήματα με συμπαρομαρτούντα υλικά για προκατασκευασμένες κλίμακες.	Κτιριακά έργα
16	ETAG 009	Μόνιμα μη φέροντα εξώφυλλα από εξαρτήματα με συμπαρομαρτούντα υλικά ή συναρμολογηθέντα συστήματα, τοποθετούμενα σε διάτρητα στοιχεία ή πετάσματα μονωτικών υλικών και σε ορισμένες περιπτώσεις και σε σκυρόδεμα.	Κτιριακά έργα
16	ETAG 010	Εξαρτήματα με συμπαρομαρτούντα υλικά για αυτοφερόμενα διαφανή προϊόντα κάλυψης στεγών	Κτιριακά έργα
16	ETAG 011	Υποστυλώματα και δοκοί ελαφράς σύνθεσης με βάση το ξύλο	Ξύλινες κατασκευές
16	ETAG 012	Εξαρτήματα με συμπαρομαρτούντα υλικά για κατασκευή κτιρίων από προκατασκευασμένο δομικό στοιχείο	Κτιριακά έργα
16	ETAG 013	Εξαρτήματα προέντασης και συμπαρομαρτούντα υλικά για προεντεταμένες κατασκευές	Οδοποιία
16	ETAG 014	Πλαστικά αγκύρια για στερέωση εξωτερικών συστημάτων θερμομόνωσης με εξωτερικό επίχρισμα.	Κτιριακά έργα
16	ETAG 015	Τρισδιάστατα καρφοελάσματα	Ξύλινες κατασκευές
16	ETAG 016-1	Σύνθετα αυτοφερόμενα ελαφρά πετάσματα - Μέρος 1: Γενικότητες	Κτιριακά έργα
16	ETAG 016-2	Σύνθετα αυτοφερόμενα ελαφρά πετάσματα - Μέρος 2: Ιδιαιτερότητες σύνθετων αυτοφερόμενων ελαφρών πετασμάτων για χρήση σε στέγες	Κτιριακά έργα

ΚΩΔ. ΦΕΚ	ΚΩΔΙΚΟΣ ΕΛΟΤ	Τίτλος Προτύπου	Κατασκευαστικός τομέας
16	ETAG 016-3	Σύνθετα αυτοφερόμενα ελαφρά πετάσματα - Μέρος 3: Ιδιαιτερότητες σύνθετων αυτοφερόμενων ελαφρών πετασμάτων για χρήση σε εξωτερικούς τοίχους και πλακόστρωτες επενδύσεις	Κτιριακά έργα
16	ETAG 016-4	Σύνθετα αυτοφερόμενα ελαφρά πετάσματα - Μέρος 4: Ιδιαιτερότητες σύνθετων αυτοφερόμενων ελαφρών πετασμάτων για χρήση σε εσωτερικούς τοίχους και οροφές	Κτιριακά έργα
16	ETAG 017	Εξαρτήματα και υλικά επενδύσεων	Κτιριακά έργα
16	ETAG 018-1	Προϊόντα πυροπροστασίας - Μέρος 1: Γενικότητες	Πυρασφάλεια
16	ETAG 018-4	Προϊόντα πυροπροστασίας - Μέρος 4: Προϊόντα και εξαρτήματα με συμπαραομαρτούντα υλικά για πυροπροστατευτικά πετάσματα, πλάκες και τάπητες	Πυρασφάλεια
16	ETAG 019	Προκατασκευασμένα φέροντα πετάσματα με βάση το ξύλο με τανυσμένη επικάλυψη	Κτιριακά έργα
16	ETAG 020-1	Πλαστικά αγκύρια πολλαπλών χρήσεων σε σκυρόδεμα και τοιχοποιία σε μη φέρουσες εφαρμογές - Μέρος 1: Γενικότητες	Κτιριακά έργα
16	ETAG 020-2	Πλαστικά αγκύρια πολλαπλών χρήσεων σε σκυρόδεμα και τοιχοποιία σε μη φέρουσες εφαρμογές - Μέρος 2: Πλαστικά αγκύρια για χρήση σε συνήθη σκυροδέματα	Κτιριακά έργα
16	ETAG 020-3	Πλαστικά αγκύρια πολλαπλών χρήσεων σε σκυρόδεμα και τοιχοποιία σε μη φέρουσες εφαρμογές - Μέρος 3: Πλαστικά αγκύρια για χρήση σε συμπαγή τοιχοποιία	Κτιριακά έργα
16	ETAG 020-4	Πλαστικά αγκύρια πολλαπλών χρήσεων σε σκυρόδεμα και τοιχοποιία σε μη φέρουσες εφαρμογές - Μέρος 4: Πλαστικά αγκύρια για χρήση σε τοιχοποιία με διάτρητα τούβλα	Κτιριακά έργα
16	ETAG 020-5	Πλαστικά αγκύρια πολλαπλών χρήσεων σε σκυρόδεμα και τοιχοποιία σε μη φέρουσες εφαρμογές - Μέρος 5: Πλαστικά αγκύρια για χρήση σε αυτόκλειστο σκυρόδεμα και προσαρτήματα Α, Β, και Γ	Κτιριακά έργα
16	ETAG 021-1	Εξαρτήματα και συμπαραομαρτούντα υλικά αποθηκών ψυχρής συντήρησης - Μέρος 1: Εξαρτήματα με συμπαραομαρτούντα υλικά για κατασκευή ψυχρών θαλάμων	ΗΛΜ
16	ETAG 021-2	Εξαρτήματα και συμπαραομαρτούντα υλικά αποθηκών ψυχρής συντήρησης Μέρος 2: Εξαρτήματα με συμπαραομαρτούντα υλικά για τα περιβλήματα καθώς και για τα κτίρια αποθηκών ψυχρής συντήρησης	ΗΛΜ
16	ETAG 022	Εξαρτήματα και συμπαραομαρτούντα υλικά για στενάνωση εξωτερικών δωμαίων και τοίχων - Προσαρτήματα Α, Β, Γ, Δ, Ε, ΣΤ, Ζ, Η και Ι	Κτιριακά έργα

ΚΩΔ. ΦΕΚ	ΚΩΔΙΚΟΣ ΕΛΟΤ	Τίτλος Προτύπου	Κατασκευαστικός τομέας
16	ETAG 022-1	Εξαρτήματα και συμπαραομαρτούντα υλικά για στενάνωση εξωτερικών δωμαίων και τοίχων - Μέρος 1: Επιστρώσεις υγρής επάλειψης με ή χωρίς προστασία	Κτιριακά έργα
16	ETAG 022-2	Εξαρτήματα και συμπαραομαρτούντα υλικά για εξωτερική στενάνωση δωμαίων και τοίχων - Μέρος 2: Εξαρτήματα και συμπαραομαρτούντα υλικά για εύκαμπτα φύλλα	Κτιριακά έργα
16	ETAG 022-3	Εξαρτήματα και συμπαραομαρτούντα υλικά για εξωτερική στεγάνωση δωμαίων και τοίχων - Μέρος :2 Εξαρτήματα και συμπαραομαρτούντα υλικά με πλάκες εγγενώς στεγανοποιημένες	Κτιριακά έργα
16	ETAG 023	Προκατασκευασμένες κτιριακές μονάδες	Κτιριακά έργα
16	ETAG 024	Εξαρτήματα και συμπαραομαρτούντα υλικά για κατασκευή κτιρίων με πλαίσια από σκυρόδεμα	Κτιριακά έργα
16	ETAG 025	Εξαρτήματα και συμπαραομαρτούντα υλικά για κατασκευή κτιρίων με μεταλλικά πλαίσια	Κτιριακά έργα
16	ETAG 026-1	Πυροφράγματα και πυροσφραγιστικά - Μέρος 1: Γενικότητες	Πυρασφάλεια
16	ETAG 026-2	Πυροφράγματα και πυροσφραγιστικά - Μέρος 2: Σφραγιστικά έναντι διείσδυσης της φωτιάς	Πυρασφάλεια
16	ETAG 026-3	Πυροφράγματα και πυροσφραγιστικά - Μέρος 3: Σφραγιστικά για ευθύγραμμες συνδέσεις και γεμίσματα κενών	Πυρασφάλεια
16	ETAG 026-5	Πυροφράγματα και πυροσφραγιστικά - Μέρος 5 Φράγματα κοιλοτήτων	Πυρασφάλεια
16	ETAG 027	Εξαρτήματα και συμπαραομαρτούντα υλικά για προστασία από πτώσεις βράχων	Οδοποιία
16	ETAG 029	Μεταλλικά αγκύρια με βλήτρα για χρήση σε τοιχοποιία. Προσάρτημα Α, προσάρτημα Β, Προσάρτημα Γ	Επισκευές - ενισχύσεις
16	ETAG 031-1	Εξαρτήματα και συμπαραομαρτούντα υλικά για ανεστραμμένη μόνωση δωμαίων. Μέρος 1 : Γενικότητες	Κτιριακά έργα
16	ETAG 031-2	Εξαρτήματα και συμπαραομαρτούντα υλικά για ανεστραμμένη μόνωση δωμαίων - Μέρος 2 : Μόνωση με προστατευτική επίστρωση	Κτιριακά έργα
16	ETAG 033	Εξαρτήματα και συμπαραομαρτούντα υλικά υγρής εφαρμογής για στεγάνωση καταστρώματος γεφυρών	Οδοποιία
16	ETAG 035	Ασφαλτοδέματα πολύ λεπτής στρώσης	Οδοποιία
16	ETAG018-2	Προϊόντα πυροπροστασίας - Μέρος 2: Αντιδραστική επικάλυψη για πυροπροστασία χαλύβδινων στοιχείων	Πυρασφάλεια
16	ETAG018-3	Προϊόντα πυροπροστασίας - Μέρος 3: Εξωτερικά επιχρίσματα και εξαρτήματα με συμπαραομαρτούντα υλικά για εφαρμογές πυραντίστασης	Πυρασφάλεια



ΕΛΛΗΝΙΚΗ ΔΗΜΟΚΡΑΤΙΑ
ΝΟΜΟΣ ΑΤΤΙΚΗΣ
ΔΗΜΟΣ ΙΛΙΟΥ
ΔΙΕΥΘΥΝΣΗ ΤΕΧΝΙΚΩΝ ΥΠΗΡΕΣΙΩΝ

ΕΡΓΟ : ΑΝΑΠΛΑΣΗ ΠΛΑΤΕΙΑΣ ΜΑΝΔΗΛΑΡΑ ΚΑΙ
ΠΕΡΙΜΕΤΡΙΚΩΝ ΚΟΙΝΟΧΡΗΣΤΩΝ ΧΩΡΩΝ
ΑΡ. ΜΕΛ.: ΟΙΚ 09/2020

**ΤΕΧΝΙΚΗ ΣΥΓΓΡΑΦΗ ΥΠΟΧΡΕΩΣΕΩΝ (Τ.Σ.Υ.) -
ΤΕΧΝΙΚΕΣ ΠΡΟΔΙΑΓΡΑΦΕΣ Η/Μ ΕΡΓΑΣΙΩΝ**

ΤΙΤΛΟΣ ΜΕΛΕΤΗΣ – ΑΝΤΙΚΕΙΜΕΝΟ Η/Μ ΕΓΚΑΤΑΣΤΑΣΕΩΝ

Η παρούσα μελέτη εφαρμογής Η/Μ εγκαταστάσεων αναφέρεται στο Έργο: **«ΑΝΑΠΛΑΣΗ ΠΛΑΤΕΙΑΣ ΜΑΝΔΗΛΑΡΑ ΚΑΙ ΠΕΡΙΜΕΤΡΙΚΩΝ ΚΟΙΝΟΧΡΗΣΤΩΝ ΧΩΡΩΝ»**.

Η περιοχή επέμβασης φαίνεται στα σχέδια της αρχιτεκτονικής μελέτης.

Η μελέτη εκπονήθηκε σύμφωνα με τις Γενικές Προδιαγραφές, που τέθηκαν από την Υπηρεσία και σύμφωνα με το άρθρο 249 του Νόμου 696/74, για τις απαιτήσεις της μελέτης εφαρμογής Η/Μ εγκαταστάσεων.

ΔΕΔΟΜΕΝΑ ΕΡΕΥΝΑΣ ΤΟΠΙΚΩΝ ΣΥΝΘΗΚΩΝ

ΗΛΕΚΤΡΟΔΟΤΗΣΗ

Οι απαιτούμενες ηλεκτροδοτήσεις στις περιοχές επέμβασης προβλέπεται να γίνουν από το εναέριο δίκτυο χαμηλής τάσης της ΔΕΗ.

ΓΕΝΙΚΟ ΠΕΡΙΓΡΑΜΜΑ Η/Μ ΕΓΚΑΤΑΣΤΑΣΕΩΝ

ΚΡΙΤΗΡΙΑ ΣΧΕΔΙΑΣΜΟΥ

Πέρα από τους κανονισμούς επιπλέον κριτήρια για το σχεδιασμό ελήφθησαν:

- Οι σύγχρονες λειτουργικές απαιτήσεις των κοινόχρηστων χώρων.
- Η ασφάλεια των πολιτών, προσωπικού, εξοπλισμού.
- Η ελαχιστοποίηση βλαβών που θα μπορούσαν να δημιουργήσουν προβλήματα στην ομαλή λειτουργία των εγκαταστάσεων στους κοινόχρηστους χώρους.
- Η εύκολη συντήρηση
- Η ανθεκτικότητα του εξοπλισμού και των υλικών στο παραθαλάσσιο περιβάλλον.
- Το κόστος εγκατάστασης και λειτουργίας.
- Η εξοικονόμηση ενέργειας.
- Η εναρμόνιση με την αισθητική, το περιβάλλον, το φυσικό κάλλος και την αρχιτεκτονική δομή της περιοχής.
- Η δημιουργία υποδομών για δυνατότητα επέκτασης των επεμβάσεων σε υπόλοιπα παρακείμενα της περιοχής επέμβασης τμήματα.

ΔΙΚΤΥΑ

Γενικά προβλέπονται επισκέψιμες και επιθεωρήσιμες οδεύσεις των δικτύων, όπου αυτό είναι δυνατόν.

Επίσης τα δίκτυα, που κατά βάση είναι δίκτυα περιβάλλοντα χώρου, προβλέπονται να προστατεύονται κατάλληλα, τόσο για λόγους ελαχιστοποίησης βλαβών και μακρόχρονης ανθεκτικότητας, όσο και για λόγους προστασίας και ασφαλείας των πολιτών, αλλά και συντηρητών ή τυχόν μελλοντικά ενασχολούμενων σε δίκτυα ΟΚΩ στις περιοχές επέμβασης.

ΠΡΟΒΛΕΠΟΜΕΝΕΣ Η/Μ ΕΓΚΑΤΑΣΤΑΣΕΙΣ

Το σύνολο των προβλεπόμενων Η/Μ εγκαταστάσεων που αφορά όλες τις περιοχές επέμβασης, όπως παρακάτω αναλυτικά περιγράφονται, είναι:

- Εγκαταστάσεις ισχυρών ρευμάτων (φωτισμός και κίνηση).

ΚΑΝΟΝΙΣΜΟΙ ΜΕΛΕΤΗΣ

Η μελέτη έγινε με βάση τους παρακάτω κανονισμούς :

- α. Το ελληνικό πρότυπο του ΕΛΟΤ HD-384 «Απαιτήσεις για ηλεκτρικές εγκαταστάσεις»
- β. Το διάταγμα περί κατασκευής και λειτουργίας ηλεκτρικών εν γένει εγκαταστάσεων (ΦΕΚ 89 Α' /1912).
- γ. DIN 5044 (TEIL 2) για τους φωτοτεχνικούς κανονισμούς.
- δ. Διεθνείς Κανονισμοί και Τυποποιήσεις όπως DIN, VDE, BS, NEMA, ISO κτλ.
- ε. Δ. Ευθυμιάτου «Φωτισμός υπαίθριων και εσωτερικών χώρων».
- στ. Ι. Οικονομοπούλου «Θεωρητική και εφηρμοσμένη φωτοτεχνία».
- ζ. Philips «Lighting Handbook».
- η. Οδηγίες και απαιτήσεις της Δ.Ε.Η.
- θ. Οι Εθνικοί Κανονισμοί και τα Εθνικά πρότυπα, όπως Γερμανικά (DIN κ.λ.π.), Βρετανικά (BS κ.λ.π.), Γαλλικά (FN κ.λ.π.), Ηνωμένων Πολιτειών (ASTM κ.λ.π.), τα αντίστοιχα των λοιπών κρατών μελών της Ε.Ε., καθώς και τα Διεθνή (ISO κ.λ.π.), ειδικότερα δε οι Κανονισμοί και τα Πρότυπα της χώρας προέλευσης του κάθε συγκεκριμένου προϊόντος, εάν δεν καλύπτονται από τα πιο πάνω αναφερόμενα.
- ι. Απαιτήσεις της Υπηρεσίας.

ΔΕΔΟΜΕΝΑ – ΠΑΡΑΔΟΧΕΣ ΗΛΕΚΤΡΟΛΟΓΙΚΗΣ ΜΕΛΕΤΗΣ

ΑΡΧΕΣ ΦΩΤΙΣΜΟΥ ΚΤΙΡΙΩΝ / ΣΥΝΟΛΩΝ / ΚΟΙΝΟΧΡΗΣΤΩΝ ΧΩΡΩΝ

Για τους κοινόχρηστους χώρους, μετά την διαμόρφωσή τους και ανάλογα με την χρήση, θα προβλεφθεί ο κατάλληλος φωτισμός.

Ο σκοπός του φωτισμού των κοινόχρηστων χώρων είναι, αφενός μεν η οδική ασφάλεια, αφετέρου δε η προστασία των πεζών (κατοίκων και διερχομένων) και η ελκυστικότητα της περιοχής.

Με βάση τις προδιαγραφές της CIE η ελάχιστη ένταση φωτισμού, με κριτήριο το ασφαλές βάδισμα πεζών (εντοπισμός εμποδίων κ.λ.π.), είναι 0.2 lux, ενώ η συνιστώμενη είναι 1.0 lux στο επίπεδο του εδάφους (+0.00 μ). Από πειράματα που έγιναν, η απαιτούμενη ημικυλινδρική ένταση φωτισμού στο επίπεδο της κεφαλής(+1.70 μ) με κριτήριο την αναγνώριση προσώπου σε απόσταση 4.0 μ (η «ασφαλής» απόσταση εάν απειλείται επίθεση) είναι 0.8 lux.

Στον επόμενο πίνακα παρουσιάζεται η συνιστώμενη ένταση φωτισμού σε οριζόντιο επίπεδο για κοινόχρηστους χώρους με απαγόρευση κυκλοφορίας (πεζόδρομοι).

Ένταση φωτισμού (lux)	Κριτήριο φωτισμού
0.2	ασφαλές βάδισμα πεζών (εντοπισμός εμποδίων κ.λ.π.)
5.0	«ασφαλής» αναγνώριση προσώπου
20	ευχάριστος φωτισμός

5.2 ΣΤΑΘΜΕΣ ΦΩΤΙΣΜΟΥ

Κατά την μελέτη του φωτισμού λαμβάνεται μέση στάθμη φωτισμού 20 Lux.

5.3 ΠΑΡΑΔΟΧΕΣ – ΥΠΟΛΟΓΙΣΜΟΙ ΗΛΕΚΤΡΙΚΩΝ ΕΓΚΑΤΑΣΤΑΣΕΩΝ

- Τάση / συχνότητα εναλλασσόμενου ρεύματος 380/220 V /50 Hz
- Ελάχιστη διατομή καλωδίων ρευματοδοτών και κίνησης 2.5 τ.χ.
- Ελάχιστη διατομή καλωδίων ΦΩΤΙΣΜΟΥ 1.5 τ.χ.

- Μέγιστη επιτρεπόμενη πτώση τάσης 4 %.
- Μέγιστη επιτρεπόμενη ένταση γραμμών φωτισμού 16 A.
- Οι υπολογισμοί των ηλεκτρικών φορτίων, των διατομών των καλωδίων, των ασφαλειών και των διακοπών των διαφόρων κυκλωμάτων και των πινάκων θα γίνουν σύμφωνα το ελληνικό πρότυπο του ΕΛΟΤ HD-384 «Απαιτήσεις για ηλεκτρικές εγκαταστάσεις» και συμπληρωματικά τους Γερμανικούς Κανονισμούς.

ΠΕΡΙΓΡΑΦΗ ΗΛΕΚΤΡΟΛΟΓΙΚΩΝ ΕΓΚΑΤΑΣΤΑΣΕΩΝ

ΓΕΝΙΚΑ

Η σύνταξη της παρούσας μελέτης έγινε με βάση τα ακόλουθα στοιχεία:

- α) την αρχιτεκτονική μελέτη.
- β) τις προδιαγραφές που προβλέπονται από το Π.Δ. 696/3-10-74.

ΚΡΙΤΗΡΙΑ ΚΑΙ ΠΡΟΤΑΣΗ ΕΠΙΛΟΓΗΣ ΦΩΤΙΣΤΙΚΩΝ

Η μελέτη έγινε με τα εξής κριτήρια:

- α. Η μεγάλη διάρκεια του εξοπλισμού, ο οποίος θα πρέπει να είναι ανθεκτικός σε συνθήκες εξωτερικού χώρου και σε βανδαλισμούς, εφόσον πρόκειται για περιοχή στην οποία έχει ελεύθερη πρόσβαση το κοινό.
- β. Η πρόβλεψη της υποδομής για επέκταση ή συμπλήρωση των εγκαταστάσεων φωτισμού, χωρίς εκτεταμένες εκσκαφές των διαμορφωμένων στην αρχιτεκτονική πρόταση πεζοδρομίων.
- γ. Η οικονομία στο μέτρο του δυνατού.

Για τον φωτισμό της πλατείας προβλέπονται φωτιστικά σώματα όπως αναφέρονται στα αναλυτικά τιμολόγια της μελέτης και το σχέδιο ηλεκτροφωτισμού της μελέτης, τεχνολογίας led

ΥΠΟΓΕΙΕΣ ΚΑΛΩΔΙΩΣΕΙΣ- ΦΡΕΑΤΙΑ

Οι καλωδιώσεις θα οδεύουν εντός των σωληνώσεων, μέσω φρεατίων διακλάδωσης – έλξης που προτείνεται να έχουν καλύμματα από ελατό χυτοσίδηρο (DUCTILE CAST IRON) και το καλώδιο τροφοδοσίας του κάθε φωτιστικού θα είναι ενιαίο καθ' όλο το μήκος του από τον πίνακα φωτισμού μέχρι το φωτιστικό.

Θα χρησιμοποιηθούν αποκλειστικά καλώδια E1VV, διατομής που θα προκύψει από τους υπολογισμούς, εντός πλαστικών σωλήνων χωρίς ενώσεις στα τυφλά σημεία παρά μόνο εφόσον είναι αναγκαίο στα φρεάτια ελέγχου.

Τα καλώδια προτείνεται να τοποθετηθούν σε σωλήνες με οδηγό από γαλβανισμένο σύρμα, ώστε να μπορεί να διέλθουν και άλλες ηλεκτρικές γραμμές στο μέλλον. Το υπόγειο δίκτυο διελεύσεως των καλωδίων θα τοποθετηθεί σε βάθος τουλάχιστον 0,5m κάτω από την

επιφάνεια του εδάφους. Σε κάθε σωλήνα τοποθετείται γενικά ένα μόνο καλώδιο φωτισμού, χωρίς αυτό να αποτελεί δέσμευση.

Σε περιπτώσεις που απαιτείται ιδιαίτερη μηχανική αντοχή των σωλήνων (λόγω αιτιολογημένων ειδικών συνθηκών) το δίκτυο σωληνώσεων θα κατασκευάζεται με γαλβανισμένους σιδηροσωλήνες βαρέως τύπου (ISO MEDIUM βαρείς - Πράσινη ετικέτα), Φ 2 1/2"

Προβλέπονται Φρεάτια για το τράβηγμα των καλωδίων στην προκατασκευασμένη βάση στηρίξεως κάθε ιστού και στις διαβάσεις των δρόμων κ.λ.π. όπως φαίνεται στα σχέδια.

ΗΛΕΚΤΡΙΚΗ ΠΑΡΟΧΗ - ΠΙΝΑΚΕΣ

Όπως φαίνεται στα σχέδια θα κατασκευασθεί ένας **Πίνακας Εξωτερικού Φωτισμού (PILLAR)**, που θα τοποθετηθεί σε πύλλαρ, και θα τροφοδοτηθεί από την ΔΕΗ, με παροχή Νο2 (2KVA-16A), για την τροφοδότηση των φωτιστικών σωμάτων.

Τα Πύλλαρ θα είναι σύμφωνα με την παράγραφο 6 της Υπ.Αποφ. ΕΗ1/0/481, που έχει ως ακολούθως:

Το Πύλλαρ χωρίζεται σε δύο μέρη από τα οποία στο ένα θα διέρχεται η παροχή και στο άλλο η στεγανή διανομή που θα περιλαμβάνει όλα τα όργανα διακοπής και προστασίας των γραμμών.

Η εγκατάσταση θα λειτουργεί αυτόματα και οι εντολές (ON-OFF) θα δίνονται από χρονοδιακόπτη σε επαφείς (CONTACTORS) που προβλέπονται μετά τον διακόπτη και την ασφάλεια κάθε γραμμής που αναχωρεί.

Τα Πύλλαρ θα είναι βιομηχανικού τύπου στεγανό, προστασίας IP 56 για τοποθέτηση σε εξωτερικό χώρο, κατασκευασμένο από λαμαρίνα ντεκαπέ, πάχους 2 mm.

Οι εξωτερικές ωφέλιμες διαστάσεις του θα είναι όπως περιγράφονται στα σχετικό αναλυτικό τιμολόγιο της μελετης.

Οι πόρτες του πύλλαρ θα εφάπτονται πολύ καλά και σφιχτά σε όλα τα σημεία με το κύριο σώμα του πύλλαρ ώστε να αποφεύγεται η είσοδος βροχής στο εσωτερικό του.

Στην μπροστινή όψη της δεξιάς πόρτας του πύλλαρ (χώρο διανομής) θα αναγραφεί με χυτά τυποποιημένα γράμματα επιγραφή που θα αναφέρει **"Δήμος ΙΛΙΟΥ - Ηλεκτροφωτισμός Μη ρυπαίνετε - Νόμος 2147"** με τις διαστάσεις που θα δοθούν από την Υπηρεσία.

Το σύνολο της επιγραφής θα τοποθετηθεί ώστε το κέντρο κάθε σειράς γραμμάτων να συμπίπτει με το νοητό κάθετο άξονα στο κέντρο της θύρας. Η αναγραφή των γραμμάτων θα γίνει με διπλή στρώση λευκού ελαιοχρώματος.

Το πύλλαρ θα εδράζεται σε βάση από σκυρόδεμα B120 και στο σημείο επαφής του με τη βάση θα φέρει περιφερειακή σιδηρογωνία πάχους 3,5mm και πλάτους 40mm. Στις 4 γωνίες θα υπάρχει συγκολλημένη στη σιδηρογωνία τριγωνική λάμα στην οποία θα ανοιχθούν τρύπες για να βιδωθούν τα μπουλόνια που θα είναι ενσωματωμένα στη βάση από σκυρόδεμα. Το πύλλαρ πρέπει να μπορεί να αφαιρεθεί με αποκοχλίωση.

Το πύλλαρ θα είναι συναρμολογημένο στο εργοστάσιο κατασκευής του και θα παρέχει άνεση χώρου για την είσοδο καλωδίων και τη σύνδεση των καλωδίων μεταξύ των οργάνων λειτουργίας του δικτύου. Θα δοθεί μεγάλη σημασία στην καλή και σύμμετρη εμφάνιση του.

Στο χώρο που προσδιορίζεται για τις διανομές και στη ράχη του πύλλαρ, θα είναι στερεωμένη με κοχλίες και περικόχλια επάνω σε οδηγούς από γωνίες σχήματος Π (που θα κατασκευασθούν από στραντζαριστή λαμαρίνα διαστάσεων 30x30x2mm), στραντζαριστή γαλβανισμένη λαμαρίνα ύψους 1,10 m πλάτους 0,60 m και πάχους 2mm για τη στερέωση των διανομών.

Στο δεξιό μέρος του πύλλαρ θα εγκατασταθεί η στεγανή διανομή, που θα περιλαμβάνει τα όργανα διακοπής και προστασίας των γραμμών.

Κάθε διανομή θα αποτελείται από στεγανά κιβώτια κατασκευασμένα από κράμα αλουμινίου ή από ανθεκτικό πολυεστέρα, ενισχυμένο με υαλοβάμβακα και πολυκερμπονάτ, διαμορφωμένα με χυτόπρεσσα. Τα κιβώτια θα είναι άκαυστα, ικανά να αντιμετωπίσουν συνθήκες εξωτερικού χώρου και υγρασίας θάλασσας. Οι διαστάσεις των κιβωτίων θα είναι τέτοιες, ώστε να χωρούν άνετα μέσα σ' αυτά, τα διάφορα εξαρτήματα των διανομών και θα έχουν υπολογισθεί κατά VDE 0660. Τα κιβώτια θα φέρουν οπές με τους κατάλληλους στυπιοθλίπτες για την είσοδο του καλωδίου παροχής, του καλωδίου τηλεχειρισμού καθώς επίσης και για την έξοδο των καλωδίων προς το δίκτυο.

Το πάνω κιβώτιο κάθε διανομής θα περιέχει :

Το γενικό αυτόματο διακόπτη, πρίζα σούκο κατά DIN 49.62 και λυχνία νυκτερινής εργασίας.

Τα κάτω κιβώτια θα περιέχουν τις ροηφόρους ράβδους (των 100A και μήκος 300 mm) και τα όργανα των καλωδίων που αναχωρούν προς το δίκτυο.

Υποχρεωτικά θα υπάρχει καλή και σύμμετρη εμφάνιση της διανομής και θα τηρηθούν οι παρακάτω γενικές αρχές για την κατασκευής της.

(α) Η είσοδος για την τροφοδότηση από την ΔΕΗ θα είναι από το κάτω μέρος εφ' όσον η τροφοδότηση είναι υπόγεια αν όχι, από το πάνω μέρος με τους κατάλληλους στυπιοθλίπτες.

(β) Η εσωτερική συνδεσμολογία θα είναι άριστα κατασκευασμένη, από τεχνική και αισθητική άποψη. Έτσι τα καλώδια που θα είναι μονόκλινα θα ακολουθούν ευθείες και σύντομες διαδρομές. Θα είναι καλά προσαρμοσμένα στα άκρα των οργάνων και θα φέρουν, όπου απαιτείται, στα άκρα τους ακροδέκτες.

(γ) Τα καλώδια του δικτύου θα συνδέονται με εκείνα της διανομής με κλέμενες βαρέως τύπου συρταρωτές και θα έχουν την κατάλληλη διατομή ώστε να φορτίζονται χωρίς κίνδυνο βλάβης με τη μέγιστη ένταση που διαρρέει τα αντίστοιχα όργανα.

Το Πίλλαρ με όλα τα εσωτερικά εξαρτήματα θα βαφτεί με χρώμα επιλογής της Υπηρεσίας αφού πρώτα θα έχει υποστεί αμμοβολή, σύμφωνα με τα πρότυπα SVENSK STANDARD SIS 055900 του 1967 βαθμού SA-3, και περαστεί με μια στρώση αντιδιαβρωτικού εποξειδικού ασταριού (PRIMER) και δύο στρώσεις εποξειδικού χρώματος, το συνολικό πάχος βαφής δεν θα είναι μικρότερο από 0.4 mm.

ΑΦΗ - ΣΒΕΣΗ ΦΩΤΙΣΤΙΚΩΝ ΣΩΜΑΤΩΝ

Η αφή και σβέση των φωτιστικών σωμάτων του περιβάλλοντος χώρου θα γίνεται μέσω ηλεκτρονόμου και διακόπτη 3 θέσεων με την βοήθεια χρονοδιακόπτη ή φωτοκύτταρου καθώς και χειροκίνητα.

Αντιστοιχισή άρθρων με ΕΤΕΠ

ΦΕΚ 4607/Β/13-12-2019 & 1437Β/16-04-2020

Απόφαση	ΦΕΚ	Εγκύκλιος	ΘΕΜΑ
ΔΙΠΑΔ/ΟΙΚ/273/17-7-2012	2221/Β/30-07-2012	ΔΙΠΑΔ/οικ/356/04-12-2012/26 (ΑΔΑ:Β4Τ81-70Θ)	Έγκριση τετρακοσίων σαράντα (440) Ελληνικών Τεχνικών Προδιαγραφών (ΕΤΕΠ), με υποχρεωτική εφαρμογή σε όλα τα Δημόσια Έργα
ΔΙΠΑΔ/ΟΙΚ/469/23-9-2013	2542/Β/10-10-2013	ΔΙΠΑΔ/οικ/508/18-10-2013/30 (ΑΔΑ: ΒΛΛ01-62Ψ)	Αναστολή της υποχρεωτικής εφαρμογής της Ελληνικής Τεχνικής Προδιαγραφής ΕΛΟΤ ΤΠ 1501-03-08-03-00 : 2009 ΚΟΥΦΩΜΑΤΑ ΑΛΟΥΜΙΝΙΟΥ.
ΔΙΠΑΔ/οικ.628/7-10-2014	2828/Β/21-10-2014	ΔΙΠΑΔ/οικ/658/24-10-2014/22 (ΑΔΑ: ΩΜΞ21-27Κ)	Αναστολή της υποχρεωτικής εφαρμογής των ακόλουθων Ελληνικών Τεχνικών Προδιαγραφών: ΕΛΟΤ ΤΠ 1501-05-07-01-00:2009, Υποδομή οδοφωτισμού. ΕΛΟΤ ΤΠ 1501-05-07-02-00:2009, Ισotί οδοφωτισμού και φωτιστικά σώματα. ΕΛΟΤ ΤΠ 1501-04-09-02-00:2009, Εγκατάσταση χαλύβδινων λεβήτων.
ΔΙΠΑΔ/οικ.667/30-10-2014	3068/Β/14-11-2014	ΔΚΠ/οικ./154/11-12-2014/26 (ΑΔΑ: 66721-ΚΦ7)	Αναστολή της υποχρεωτικής εφαρμογής των ακόλουθων Ελληνικών Τεχνικών Προδιαγραφών: ΕΛΟΤ ΤΠ 1501-08-02-02-00:2009 Λιθορριπές επί γεωφασμάτων για την προστασία κοίτης και πρσανών ΕΛΟΤ ΤΠ 1501-08-03-03-00:2009 Γεωφάσματα στραγγιστηρίων ΕΛΟΤ ΤΠ 1501-08-03-06-00:2009 Αποστραγγίσεις επιφανειών με γεωσυν-θετικά φύλλα ΕΛΟΤ ΤΠ 1501-08-05-03-03:2009 Επίστρωση προστασίας/στρώση φίλτρου συνθετικών μεμβρανών στεγανοποίησης με αμμογαλικώδες διαβασθμισμένο υλικό ΕΛΟΤ ΤΠ 1501-08-05-03-04:2009 Επένδυση λιμνοδεξαμενών και ΧΥΤΑ με μεμβράνες πολυαιθυλενίου (HDPE)
ΔΚΠ/οικ.1211/01-08-2016	2524/Β/16-08-2016	ΔΚΠ/οικ./1322/07-09-2016/17 (ΑΔΑ: 75ΕΖ46530Ξ-Θ2Π)	Αναστολή της υποχρεωτικής εφαρμογής πενήντα εννέα (59) Ελληνικών Τεχνικών Προδιαγραφών (ΕΛΟΤ – ΕΤΕΠ)
Δ22/4193/2019	4607/Β/13-12-2019		Έγκριση εβδομήντα (70) Ελληνικών Τεχνικών Προδιαγραφών (ΕΤΕΠ), με υποχρεωτική εφαρμογή σε όλα τα Δημόσια Έργα και Μελέτες. 5. Η ισχύς της παρούσας απόφασης αρχίζει μετά την παρέλευση τριών (3) μηνών από την δημοσίευσή της στην Εφημερίδα της Κυβερνήσεως.
Δ22/οικ. 1989	1437Β/16-04-2020		Τροποποίηση της Δ22/4193/22-11-2019 (Β' 4607) απόφασης του Υπουργού Υποδομών και Μεταφορών με θέμα: «Έγκριση εβδομήντα (70) Ελληνικών Τεχνικών Προδιαγραφών (ΕΤΕΠ), με υποχρεωτική εφαρμογή σε όλα τα Δημόσια Έργα και Μελέτες». Προσαρμογή στη με αρ. Γ10/2019 σύμφωνη γνώμη της Ενιαίας Ανεξάρτητης Αρχής Δημοσίων Συμβάσεων. «5. Η ισχύς της παρούσας απόφασης αρχίζει από την 01/09/2020».

Κωδικός	Αρ. Τιμ.	Τίτλος Αρθρου	ΚΩΔ. ΕΤΕΠ ΕΛΟΤ ΠΠ 1501- +	Τίτλος ΕΤΕΠ
Άρθρα μελέτης				
ΑΤΗΕ 8766Ν.6.Δ.Σ	60	Καλώδιο τύπου ΝΥΜ 5x2,5mm ²		
ΝΑΗΛΜ 62.10.40.01	61	Καλώδια τύπου Η05VV-U, -R (ΝΥΜ), ονομ. τάσης 300/500V με μόνωση από μανδύα PVC διατομής 3 x 1,5 mm ²		
ΝΑΗΛΜ 60.10.85.01	62	Φρεάτιο έλξης και σύνδεσης υπόγειων καλωδίων 40 x 40 cm		

Πίνακας αντιστοίχισης άρθρων-ΕΤΕΠ

ΑΤΗΕ 8732.1.3	63	Σωλήνας ηλεκτρικών γραμμών πλαστικός ευθύς 16mm		
ΑΤΗΕ 8732.1.4	64	Σωλήνας ηλεκτρικών γραμμών πλαστικός ευθύς 23mm		
ΝΑΗΛΜ 60.10.80.02	65	Πίλαρ οδοφωτισμού οκτώ αναχωρήσεων	05-07-01-00	Υποδομή οδοφωτισμού
ΑΤΗΕ 9323.Φ1.Π	66	Φωτιστικό ιστού led, συμμετρικού φωτισμού, βαμμένο.		
ΑΤΗΕ 9323.Φ1Α.Π	67	Χωνευτός ιστός 3,5 μέτρων (πάνω από το επίπεδο του του εδάφους), συνολικού ύψους 4,00 m.		
ΑΤΗΕ 9323.ΠΜ	68	Στεγανό φωτιστικό προβολέας Led, ανοιχτής δέσμης, 140W, 127 lm/w, 4000K		

ΙΛΙΟΝ 01/12/2020

Ο ΣΥΝΤΑΞΑΣ

Ο Προϊστάμενος Τμήματος
Εγκαταστάσεων & Αδειών
Μεταφορών



Παύλος Αντωνόπουλος
Μηχανολόγος Μηχανικός

ΙΛΙΟΝ 01/12/2020

ΘΕΩΡΗΘΗΚΕ

Η Προϊσταμένη Διεύθυνσης Τ.Υ



Αγγελική Δημητρακοπούλου
Αρχιτέκτων Μηχανικός



**ΕΛΛΗΝΙΚΗ ΔΗΜΟΚΡΑΤΙΑ
ΝΟΜΟΣ ΑΤΤΙΚΗΣ
ΔΗΜΟΣ ΙΛΙΟΥ
Δ/ΝΣΗ ΤΕΧΝΙΚΩΝ ΥΠΗΡΕΣΙΩΝ
Δ/ΝΣΗ ΠΕΡΙΒΑΛΛΟΝΤΟΣ**

ΤΕΧΝΙΚΗ ΠΕΡΙΓΡΑΦΗ –ΣΥΓΡΑΦΗ ΥΠΟΧΡΕΩΣΕΩΝ ΠΡΑΣΙΝΟΥ

**ΕΡΓΟ:
ΑΣΤΙΚΕΣ ΠΑΡΕΜΒΑΣΕΙΣ ΑΝΑΠΛΑΣΗΣ ΚΟΙΝΟΧΡΗΣΤΩΝ ΧΩΡΩΝ ΠΛΑΤΕΙΑΣ,
ΠΑΙΔΙΚΗΣ ΧΑΡΑΣ ΚΑΙ ΠΕΖΟΔΡΟΜΩΝ
ΣΤΑ Ο.Τ. 693Α ΚΑΙ 714 ΤΟΥ ΔΗΜΟΥ ΙΛΙΟΥ**



**ΕΛΛΗΝΙΚΗ ΔΗΜΟΚΡΑΤΙΑ
ΝΟΜΟΣ ΑΤΤΙΚΗΣ
ΔΗΜΟΣ ΙΛΙΟΥ
Δ/ΝΣΗ ΤΕΧΝΙΚΩΝ ΥΠΗΡΕΣΙΩΝ**

**ΑΣΤΙΚΕΣ ΠΑΡΕΜΒΑΣΕΙΣ ΑΝΑΠΛΑΣΗΣ ΚΟΙΝΟΧΡΗΣΤΩΝ
ΧΩΡΩΝ ΠΛΑΤΕΙΑΣ, ΠΑΙΔΙΚΗΣ ΧΑΡΑΣ ΚΑΙ ΠΕΖΟΔΡΟΜΩΝ
ΣΤΑ Ο.Τ. 693Α ΚΑΙ 714 ΤΟΥ ΔΗΜΟΥ ΙΛΙΟΥ**

ΑΝΤΙΚΕΙΜΕΝΟ ΤΗΣ ΤΕΧΝΙΚΗΣ ΠΕΡΙΓΡΑΦΗΣ

Η παρούσα Τεχνική Περιγραφή – Συγγραφή Υποχρεώσεων Πρασίνου, αφορά στη μελέτη πρασίνου της πρότασης με τίτλο: «ΑΣΤΙΚΕΣ ΠΑΡΕΜΒΑΣΕΙΣ ΑΝΑΠΛΑΣΗΣ ΚΟΙΝΟΧΡΗΣΤΩΝ ΧΩΡΩΝ ΠΛΑΤΕΙΑΣ, ΠΑΙΔΙΚΗΣ ΧΑΡΑΣ ΚΑΙ ΠΕΖΟΔΡΟΜΩΝ ΣΤΑ Ο.Τ. 693Α ΚΑΙ 714 ΤΟΥ ΔΗΜΟΥ ΙΛΙΟΥ», με αντικείμενο την ποιοτική αναβάθμιση των κοινοχρήστων χώρων που περιβάλλονται από τις οδούς Αγ. Γεωργίου, Θεοφίλου και τους πεζοδρόμους Αετού και Μανουήλ.

Σκοπός της παρούσας μελέτης είναι να δημιουργηθεί μία πλατεία πράσινη με φυσικές καμπύλες χωρίς την αυστηρή γεωμετρία της σημερινής που θα αποτελεί πόλο έλξης για τους περίοικους.

Το έργο της ανάπλασης της πλατείας είναι μεγάλης σημασίας για τον Δήμο Ιλίου και θα βελτιώνει τις συνθήκες χιλιάδων κατοίκων και επισκεπτών καθημερινά.

Συγκεκριμένα :

- Ενισχύει το Πράσινο της Περιοχής
- Προσφέρει υποδομές στο χώρο για την ασφαλή χρήση από ομάδες πολιτών – μετακίνηση ΑΜΕΑ, διαδρομές πεζών.
- Βελτιώνει την περιβαλλοντική υποδομή
- Μειώνει την ηχορύπανση
- Γίνεται αποκατάσταση του περιβάλλοντος και αναβαθμίζεται η ποιότητα ζωής των κατοίκων.

Η άρτια υλοποίηση του έργου θα επιφέρει τα προαναφερόμενα επιθυμητά αποτελέσματα με επωφελούμενους κυρίως τους κατοίκους του Δήμου Ιλίου και τους επισκέπτες, χρήστες της αγοράς του Δήμου.



Εικ. : Περιοχή επέμβαση της μελέτης



Εικ. : Σημερινή άποψη της πλατείας από την συμβολή των οδών Αγ. Γεωργίου και Θεοφίλου



Εικ. : Σημερινή άποψη του εσωτερικού της πλατείας

Γενική περιγραφή βασικών προτεινόμενων επεμβάσεων

Σκοπός της παρούσας συγγραφής είναι η περιγραφή των παρεμβάσεων που αφορούν στη διαμόρφωση του πρασίνου όπως:

- Η δημιουργία επιφανειών χλοοτάπητα, που σε συνδυασμό με την υπάρχουσα (ψηλά δένδρα) βλάστηση αλλά και τις προτεινόμενες φυτεύσεις (Δένδρα – Ποώδη), θα περιορίζουν την απορροφούμενη θερμότητα προσφέροντας θερμική άνεση και σκίαση στους χρήστες της πλατείας αλλά και εν γένει του προς ανάπλαση χώρου.
- Η τοποθέτηση φυσικού εδάφους με χαμηλή φύτευση σε μία λωρίδα πλάτους περίπου 1,40cm, παράλληλη και σε άμεση γειτονία με τον πεζόδρομο Αετού, η οποία θα ενσωματώνει συστοιχία υφιστάμενων δένδρων Ευκαλύπτων.
- Η διατήρηση της υφιστάμενης υψηλής βλάστησης-δένδρων, τα οποία θα προσφέρουν φυσική, άφθονη σκιά και δροσιά ιδιαίτερα τους θερινούς μήνες.
- Η εγκατάσταση αυτόματου ποτίσματος τόσο για τον χλοοτάπητα όσο και για τα νέα δένδρα και ποώδη φυτά.

Συγκεκριμένα:

Στην εσωτερική διαμόρφωση της πλατείας, ως γενική αρχή επανασχεδιασμού επιλέχθηκε η χρήση μοτίβου κυκλικών σχημάτων, για την οριοθέτηση των επιφανειών πρασίνου (χλοοτάπητας, δένδρα και ποώδη). Βασικό στοιχείο σχεδιασμού αποτέλεσε και η προσπάθεια διατήρησης για σκiasμό και δροσισμό, όλων των υφιστάμενων δένδρων της πλατείας, εντός των ανωτέρω χώρων πράσινης εδαφοκάλυψης.

Η καθεμία από τις επιφάνειες του πρασίνου πλαισιώνεται σχεδιαστικά με μεγαλύτερου μεγέθους ανάλογο κυκλικό σχήμα, δημιουργώντας έτσι νοητές διαδρομές επικοινωνίας μεταξύ των νησίδων πρασίνου.

ΤΕΧΝΙΚΕΣ ΠΡΟΔΙΑΓΡΑΦΕΣ ΚΑΙ ΠΕΡΙΓΡΑΦΗ ΕΡΓΑΣΙΩΝ ΓΙΑ ΤΑ ΕΡΓΑ ΠΡΑΣΙΝΟΥ

Φυτεύσεις:

Βασικό στοιχείο σχεδιασμού αποτέλεσε η προσπάθεια διατήρησης για σκιασμό και δροσισμό, σχεδόν όλων των υφιστάμενων δένδρων της πλατείας. Βάσει σχεδιασμού προβλέπεται ο εμπλουτισμός των φυτεύσεων με ψηλά δένδρα, τοποθέτηση έτοιμου χλοοτάπητα και φύτευση ποωδών φυτών.

Επιλέχθηκαν ενδημικά φυτά της περιοχής και ανθεκτικά στις επικρατούσες καιρικές συνθήκες. Η χωροθέτηση και η πυκνότητα των φυτεύσεων γίνεται μελετημένα, σύμφωνα με τις προδιαγραφές των προτεινόμενων φυτών, και με τη φυτοτεχνική μελέτη.

Σημαντικός παράγοντας για να είναι οι φυτεύσεις επιτυχείς, είναι η βελτίωση του εδαφικού υποστρώματος τόσο με προσθήκη κατάλληλου κηπευτικού χώματος εμπλουτισμένου με ιχνοστοιχεία, όσο και με προσθήκη βελτιωτικών εδάφους.

Το αυτόματο πότισμα του πρασίνου θα γίνεται μέσω δικτύου άρδευσης (ΕΥΔΑΠ) σύμφωνα με την σχετική μελέτη άρδευσης. Όλες οι εργασίες φύτευσης και άρδευσης θα γίνονται παρουσία εκπροσώπου του αρμόδιου Τμήματος του Δήμου Ιλίου.

ΧΩΜΑΤΟΥΡΓΙΚΕΣ ΕΡΓΑΣΙΕΣ

Θα πραγματοποιηθεί πλήρωση με φυτική γη εκτός αστικών περιοχών (ΕΛΟΤ ΤΠ 1501-02--07-05-00). Το προσκομιζόμενο κηπευτικό χώμα θα είναι γόνιμο, με χαμηλό ποσοστό ενεργού ανθρακικού ασβεστίου, επιφανειακό, εύθρυπτο, αμμοαργιλώδους σύστασης, με αναλογία σε άμμο τουλάχιστον 55%. Θα είναι απαλλαγμένο από σβώλους πηλού, αγριόχορτα (αγριάδα και κύπερη) και λίθους μεγαλύτερους των 5 χιλ.

ΠΡΟΕΤΟΙΜΑΣΙΑ ΧΩΡΩΝ ΕΓΚΑΤΑΣΤΑΣΗΣ ΠΡΑΣΙΝΟΥ

Η εργασία ενσωμάτωσης της ποσότητας βελτιωτικών εδάφους (ΕΛΟΤ ΤΠ 1501-10--05-02-01: τύρφη, οργανοχουμικά, περλίτης άμμος) θα γίνει εκτός των χώρων φύτευσης σε όλη την επιφάνεια του χώματος με ομοιόμορφη διάστρωση ενός ή περισσότερων από τα παραπάνω υλικά, με οποιοδήποτε μέσο.

ΦΥΤΙΚΟ ΥΛΙΚΟ

Η παρούσα προδιαγραφή ΕΛΟΤ - ΕΤΕΠ 1501-10-05-01-00 αφορά στην περιγραφή του απαιτούμενου φυτικού υλικού και της μεθοδολογίας φύτευσης, ώστε να εξασφαλίζονται οι καλύτερες δυνατές συνθήκες επιτυχούς εγκατάστασης, επιβίωσης και ανάπτυξης φυτών.

Θα εγκατασταθεί έτοιμος χλοοτάπητας, θα φυτευτούν Δένδρα κατηγορίας Δ8 και ποώδη φυτά με μπάλα χώματος όγκου 2-4 λτ. Αλλαγές των θέσεων φύτευσης μπορεί να προκύψουν από

εγκαταστάσεις ή κατασκευές που δεν έχουν προβλεφθεί μετά από συνεννόηση με την Επιβλέπουσα υπηρεσία.



Στον παρακάτω πίνακα δίνονται τα χαρακτηριστικά και τα είδη του προτεινόμενου φυτικού υλικού :



ΠΙΝΑΚΑΣ ΦΥΤΙΚΟΥ ΥΛΙΚΟΥ			
ΔΕΝΔΡΑ	ΥΨΟΣ μέτρα	ΜΠΑΛΑ ΧΩΜΑΤΟΣ λίτρα	ΠΟΣΟΤΗΤΑ
Σοφόρα <i>Sophora japonica</i>	2,00-2,50	70	6
Μαγνόλια <i>Magnolia garndiflora</i>	2,00	70	4
Φωτίνια <i>Photinia fraseri red robin tree</i>	2.00-2.50	70	5
Πούδη φυτά Κατηγορία θ1 ΕΙΔΟΣ	Ύψος	Μπάλα χώματος λίτρα	ΠΟΣΟΤΗΤΑ
ΓΕΡΑΝΙ <i>Pelargonium zonale</i>	0,30 - 0,40	3	50
ΒΙΟΛΕΤΑ <i>Matthiola incana</i>	0,30 - 0,50	4	50
ΑΟΥΚΟΥΜΠΑ <i>Aucuba japonica</i>	0,50 – 0,80	4	20
ΑΜΠΕΛΙΑ ΜΕΓΑΝΘΗΣ <i>Abelia x Grandiflora</i>	0,5 – 0,70	4	30
ΔΙΜΟΡΦΟΘΗΚΗ <i>Dimorphotheca ecklonis</i>	0,30 - 0,40	4	50
ΛΑΝΤΑΝΑ <i>Lantana camara</i>	0,30 – 0,50	4	50
ΑΓΓΕΛΙΚΗ ΝΑΝΑ <i>Pittosporum tobira nanum</i>	0, 0,50 – 0,60	4	50
		ΣΥΝΟΛΟ	315



Η φυτευτική περίοδος των φυτών ορίζεται από μέσα Νοεμβρίου μέχρι τέλος Μαρτίου, περίοδος ιδανική για τις κλιματικές συνθήκες του Δήμου Ιλίου.



Οι εργασίες φύτευσης σταματούν κάτω από πολύ χαμηλές κάτω των 5°C ή υψηλές πάνω από 32 °C.

Ακολουθούν οι περιγραφές των προτεινόμενων φυτών

Α/ Α	ΠΕΡΙΓΡΑΦΗ	ΦΩΤΟΓΡΑΦΙΑ	ΠΑΡΑΤΗΡΗΣΕΙΣ
1.	<p>Σοφόρα <i>Sophora japonica</i></p>		<p>Η Σοφόρα είναι φυλλοβόλο δένδρο με σφαιρική κόμη. Χαρακτηριστικό της είναι τα πράσινα κλαδιά με τα σύνθετα, καταπράσινα φύλλα. Ανθοφορούν μόνο τα ενήλικα φυτά, σχηματίζοντας κρεμ άνθη σε επάκριες φόβες. Είναι φυτό χωρίς ιδιαίτερες εδαφικές απαιτήσεις.</p>
2.	<p>Μαγνόλια <i>Magnolia garndiflora</i></p>		<p>Έχει μεγάλα (μήκος: 15 – 25 cm), γυαλιστερά φύλλα, βαθυπράσινου χρώματος, που στην κάτω επιφάνεια, έχει χνούδι και καφετί χρωματισμό. Τα άνθη είναι μεγάλα, με διάμετρο μέχρι 25 cm, λευκού χρώματος και ιδιαίτερα αρωματικά. Η άνθιση ξεκινάει από τον Μάιο μέχρι και τα τέλη του καλοκαιριού. Το φυτό αναπτύσσεται με σχετικά αργό ρυθμό.</p>

3.	<p style="text-align: center;">Φωτίνια <i>Photinia fraseri red robin tree</i></p>		<p>Η φωτίνια είναι αειθαλής θάμνος, ρήγορης ανάπτυξης, ύψους 3-4 μέτρων, που ξεχωρίζει για το ιδιαίτερο, λαμπερό και φωτεινό κόκκινο φύλλωμά της. Τα φύλλα της φωτίνιας είναι μακρόστενα, λεία και ερματώδη, έχουν κόκκινο χρώμα στην άνοιξη, παίρνουν ένα μωβ χρώμα το καλοκαίρι και πρασινίζουν το χειμώνα. Λόγω καλής προσαρμογής στο μεσογειακό περιβάλλον. Επίσης διαμορφώνεται σε δένδρο</p>
4.	<p style="text-align: center;">Γεράνι <i>Pelargonium zonale</i></p>		<ul style="list-style-type: none"> • Είναι ποώδες καλλωπιστικό φυτό που διατηρεί το φύλλωμα του κατά τη διάρκεια του έτους. Τα φύλλα του είναι απλά, με μακρινούς μίσχους. • Η καλλιέργεια του δεν είναι ιδιαίτερα δύσκολη, αναπτύσσεται εύκολα, ενώ δεν είναι ιδιαίτερα απαιτητικό σε θερμοκρασίες, έδαφος και νερό. • Προτιμούν ηλιόλουστα σημεία, ενώ μπορούν επίσης να αναπτυχθούν σε σκιερές και ημισκιερές θέσεις.
2.	<p style="text-align: center;">Βιολέτα <i>Matthiola incana</i></p>		<ul style="list-style-type: none"> • Έχει συνεχή και παρατεταμένη ανθοφορία από τις αρχές της άνοιξης ως τις αρχές φθινοπώρου. • Δεν έχει ιδιαίτερες απαιτήσεις όσον αφορά τις καλλιεργητικές συνθήκες. Αναπτύσσεται καλά σε όλα τα εδάφη αν και προτιμότερα είναι τα γόνιμα εδάφη πλούσια σε οργανική ουσία. • Ευδοκίμει στον ήλιο, αντέχει και στην ημισκιά, αλλά υποφέρει στην υπερβολική ζεστή και ηλιοφάνεια του καλοκαιριού.

3.	<p>Αουκούμπα <i>Aucuba japonica</i></p>		<ul style="list-style-type: none"> • Είναι αειθαλής θάμνος με σφαιρικό σχήμα που φτάνει τα 1,5 - 2 μέτρα σε ύψος. • Τα φύλλα της είναι εντυπωσιακά λόγω του πριονωτού σχήματός τους αλλά και του πράσινου χρώματός που ενισχύεται από κίτρινα στίγματα. • Προτιμά ημισκιερές έως σκιερές θέσεις φύτευσης και ελαφριά, καλά αποστραγγιζόμενα εδάφη. Παρουσιάζει εξαιρετική αντοχή στο ψύχος.
4.	<p>Άμπέλια <i>Abelia x Grandiflora</i></p>		<ul style="list-style-type: none"> • Αειθαλής θάμνος με τελικό ύψος τα 2 m και γυαλιστερά σκουροπράσινα φύλλα, που κοκκινίζουν την περίοδο του Χειμώνα. • Ανθίζουν συνεχώς για μεγάλη χρονική περίοδο από το τέλος της άνοιξης μέχρι τα μέσα του φθινοπώρου. • Προτιμά ηλιόλουστα ή ημισκιερά μέρη αλλά στις ηλιόλουστες θέσεις δίνει πολλή καλύτερη ανθοφορία. • Κατάλληλο για φύτευση μπορντούρων, αλλά και για μεμονωμένες θέσεις.
5.	<p>Διμορφοθήκη <i>Dimorphotheca ecklonis</i></p>		<ul style="list-style-type: none"> • Πολυετές, ποώδες φυτό, με γρήγορο ρυθμό ανάπτυξης και δίνει πολυάριθμα άνθη σε λευκό, ροζ, μωβ, κίτρινο ή πορτοκαλί χρώμα, ανάλογα με την ποικιλία. • Έχει παρατεταμένη ανθοφορία, κατά τη διάρκεια της άνοιξης, του καλοκαιριού και του φθινοπώρου. • Προτιμά ηλιόλουστες θέσεις και καλά αποστραγγιζόμενα, πλούσια εδάφη. Παρουσιάζει εξαιρετική αντοχή στην ατμοσφαιρική ρύπανση και στην αλατότητα.

6.	<p>Λαντάνα <i>Lantana camara</i></p>		<ul style="list-style-type: none"> • Ημιαειθαλής θάμνος σφαιρικής ανάπτυξης με ασύμμετρο σχήμα και συμπαγή βλάστηση. • Αντέχει σε συνθήκες υψηλής θερμοκρασίας και ξηρασίας, ενώ είναι ευαίσθητο στις χαμηλές θερμοκρασίες. • Έχει μεγάλο εύρος ανθοφορίας. Τα πρώτα άνθη εμφανίζονται το Μάιο και διατηρούνται έως τα μέσα Νοεμβρίου.
7.	<p>Αγγελική Νάνα <i>Pittosporum tobira nanum</i></p>		<ul style="list-style-type: none"> • Θάμνος αειθαλής, με σφαιρική κόμη και γυαλιστερά φύλλα. • Κατάλληλο για χαμηλή μπορντούρα ή για μεμονωμένες φυτεύσεις. • Έχει μέτριες απαιτήσεις σε νερό, ενώ αντέχει σε σκιερά μέρη.

Τα φυτά που θα εγκαταστήσει ο ανάδοχος πρέπει να προέρχονται από φυτώρια που λειτουργούν σύμφωνα με τις διατάξεις του Ν.1564/85. Τα φυτά πρέπει να είναι άριστης ποιότητας, απολύτως υγιή και εύρωστα, χωρίς τραυματισμούς, καρκινώματα ή προσβολές από ασθένειες, με πλούσιο ριζικό σύστημα και κλάδους ή στελέχη κανονικά και αρκετά καλά ανεπτυγμένα. Τα φυτά θα συνοδεύονται με το υποχρεωτικό κατ' (άρθρο 79 του Καν.(ΕΕ) 2016/2031) φυτοϋγειονομικό διαβατήριο. Το φυτικό υλικό που θα χρησιμοποιηθεί θα είναι της απολύτου έγκρισης της διευθύνουσας υπηρεσίας.

ΕΡΓΑΣΙΕΣ ΣΥΝΤΗΡΗΣΗΣ ΠΡΑΣΙΝΟΥ

Εφαρμόζεται άρδευση των φυτών με βυτίο έως την εγκατάσταση και τη λειτουργία του αυτόματου ποτίσματος (εκτιμάται ότι θα γίνουν 5 εφαρμογές). Αρχικά σχηματίζεται η λεκάνη άρδευσης, σε σχήμα δακτυλίου, με εξωτερική διάμετρο τουλάχιστον 20% μεγαλύτερη από τις διαστάσεις του λάκκου φύτευσης και βάθος τόσο, ώστε η χωρητικότητα της να είναι διπλάσια της προβλεπόμενης δόσης άρδευσης. Στη συνέχεια γίνεται η πρώτη άρδευση με παροχές μέχρι να γεμίσει η λεκάνη, να

καθίσει το χώμα, κλείσουν τυχόν κενά, να εξασφαλιστεί ο επιθυμητός βαθμός συμπύκνωσης του χώματος και η καλύτερη συνάφεια του με τις ρίζες ή την μπάλα του φυτού.

ΥΠΟΧΡΕΩΤΙΚΗ ΣΥΝΤΗΡΗΣΗ ΚΑΤΑ ΤΗΝ ΠΕΡΙΟΔΟ ΕΓΚΑΤΑΣΤΑΣΗΣ ΤΩΝ ΦΥΤΩΝ

Τα φυτά για να εγκατασταθούν κανονικά και να προσαρμοστούν στις νέες τους θέσεις χρειάζεται αρκετά μεγάλο χρονικό διάστημα, μέσα από το οποίο θα φανεί και ο βαθμός της επιτυχίας της εγκατάστασής τους.

Για να εξασφαλιστούν οι καλύτερες συνθήκες ανάπτυξης των φυτών, κατά τον χρόνο υποχρεωτικής συντήρησης και εγγύησης (6 μήνες) απαιτούνται οι ακόλουθες εργασίες:

- Έλεγχος της άρδευσης
- Έλεγχος των ζιζανίων
- Κλάδεμα για τη διαμόρφωση της κόμης

Κάθε άλλη έκτακτη αλλά απαραίτητη καλλιεργητική εργασία, για να εξασφαλιστεί η καλή και υγιής εγκατάσταση και ανάπτυξη των Φυτών.

Η συχνότητα και ο χρόνος εκτέλεσης των προαναφερόμενων εργασιών, εξαρτάται από τις ιδιαίτερες συνθήκες του έργου.

Κριτήρια αποδοχής περαιωμένης εργασίας

Για να γίνουν αποδεκτές οι φυτεύσεις πρέπει να καλύπτονται στο σύνολό τους οι ακόλουθες απαιτήσεις:

- Τα φυτά πρέπει να έχουν φυτευτεί στις προβλεπόμενες θέσεις.
- Το μέγεθος των φυτών να είναι σε συμφωνία με τις προδιαγραφές των φυτών της Φυτοτεχνικής Μελέτης.
- Να είναι καλά σχηματισμένα, όρθια και φυτεμένα έτσι ώστε το ίχνος που φαίνεται στο λαιμό του φυτού να βρίσκεται στο επίπεδο του εδάφους και χωρίς εκτεθειμένες ρίζες
- Να εμφανίζουν νέα αναπτυγμένη βλάστηση
- Η απώλεια παλαιών φύλλων να είναι μικρότερη από το 20% του συνολικού φυλλώματος
- Η απώλεια νέας βλάστησης να είναι μικρότερη από το 20% της συνολικής νέας βλάστησης, κατανομημένη ομοιόμορφα σε όλο το φυτό.
- Να εμφανίζουν λιγότερο από 5% τοπική νέκρωση ατομικών βλαστών
- Απουσία ασθενειών ή εντομολογικών προσβολών
- Οι χώροι να είναι καθαροί από ζιζάνια και από σκουπίδια
- Οι λεκάνες άρδευσης να είναι καλά διαμορφωμένες

Σημειώνεται ότι, εάν τα φυτά δεν είναι σύμφωνα με τις προδιαγραφές, εναπόκειται στην απόλυτη κρίση της Υπηρεσίας:

Να δώσει εντολή για απομάκρυνση αυτών ακόμη και μετά τη φύτευση και να ζητήσει από τον Ανάδοχο να προβεί στην επανεγκατάσταση του πρασίνου, σύμφωνα με τις προδιαγραφές.

Να τα τιμολογήσει με την τιμή της κατώτερης τιμολογιακά κατηγορίας φυτών, εφόσον ο αριθμός των φυτών αυτών είναι μικρός, είναι καλής ποιότητας και δεν υστερούν σημαντικά από τις προδιαγραφές ύψους διαμέτρου κορμού και διακλάδωσης.

ΕΡΓΑΣΙΕΣ ΕΓΚΑΤΑΣΤΑΣΗΣ ΠΡΑΣΙΝΟΥ

Οι εργασίες εγκατάστασης πρασίνου περιλαμβάνουν:

- Εγκατάσταση έτοιμου χλοοτάπητα, σε κατάλληλο διαμορφωμένο έδαφος, σύμφωνα με τη προδιαγραφή ΕΛΟΤ - ΕΤΕΠ 10-05-10-02-02.
- Άνοιγμα λάκκων διαστάσεων 0,70 X 0,70 X 0,70 μ. με εργαλεία χειρός και ταυτόχρονη αποκομιδή των υπολειμμάτων ριζών και άχρηστων υλικών. Ο λάκκος θα ανοιχτεί με τέτοιο τρόπο, ώστε να έχει μια ελαφριά κλίση προς τα μέσα και πυθμένα επίπεδο και ασυμπίεστο.
- Φύτευση φυτών με μπάλα χώματος 41 έως 80 lt, όπως περιγράφεται παρακάτω: δηλαδή τη φύτευση με τη σωστή τοποθέτηση του φυτού μέσα στο λάκκο μέχρι το λαιμό της ρίζας, το γέμισμα του λάκκου μέχρι την επιφάνεια του εδάφους, το πάτημα του χώματος μέσα στο λάκκο φύτευσης και τέλος το σχηματισμό λεκάνης άρδευσης.
- Άνοιγμα λάκκων διαστάσεων 0,30 X 0,30 X 0,30 μ. με εργαλεία χειρός και ταυτόχρονη αποκομιδή των υπολειμμάτων ριζών και άχρηστων υλικών. Ο λάκκος θα ανοιχτεί με τέτοιο τρόπο, ώστε να έχει μια ελαφριά κλίση προς τα μέσα και πυθμένα επίπεδο και ασυμπίεστο.
- Φύτευση φυτών με μπάλα χώματος 2 έως 4 lt, όπως περιγράφεται παρακάτω: δηλαδή τη φύτευση με τη σωστή τοποθέτηση του φυτού μέσα στο λάκκο μέχρι το λαιμό της ρίζας, το γέμισμα του λάκκου μέχρι την επιφάνεια του εδάφους, το πάτημα του χώματος μέσα στο λάκκο φύτευσης και τέλος το σχηματισμό λεκάνης άρδευσης.
- Προβλέπονται γενικές εκσκαφές κυμαινόμενου βάθους προκειμένου η επιφάνεια να φτάσει στην επιθυμητή υψομετρική στάθμη. Κατά την εκσκαφή συνίσταται, η ασφαλής διαχείριση των δένδρων (διατήρηση μπάλας χώματος διαμέτρου τουλάχιστον 0,80m) ή άλλου είδους φύτευσης.
- Δυνητικά θα αποφασισθεί, η εκρίζωση - απομάκρυνση κυρίως χαμηλού ύψους φύτευσης από την αρμόδια Επιβλέπουσα Υπηρεσία και τον Δήμο.

ΤΕΧΝΙΚΗ ΠΕΡΙΓΡΑΦΗ ΣΥΣΤΗΜΑΤΟΣ ΑΡΔΕΥΣΗΣ

Αντικείμενο:

Η παρούσα προδιαγραφή ΕΛΟΤ ΤΠ 1501-10-08-01-00 αφορά στις απαιτήσεις υλικών και κατασκευής εγκαταστάσεων αρδευτικών δικτύων για έργα πρασίνου.

Καθορίζονται τα τεχνικά στοιχεία όλων των υλικών, μηχανημάτων καθώς και οι εργασίες εγκατάστασης των αρδευτικών δικτύων .

Το προτεινόμενο σύστημα ικανοποιεί πλήρως τις ανάγκες των φυτεύσεων με όσο το δυνατόν μεγαλύτερη ομοιομορφία και εξοικονόμηση νερού. Επίσης είναι εύκολα προσβάσιμο στους συντηρητές για να μπορεί να γίνεται εύκολα η αποκατάσταση οποιασδήποτε ζημιάς, και τέλος έχει τη δυνατότητα προσαρμογής και επέκτασης στο μέλλον.

Το πρωτεύον δίκτυο είναι κατασκευασμένο από PE, διατομής Φ40/10ΑΤΜ, το δευτερεύον από πολυαιθυλένιο PE Φ32/6ΑΤΜ και στατικούς εκτοξευτήρες και το τριτεύον από σωλήνες PE 6 ΑΤΜ, διατομής Φ16, στους οποίους θα προσαρμόζονται αυτορυθμιζόμενοι σταλλάκτες για την άρδευση των θάμνων.

Οι διατομές τους επιλέγονται με βάση τις απώλειες πίεσης σε αυτές, λαμβάνοντας υπόψη τις απαιτούμενες παροχές, τις διαθέσιμες πιέσεις, το μήκος μεταφοράς, το ανάγλυφο του εδάφους κ.α. Ο ανάδοχος θα πρέπει ανάλογα με την περίπτωση, και σύμφωνα με τις υποδείξεις της υπηρεσίας να ακολουθήσει τον ακόλουθο τρόπο αυτόματου ποτίσματος.

Σύστημα αυτόματης άρδευσης με επιφανειακούς τυφλούς σωλήνες Φ16 με καρφωτό σταλάκτη για τα ποώδη φυτά.

Ο χλοοτάπητας θα αρδεύεται με εκτοξευτήρες στατικούς ρυθμιζόμενου τομέα κανονικής παροχής ακτίνας 2-5 m, έτσι ώστε να μην βρέχονται όσο είναι δυνατό το βότσαλο και οι πλάκες. Σε κάθε στάση λειτουργούν 4-5 εκτοξευτές με μέγιστη παροχή σε κάθε στάση 2,4 m³/h.

Τα νέα δένδρα ποτίζονται με σταλακτηφόρο αγωγό Φ16. Σε κάθε δένδρο αντιστοιχούν 2 σταλάκτες παροχής 4 lt. Οι αγωγοί κάτω από τα πλακόστρωτα είναι Φ32 (περάσματα) και περνούν μέσα από Φ40. Το δίκτυο λειτουργεί με την πίεση της ΕΥΔΑΠ και στην πλατεία έχουμε διατομή 1' '. Οι ηλεκτροβάνες τοποθετούνται μέσα σε πύλλαρ άρδευσης.

Η λειτουργία της εγκατάστασης της πλατείας θα ελέγχεται από κεντρικό υπολογιστή 9 στάσεων, 4 τουλάχιστον ανεξάρτητων προγραμμάτων για όλες τις ηλεκτροβάνες, με έξοδο τουλάχιστον 0,5 AMP ανά στάση και 1,2 AMP συνολική έξοδο, με ρυθμιζόμενο έλεγχο κεντρικής Η/ΒΑΝΑΣ, με δυνατότητα % αυξομείωσης των χρόνων των προγραμμάτων και διατήρηση προγράμματος χωρίς μπαταρία (αδιάλειπτης λειτουργίας), με χρονική καθυστέρηση μεταξύ των στάσεων, εκκίνηση μέσω αισθητήρα, με ενσωματωμένο μετασχηματιστή, εξωτερικού χώρου. Επίσης ο προγραμματιστής θα έχει τη δυνατότητα αυτόματης, ημιαυτόματης και χειροκίνητης εκκίνησης.

Κριτήρια αποδοχής περαιωμένης εργασίας

- Μετά την ολοκλήρωση των εργασιών εγκατάστασης του τριτεύοντος αρδευτικού δικτύου πρέπει να ρυθμιστεί και να λειτουργήσει για να εξακριβωθεί αν το δίκτυο είναι πλήρες και καθολικό και η λειτουργία του ανταποκρίνεται στις προδιαγραφές και τις ανάγκες των φυτών.
- Η δοκιμαστική λειτουργία του δικτύου θα γίνει από τον ανάδοχο παρουσία του επιβλέποντος πριν την επίχωση των τάφρων, για να ελεγχθεί, εάν όλες οι εγκαταστάσεις λειτουργούν σύμφωνα με τις προδιαγραφές.
- Τα υλικά πρέπει να ανταποκρίνονται στις προδιαγραφές, τις μελέτες, τα συμβατικά τεύχη και τις ανάγκες του έργου.
- Υποβάλλεται κατάλογος προμηθευτών, πλήρης κατάλογος υλικών και προδιαγραφών τους για έγκριση από τον Κύριο του Έργου.
- Στην εγγύηση καλής εκτέλεσης του κατασκευαστή πρέπει να περιλαμβάνεται η αποκατάσταση των κατασκευών που αλλοιώθηκαν κατά τις εργασίες εγκατάστασης του δικτύου.

Όλες οι εργασίες θα εκτελεστούν σύμφωνα με την ισχύουσα Νομοθεσία και προδιαγραφές, τα συμβατικά τεύχη και τις επιτόπου οδηγίες του επιβλέποντα πρασίνου.

Ο χρόνος υποχρεωτικής συντήρησης του έργου (άρθρο 171/ν.4414/16) ορίζεται σε (έξι) μήνες, μετά την βεβαίωση περαίωσης του έργου και εφόσον έχει υποβληθεί από τον ανάδοχο η τελική

επιμέτρηση, κατά το χρόνο υποχρεωτικής συντήρησης ο ανάδοχος είναι υποχρεωμένος να επιθεωρεί τακτικά τα έργα, να τα διατηρεί σε ικανοποιητική κατάσταση και να αποκάθιστά κάθε βλάβη τους.

Ίλιον, 14.12/2020
Μαριάνθη Ράππου
Γεωπόνος MSC - Αρχ. Τοπίου (MLA)



Προϊσταμένη Τμήματος
Μελετών και Προγραμματισμού

Ίλιον, 14/12/2020
ΘΕΩΡΗΘΗΚΕ
Η Προϊσταμένη Διεύθυνσης
Περιβάλλοντος



Γαλάνη Ευαγγελία
Δασολόγος, Δρ Γεωπονίας

Αντιστοίχιση άρθρων πρασίνου με ΕΤΕΠ

ΦΕΚ 4607/Β/13-12-2019 & 1437Β/16-04-2020

Πίνακας αντιστοίχισης άρθρων-ΕΤΕΠ

Κωδικός	Αρ. Τιμ.	Τίτλος Αρθρου	ΚΩΔ. ΕΤΕΠ ΕΛΟΤ ΤΠ 1501- +	Τίτλος ΕΤΕΠ
Άρθρα μελέτης				
ΝΑΠΡΣ Α05	33	Πλήρωση νησίδων με φυτική γη εκτός αστικών περιοχών, χωρίς την προμήθεια του υλικού	02-07-05-00	Επένδυση πρανών - πλήρωση νησίδων με φυτική γη
ΝΑΠΡΣ Α10	34	Εκσκαφή και επαναπλήρωση τάφρων υπογείου αρδευτικού δικτύου, με μηχανικά μέσα	08-01-03-01	Εκσκαφές ορυγμάτων υπογείων δικτύων
			08-01-03-02	Επανεπίχωση ορυγμάτων υπογείων δικτύων
ΝΑΠΡΣ Γ02	35	Ενσωμάτωση βελτιωτικών εδάφους	10-05-02-01	Εγκατάσταση χλοοτάπητα με σπορά
ΝΑΠΡΣ Δ07	36	Προμήθεια κηπευτικού χώματος	02-07-05-00	Επένδυση πρανών - πλήρωση νησίδων με φυτική γη
ΝΑΠΡΣ Ε02.1	37	Άνοιγμα λάκκων σε εδάφη γαιώδη - ημιβραχώδη με εργαλεία χειρός, διαστάσεων 0,30 X 0,30 X 0,30 m	10-05-01-00	Φυτεύσεις δένδρων - θάμνων
ΝΑΠΡΣ Γ01	38	Γενική μόρφωση επιφάνειας εδάφους για την φύτευση φυτών ή εγκατάσταση χλοοτάπητα		
ΝΑΠΡΣ Ε09.4	39	Φύτευση φυτών με μπάλα χώματος όγκου 2,00 - 4,00 lt	10-05-01-00	Φυτεύσεις δένδρων - θάμνων
ΝΑΠΡΣ ΣΤ02.1.4	40	Άρδευση φυτών από παροχές	10-06-02-01	Άρδευση φυτών
ΝΑΠΡΣ Η01.1.1	41	Σωλήνες από πολυαιθυλένιο (PE) 6 atm, ονομαστικής διαμέτρου Φ 16 mm	10-08-01-00	Εγκατάσταση αρδευτικών δικτύων
ΝΑΠΡΣ Η01.1.5	42	Σωλήνες από πολυαιθυλένιο (PE) 6 atm, ονομαστικής διαμέτρου Φ 40 mm	10-08-01-00	Εγκατάσταση αρδευτικών δικτύων
ΝΑΠΡΣ Η05.1.3	43	Σφαιρικοί κρουνοί, ορειχάλκινοι, κοχλιωτοί, PN 16 atm, ονομαστικής διαμέτρου Φ 1 in	10-08-01-00	Εγκατάσταση αρδευτικών δικτύων
ΝΑΠΡΣ Η05.3.2	44	Βάνες συρταρωτές, ορειχάλκινες, με σπείρωμα, ονομαστικής διαμέτρου Φ 3/4 in	10-08-01-00	Εγκατάσταση αρδευτικών δικτύων
ΝΑΠΡΣ Η08.1.1	45	Σταλάκτης αυτορυθμιζόμενος, επισκέψιμος	10-08-01-00	Εγκατάσταση αρδευτικών δικτύων
ΝΑΠΡΣ Η09.2.5.1	46	Οικιακός προγραμματιστής ρεύματος εξωτερικού χώρου, ελεγχόμενες Η/Β 4-6	10-08-01-00	Εγκατάσταση αρδευτικών δικτύων
ΝΑΠΡΣ Η09.2.14.1Ζ	47	Στεγανό κουτί για προγραμματιστές, μεταλλικό, διαστάσεων 80 x 60 x 25 (cm), πάχους 1,2 mm		
ΝΑΠΡΣ Η09.2.15.2	48	Καλώδια τύπου JIVV-U (ΝΥΥ), διατομής 3 x 1,5 mm ²		
ΝΑΠΡΣ Η09.1.1.1	49	Βάνες ελέγχου άρδευσης (ηλεκτροβάνες), PN 10 atm, πλαστικές, χωρίς μηχανισμό ρύθμισης πίεσης, διατομής 1 in	10-08-01-00	Εγκατάσταση αρδευτικών δικτύων
ΝΑΠΡΣ Ζ01.1	50	Κόψιμο και εκρίζωση θάμνων Κόψιμο και εκρίζωση θάμνων μπορντούρας	10-07-01-00	Κοπή - Εκρίζωση δέντρων και θάμνων

ΝΑΠΡΣ Η01.1.4	51	Σωλήνες από πολυαιθυλένιο (PE) 6 atm, ονομαστικής διαμέτρου Φ 32 mm	10-08-01-00	Εγκατάσταση αρδευτικών δικτύων
ΝΑΠΡΣ Η08.3.1.2	52	Εκτοξευτήρας αυτοαννυψούμενος, στατικός, με σώμα ανύψωσης 10 cm	10-08-01-00	Εγκατάσταση αρδευτικών δικτύων

Πίνακας αντιστοίχισης άρθρων-ΕΤΕΠ

Κωδικός	Αρ. Τιμ.	Τίτλος Άρθρου	ΚΩΔ. ΕΤΕΠ ΕΛΟΤ ΤΠ 1501-*	Τίτλος ΕΤΕΠ
Άρθρα μελέτης				
ΝΑΠΡΣ Η07.5.1	53	Φίλτρα νερού δίσκων, μεταλλικά, οριζόντια, ονομαστικής πίεσης 8 atm ονομαστικής διαμέτρου Φ 2 in, ενεργής επιφάνειας 950 cm ²	10-08-01-00	Εγκατάσταση αρδευτικών δικτύων
ΝΑΠΡΣ Η07.2.3	54	Φίλτρα νερού, σίτας ή δίσκων, πλαστικά, ονομαστικής πίεσης 10 atm, ονομαστικής διαμέτρου Φ 1 in μακρύ, ενεργής επιφάνειας 510 cm ² και παροχής τουλάχιστον μέχρι 6,00 m ³ /h	10-08-01-00	Εγκατάσταση αρδευτικών δικτύων
ΝΑΠΡΣ Η09.2.2.3	55	Προγραμματιστής μπιταρίας απλού τύπου, ελεγχόμενες ηλεκτροβάνες 8-9	10-08-01-00	Εγκατάσταση αρδευτικών δικτύων
ΝΑΠΡΣ Η09.2.13.2	56	Πλαστικό φρέαπο ηλεκτροβανών, 10 ins, δύο-τριών Η/Β		
ΝΑΠΡΣ Δ01.8	57	Δένδρα, κατηγορίας Δ8	10-09-01-00	Προμήθεια και χειρισμοί φυτικού υλικού
ΝΑΠΡΣ Ε04.2	58	Άνοιγμα λάκκων με χρήση εκσκαπτικού μηχανήματος, διαστάσεων 0,70 X 0,70 X 0,70 m	10-05-01-00	Φυτεύσεις δένδρων - θάμνων
ΝΑΠΡΣ Ε09.8	59	Φύτευση φυτών με μπάλα χώματος όγκου 41 - 80 lt	10-05-01-00	Φυτεύσεις δένδρων - θάμνων
ΑΤΗΕ 8766Ν.6.Δ.Σ	60	Καλώδιο τύπου ΝΥΜ 5x2,5mm ²		
ΝΑΠΡΣ Ε13.2	69	Εγκατάσταση προπαρασκευασμένου χλοοτάπητα	10-05-02-02	Εγκατάσταση έτοιμου χλοοτάπητα

ΤΙΛΙΟΝ, 10/10/2020
Μαριάνθη Ράππου
 Γεωπόνος MSC - Αρχ. Τοπίου (MLA)



Προϊσταμένη Τμήματος
 Μελετών και Προγραμματισμού

ΤΙΛΙΟΝ, 10/10/2020
ΘΕΩΡΗΘΗΚΕ
 Η Προϊσταμένη Διεύθυνσης
 Περιβάλλοντος

Γαλιάνη Ευαγγελία
 Δασολόγος, Δρ Γεωπόνος

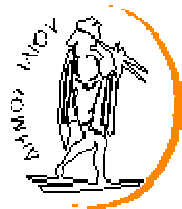

ΕΛΛΗΝΙΚΗ ΔΗΜΟΚΡΑΤΙΑ
ΝΟΜΟΣ ΑΤΤΙΚΗΣ
ΔΗΜΟΣ ΙΛΙΟΥ
ΔΙΕΥΘΥΝΣΗ ΤΕΧΝΙΚΩΝ ΥΠΗΡΕΣΙΩΝ

ΕΡΓΟ : ΑΝΑΠΛΑΣΗ ΠΛΑΤΕΙΑΣ ΜΑΝΔΗΛΑΡΑ ΚΑΙ
ΠΕΡΙΜΕΤΡΙΚΩΝ ΚΟΙΝΟΧΡΗΣΤΩΝ ΧΩΡΩΝ
ΑΡ. ΜΕΛ.: ΟΙΚ 09/2020

ΕΙΔΙΚΗ ΣΥΓΓΡΑΦΗ ΥΠΟΧΡΕΩΣΕΩΝ
(Ε.Σ.Υ.)

1. ΓΕΝΙΚΑ	7
1.1 Αντικείμενο	7
1.2 Ορισμοί – συντομογραφίες	7
1.2.1 Ορισμοί	7
1.2.2 Συντομογραφίες	7
1.2.2.1 Συντομογραφίες Τευχών Δημοπράτησης	7
1.2.2.2 Συντομογραφίες Κωδίκων, Προδιαγραφών, Κανονισμών, Οδηγιών	7
1.2.2.3 Συντομογραφίες Υπηρεσιών / Οργανισμών	8
1.2.2.4 Άλλες Συντομογραφίες	8
1.3 Ερμηνείες	8
1.4 Επικοινωνία – Κοινοποίηση εγγράφων	9
1.5 Θεσμικό πλαίσιο, προδιαγραφές, κανονισμοί και γλώσσα που διέπουν τη σύμβαση	9
1.5.1 Ισχύουσες διατάξεις	9
1.5.2 Προδιαγραφές και Κανονισμοί	11
1.5.3 Γλώσσα	14
1.6 Σειρά ισχύος συμβατικών τευχών	14
1.7 Σύμβαση	14
1.8 Εκχώρηση δικαιωμάτων - υποκατάσταση	14
1.9 Μελέτες του έργου	15
1.9.1 Υπάρχουσες μελέτες κατά τη δημοπράτηση του έργου	15
1.9.2 Έλεγχος τεχνικής μελέτης του έργου από τον Ανάδοχο	15
1.9.3 Εκπόνηση μελετών και λήψη στοιχείων από τον Ανάδοχο,, η αμοιβή των οποίων πρέπει να εμπεριέχεται ανηγμένα στις τιμές της προσφοράς	16
1.9.4 Τρόπος υποβολής, ελέγχου και εγκρίσεις μελετών του Αναδόχου	16
1.9.5 Αλληλουχία μελετών και κατασκευών	17
1.9.6 Γλώσσα μελετών / ερευνών / σχεδίων	17
1.10 Παροχή και μέριμνα των τευχών	17
1.11 Κυριότητα και χρήση των εγγράφων του Αναδόχου από τον ΚΤΕ	18
1.12 Κυριότητα και χρήση των εγγράφων του ΚΤΕ από τον Ανάδοχο	18
1.13 Εμπιστευτικότητα	18
1.14 Συμμόρφωση με το θεσμικό πλαίσιο – τήρηση αστυνομικών διατάξεων	19
1.15 Ευθύνη μελών κοινοπραξίας	19
2. Ο ΕΡΓΟΔΟΤΗΣ (ΚΤΕ)	19
2.1 Απαλλοτριώσεις	19
2.2 Άδειες και εγκρίσεις	20
2.3 Προσωπικό του ΚΤΕ	21
2.4 Εκπλήρωση οικονομικών υποχρεώσεων του ΚΤΕ	21
2.5 Αξιώσεις του ΚΤΕ	21
3. Ο ΕΠΙΒΛΕΠΩΝ	21
3.1 Καθήκοντα και δικαιοδοσία του Επιβλέποντα	21
3.2 Οδηγίες του Επιβλέποντα	22

3.3	Αντικατάσταση Επιβλέποντα	22
4.	Ο ΑΝΑΔΟΧΟΣ	22
4.1	Υποχρεώσεις του Αναδόχου	22
4.1.1	Επαλήθευση στοιχείων που χορηγούνται	22
4.1.2	Κατασκευή του έργου	22
4.1.3	Διευκολύνσεις προς την Υπηρεσία	22
4.2	Εγγύηση καλής εκτέλεσης	23
4.3	Νόμιμος Εκπρόσωπος Αναδόχου	23
4.4	Υπεργολάβοι	23
4.5	Εκχώρηση δικαιωμάτων Υπεργολαβίας	24
4.6	Συνεργασία με τον Κύριο του Έργου, το προσωπικό της Επίβλεψης και με τρίτους	24
4.7	Τοπογραφικά στοιχεία και έλεγχοι - χαράξεις – τοπογραφικά διαγράμματα	24
4.8	Μέτρα Ασφαλείας – Πρόληψη ατυχημάτων – Έλεγχος επιβλαβών αερίων	25
4.9	Διασφάλιση ποιότητας	26
4.9.1	Ποιότητα και προέλευση υλικών και έτοιμων ή ημικατεργασμένων προϊόντων	26
	4.9.1.1 Υποβολή τεχνικών στοιχείων και δειγμάτων υλικών	27
	4.9.1.2 Ειδικές υποχρεώσεις για παραγγελίες μηχανημάτων, υλικών, συσκευών, έτοιμων προϊόντων	27
	4.9.1.3 Φύλαξη υλικών	28
4.9.2	Αρχείο Έργου	29
	4.9.2.1 Ημερολόγιο Έργου	29
4.9.3	Πρόγραμμα Ποιότητας Έργου (Π.Π.Ε.)	29
4.9.4	Υπεύθυνος ποιότητας έργου	30
4.9.5	Εργαστήρια εργοταξίου	31
4.10	Στοιχεία πεδίου του έργου	31
4.10.1	Μελέτη και γνώση των συνθηκών κατασκευής	31
4.10.2	Εγκαταστάσεις Επιχειρήσεων και Οργανισμών Κοινής Ωφέλειας (ΟΚΩ)	32
4.11	Επάρκεια συμφωνημένου εργολαβικού ανταλλάγματος	33
4.12	Απρόβλεπτες φυσικές συνθήκες	33
4.13	Προσβάσεις και άλλες υποδομές	33
4.14	Αποφυγή όχλησης	33
4.15	Προσβασιμότητα οδών προσπέλασης – Εξασφάλιση της κυκλοφορίας κατά την κατασκευή	33
4.16	Μεταφορά εξοπλισμού και υλικών	35
4.17	Εξοπλισμός Αναδόχου	35
4.18	Προστασία περιβάλλοντος	36
4.18.1	Γενικά	36
4.18.2	Απαιτήσεις για το ολοκληρωμένο έργο	37
4.18.3	Απαιτήσεις κατά τη διάρκεια της κατασκευής	37
4.19	Αδρανή υλικά, λατομεία, δανειοθάλαμοι, χώροι απόθεσης	38
4.19.1	Γενικά	38
4.19.2	Λατομεία	39
	4.19.2.1 Κανονισμοί - ορισμοί - υποχρεώσεις Αναδόχου	39
	4.19.2.2 Λειτουργούσες λατομικές επιχειρήσεις	41
	4.19.2.3 Λειτουργία νέου λατομείου	41

4.19.2.4 Μέθοδοι επιλογής λατομείων από τον Ανάδοχο	41
4.19.2.5 Παρακολούθηση ποιοτικών χαρακτηριστικών των αδρανών	42
4.19.3 Δανειοθάλαμοι - Λατομεία	42
4.19.4 Χώροι Απόθεσης	44
4.20 Παροχή ηλεκτρισμού, τηλεφώνου, νερού και φυσικού αερίου	47
4.21 Εξοπλισμός ΚΤΕ και προμήθεια δωρεάν υλικού	47
4.22 Εκθέσεις προόδου εργασιών	48
4.23 Σήμανση και ασφάλεια εργοταξίου κατά το στάδιο εκτέλεσης των εργασιών	48
4.24 Φύλαξη του εργοταξίου	49
4.25 Δραστηριότητες Αναδόχου στο εργοτάξιο	49
4.25.1 Προσωρινές εγκαταστάσεις	49
4.25.2 Καθαρισμός εργοταξίων, κατασκευών και εγκαταστάσεων	50
4.26 Μητρώο έργου	51
4.27 Ευρήματα αρχαιολογικού ή άλλου ενδιαφέροντος	51
5. ΕΓΚΕΚΡΙΜΕΝΟΙ ΥΠΕΡΓΟΛΑΒΟΙ	53
6. ΕΡΓΑΤΙΚΟ ΔΥΝΑΜΙΚΟ ΚΑΙ ΛΟΙΠΟ ΠΡΟΣΩΠΙΚΟ	53
6.1 Πρόσληψη εργατικού δυναμικού και λοιπού προσωπικού	53
6.2 Αμοιβές και Κανονισμός Εργασίας	53
6.3 Προσωπικό του ΚΤΕ	53
6.4 Εργατική νομοθεσία	53
6.5 Ωράριο εργασίας – υπερωριακή, νυχτερινή εργασία – αργίες και εορτές	53
6.6 Υποδομές εργατικού δυναμικού και λοιπού προσωπικού	54
6.7 Ασφάλεια και υγιεινή	54
6.8 Προσωπικό Αναδόχου	55
6.9 Καταστάσεις προσωπικού και εξοπλισμού Αναδόχου	56
6.10 Ανάρμοστη συμπεριφορά	56
7. ΕΞΟΠΛΙΣΜΟΣ, ΥΛΙΚΑ ΚΑΙ ΕΡΓΑΣΙΑ	56
7.1 Τρόπος εκτέλεσης	56
7.2 Υποβολή δειγμάτων υλικών / εξοπλισμού	57
7.3 Επιθεώρηση	57
7.4 Δοκιμές	57
7.5 Απόρριψη	57
7.6 Επανορθωτικές εργασίες	58
8. ΕΝΑΡΞΗ – ΚΑΘΥΣΤΕΡΗΣΕΙΣ – ΔΙΑΚΟΠΗ ΕΡΓΑΣΙΩΝ	58
8.1 Έναρξη εργασιών	58
8.2 Προθεσμία περάτωσης	58
8.2.1 Συνολική προθεσμία	58
8.2.2 Τμηματικές προθεσμίες	58
8.2.2.1 Έννοιες - ορισμοί	58
8.3 Χρονοδιάγραμμα κατασκευής του έργου	60
8.3.1 Γενικά	60

8.3.2	Σύνταξη χρονοδιαγράμματος	61
8.3.3	Έλεγχος χρονοδιαγράμματος - Μέτρα σε περίπτωση μη συμμόρφωσης του Αναδόχου	62
8.4	Παράταση προθεσμίας περάτωσης	63
8.5	Καθυστερήσεις με υπαιτιότητα των Αρχών	63
8.6	Ρυθμός προόδου εργασιών	63
8.7	Ποινικές ρήτρες	64
8.7.1	Ποινικές ρήτρες υπέρβασης της συνολικής προθεσμίας	64
8.7.2	Ποινικές ρήτρες υπέρβασης τμηματικών προθεσμιών	64
8.7.3	Επιβολή ποινικών ρητρών	65
9.	ΔΟΚΙΜΕΣ ΚΑΤΑ ΤΗΝ ΠΕΡΑΤΩΣΗ	65
9.1	Υποχρεώσεις Αναδόχου	65
9.2	Καθυστέρηση διεξαγωγής δοκιμών	65
9.3	Επανάληψη δοκιμών	65
9.4	Αστοχία δοκιμών παραλαβής κατά την περάτωση	65
10.	ΠΕΡΑΤΩΣΗ ΤΩΝ ΕΡΓΑΣΙΩΝ ΚΑΙ ΠΑΡΑΛΑΒΗ ΤΟΥ ΕΡΓΟΥ ΑΠΟ ΤΟΝ ΕΡΓΟΔΟΤΗ	65
11.	ΕΥΘΥΝΗ ΕΛΑΤΤΩΜΑΤΩΝ	66
12.	ΕΠΙΜΕΤΡΗΣΗ ΚΑΙ ΠΙΣΤΟΠΟΙΗΣΗ	66
12.1	Εργασίες προς επιμέτρηση	66
12.2	Μεθοδολογία επιμέτρησης εργασιών	68
12.3	Πιστοποίηση εργασιών	68
12.4	Παραλείψεις κατά την επιμέτρηση	68
13.	ΤΡΟΠΟΠΟΙΗΣΕΙΣ ΚΑΙ ΠΡΟΣΑΡΜΟΓΕΣ	69
13.1	Δικαίωμα τροποποιήσεων	69
13.2	Ανάλυση λειτουργικής αξίας	69
13.3	Διαδικασία τροποποιήσεων	69
13.4	Πληρωμή τροποποιήσεων	69
13.5	Ποσό απροβλέπτων	69
13.6	Απολογιστικές εργασίες- Επείγουσες και απρόβλεπτες πρόσθετες εργασίες	69
13.7	Προσαρμογές οφειλόμενες σε τροποποιήσεις του θεσμικού πλαισίου	70
13.8	Αναθεώρηση τιμών	70
14.	ΣΥΜΒΑΤΙΚΟ ΤΙΜΗΜΑ ΚΑΙ ΠΛΗΡΩΜΕΣ	70
14.1	Συμβατικό τίμημα	70
14.1.1	Περιεχόμενα των τιμών μονάδος του τιμολογίου και δαπάνες που βαρύνουν τον Ανάδοχο	70
14.1.2	Τιμές μονάδος νέων εργασιών	71
14.2	Προκαταβολή	71
14.3	Αίτηση για λογαριασμό / πιστοποίηση ενδιάμεσης πληρωμής	72
14.4	Εξοπλισμός και υλικά που ενσωματώνονται στο έργο	72
14.5	Έκδοση λογαριασμού / πιστοποίησης ενδιάμεσης πληρωμής	72
14.6	Πληρωμές	72

14.7	Καθυστέρηση πληρωμών	72
14.8	Πληρωμή κρατήσεων / επιστροφή εγγυήσεων	72
14.9	Δήλωση περάτωσης εργασιών	72
14.10	Αίτηση για λογαριασμό / πιστοποίηση τελικής πληρωμής	72
14.11	Εκκαθάριση αμοιβαίων απαιτήσεων	72
14.12	Έκδοση λογαριασμού / πιστοποίησης τελικής πληρωμής	73
14.13	Λήξη ευθύνης εργοδότη	73
14.14	Νόμισμα συναλλαγών	73
15.	ΕΚΠΤΩΣΗ ΑΝΑΔΟΧΟΥ - ΔΙΑΛΥΣΗ – ΔΙΑΚΟΠΗ ΤΗΣ ΣΥΜΒΑΣΗΣ ΑΠΟ ΤΟΝ ΕΡΓΟΔΟΤΗ	73
15.1	Ειδοποίηση για επανορθώσεις (ειδική διαταγή – ειδική πρόσκληση)	73
15.2	Έκπτωση Αναδόχου	73
15.3	Δικαίωμα του ΚΤΕ για διάλυση - διακοπή της σύμβασης	73
16.	ΔΙΑΛΥΣΗ ΤΗΣ ΣΥΜΒΑΣΗΣ ΑΠΟ ΤΟΝ ΑΝΑΔΟΧΟ	73
16.1	Δικαίωμα διακοπής εργασιών από τον Ανάδοχο	73
16.2	Διάλυση της σύμβασης από τον Ανάδοχο	74
16.3	Πληρωμή κατά τη διάλυση της σύμβασης	74
17.	ΑΝΑΛΗΨΗ ΚΙΝΔΥΝΩΝ ΚΑΙ ΕΥΘΥΝΕΣ	74
17.1	Εγγυήσεις	74
17.2	Ευθύνη Αναδόχου	74
17.3	Απαιτούμενα μέτρα ασφαλείας και υγείας στο εργοτάξιο	75
17.4	Ευθύνη ΚΤΕ	84
17.5	Συνέπειες ευθυνών του ΚΤΕ	84
18.	ΑΣΦΑΛΙΣΗ ΚΑΤΑ ΠΑΝΤΟΣ ΚΙΝΔΥΝΟΥ, ΑΣΤΙΚΗΣ ΕΥΘΥΝΗΣ ΕΝΑΝΤΙ ΤΡΙΤΩΝ, ΖΗΜΙΩΝ ΑΠΟ ΑΝΩΤΕΡΑ ΒΙΑ	84
18.1	Γενικές απαιτήσεις ασφάλισης	84
18.2	Ειδικές ρήτρες για τις περιπτώσεις μη συμμόρφωσης του Αναδόχου με τις υποχρεώσεις του	86
18.3	Διαδικασία ελέγχου από τον ΚΤΕ της επάρκειας των ασφαλιστικών συμβάσεων	86
18.4	Ασφάλιση εργασιών και εξοπλισμού του Αναδόχου	87
18.4.1	Ελάχιστη κάλυψη ασφάλισης του έργου «κατά παντός κινδύνου» περιλαμβανομένων και των περιπτώσεων ζημιών από «ανωτέρα βία»	87
18.4.2	Ασφάλιση κατά σωματικών βλαβών και ζημιών ιδιοκτησίας (Ασφάλιση αστικής ευθύνης έναντι τρίτων)	88
18.4.3	Ασφάλιση Κυρίου Μηχανικού Εξοπλισμού	88
18.5	Ασφάλιση προσωπικού του Αναδόχου	89
18.6	Ασφάλιση επαγγελματικής ευθύνης συμβούλων μηχανικών / μελετητών	89
18.7	Ειδικοί όροι που πρέπει να περιλαμβάνονται στο ασφαλιστήριο του έργου	90
19.	ΑΝΩΤΕΡΑ ΒΙΑ	91
19.1	Ορισμός της ανωτέρας βίας	91
19.2	Ειδοποίηση για ανωτέρα βία	91
19.3	Καθήκον για τη μείωση καθυστερήσεων	91

19.5	Ανωτέρα βία που επηρεάζει Υπεργολάβο	91
19.6	Προαιρετική λύση, πληρωμή και αποδέσμευση	91
20.	ΑΞΙΩΣΕΙΣ, ΔΙΑΦΟΡΕΣ ΚΑΙ ΔΙΑΙΤΗΣΙΑ	92
20.1	Αξιώσεις Αναδόχου	92
20.2	Δικαστική επίλυση διαφορών	92
20.3	Διαιτητική επίλυση διαφορών	92

ΕΙΔΙΚΗ ΣΥΓΓΡΑΦΗ ΥΠΟΧΡΕΩΣΕΩΝ
ΚΑΤΑΣΚΕΥΗΣ ΔΗΜΟΣΙΩΝ ΕΡΓΩΝ

1. ΓΕΝΙΚΑ

1.1 Αντικείμενο

- (1) Το παρόν τεύχος της Ειδικής Συγγραφής Υποχρεώσεων (ΕΣΥ) αφορά τους ειδικούς συμβατικούς όρους, με βάση τους οποίους, σε συνδυασμό με τα άρθρα του Ν.4412/2016 και τους όρους των λοιπών τευχών δημοπράτησης και στοιχείων της μελέτης, θα εκτελεστούν από τον Ανάδοχο που θα αναδειχθεί, τα κάθε φύσης Δημόσια Έργα που εκτελούνται από την Περιφερειακή και Τοπική Αυτοδιοίκηση.
- (2) Το ακριβές αντικείμενο κάθε έργου / σύμβασης θα είναι όπως ορίζεται στην αντίστοιχη Διακήρυξη Δημοπρασίας και τα λοιπά τεύχη δημοπράτησης που τη συνοδεύουν.

1.2 Ορισμοί – συντομογραφίες

1.2.1 Ορισμοί

Ισχύουν τα οριζόμενα στο άρθρο 2 του Ν.4412/2016.

1.2.2 Συντομογραφίες

1.2.2.1 Συντομογραφίες Τευχών Δημοπράτησης

ΔΔ	: Διακήρυξη Δημοπρασίας
ΤΣΥ	: Τεχνική Συγγραφή Υποχρεώσεων
ΕΣΥ	: Ειδική Συγγραφή Υποχρεώσεων
ΠΜ	: Προϋπολογισμός Μελέτης
ΠΠ	: Προϋπολογισμός Προσφοράς
ΤΠ	: Τιμολόγιο Προσφοράς
ΤεΠε	: Τεχνική Περιγραφή
ΤΜ	: Τιμολόγιο Μελέτης

1.2.2.2 Συντομογραφίες Κωδίκων, Προδιαγραφών, Κανονισμών, Οδηγιών

EUROCODE	: Ευρωκώδικες (EC-0 έως EC-9)
ΕΤΕΠ	: Ελληνικές Τεχνικές Προδιαγραφές
ΠΕΤΕΠ	: Προσωρινές Εθνικές Τεχνικές Προδιαγραφές
CE	: Η σήμανση του προϊόντος που συμβολίζει τη συμμόρφωσή του προς όλες τις υποχρεώσεις που επιβάλλονται στους κατασκευαστές για το προϊόν, δυνάμει των κοινοτικών διατάξεων που προβλέπουν την τοποθέτησή της
AASHTO	: Αμερικάνικος Σύνδεσμος Κρατικών Υπαλλήλων Οδοποιίας και Μεταφορών
ASTM	: Αμερικανικές Πρότυπες Μέθοδοι Δοκιμών
BS	: Βρετανικά Πρότυπα
CEN	: Ευρωπαϊκή Επιτροπή Τυποποίησης
CENELEC	: Ευρωπαϊκή Επιτροπή Ηλεκτροτεχνικής Τυποποίησης
ETSI	: Ευρωπαϊκό Ινστιτούτο Τηλεπικοινωνιακών Προτύπων
CIE	: Διεθνής Επιτροπή Φωτισμού
DIN	: Γερμανικό Ινστιτούτο Τυποποίησης
ΕΛΟΤ	: Ελληνικός Οργανισμός Τυποποίησης
ΕΤΕ	: Ευρωπαϊκές Τεχνικές Εγκρίσεις
ISO	: Διεθνής Οργανισμός Τυποποίησης
ΚΜΛΕ	: Κανονισμός Μεταλλευτικών και Λατομικών Εργασιών
ΚΤΣ	: Κανονισμός Τεχνολογίας Σκυροδέματος

ΚΤΧ	: Κανονισμός Τεχνολογίας Χάλυβα
NF	: Γαλλικά Πρότυπα
ΟΜΟΕ	: Οδηγίες Μελετών Οδικών Έργων
ΠΤΠ	: Πρότυπες Τεχνικές Προδιαγραφές

1.2.2.3 Συντομογραφίες Υπηρεσιών / Οργανισμών

ΥΠΕΣΔΔΑ:	Υπουργείο Εσωτερικών, Δημόσιας Διοίκησης και Αποκέντρωσης
ΥΠΕΧΩΔΕ:	Υπουργείο Περιβάλλοντος, Χωροταξίας και Δημοσίων Έργων
ΥΠΟΜΕΔΙ :	Υπουργείο Υποδομών Μεταφορών και Δικτύων
ΓΓΔΕ	: Γενική Γραμματεία Δημοσίων Έργων
ΓΥΣ	: Γεωγραφική Υπηρεσία Στρατού
ΔΕΗ	: Δημόσια Επιχείρηση Ηλεκτρισμού
ΔΕΚΟ	: Δημόσιες Επιχειρήσεις και Οργανισμοί
ΕΕ	: Ευρωπαϊκή Ένωση
ΕΟΚ	: Ευρωπαϊκή Οικονομική Κοινότητα
ΕΟΧ	: Ευρωπαϊκός Οικονομικός Χώρος
ΙΚΑ	: Ίδρυμα Κοινωνικών Ασφαλίσεων
ΚΕΔΕ	: Κεντρικό Εργαστήριο Δημοσίων Έργων
ΝΠΔΔ	: Νομικά Πρόσωπα Δημοσίου Δικαίου
ΝΠΙΔ	: Νομικά Πρόσωπα Ιδιωτικού Δικαίου
ΝΣΚ	: Νομικό Συμβούλιο του Κράτους
ΟΚΩ	: Οργανισμοί Κοινής Ωφέλειας
ΠΕΔΕ	: Περιφερειακό Εργαστήριο Δημοσίων Έργων
ΠΕΠ	: Περιφερειακό Επιχειρησιακό Πρόγραμμα
ΤΕΕ	: Τεχνικό Επιμελητήριο Ελλάδος

1.2.2.4 Άλλες Συντομογραφίες

ΑΠΕ	: Ανακεφαλαιωτικός Πίνακας Εργασιών
ΗΠΑ	: Ηνωμένες Πολιτείες Αμερικής
ΚΥΑ	: Κοινή Υπουργική Απόφαση
Ν	: Νόμος
ΠΔ	: Προεδρικό Διάταγμα
ΠΚΤΜΝΕ	: Πρωτόκολλο Κανονισμού Τιμών Μονάδος Νέων Εργασιών
ΦΕΚ	: Φύλλο Εφημερίδας Κυβερνήσεως
ΦΠΑ	: Φόρος Προστιθέμενης Αξίας
ΥΑ	: Υπουργική Απόφαση

1.3 Ερμηνείες

Στα συμβατικά τεύχη, εκτός αν από τα συμφραζόμενα ρητά προκύπτει διαφορετικά:

- (1) Λέξεις που αναφέρονται σε κάποιο συγκεκριμένο γένος θα αφορούν και σε όλα τα γένη και αντίστροφα.
- (2) Λέξεις που αναγράφονται στον ενικό θα αφορούν την ίδια έννοια και στον πληθυντικό και αντίστροφα.
- (3) Λέξεις που αναγράφονται με κεφαλαία γράμματα θα έχουν την ίδια έννοια με τις ίδιες λέξεις που αναγράφονται με πεζά γράμματα και αντίστροφα.
- (4) Εκτός εάν ρητά ορίζεται διαφορετικά, «ημέρα», «βδομάδα», «μήνας», «έτος» κτλ. θα σημαίνει «ημερολογιακή ημέρα», «ημερολογιακή βδομάδα», «ημερολογιακός μήνας», «ημερολογιακό έτος» κτλ.
- (5) Διατάξεις, που αναφέρονται σε «συμφωνία», «συγκατάθεση» ή σε συνώνυμα / παράγωγά τους, προϋποθέτουν ότι η υπόψη συμφωνία, συγκατάθεση κτλ., θα διατυπώνεται εγγράφως.
- (6) «Εγγράφως» ή παράγωγα της λέξης αυτής, έχουν τη σημασία που αποδίδεται στις έννοιες αυτές από τον Κώδικα Πολιτικής Δικονομίας.
- (7) Οι τίτλοι που χρησιμοποιούνται γενικά δεν θα λαμβάνονται υπόψη κατά την ερμηνεία του κειμένου της παρούσας.

- (8) Όπου αναφέρονται οι όροι «με δαπάνη του Αναδόχου», «βαρύνουν τον Ανάδοχο», «σε βάρος του Αναδόχου», «χωρίς ιδιαίτερο αντάλλαγμα», «χωρίς ιδιαίτερη αποζημίωση», νοείται ότι όλες οι σχετικές δαπάνες έχουν περιληφθεί ανηγμένα στις τιμές μονάδας της προσφοράς και ο Ανάδοχος δεν δικαιούται κανένα πρόσθετο αντάλλαγμα ή/και καμία πρόσθετη αμοιβή ή αποζημίωση πέρα από τις τιμές της προσφοράς του.
- (9) Όπου στην παρούσα και στα λοιπά συμβατικά τεύχη γίνεται αναφορά σε συγκεκριμένα άρθρα, παραγράφους, εδάφια κτλ. νόμων, προεδρικών διαταγμάτων, υπουργικών αποφάσεων, συμβατικών τευχών κτλ., αυτή γίνεται για διευκόλυνση και ευθεία αναφορά στις πλέον συναφείς διατάξεις, χωρίς από την αναφορά αυτή να αποκλείεται η ισχύς άλλης ισχύουσας διάταξης που τυχόν δεν αναφέρεται ρητά.

1.4 Επικοινωνία – Κοινοποίηση εγγράφων

- (1) Ισχύουν τα οριζόμενα στα άρθρα 135, 140, 143 του Ν.4412/2016.
- (2) Ο Αντίκλητος του Αναδόχου θα είναι εξουσιοδοτημένος για την παραλαβή των εγγράφων της Υπηρεσίας που απευθύνονται ή κοινοποιούνται στον Ανάδοχο από τα γραφεία της Διευθύνουσας Υπηρεσίας ή της Προϊστάμενης Αρχής (παρ.3, άρθρο 135 του Ν.4412/2016).
- (3) Συναινέσεις, εγκρίσεις, προσδιορισμοί, ειδοποιήσεις, αιτήσεις, ενστάσεις, δηλώσεις, που απαιτούνται στα πλαίσια της εκτέλεσης του έργου πρέπει:
- να γίνονται εγγράφως με την έννοια του Κώδικα Πολιτικής Δικονομίας,
 - να επιβεβαιώνεται η πραγματοποίησή τους με κάθε νόμιμο τρόπο και
 - να γίνονται στις δηλωμένες με τα έγγραφα της προσφοράς ή της σύμβασης διευθύνσεις, εκτός εάν έχουν λάβει χώρα μεταβολές, οι οποίες όμως έχουν γνωστοποιηθεί εγγράφως, άλλως οι ανωτέρω πράξεις λογίζεται ότι γίνονται εγκύτως στις ήδη δηλωμένες διευθύνσεις.

1.5 Θεσμικό πλαίσιο, προδιαγραφές, κανονισμοί και γλώσσα που διέπουν τη σύμβαση

1.5.1 Ισχύουσες διατάξεις

- (1) Η εκτέλεση των έργων διέπεται, ερμηνεύεται και συμπληρώνεται από την Ελληνική Νομοθεσία και, για έργα που συγχρηματοδοτούνται από την Ευρωπαϊκή Ένωση, και την Κοινοτική Νομοθεσία. Ειδικότερα για τη δημοπράτηση του έργου, την εκτέλεση της σύμβασης και την κατασκευή του, εφαρμόζονται οι διατάξεις των παρακάτω νομοθετημάτων:
- του Ν. 4412/2016 «Δημόσιες Συμβάσεις Έργων, Προμηθειών και Υπηρεσιών (προσαρμογή στις Οδηγίες 201/24/E και 2014/25/EE)» (Α' 147) όπως τροποποιήθηκε και ισχύει,
 - των παραγράφων 4 και 5 του άρθρου 20, των άρθρων 80-110, της παραγράφου 1α του άρθρου 176 Ν. 3669/2008 (Α' 116) «Κύρωση της Κωδικοποίησης της νομοθεσίας κατασκευής δημοσίων έργων» (ΚΔΕ),
 - του Ν. 4314/2014 (Α' 265) "Α) Για τη διαχείριση, τον έλεγχο και την εφαρμογή αναπτυξιακών παρεμβάσεων για την προγραμματική περίοδο 2014–2020, Β) Ενσωμάτωση της Οδηγίας 2012/17 του Ευρωπαϊκού Κοινοβουλίου και του Συμβουλίου της 13ης Ιουνίου 2012 (ΕΕ L 156/16.6.2012) στο ελληνικό δίκαιο, τροποποίηση του Ν. 3419/2005 (Α' 297) και άλλες διατάξεις" και του ν. 3614/2007 (Α' 267) «Διαχείριση, έλεγχος και εφαρμογή αναπτυξιακών παρεμβάσεων για την προγραμματική περίοδο 2007 -2013», και του Ν. 3614/2007 (Α' 267) «Διαχείριση, έλεγχος και εφαρμογή αναπτυξιακών παρεμβάσεων για την προγραμματική περίοδο 2007 -2013»,
 - του Ν. 4278/2014 (Α' 157) και ειδικότερα το άρθρο 59 «Άρση περιορισμών συμμετοχής εργοληπτικών επιχειρήσεων σε δημόσια έργα»,
 - του Ν. 4270/2014 (Α' 143) «Αρχές δημοσιονομικής διαχείρισης και εποπτείας (ενσωμάτωση της Οδηγίας 2011/85/ΕΕ) – δημόσιο λογιστικό και άλλες διατάξεις», όπως ισχύει

- του Ν.4250/2014 «Διοικητικές Απλουστεύσεις - Καταργήσεις, Συγχωνεύσεις Νομικών Προσώπων και Υπηρεσιών του Δημοσίου Τομέα-Τροποποίηση Διατάξεων του π.δ. 318/1992 (Α' 161) και λοιπές ρυθμίσεις» (Α' 74) και ειδικότερα το άρθρο 1 αυτού
 - του Ν. 4129/2013 (Α' 52) «Κύρωση του Κώδικα Νόμων για το Ελεγκτικό Συνέδριο», (εφόσον απαιτείται)
 - του άρθρου 26 του Ν.4024/2011 (Α' 226) «Συγκρότηση συλλογικών οργάνων της διοίκησης και ορισμός των μελών τους με κλήρωση»,
 - του Ν. 4013/2011 (Α' 204) «Σύσταση ενιαίας Ανεξάρτητης Αρχής Δημοσίων Συμβάσεων και Κεντρικού Ηλεκτρονικού Μητρώου Δημοσίων Συμβάσεων...» ,
 - του Ν. 3861/2010 (Α' 112) «Ενίσχυση της διαφάνειας με την υποχρεωτική ανάρτηση νόμων και πράξεων των κυβερνητικών, διοικητικών και αυτοδιοικητικών οργάνων στο διαδίκτυο "Πρόγραμμα Διαύγεια" και άλλες διατάξεις»,
 - Ο Ν. 3852/10 – «Νέα αρχιτεκτονική της Αυτοδιοίκησης και της Αποκεντρωμένης Διοίκησης – Πρόγραμμα Καλλικράτης»
 - Ο Ν. 4071/12 – «Ρυθμίσεις για την τοπική ανάπτυξη, την αυτοδιοίκηση και την αποκεντρωμένη διοίκηση – Ενσωμάτωση Οδηγίας 2009/50/ΕΚ»,
 - του Ν. 3548/2007 (Α' 68) «Καταχώριση δημοσιεύσεων των φορέων του Δημοσίου στο νομαρχιακό και τοπικό Τύπο και άλλες διατάξεις»,
 - του Ν. 3469/2006 (Α' 131) "Εθνικό Τυπογραφείο, Εφημερίς της Κυβερνήσεως και λοιπές διατάξεις",
 - του Ν. 2690/1999 (Α' 45) "Κύρωση του Κώδικα Διοικητικής Διαδικασίας και άλλες διατάξεις" όπως ισχύει ,
 - του Π.Δ. 28/2015 (Α' 34) "Κωδικοποίηση διατάξεων για την πρόσβαση σε δημόσια έγγραφα και στοιχεία",
 - της με αρ. Π1 2380/2012 Κοινής Υπουργικής Απόφασης (Β' 3400) «Ρύθμιση των ειδικότερων θεμάτων λειτουργίας και διαχείρισης του Κεντρικού Ηλεκτρονικού Μητρώου Δημοσίων Συμβάσεων του Υπουργείου Ανάπτυξης, Ανταγωνιστικότητας, Υποδομών, Μεταφορών και Δικτύων »,
 - του Π.Δ. 80/2016 "Ανάληψη υποχρεώσεων από τους διατάκτες" (Α' 145). της Απόφασης ΔΙΠΑΔ/οικ/12/13-1-2009 υφυπουργού ΠΕ.ΧΩ.ΔΕ. «Οδηγίες για την παρακολούθηση και την εφαρμογή των Προγραμμάτων Ποιότητας Έργων (Π.Π.Ε)»
 - της ΚΥΑ Υπουργών Οικονομικών & Περιβάλλοντος, Ενέργειας και Κλιματικής Αλλαγής Δ6/Β/οικ. 5825 (ΦΕΚ Β' 407/9-4-2010) «Έγκριση Κανονισμού Ενεργειακής Απόδοσης Κτιρίων».
 - της ΚΥΑ36259/1757/Ε103(ΦΕΚ Β' 1312/24-8-2010) «Μέτρα, όροι και πρόγραμμα για την εναλλακτική διαχείριση των αποβλήτων από εκσκαφές, κατασκευές και κατεδαφίσεις (ΑΕΚΚ)», της εγκυκλίου 4834/25-1-13 του ΥΠΕΚΑ, τον Ν. 2939/2001 όπως τροποποιήθηκε από τους νόμους Ν.3854/2010 & Ν.4496/2017 και ισχύει, του Ν.4042/2012, του Π.Δ.117/04 όπως τροποποιήθηκε και ισχύει και γενικότερα τις ισχύουσας σχετικής νομοθεσίας
 - της λοιπής νομοθεσίας εκτέλεσης έργων.
- (2) Ο Ν. 3310/2005 "Μέτρα για τη διασφάλιση της διαφάνειας και την αποτροπή καταστρατηγήσεων κατά τη διαδικασία σύναψης δημοσίων συμβάσεων" (Α' 30), όπως τροποποιήθηκε με το ν. 3414/2005 (Α' 279), για τη διασταύρωση των στοιχείων του αναδόχου με τα στοιχεία του Ε.Σ.Ρ., το Π.Δ. 82/1996 (Α 66) «Ονομαστικοποίηση των μετοχών Ελληνικών Ανωνύμων Εταιρειών που μετέχουν στις διαδικασίες ανάληψης έργων ή προμηθειών του Δημοσίου ή των νομικών προσώπων του ευρύτερου δημόσιου τομέα», η κοινή απόφαση των Υπουργών Ανάπτυξης και Επικρατείας υπ' αριθμ. 20977/2007 (Β' 1673) σχετικά με τα "Δικαιολογητικά για την τήρηση των μητρώων του Ν.3310/2005, όπως τροποποιήθηκε με το Ν.3414/2005", καθώς και η απόφαση του Υφυπουργού Οικονομικών

ας και Οικονομικών υπ' αριθμ.1108437/2565/ΔΟΣ/2005 (Β' 1590) "Καθορισμός χωρών στις οποίες λειτουργούν εξωχώριες εταιρίες".

(3) Οι διατάξεις του Ν. 2859/2000 (Α' 248) «Κύρωση Κώδικα Φόρου Προστιθέμενης Αξίας».

Οι σε εκτέλεση των ανωτέρω διατάξεων εκδοθείσες κανονιστικές πράξεις, καθώς και λοιπές διατάξεις που αναφέρονται ρητά ή απορρέουν από τα οριζόμενα στα συμβατικά τεύχη της παρούσας καθώς και το σύνολο των διατάξεων του ασφαλιστικού, εργατικού, περιβαλλοντικού και φορολογικού δικαίου και γενικότερα κάθε διάταξη (Νόμος, Π.Δ., Υ.Α.) και ερμηνευτική εγκύκλιος που διέπει την ανάθεση και εκτέλεση του έργου της παρούσας σύμβασης, έστω και αν δεν αναφέρονται ρητά. Προσθήκες και εν γένει προσαρμογές άρθρων της διακήρυξης (πέραν των όσων ήδη προβλέπονται ρητώς στο κείμενο της πρότυπης διακήρυξης) μπορούν να προστίθενται και να περιλαμβάνονται, μόνο εφόσον είναι απόλυτα συμβατές με την ισχύουσα κάθε φορά νομοθεσία.

Οι σε εκτέλεση των ανωτέρω διατάξεων εκδοθείσες κανονιστικές πράξεις (εφόσον δεν περιλαμβάνονται στην κωδικοποίηση), καθώς και λοιπές διατάξεις που αναφέρονται ρητά ή απορρέουν από τα οριζόμενα στα συμβατικά τεύχη της παρούσας εργολαβίας και γενικότερα κάθε διάταξη (Νόμος, Π.Δ., Υ.Α.) και ερμηνευτική εγκύκλιος που διέπει την ανάθεση και εκτέλεση του έργου της παρούσας σύμβασης, έστω και αν δεν αναφέρονται ρητά παραπάνω.

1.5.2 Προδιαγραφές και Κανονισμοί

Για την εκτέλεση του έργου ισχύουν τα οριζόμενα στα άρθρα 54 και 178 του Ν.4412/2016, στα άρθρα 5 και 7 της Διακήρυξης.

Αναλυτικότερα, ισχύουν οι κανονισμοί και προδιαγραφές που ορίζονται κατωτέρω, όπως δι-ορθώθηκαν – συμπληρώθηκαν -τροποποιήθηκαν και ισχύουν σήμερα:

(1) Γενικώς για την κατασκευή του έργου και των επί μέρους εργασιών έχουν εφαρμογή:

A) Οι Ελληνικές Τεχνικές Προδιαγραφές, όπως τροποποιήθηκαν και ισχύουν:

- Η υπ' αρ. ΔΙΠΑΔ/ΟΙΚ/273/17-7-2012 Απόφαση του Αναπληρωτή Υπουργού ΑΝ.ΥΠ.ΜΕ.ΔΙ. (ΦΕΚ 2221 Β), «Έγκριση τετρακοσίων σαράντα (440) Ελληνικών Τεχνικών Προδιαγραφών (ΕΤΕΠ) με υποχρεωτική εφαρμογή σε όλα τα Δημόσια Έργα
- Η Εγκύκλιος 26/2012 (ΔΙΠΑΔ/ΟΙΚ/356/4-10-2012) της ΓΓΔΕ του ΥΠ.Υ.ΜΕ.ΔΙ.,
- Η υπ' αρ. ΔΚΠ/οικ/12111-8-2016 (ΦΕΚ 2524 Β /16-8-2016) Απόφαση Υπουργού Υποδομών, Μεταφορών & Δικτύων «Αναστολή της υποχρεωτικής εφαρμογής πενήντα εννέα (59) Ελληνικών Τεχνικών Προδιαγραφών (ΕΛΟΤ – ΕΤΕΠ)»
- Η Εγκύκλιος 17 – Αριθμ. πρωτ. ΔΚΠ/οικ/1322/7-9-2016 (ΑΔΑ: 75ΕΖ4653ΟΞ-Θ2Π) Απόφαση Υπουργού Υποδομών, Μεταφορών & Δικτύων «Αναστολή της υποχρεωτικής εφαρμογής πενήντα εννέα (59) Ελληνικών Τεχνικών Προδιαγραφών (ΕΛΟΤ – ΕΤΕΠ)». Όπου στα συμβατικά τεύχη του έργου (αναλυτικό τιμολόγιο, τεχνική περιγραφή, τεχνική συγγραφή υποχρεώσεων κ.λ.π.) γίνεται αναφορά σε ΕΤΕΠ, που βάσει της ως άνω εγκυκλίου γίνεται αναστολή της υποχρεωτικής εφαρμογής τους, να εφαρμόζονται οι αντίστοιχες Προσωρινά ισχύουσες Εθνικές Τεχνικές Προδιαγραφές (ΠΕΤΕΠ).

Σε περίπτωση που οι ανωτέρω προδιαγραφές ή/και πρότυπα διαφέρουν από τα αντίστοιχα Ευρωπαϊκά τότε ισχύουν αυτά που έχουν εγκριθεί από την Ευρωπαϊκή Επιτροπή Τυποποίησης (CEN).

B) Τα εναρμονισμένα «Ευρωπαϊκά Πρότυπα» (ET) που έχουν εγκριθεί από την Ευρωπαϊκή Επιτροπή Τυποποίησης (CEN) ή από την Ευρωπαϊκή Επιτροπή Ηλεκτρονικής Τυποποίησης (CENELEC) ως «Ευρωπαϊκά Πρότυπα CEN» ή ως «Κείμενα εναρμόνισης (HD) σύμφωνα με τους κοινούς κανόνες των οργανισμών αυτών.

Γ) Επιπλέον κατά σειράν ισχύος θα εφαρμόζονται:

α. Οι Κοινές Τεχνικές Προδιαγραφές ήτοι εκείνες που έχουν εκπονηθεί με διαδικασία αναγνωρισμένη από τα κράτη - μέλη της Ευρωπαϊκής Ένωσης με σκοπό την εξασφάλιση της ενιαίας εφαρμογής σε όλα τα κράτη - μέλη και έχουν δημοσιευθεί στην Επίσημη Εφημερίδα των Ευρωπαϊκών Κοινοτήτων.

- β. Οι «Ευρωπαϊκές Τεχνικές Εγκρίσεις» (ΕΤΕ) που είναι οι ευνοϊκές τεχνικές εκτιμήσεις της καταλληλότητας ενός προϊόντος για χρήση, με γνώμονα την ικανοποίηση των βασικών απαιτήσεων για τις κατασκευές με βάση τα εγγενή χαρακτηριστικά του προϊόντος και τους τιθέμενους όρους εφαρμογής και χρήσης του. Τέτοιες (ΕΤΕ) χορηγούνται από τον οργανισμό που είναι αναγνωρισμένος για τον σκοπό αυτό από το εκάστοτε κράτος - μέλος.
- γ. Οι Πρότυπες Τεχνικές Προδιαγραφές (ΠΤΠ) του Ελληνικού Υπουργείου Περιβάλλοντος Χωροταξίας και Δημοσίων Έργων (Υ.ΠΕ.ΧΩ.Δ.Ε) ή του προγενέστερου Υπουργείου Δημοσίων Έργων (Υ.Δ.Ε) που αναφέρονται σε εργασίες οι οποίες θεματικά δεν περιλαμβάνονται στις εγκεκριμένες ΕΤΕΠ υπό την προϋπόθεση ότι δεν έρχονται σε αντίθεση με τα Εναρμονισμένα Ευρωπαϊκά Πρότυπα (hEN) που έχουν θεσπισθεί με την σχετική ΚΥΑ.
- δ. Συμπληρωματικά προς τα παραπάνω, θα εφαρμόζονται οι προδιαγραφές ΕΛΟΤ (Ελληνικού Οργανισμού Τυποποίησης) και σε συμπλήρωση αυτών οι Προδιαγραφές ISO (International Standards Organization) και σε συμπλήρωση αυτών οι ASTM των ΗΠΑ
- Δ) Οι Κανονισμοί, τα Πρότυπα, οι Τεχνικές Προδιαγραφές, και οι άλλες διατάξεις (νόμοι, διατάγματα, υπουργικές αποφάσεις, εγκύκλιοι κτλ.) όπως διορθώθηκαν – συμπληρώθηκαν -τροποποιήθηκαν και ισχύουν σήμερα. Ενδεικτικά και όχι περιοριστικά αναφέρονται:
- Ο Ελληνικός Κανονισμός για τη Μελέτη και Κατασκευή Έργων από Οπλισμένο Σκυρόδεμα (ΕΚΩΣ 2000) που εγκρίθηκε με την αριθμ. Δ17α/116/ΦΝ, 429/18-10-2000 απόφαση Υ.ΠΕ.ΧΩ.Δ.Ε. και ο Ελληνικός Αντισεισμικός Κανονισμός-ΕΑΚ 2000, όπως διορθώθηκαν το 2003 – (ΦΕΚ 1306 Β/12-9-03 και 781 Β/18-6-03 αντίστοιχα).
 - Η ΚΥΑ 16462/29/2001 – Μέρος Α' Σύνθεση, Προδιαγραφές και κριτήρια συμμόρφωσης για τα κοινά τσιμέντα (ΦΕΚ 917/Β/2001)
 - Ο Κανονισμός Τεχνολογίας Χαλύβων Οπλισμού Σκυροδέματος, καθώς και οι αποφάσεις και εγκρίσεις, που αναφέρονται σε ειδικές κατασκευές, σε εγκρίσεις σιδηρού οπλισμού κ.λπ. υλικών, σε εγκρίσεις συστημάτων προέντασης κ.λπ.
 - Οι ισχύοντες Πολεοδομικοί Κανονισμοί (π.χ. Νέος Οικοδομικός Κανονισμός, Κτιριοδομικός Κανονισμός, κ.λπ.)
 - Ο Κανονισμός Τεχνολογίας Σκυροδέματος όπως ισχύει σήμερα.
 - Ο Κανονισμός Ηλεκτρικών Εγκαταστάσεων
 - Οι διατάξεις της Δ.Ε.Η.
 - Οι Κανονισμοί Διάθεσης Λυμάτων, Ακαθάρτων και Όμβριων
 - Οι Κανονισμοί Υδραυλικών Εγκαταστάσεων
 - Οι Κανονισμοί Μηχανολογικών Εγκαταστάσεων
 - Οι διατάξεις του Κανονισμού Πυροπροστασίας των Κτιρίων «Π.Δ. 71/88», όπως ισχύουν μετά από την 33940/7590/17-12-98, απόφαση Υ.ΠΕ.ΧΩ.Δ.Ε. (ΦΕΚ 1316/Β/31-12-98) και οι λοιπές πυροσβεστικές διατάξεις.
 - Οι Ευρωκώδικες (EC-0 έως EC-9), ή αντίστοιχοι κανονισμοί άλλων χωρών σε θέματα που δεν καλύπτονται από τους παραπάνω κανονισμούς και αποφάσεις.
 - Τα εγκεκριμένα ενιαία Τιμολόγια Έργων Οδοποιίας, Υδραυλικών, Λιμενικών, Οικοδομικών, Πρασίνου και Ηλεκτρομηχανολογικών Εργασιών Οδοποιίας, Υδραυλικών και Λιμενικών του Υπουργείου Ανάπτυξης, Ανταγωνιστικότητας, Υποδομών, Μεταφορών & Δικτύων, όπως έχουν τροποποιηθεί και ισχύουν καθώς και τα ισχύοντα (Α-ΤΗΕ, ΗΛΜ κλπ.)
 - Π.Δ. 334/94 (ΦΕΚ 176 Α/25-10-94) «Προϊόντα Δομικών Κατασκευών», καθώς και διατάγματα, αποφάσεις, εγκύκλιοι, κ.λ.π. κατ' εφαρμογή του Π.Δ 334/94.
 - Οι τοπικές δεσμεύσεις λόγω Αρχαιολογικής Υπηρεσίας, Δασικής Υπηρεσίας, γειτνίασης με αγωγούς υψηλής τάσης της Δ.Ε.Η., αγωγοί και ιστοί των Ο.Κ.Ω. γενικά, κ.λπ.

- Ο Κώδικας Οδικής Κυκλοφορίας και οι σχετικές διατάξεις.
- Τα Δελτία Διαπίστωσης Τιμών της Επιτροπής Διαπίστωσης Τιμών Δημοσίων Έργων σε ό,τι αφορά τα ημερομίσθια του εργατοτεχνικού προσωπικού, προκειμένου να υπολογισθούν τιμές συμπληρωματικών εργασιών και δεν περιλαμβάνονται στο Παράρτημα Τιμολογίου ή να πληρωθούν εργασίες που γίνονται απολογιστικά.
- Το Π.Δ. 778/80 «Περί μέτρων ασφαλείας κατά την εκτέλεση οικοδομικών εργασιών»
- Το Ν. 1568/85 «Υγιεινή και ασφάλεια των εργαζομένων»
- Το Π.Δ. 1073/81 «Περί μέτρων ασφαλείας κατά την εκτέλεση εργασιών σε εργοτάξια οικοδομών και πάσης φύσεως έργων αρμοδιότητας Πολιτικού Μηχανικού»
- Το Π.Δ. 305/96 «Ελάχιστες προδιαγραφές ασφαλείας και υγείας που πρέπει να εφαρμόζονται στα προσωρινά ή κινητά εργοτάξια σε συμμόρφωση προς την οδηγία 92/57/ΕΟΚ»
- Ο Ν. 3850/2010 «Κύρωση του Κώδικα νόμων για την υγεία και την ασφάλεια των εργαζομένων»
- Ο Ν.1396/83 «Υποχρεώσεις λήψης και τήρησης των μέτρων ασφαλείας στις οικοδομές και λοιπά ιδιωτικά τεχνικά έργα» (ΦΕΚ 1264/83).
- Οι Πρότυπες Τεχνικές Προδιαγραφές (ΠΤΠ) του Ελληνικού Υπουργείου Περιβάλλοντος Χωροταξίας και Δημοσίων Έργων (Υ.ΠΕ.ΧΩ.Δ.Ε) ή του προγενέστερου Υπουργείου Δημοσίων Έργων (Υ.Δ.Ε), στο μέρος που αυτές δεν αντιβαίνουν την Κοινοτική Νομοθεσία.

Σε περίπτωση ασυμφωνίας στο περιεχόμενο ενός εκ των συμβατικών τευχών και των ισχυόντων κανονισμών και προδιαγραφών, θα εφαρμόζονται οι ισχύοντες κανονισμοί και προδιαγραφές καθώς και κάθε άλλη διάταξη που θα ισχύει κατά την ημερομηνία δημοσίευσης της Περίληψης Διακήρυξης της Δημοπρασίας και ο ανάδοχος είναι υποχρεωμένος να συμμορφωθεί χωρίς αντιρρήσεις και χωρίς να δικαιούται να προβάλλει οποιαδήποτε απαίτηση για αποζημίωση από αυτήν την αιτία.

Η δαπάνη κάθε εργασίας και αντιστοίχου υλικού που συνεπάγεται η ακριβής εφαρμογή των ανωτέρω, περιλαμβάνεται ανοιγμένη στις τιμές του Τιμολογίου Μελέτης (και Προσφοράς) του έργου.

Σχετικά με τον συντονισμό προδιαγραφών, σχεδίων και ειδικών διατάξεων.

- α) Οι ισχύουσες προδιαγραφές και οι ειδικές διατάξεις και όλα τα συμπληρωματικά σχέδια και έγγραφα, αποτελούν ουσιώδη μέρη της σύμβασης και κάθε απαίτηση που τίθεται σε ένα από αυτά είναι δεσμευτική και θεωρείται ότι περιέχεται σε όλα.
- β) Ο ανάδοχος δεν μπορεί να επωφεληθεί από πιθανό σφάλμα ή παράλειψη των σχεδίων.

Σε περίπτωση που ο ανάδοχος αντιληφθεί ότι υπάρχει ασυμφωνία μεταξύ δύο ή περισσότερων στοιχείων της μελέτης ή ότι ενδεχόμενα είναι απαραίτητες συμπληρώσεις ή τροποποιήσεις, υποχρεούται το ταχύτερο να ζητήσει γραπτές οδηγίες κλπ. σύμφωνα με το άρθρο 138 του Ν.4412/2016 από την Διευθύνουσα Υπηρεσία. Ακόμα υποχρεούται όπως οποτεδήποτε και με οποιοδήποτε τρόπο εφαρμόσει την επί του θέματος απόφαση της Υπηρεσίας.

- (2) Κάθε επιμέρους πρότυπο θα χρησιμοποιείται καθ' ολοκληρία και ο Ανάδοχος θα είναι υπεύθυνος ώστε να εξασφαλίζει ότι τα επί μέρους στοιχεία ή τμήματα των κατασκευών και του εξοπλισμού είναι συμβατά μεταξύ τους, ώστε το σύνολο του έργου να ανταποκρίνεται στις απαιτήσεις ποιότητας.
- (3) Διευκρινίζεται ότι τα έργα της παρούσας σύμβασης υπόκεινται στις διατάξεις των ισχυόντων κανονισμών και των σχετικών με αυτές Εγκυκλίων και Αποφάσεων του ΥΠΕΧΩΔΕ (όπως π.χ. ο κανονισμός οπλισμένου σκυροδέματος, ο κανονισμός φόρτισης δομικών έργων κ.τ.λ.).
- (4) Εκτός αν προδιαγράφεται διαφορετικά, όλα τα πρότυπα και κανονισμοί που θα εφαρμοστούν, θα πρέπει να είναι στις πιο πρόσφατες εκδόσεις τους ως προς το χρόνο δη-

μοπράτησης του υπόψη έργου, συμπεριλαμβανομένων και των σχετικών τροποποιήσεων τους.

- (5) Με απόφαση του Υπουργού Υποδομών, Μεταφορών και Δικτύων μπορούν να εγκρίνονται προδιαγραφές και κανονισμοί που αναφέρονται στον τρόπο κατασκευής των έργων και στην ποιότητα, στον τρόπο σύνθεσης και επεξεργασίας, στη χρήση και στον έλεγχο των υλικών κατασκευής των έργων, σύμφωνα με την παρ. 8 του άρθρου 54 του Ν.4412/2016.

1.5.3 Γλώσσα

Επίσημη γλώσσα της σύμβασης είναι η Ελληνική και σε αυτή θα συντάσσονται όλα τα έγγραφα, η αλληλογραφία κτλ. Αναδόχου και Υπηρεσίας. Σε περίπτωση που υπάρχουν κείμενα συνταγμένα σε δύο γλώσσες, για κάθε περίπτωση ερμηνείας επίσημη και υπερισχύουσα είναι η Ελληνική Γλώσσα.

1.6 Σειρά ισχύος συμβατικών τευχών

Τα τεύχη της δημοπρασίας αλληλοσυμπληρώνονται, σε περίπτωση δε ασυμφωνίας μεταξύ των όρων που περιέχονται σ' αυτά, η σειρά με την οποία ισχύουν τα παραπάνω τεύχη, καθορίζεται πάγια, όπως παρακάτω: έγγραφα της σύμβασης με βάση τα οποία θα εκτελεσθεί το έργο είναι τα αναφερόμενα παρακάτω.

1. Το συμφωνητικό.
2. Η παρούσα Διακήρυξη.
3. Η Οικονομική Προσφορά.
4. Το Τιμολόγιο Δημοπράτησης
5. Η Ειδική Συγγραφή Υποχρεώσεων (Ε.Σ.Υ.).
6. Η Τεχνική Συγγραφή Υποχρεώσεων (Τ.Σ.Υ) με τις Τεχνικές Προδιαγραφές και τα Παραρτήματα τους,
7. Η Τεχνική Περιγραφή (Τ.Π.).
8. Ο Προϋπολογισμός Δημοπράτησης.
9. Οι εγκεκριμένες μελέτες του έργου.
10. Το εγκεκριμένο Χρονοδιάγραμμα κατασκευής του έργου.

1.7 Σύμβαση

- (1) Η σύμβαση για την εκτέλεση του έργου θα υπογραφεί σύμφωνα με όσα ορίζονται στα άρθρα 105 και 135 του Ν.4412/2016 και στη Διακήρυξη του διαγωνισμού του έργου.
- (2) Με τον όρο «Σύμβαση» νοείται η σύμβαση που περιγράφεται στη Διακήρυξη Δημοπρασίας, σε συνδυασμό με τα λοιπά τεύχη δημοπράτησης, με βάση τα οποία ο Ανάδοχος:
- Θα εκτελέσει τις εργασίες που αναφέρονται στην παρούσα και αναλύονται στην Τεχνική Περιγραφή και τα λοιπά τεύχη δημοπράτησης,
 - Θα συντηρήσει το έργο, με μέριμνα και δαπάνες του κατά το χρονικό διάστημα δεκαπέντε (15) μηνών, όπως ορίζεται στο άρθρο 171 του Ν. 4412/2016.
 - Θα εκτελέσει τις τυχόν αναγκαίες συμπληρωματικές έρευνες για το έργο, όπως αναφέρεται στην παρούσα, που θα προτείνει και θα εγκριθούν από την Υπηρεσία,
 - Θα εκπονήσει τις τυχόν αναγκαίες μελέτες εφαρμογής για το έργο, όπου αυτό επιτρέπεται σύμφωνα με το Π.Δ.696/74 και την Εγκ. 37/95, όπως ορίζεται στην παρούσα,

1.8 Εκχώρηση δικαιωμάτων - υποκατάσταση

Η εκχώρηση του έργου ή / και των δικαιωμάτων που απορρέουν από τη σύμβαση διέπεται από τις διατάξεις του άρθρου 164 του Ν.4412/2016 και του άρθρου 7 του Ν. 3263/04.

Η υποκατάσταση του αναδόχου από τρίτο στην κατασκευή μέρους ή όλου του έργου (εκχώρηση του έργου) είναι δυνατή αποκλειστικά υπό τις προϋποθέσεις της υποπερίπτωσης ββ της περίπτωσης δ' της παραγράφου 1 του άρθρου 132 του Ν. 4412/2016. Η υποκατάσταση απαγορεύεται, χωρίς έγκριση της Προϊσταμένης Αρχής, η οποία αποφασίζει ύστερα από αίτηση του αναδόχου και πρόταση της Διευθύνουσας Υπηρεσίας.

Εφόσον η αναθέτουσα αρχή διαπιστώσει ότι έχει εκχωρήσει υποκατάσταση του αναδόχου χωρίς έγκριση κηρύσσει έκπτωτο τον ανάδοχο, μετά γνώμη του αρμόδιου Τεχνικού Συμβουλίου. Δεν θεωρείται υποκατάσταση η, εκ μέρους του αναδόχου, υπεργολαβική ανάθεση συγκεκριμένων εργασιών του έργου.

Για την αναγνώριση υπεργολάβου ως εγκεκριμένου, με τις συνέπειες της παρ. 2 του άρθρου 165 του Ν.4412/2016, υποβάλλεται στη διευθύνουσα υπηρεσία κοινή αίτηση του αναδόχου και του υπεργολάβου. Κατά τα λοιπά ισχύουν τα όσα ορίζονται στα άρθρα 165 και 166 του Ν.4412/2016.

1.9 Μελέτες του έργου

1.9.1 Υπάρχουσες μελέτες κατά τη δημοπράτηση του έργου

- (1) Κατά την ημερομηνία έγκρισης της Διακήρυξης Δημοπρασίας, αντίγραφα των μελετών βρίσκονται στη διάθεση των διαγωνιζομένων. Κατά την υπογραφή της σύμβασης κατασκευής του έργου θα παραδοθούν στον Ανάδοχο εγκεκριμένες όλες οι μελέτες, τουλάχιστον σε επίπεδο οριστικής μελέτης.
- (2) Οι Διαγωνιζόμενοι υποχρεούνται να λάβουν γνώση όλων των στοιχείων που υπάρχουν από έρευνες ή και μελέτες που έχουν γίνει ή ακόμη και με αναζητήσεις / συνεντεύξεις στους φορείς, οργανισμούς, γραφεία γεωτεχνικών ερευνών κτλ., που έχουν εκπονήσει σχετικές μελέτες / έρευνες για την Υπηρεσία και το έργο. Οι Διαγωνιζόμενοι θα πρέπει επίσης να προβούν και σε δικές τους έρευνες εδάφους / υπεδάφους, τουλάχιστον στις χαρακτηριστικές θέσεις υψηλών επιχωμάτων, μεγάλων τεχνικών, λατομικών χώρων, περιοχών εκσκαφών, τοίχων αντιστήριξης κτλ. Η έκταση των ερευνών / αναζητήσεων που αναφέρονται ανωτέρω εναπόκειται στην κρίση των Διαγωνιζομένων.

1.9.2 Έλεγχος τεχνικής μελέτης του έργου από τον Ανάδοχο

- (1) Μέσα στις προθεσμίες που προσδιορίζονται στην παρούσα (παρ. 8.2), ο Ανάδοχος θα πραγματοποιήσει πλήρη έλεγχο των τεχνικών μελετών του έργου, με τυχόν διενέργεια εργαστηριακών ελέγχων, περιορισμένων δειγματοληπτικών ερευνών κτλ.
- (2) Στα ανωτέρω πλαίσια, ο Ανάδοχος υποχρεούται να ελέγξει την πληρότητα και επάρκεια των υφισταμένων γεωτεχνικών μελετών και ερευνών και να διερευνήσει την αναγκαιότητα εκτέλεσης συμπληρωματικών ερευνών, επισημαίνοντας έγκαιρα το ενδεχόμενο αυτό στην Υπηρεσία εντός της προβλεπόμενης για το σκοπό αυτό προθεσμίας (παρ. 8.2 της παρούσας). Σε περίπτωση που κρίνει ότι απαιτούνται συμπληρωματικές έρευνες υποχρεούται:
 - να συντάξει σύμφωνα με τις κατευθυντήριες οδηγίες της Υπηρεσίας πρόγραμμα αναγκαίων συμπληρωματικών γεωτεχνικών ερευνών
 - να υποβάλει το πρόγραμμα αυτό στην Υπηρεσία προς έγκριση.
- (3) Ο έλεγχος των τεχνικών μελετών και η διερεύνηση της αναγκαιότητας εκτέλεσης συμπληρωματικών ερευνών, κατά τις δύο προηγούμενες παραγράφους, υπάγεται στις διατάξεις της παρ.4.1.1.(2) της παρούσας, που αφορά σε επαλήθευση των διατιθέμενων στοιχείων, για την οποία δεν προβλέπεται καταβολή αμοιβής στον Ανάδοχο, επειδή η δαπάνη της περιλαμβάνεται ανηγμένα στις τιμές της προσφοράς.
- (4) Ο έλεγχος θα αναφέρεται στις εγκεκριμένες συμβατικές τεχνικές μελέτες ή / και έρευνες και θα έχει σκοπό τον εντοπισμό και, στη συνέχεια, συμπλήρωση τυχόν ελλείψεων και επί μέρους θεμάτων, με σκοπό να προκύψει με βάση τις εγκεκριμένες συμβατικές τεχνικές μελέτες, όπως αυτές που τυχόν θα συμπληρωθούν ως ανωτέρω, συνολικό έργο τεχνικά άρτιο και λειτουργικό που να ανταποκρίνεται στον προορισμό του και να επιτυγχάνει την προδιαγραφόμενη διάρκεια ζωής του.
- (5) Στην ίδια προθεσμία με αυτήν που αναφέρεται στις ανωτέρω παραγράφους 1.9.2 (1) και (2), ο Ανάδοχος θα υποβάλλει στη Διευθύνουσα Υπηρεσία τεχνική έκθεση που θα περιλαμβάνει τις παρατηρήσεις του μετά τον έλεγχο των προηγούμενων παραγράφων και επίσης τον αναλυτικό προϋπολογισμό της τελικής δαπάνης (σχέδιο Ανακεφαλαιωτικού Πίνακα Εργασιών) του έργου σύμφωνα με τα ανωτέρω.
- (6) Το σχέδιο Ανακεφαλαιωτικού Πίνακα Εργασιών θα συνοδεύεται από έκθεση, στην οποία θα αναφέρονται αναλυτικά οι προτεινόμενες από τον Ανάδοχο συμπληρώσεις των τεχ-

νικών μελετών, με πλήρη τεκμηρίωσή τους και ανάλυση των προτεινόμενων με το σχέδιο Ανακεφαλαιωτικού Πίνακα Εργασιών, διαφοροποιήσεων των ποσοτήτων των συμβατικών εργασιών ή / και των τυχόν απαιτούμενων τιμών μονάδος νέων εργασιών.

- (7) Η υποβολή του υπόψη σχεδίου Ανακεφαλαιωτικού Πίνακα Εργασιών δεν αναστέλλει την υποχρέωση του Αναδόχου να εκτελεί το έργο, σύμφωνα με τις υπάρχουσες εγκεκριμένες τεχνικές μελέτες και να συμμορφώνεται με τα προβλεπόμενα στα συμβατικά τεύχη της εργολαβίας, μέχρις ότου αποφασισθούν αν και ποιες θα γίνουν δεκτές από τις αρμόδιες Υπηρεσίες.
- (8) Εφόσον προταθούν τροποποιητικές συμπληρώσεις των εγκεκριμένων μελετών, θα καλεϊται ο μελετητής που τις συνέταξε, προκειμένου να διατυπώσει τις απόψεις του, και κατά τα λοιπά θα εφαρμόζονται τα οριζόμενα στο άρθρο 144 του Ν. 4412/2016.
- (9) Οι εγκρίσεις, σύμφωνα με τα ανωτέρω, των αναγκαίων συμπληρώσεων εγκεκριμένων μελετών θα γίνονται με Απόφαση της Προϊστάμενης Αρχής, που εκδίδεται ύστερα από γνώμη του αρμοδίου Τεχνικού Συμβουλίου.
- (10) Σχετικά με τις μειώσεις εργασιών ή τις νέες εργασίες που θα προκύψουν είτε από την εκπόνηση των μελετών των προηγούμενων παραγράφων, είτε από άλλες αιτίες, επισημαίνεται ότι έχουν ισχύ οι διατάξεις του άρθρου 156 του Ν. 4412/2016.
- (11) Το χρονοδιάγραμμα κατασκευής του έργου θα αναπροσαρμοσθεί σύμφωνα με τις ενδεχόμενες τροποποιήσεις που θα αποδεχθεί η Υπηρεσία, βάσει των ανωτέρω προτάσεων του Αναδόχου, ύστερα από σύνταξη και έγκριση του κατά το νόμο προβλεπόμενου ΑΠΕ. Η αναπροσαρμογή του χρονοδιαγράμματος είναι δυνατόν να συνεπάγεται και παράταση των προθεσμιών (τμηματικών ή και συνολικής) εφόσον υπάρξει αρμόδια έγκριση.

1.9.3 Εκπόνηση μελετών και λήψη στοιχείων από τον Ανάδοχο,, η αμοιβή των οποίων πρέπει να εμπεριέχεται ανηγμένα στις τιμές της προσφοράς

- (1) Ανεξάρτητα από τον έλεγχο της τεχνικής μελέτης και των τυχόν παρεπόμενων δραστηριοτήτων των παραγράφων 1.9.1 και 1.9.2 ανωτέρω, ο Ανάδοχος υποχρεούται να λάβει όλα τα στοιχεία που είναι αναγκαία για την εκτέλεση των έργων, τη σύνταξη των επιμετρήσεων και, γενικότερα, τη χρονική, ποσοτική, ποιοτική και οικονομική τεκμηρίωση τους, όπως ορίζεται στην παρούσα και τα λοιπά συμβατικά τεύχη. Στην κατηγορία αυτή εμπίπτουν, ενδεικτικά και όχι περιοριστικά, η αποτύπωση της μορφής του φυσικού εδάφους και η παράδοση των στοιχείων στη μορφή που ορίζεται, η τυχόν προσαρμογή των εγκεκριμένων οριστικών μελετών σε επίπεδο μελετών εφαρμογής, η σύνταξη και ενημέρωση του χρονοδιαγράμματος αδειοδοτήσεων, μελετών, υποβολών, εργασιών κατασκευής, δοκιμών, ελέγχων κτλ., η σύνταξη και ενημέρωση προγράμματος διασφάλισης ποιότητας και το ΣΑΥ και ΦΑΥ, η εκπόνηση Μελετών Περιβαλλοντικών Επιπτώσεων για λατομεία, δανειοθαλάμους, χώρους απόθεσης κτλ. που τυχόν θα απαιτηθούν, η εκπόνηση μελετών και η σύνταξη σχεδίων σήμανσης και ασφάλισης των προσωρινών ρυθμίσεων της κυκλοφορίας κατά τη διάρκεια της κατασκευής, κτλ.
- (2) Οι ως άνω μελέτες ή/και έρευνες θα εκπονηθούν σύμφωνα με τις κείμενες διατάξεις, ενώ θα πρέπει να δοθεί ιδιαίτερη προσοχή και να τεθεί υπόψη της Υπηρεσίας η αλληλουχία υποβολής όλων των μελετών ή/και ερευνών του έργου. Η υποβολή των μελετών αυτών θα γίνεται έγκαιρα στη Διευθύνουσα Υπηρεσία, για την αρμόδια έγκριση.
- (3) Υπενθυμίζεται ότι τόσο για την εφαρμογή των μελετών, όσο και για την ποιότητα και αντοχή των έργων, μόνος υπεύθυνος είναι ο Ανάδοχος της κατασκευής και ο έλεγχος που θα ασκηθεί από την Υπηρεσία, δεν απαλλάσσει τον Ανάδοχο από την ευθύνη αυτή, ή την οποιαδήποτε άλλη που προκύπτει γι' αυτόν από τις συμβατικές του υποχρεώσεις και τις κείμενες διατάξεις.

1.9.4 Τρόπος υποβολής, ελέγχου και εγκρίσεις μελετών του Αναδόχου

- (1) Για την εκπόνηση και υποβολή των μελετών που αναφέρονται στο παρόν άρθρο 1.9, ο Ανάδοχος πέρα από το γενικό χρονοδιάγραμμα κατασκευής του έργου θα εκπονήσει και ειδικό αναλυτικό χρονοδιάγραμμα μελετών ή/και ερευνών, συνδυασμένο με το χρονοδιάγραμμα κατασκευής, το οποίο θα υποβάλει για έγκριση μέσα στην προβλεπόμενη

προθεσμία. Οι υποβολές των μελετών που θα εκπονήσει ο Ανάδοχος θα γίνουν σύμφωνα με το εγκεκριμένο χρονοδιάγραμμα μελετών του έργου.

- (2) Οι εγκρίσεις των υποβαλλομένων μελετών ή/και αποτελεσμάτων ερευνών θα γίνονται, υπό την προϋπόθεση επαρκούς πληρότητας και ορθότητάς των, μετά από έλεγχο, εντός της προθεσμίας που ορίζεται στην παρούσα, λαμβάνοντας υπόψη και τον διατιθέμενο, από το χρονικό προγραμματισμό του έργου, χρόνο. Σε περίπτωση ελλιπούς ή λανθασμένης μελέτης ή/και έρευνας, η υποβολή θα επιστρέφεται και ο χρόνος ελέγχου και έγκρισης θα εκκινεί από τη συμπλήρωση / διόρθωση και επανυποβολή της. Ο χρόνος συμπλήρωσης / διόρθωσης και επανελέγχου δεν αναγνωρίζεται ως αιτία καθυστέρησης των εργασιών του έργου και των μελετών ή/και ερευνών.
- (3) Η Υπηρεσία διατηρεί το δικαίωμα να προβεί σε λεπτομερή έλεγχο μερικών ή και του συνόλου των μελετών ή/και ερευνών του Αναδόχου, με ή χωρίς τη σύμπραξη Συμβούλων. Αν κατά τη διαδικασία ελέγχου προκύψουν αμφισβητήσεις ως προς την επάρκεια των σχετικών υπολογισμών ή των εφαρμοζόμενων υπολογιστικών μεθόδων, η Υπηρεσία δύναται να ζητήσει πρόσθετους υπολογισμούς ή/και ελέγχους με την εφαρμογή άλλων συναφών υπολογιστικών μεθόδων.
- (4) Όλες οι υποβολές θα γίνονται στην Υπηρεσία σε τέσσερα (4) αντίτυπα εκ των οποίων η μια σειρά θα είναι τα πρωτότυπα σχέδια σε διαφάνειες.
- (5) Μετά την έγκριση η Υπηρεσία θα παραδίδει στον Ανάδοχο μια (1) θεωρημένη σειρά.

1.9.5 Αλληλουχία μελετών και κατασκευών

- (1) Ουδενμία κατασκευή θα εκτελείται αν προηγουμένως δεν έχει εγκριθεί η τυχόν απαιτούμενη μελέτη. Τούτο αφορά και τα ενδιάμεσα στάδια κατασκευής των προσωρινών ή των μόνιμων έργων.
- (2) Ο Ανάδοχος οφείλει να προγραμματίσει κατάλληλα τις κατασκευαστικές του δραστηριότητες, ώστε να υπάρχει επαρκής χρόνος για την εκπόνηση των μελετών ή/και ερευνών και για τις αντίστοιχες εγκρίσεις.
- (3) Η έγκριση των μελετών ή/και ερευνών (υπολογισμών, σχεδίων, κτλ.) από την Υπηρεσία δεν απαλλάσσει τον Ανάδοχο από τις ευθύνες του που απορρέουν από τη σύμβαση.
- (4) Σε εξαιρετικές περιπτώσεις, που υφίσταται ανάγκη άμεσης κατασκευαστικής επέμβασης προς αποτροπή κινδύνου ατυχήματος, ο όρος της παρ. 1.9.4 (1) μπορεί, κατά την απόλυτη κρίση της Υπηρεσίας, να μην εφαρμόζεται. Όμως και τότε οι σχετικές εγκρίσεις θα ακολουθούν.

1.9.6 Γλώσσα μελετών / ερευνών / σχεδίων

Τόσο οι αναγραφές στα σχέδια όσο και οι παραδοχές μελέτης και οι υπολογισμοί θα είναι στην Ελληνική γλώσσα. Ξενόγλωσσες εκτυπώσεις θα είναι αποδεκτές μόνο για υπολογισμούς από ηλεκτρονικό υπολογιστή, εφόσον αυτοί συνοδεύονται από μετάφραση - υπόμνημα στην Ελληνική γλώσσα, που θα τύχει της αποδοχής της Υπηρεσίας.

1.10 Παροχή και μέριμνα των τευχών

- (1) Οι διαγωνιζόμενοι θα παραλάβουν τα τεύχη δημοπράτησης που αναφέρονται στη Διακήρυξη και υποχρεούνται να λάβουν γνώση των υπολοίπων τευχών, σχεδίων κτλ., στα γραφεία της Υπηρεσίας, σύμφωνα με τα οριζόμενα στη Διακήρυξη.
- (2) Οι διαγωνιζόμενοι υποχρεούνται να μελετήσουν και ενδεχόμενα να πάρουν αντίγραφα με μέριμνα και δαπάνη τους, οποιωνδήποτε από τα στοιχεία και τις μελέτες που υπάρχουν. Στοιχεία των μελετών, που υπάρχουν, μπορούν να προμηθευθούν οι διαγωνιζόμενοι από την Υπηρεσία.
- (3) Όμοια με τα ανωτέρω για τις μελέτες, οι διαγωνιζόμενοι μπορούν να μελετήσουν, και ενδεχόμενα να πάρουν αντίγραφα, με μέριμνα και δαπάνες τους, για όλες τις γεωτεχνικές ή/και άλλες έρευνες που έχουν εκτελεσθεί, μέσω της Υπηρεσίας.
- (4) Σχετικά με τις μελέτες που έχουν εκπονηθεί ή θα εκπονηθούν για το έργο, γίνεται αναφορά στο άρθρο 1.9 της παρούσας.
- (5) Στον Ανάδοχο, κατά την υπογραφή της σύμβασης, θα χορηγηθεί μία σειρά των συμβατικών τευχών του έργου και θεωρημένων αντιγράφων σχεδίων των υπαρχουσών

τεχνικών μελετών, καθώς και των τυπικών σχεδίων της Υπηρεσίας, εφόσον αυτά τα τελευταία διατίθενται. Ο Ανάδοχος μπορεί να παράγει για τις ανάγκες του πρόσθετα αντίγραφα των ανωτέρω τευχών, με μέριμνα και δαπάνες του.

- (6) Όλα τα τεχνικά έγγραφα, τεύχη, λογισμικό κτλ., που θα συνταχθούν από τον Ανάδοχο κατά την εκτέλεση του έργου, όπως, σχέδια, μελέτες, καταμετρητικά / επιμετρητικά στοιχεία, εφαρμογές προγραμμάτων Η/Υ κτλ. θα είναι στην κατοχή του Αναδόχου και θα φυλάσσονται με μέριμνά του, μέχρις ότου παραδοθούν οριστικά στην Υπηρεσία. Ο Ανάδοχος υποχρεούται να παρέχει στην Υπηρεσία αντίγραφα των ανωτέρω τευχών, με μέριμνα και δαπάνες του, όποτε ζητηθεί από την Υπηρεσία ή τους εκπροσώπους της.
- (7) Ο Ανάδοχος υποχρεούται να φυλάσσει επί τόπου του έργου ένα τουλάχιστον αντίγραφο των συμβατικών τευχών και των τυχόν τροποποιήσεών τους, των προδιαγραφών και προτύπων που αναφέρονται στα συμβατικά τεύχη, των τεχνικών τευχών που ο ίδιος συνέταξε κατά την προηγούμενη παράγραφο, καθώς και της αλληλογραφίας του έργου. Η Υπηρεσία θα δικαιούται να έχει πρόσβαση στα ανωτέρω κατά τις εργάσιμες ημέρες και ώρες ή κατά τις ώρες λειτουργίας του εργοταξίου, εφόσον αυτές υπερβαίνουν τις κατά τα ανωτέρω εργάσιμες.
- (8) Εφόσον υποπίπτει στην αντίληψη ενός εκ των συμβαλλομένων μερών σφάλμα ή ελάττωμα τεχνικής φύσης σε οποιοδήποτε έγγραφο, σχέδιο, μελέτη κτλ., που προορίζεται για χρήση κατά την εκτέλεση του έργου, το υπόψη μέρος θα ενημερώσει άμεσα το άλλο μέρος σχετικά.

1.11 Κυριότητα και χρήση των εγγράφων του Αναδόχου από τον ΚτΕ

- (1) Ο Ανάδοχος διατηρεί τα δικαιώματα δημιουργού (copyright) και τα πνευματικά δικαιώματα των εγγράφων, σχεδίων, μελετών, λογισμικού, εφαρμογών λογισμικού κτλ., που αναφέρονται στην παρ. 1.10 (6) ανωτέρω που συντάχθηκαν από αυτόν ή για λογαριασμό του με δική του δαπάνη. Με την υπογραφή της σύμβασης, ο Ανάδοχος θεωρείται ότι παραχωρεί στον ΚτΕ και τους νόμιμους εκπροσώπους του το δωρεάν ανέκκλητο δικαίωμα της χρήσης των υπόψη εγγράφων, σχεδίων, μελετών, λογισμικού, εφαρμογών λογισμικού κτλ., συμπεριλαμβανομένου και του δικαιώματος τροποποιήσεων, βελτιώσεων κτλ. αυτών, καθώς και του δικαιώματος χρήσης των υπόψη τροποποιημένων ή/και βελτιωμένων εκδόσεων για τις ανάγκες του έργου καθ' όλη τη διάρκεια της ωφέλιμης ή της πραγματικής ζωής του έργου.
- (2) Η κυριότητα των προγραμμάτων Η/Υ και λογισμικού εμπορίου που τυχόν θα χρησιμοποιηθούν από τον Ανάδοχο παραμένει σε αυτόν, όμως ο ΚτΕ έχει το δικαίωμα να τα χρησιμοποιεί χωρίς καμία επιβάρυνση και χωρίς κανένα περιορισμό κατά τη διάρκεια και για τις ανάγκες της σύμβασης.
- (3) Εάν τα κατά τα ανωτέρω έγγραφα, σχέδια, μελέτες, εφαρμογές προγραμμάτων Η/Υ κτλ. ευρίσκονται στην κατοχή του Αναδόχου, θα παραδοθούν στον ΚτΕ κατά την με οποιοδήποτε τρόπο λήξη ή λύση της σύμβασης. Σε περίπτωση αρχείων με στοιχεία σε ηλεκτρονική μορφή, ο Ανάδοχος υποχρεούται να συνοδεύσει την παράδοσή τους με έγγραφη τεκμηρίωσή τους και με οδηγίες για την ανάκτηση / διαχείρισή τους.

1.12 Κυριότητα και χρήση των εγγράφων του ΚτΕ από τον Ανάδοχο

Ο ΚτΕ διατηρεί τα δικαιώματα δημιουργού (copyright) και τα πνευματικά δικαιώματα των ΤΣΥ, των τεχνικών ή άλλων μελετών, των εγχειριδίων ποιότητας, των τυπικών σχεδίων κτλ. που συντάχθηκαν από αυτόν ή για λογαριασμό του. Ο Ανάδοχος θα έχει το δικαίωμα, με μέριμνα και δαπάνη του, να χρησιμοποιήσει και να παράγει αντίγραφα των υπόψη εγγράφων για τις ανάγκες της σύμβασης. Τα υπόψη έγγραφα δεν θα αντιγραφούν, κοινοποιηθούν ή χρησιμοποιηθούν, κατά οποιοδήποτε τρόπο, από τρίτα πρόσωπα πέραν του Αναδόχου και των υπεργολάβων του, παρά μόνο για τις ανάγκες του έργου και με την έγγραφη συγκατάθεση της Υπηρεσίας.

1.13 Εμπιστευτικότητα

- (1) Ο Ανάδοχος υποχρεούται να θέσει υπόψη της Υπηρεσίας όλα τα στοιχεία που θα του ζητηθούν εκάστοτε, ακόμα και τα θεωρούμενα ως εμπιστευτικά (κοστολογικά κ.ά.), που

εύλογα θα επιτρέψουν στην Υπηρεσία να διαπιστώσει τη συμμόρφωση του Αναδόχου με τις συμβατικές του υποχρεώσεις.

- (2) Εκτός εάν ορίζεται διαφορετικά στην παρούσα, ο Ανάδοχος αναλαμβάνει να τηρήσει εμπιστευτικά και να μην γνωστοποιήσει προς τρίτους (συμπεριλαμβανομένων των εκπροσώπων του ελληνικού και διεθνούς τύπου, γραπτού ή/και ηλεκτρονικού) οποιαδήποτε έγγραφα ή/και πληροφορίες, που θα περιέλθουν σε γνώση του κατά την εκτέλεση του έργου και την εκπλήρωση των υποχρεώσεών του, χωρίς προηγούμενη έγγραφη άδεια του ΚΤΕ.

1.14 Συμμόρφωση με το θεσμικό πλαίσιο – τήρηση αστυνομικών διατάξεων

- (1) Ο Ανάδοχος αναλαμβάνει τη συμβατική υποχρέωση να τηρεί το σύνολο των κανόνων του εσωτερικού δικαίου, την κοινοτική νομοθεσία, καθώς και τη διεθνή νομοθεσία, που έχει καταστεί εσωτερικό δίκαιο. Η κατά τα προηγούμενα συμβατική υποχρέωση του Αναδόχου αναφέρεται στους κανόνες δικαίου που διέπουν τις πράξεις ή παραλείψεις εκπλήρωσης των συμβατικών του υποχρεώσεων ή πράξεις ή παραλείψεις που έγιναν κατά την εκπλήρωση των υποχρεώσεών του αυτών και βρίσκονται σε συνάφεια με αυτές. Επιπροσθέτως, ο Ανάδοχος αναλαμβάνει τη συμβατική υποχρέωση να τηρεί τους κανόνες δικαίου της εσωτερικής νομοθεσίας άλλων κρατών, εφόσον οι τελευταίοι διέπουν πράξεις ή παραλείψεις εκπλήρωσης των συμβατικών του υποχρεώσεων ή πράξεις ή παραλείψεις που έγιναν κατά την εκπλήρωση των υποχρεώσεών του αυτών και βρίσκονται σε συνάφεια με αυτές.
- (2) Οι ανωτέρω υποχρεώσεις του Αναδόχου επεκτείνονται και στην τήρηση του δικαίου της διεθνούς ευθύνης για τις περιπτώσεις που τυχόν έχουν εφαρμογή και της οποίας ο μηχανισμός κινείται αυτόματα και απειλούνται κυρώσεις τόσο κατά του υπαίτιου Αναδόχου όσο και κατά του κράτους της υπηκοότητάς του ή της έδρας του.
- (3) Επίσης ο Ανάδοχος αναλαμβάνει την υποχρέωση να ανακοινώνει αμέσως στην Υπηρεσία το περιεχόμενο όλων των δικογράφων ή άλλων δημοσίων ή ιδιωτικών εγγράφων, που του κοινοποιούνται και αναφέρονται στην εκπλήρωση των συμβατικών του υποχρεώσεων. Η υποχρέωσή του αυτή καλύπτει και έγγραφα που εκδόθηκαν από αρχές της αλλοδαπής.
- (4) Ο Ανάδοχος, ως υπεύθυνος για την τήρηση των Νόμων, των Αστυνομικών και λοιπών διατάξεων, υποχρεούται ειδικότερα να ανακοινώνει χωρίς αμέλεια στη Διευθύνουσα Υπηρεσία τις σχετικές διαταγές και εντολές των διαφόρων Αρχών σχετικά με υποδεικνυόμενα μέτρα ελέγχου και ασφαλείας κτλ., που απευθύνονται ή κοινοποιούνται σε αυτόν κατά τη διάρκεια της ισχύος της σύμβασης.

1.15 Ευθύνη μελών κοινοπραξίας

Η ευθύνη μελών Κοινοπραξίας διέπεται από τα οριζόμενα στο άρθρο 140 του Ν.4412/2016.

2. Ο ΕΡΓΟΔΟΤΗΣ (ΚΤΕ)

2.1 Απαλλοτριώσεις

- (1) Ο ΚΤΕ αναλαμβάνει την υποχρέωση να ενεργήσει όλες τις απαιτούμενες διατυπώσεις για την απαλλοτρίωση δημοτικών, κοινοτικών, Ν.Π.Δ.Δ. ή ιδιωτικών γηπέδων, κατοικιών κτλ., απαραίτητων για την εκτέλεση των μονίμων έργων, υπέχοντας και όλες τις υλικές και δικαστικές ευθύνες για τη διαδικασία των υπόψη απαλλοτριώσεων.
- (2) Ο ΚΤΕ υποχρεούται, μέσα σε εύλογο χρονικό διάστημα από την εγκατάσταση του Αναδόχου, να παραδώσει στον Ανάδοχο τα απαραίτητα για την εκτέλεση των έργων γήπεδα, ελεύθερα από κάθε δέσμευση.
- (3) Η Υπηρεσία έχει λάβει υπόψη της την πρόοδο των απαλλοτριώσεων κατά τη σύνταξη των όρων δημοπράτησης και για τον καθορισμό της συνολικής προθεσμίας. Αντίστοιχα ο Ανάδοχος θεωρείται, ότι έχει λάβει υπόψη του το γεγονός αυτό κατά τη διαμόρφωση της προσφοράς του και για τη διαμόρφωση του χρονοδιαγράμματος, εξασφαλίζοντας τη μέγιστη δυνατή ανάπτυξη εργασιών. Ουδεμία ευθύνη ή υποχρέωση αποζημίωσης αναλαμβάνει ο ΚΤΕ έναντι του αναδόχου, πλην της παρατάσεως προθεσμίας περαιώ-

σεως στην περίπτωση καθυστέρησης του έργου, ένεκα αναγκαστικής απαλλοτριώσεως, μη οφειλόμενης σε υπαιτιότητα του Αναδόχου.

- (4) Εκτός αν ρητά ορίζεται το αντίθετο στην παρούσα, ο ΚΤΕ ουδεμία υποχρέωση αναλαμβάνει για να απαλλοτριώσει ή και παραχωρήσει χώρους για ίδρυση λατομείων, για δανειοληψία, για απόθεση, για εγκαταστάσεις εργοταξίων κτλ. Οι χώροι αυτοί θα πρέπει να εξευρεθούν και ενοικιαστούν ή/και αγοραστούν από τον Ανάδοχο με αποκλειστική του μέριμνα και δαπάνη.
- (5) Η ολοκλήρωση των αρχαιολογικών ερευνών και η συντέλεση των απαιτούμενων απαλλοτριώσεων αποτελούν προϋπόθεση για την εκκίνηση της διαδικασίας σύναψης δημόσιας σύμβασης έργου σύμφωνα με το άρθρο 49 παρ. 2β του Ν.4412/2016.

2.2 Άδειες και εγκρίσεις

- (1) Ο Ανάδοχος υποχρεούται στην έκδοση ή εξασφάλιση, με μέριμνα, ευθύνη και δαπάνες του, των κάθε είδους αδειών ή υποχρεωτικών παραστατικών στοιχείων που προβλέπονται από τη νομοθεσία ή αλλαχού και που είναι απαραίτητες προϋποθέσεις για την εκτέλεση των κάθε είδους εργασιών. Προς τούτο ο Ανάδοχος θα πρέπει να υποβάλλει το σχετικό αίτημά του στην, κατά περίπτωση, αρμόδια Υπηρεσία του ΚΤΕ ή αλλού. Παράλληλα οφείλει να κοινοποιεί το αίτημά του (με αντίγραφα όλων των συναφών δικαιολογητικών) στην Επιβλεψη. Η υποχρέωση αυτή ισχύει και για τις περιπτώσεις αδειών ή υποχρεώσεων χρηματοοικονομικής φύσης.
- (2) Ο ΚΤΕ ουδεμία υποχρέωση αναλαμβάνει για να παράσχει στον Ανάδοχο τις απαιτούμενες διοικητικές άδειες για τη διενέργεια των πράξεων εκπλήρωσης των συμβατικών υποχρεώσεων.
Όσον αφορά άδειες που μπορούν να εκδοθούν κατά διακριτική ευχέρεια της αρμόδιας διοικητικής αρχής, ο Ανάδοχος εξακολουθεί να φέρει αποκλειστικά τον κίνδυνο μη έκδοσής τους. Κατ' εξαίρεση, ο ΚΤΕ αναλαμβάνει την υποχρέωση να τον συνδράμει, εφόσον συντρέχουν οι ακόλουθες προϋποθέσεις:
 - Ο νόμος καταλείπει στον ΚΤΕ τη διακριτική ευχέρεια να παράσχει τη συνδρομή αυτή ή όχι.
 - Η παροχή της συνδρομής αυτής δεν θα συνιστούσε κακή χρήση της διακριτικής του ευχέρειας ή κατάχρηση εξουσίας.
- (3) Ο ΚΤΕ αναλαμβάνει να παράσχει τη συνδρομή του κατόπιν σχετικού αιτήματος του Αναδόχου και μόνο με τους τύπους και τα μέσα, που του επιτρέπει ή του επιβάλλει η κατά περίπτωση εφαρμοστέα για την έκδοσή της άδειας διοικητική ή αποδεικτική διαδικασία.
- (4) Σε κάθε περίπτωση ο Ανάδοχος οφείλει να τηρεί τις υποχρεώσεις του, που επιτάσσουν οι ειδικοί όροι που αναφέρονται στην "Τεχνική Περιγραφή – ΤΣΥ – Τεχνικές Προδιαγραφές", σχετικά με εγκρίσεις που έχουν ληφθεί και συνοδεύουν την μελέτη του εν λόγω έργου (χωρίς ιδιαίτερη αποζημίωση).
- (5) Για τη θέση των ηλεκτρομηχανολογικών εγκαταστάσεων σε λειτουργική ετοιμότητα απαιτείται η έκδοση των αδειών λειτουργίας από το Υπουργείο Βιομηχανίας ή/και από τη ΔΕΗ. Ο Ανάδοχος υποχρεούται στη σύνταξη των σχεδίων και λοιπών στοιχείων που απαιτούνται και την έγκαιρη ενέργεια, ώστε να μην προκύπτει καμία καθυστέρηση για την έναρξη λειτουργίας των εγκαταστάσεων.
- (6) Σχετικά με την προστασία του περιβάλλοντος, για τις σχετικές άδειες και διαδικασίες γίνεται αναφορά στο Άρθρο 4.18 της παρούσας.
- (7) Σχετικά με την αδειοδότηση για αδρανή υλικά, λατομεία, δανειοθαλάμους και χώρους απόθεσης, ισχύουν τα προβλεπόμενα στο Άρθρο 4.19 της παρούσας.
- (8) Δεν χορηγείται στον Ανάδοχο ατέλεια ή απαλλαγή από τους δασμούς και τους υπόλοιπους φόρους, εισφορές και δικαιώματα στα υλικά και είδη εξοπλισμού του έργου. Κάθε τυχούσα απαλλαγή, που θα δοθεί κατά την εκτέλεση του έργου, από οποιαδήποτε από τις ανωτέρω επιβαρύνσεις, θα εκπίπτει προς όφελος του έργου.
- (9) Ο Ανάδοχος δεν απαλλάσσεται από τα τέλη διοδίων των κάθε είδους μεταφορικών του μέσων. Επίσης ο Ανάδοχος δεν απαλλάσσεται από τους δασμούς και από κάθε άλλο φόρο, τέλος ή δικαίωμα υπέρ του Δημοσίου, για καύσιμα και λιπαντικά, σύμφωνα με την ισχύουσα νομοθεσία.

2.3 Προσωπικό του ΚΤΕ

Ο ΚΤΕ θα είναι υπεύθυνος να διασφαλίσει ότι το προσωπικό του, οι συνεργάτες του, οι τυχόν σύμβουλοί του και οι τυχόν λοιποί εργολήπτες που εργάζονται για λογαριασμό του στο εργοτάξιο:

- (1) Συνεργάζονται με τον Ανάδοχο στα πλαίσια της εκπλήρωσης των υποχρεώσεων του σύμφωνα με το Άρθρο 4.6 της παρούσας.
- (2) Συμπεριφέρονται κατά τρόπο που προσήκει με τα όσα απαιτούνται από τον Ανάδοχο στα πλαίσια των Άρθρων 4.8 και 4.18 της παρούσας.

2.4 Εκπλήρωση οικονομικών υποχρεώσεων του ΚΤΕ

Ισχύουν τα οριζόμενα στα άρθρα 137, 152 του Ν.4412/2016.

2.5 Αξιώσεις του ΚΤΕ

- (1) Εάν ο ΚΤΕ θεωρεί ότι δικαιούται οποιαδήποτε αποζημίωση σύμφωνα με τα οριζόμενα στα συμβατικά τεύχη και στα πλαίσια της σύμβασης, η Υπηρεσία θα ειδοποιήσει τον Ανάδοχο σχετικά, εγγράφως και τεκμηριωμένα. Το παρόν άρθρο δεν αφορά κατ' αρχήν περιπτώσεις εκπλήρωσης υποχρεώσεων του Αναδόχου, όπως, π.χ., εκείνων των άρθρων 4.20, 4.21 κτλ. της παρούσας ή/και άλλων που απορρέουν από τη σύμβαση, οι οποίες αυτονόητα θα τακτοποιούνται αυτόματα από τον Ανάδοχο χωρίς ανάγκη όχλησης εκ μέρους της Υπηρεσίας, όπως επίσης δεν αφορά σε περιπτώσεις επιβολής προστίμων ή/και ποινικών ρητρών στον Ανάδοχο.
- (2) Η ειδοποίηση θα κατατίθεται το συντομότερο δυνατό από το χρόνο κατά τον οποίο υπέπεσε στην αντίληψη του ΚΤΕ το γεγονός ή οι περιστάσεις που στοιχειοθετούν την αξίωσή του και μέσα στις εκάστοτε προθεσμίες που τυχόν ορίζονται στην παρούσα και στις ισχύουσες διατάξεις του άρθρου 1.5 της παρούσας. Στην ειδοποίηση θα καθορίζεται και η προθεσμία μέσα στην οποία πρέπει να καταβληθούν τα οφειλόμενα.
- (3) Σε περίπτωση μη εμπρόθεσμης καταβολής των οφειλόμενων από τον Ανάδοχο, οι σχετικές δαπάνες θα επιβαρύνονται με το νόμιμο τόκο υπερημερίας. Σε περίπτωση που παρέλθει τρίμηνο χωρίς η καταβολή να έχει συντελεστεί, ο ΚΤΕ έχει το δικαίωμα: να συμψηφίσει το σχετικό ποσό (με τους τόκους υπερημερίας) με επόμενη καταβολή προς τον Ανάδοχο, αν υπάρχει, είτε να εκπέσει το σχετικό ποσό (με τους τόκους υπερημερίας) από τις οποιασδήποτε φύσης εγγυήσεις του Αναδόχου που έχει στα χέρια του, είτε να αναζητήσει το οφειλόμενο ποσό (με τους τόκους υπερημερίας) με τις νόμιμες διαδικασίες είσπραξης οφειλής προς το Δημόσιο.
Οι τόκοι υπερημερίας θα υπολογίζονται από την ημερομηνία κοινοποίησης προς τον Ανάδοχο των οφειλόμενων ποσών.

3. Ο ΕΠΙΒΛΕΠΩΝ

3.1 Καθήκοντα και δικαιοδοσία του Επιβλέποντα

- (1) Η Υπηρεσία διοικεί, παρακολουθεί και επιβλέπει το έργο και εκπροσωπείται από το προσωπικό επίβλεψης του έργου, το οποίο διευθύνει ο Προϊστάμενος της Διευθύνουσας Υπηρεσίας. Ο Ανάδοχος υπόκειται στον έλεγχο της Υπηρεσίας και οφείλει να επιτρέπει ελεύθερα την είσοδο στους επιβλέποντες και σε όλους τους εντεταλμένους για την επίβλεψη του έργου υπαλλήλους της Υπηρεσίας, όπως επίσης και στους συμβούλους, που τυχόν θα χρησιμοποιήσει η Υπηρεσία για να τη συνδράμει και για όποιον άλλο η Υπηρεσία αποφασίσει να δώσει σχετική έγκριση. Ο διευθύνων από μέρους της αναδόχου επιχείρησης τα έργα υποχρεούται, μετά από ειδοποίηση της υπηρεσίας, να συνοδεύει τους υπαλλήλους που επιβλέπουν, διευθύνουν ή επιθεωρούν τα έργα, κατά τις μεταβάσεις για επίβλεψη, έλεγχο ή επιθεώρηση στον τόπο των έργων ή στους άλλους τόπους παραγωγής, καθώς και των συμβούλων και εμπειρογνομώνων (άρθρο 138 παρ.14 του Ν.4412/2016).

- (2) Το γεγονός ότι η Υπηρεσία επιβλέπει το έργο δεν απαλλάσσει τον Ανάδοχο από οποιαδήποτε ευθύνη που προκύπτει από τις συμβατικές του υποχρεώσεις και τους ισχύοντες νόμους (βλ. και Άρθρο 17.2 της παρούσας).
- (3) Αν κατά τη διάρκεια κατασκευής των έργων μέχρι την οριστική παραλαβή οποιαδήποτε εργασία παρουσιάσει ελαττώματα που δεν αποκαθίστανται από τον ανάδοχο, κοινοποιείται σε αυτόν ειδική διαταγή της Διευθύνουσας Υπηρεσίας. Με την ειδική διαταγή προσδιορίζονται τα ελαττώματα, καθορίζεται αν είναι ουσιώδη, επουσιώδη ή και επικίνδυνα και τάσσεται εύλογη προθεσμία για την αποκατάσταση τους. Στην αποκατάσταση μπορεί να περιλαμβάνεται η καθαίρεση των ελαττωματικών εργασιών και η ανακατασκευή τους, αν αυτό επιβάλλεται. Αν το ελάττωμα δεν είναι ουσιώδες και η αποκατάσταση του απαιτεί δυσανάλογες δαπάνες με την ειδική διαταγή καθορίζεται ποσοστό μείωσης της αμοιβής του αναδόχου για τις αντίστοιχες εργασίες. Στην τελευταία αυτή περίπτωση η διαταγή μπορεί να περιλαμβάνει και την εκτέλεση ορισμένων εργασιών για τον περιορισμό του ελαττώματος σύμφωνα με το άρθρο 159 του Ν.4412/2016.
- (4) Κατά τα λοιπά ισχύουν τα οριζόμενα στα άρθρα 136,137,141 και 151 του Ν. 4412/2016.

3.2 Οδηγίες του Επιβλέποντα

Ο Ανάδοχος έχει την υποχρέωση να συμμορφώνεται προς τις προφορικές ή έγγραφες εντολές της Υπηρεσίας που δίνονται για την κανονική και έντεχνη εκτέλεση του έργου. Κατά τα λοιπά ισχύουν τα οριζόμενα στο άρθρο 138 του Ν.4412/2016.

3.3 Αντικατάσταση Επιβλέποντα

Ο ΚΤΕ διατηρεί το δικαίωμα της αντικατάστασης του προσωπικού της Διευθύνουσας Υπηρεσίας ή της Προϊσταμένης Αρχής οποτεδήποτε και για οποιοδήποτε αίτια, χωρίς εκ του λόγου τούτου να θεωρείται ότι προσβάλλεται έννομο συμφέρον του Αναδόχου ή να στοιχειοθετείται δικαίωμα στον Ανάδοχο να αξιώσει αποζημίωση ή παράταση προθεσμιών.

4. Ο ΑΝΑΔΟΧΟΣ

4.1 Υποχρεώσεις του Αναδόχου

4.1.1 Επαλήθευση στοιχείων που χορηγούνται

- (1) Ο Ανάδοχος υποχρεούται, μετά την υπογραφή της σύμβασης, αλλά και όλοι οι διαγωνιζόμενοι κατά τη φάση του διαγωνισμού εφόσον το κρίνουν αναγκαίο, να επαληθεύσει όλα τα στη διάθεσή τους στοιχεία από την Υπηρεσία και να εκτελέσει και τυχόν συμπληρωματικές έρευνες και μελέτες εφαρμογής, προκειμένου να οριστικοποιηθούν τα κατασκευαστικά σχέδια των έργων.
- (2) Η επαλήθευση των διατιθεμένων στοιχείων με επί τόπου μετρήσεις υπάγεται στην κατηγορία των ειδικών υποχρεώσεων του Αναδόχου, για τις οποίες δεν προβλέπεται καταβολή αμοιβής στον Ανάδοχο. Σχετικά με την αποτύπωση της μορφής του φυσικού εδάφους ισχύουν τα αναφερόμενα στο Άρθρο 4.7 της παρούσας.

4.1.2 Κατασκευή του έργου

- (1) Ο Ανάδοχος υποχρεούται να κατασκευάσει το έργο σύμφωνα με τα οριζόμενα στο Ν.4412/2016.
- (2) Ο Ανάδοχος πρέπει να εκτελέσει τα διάφορα έργα σύμφωνα με τους κανόνες της τέχνης και σύμφωνα με τις διατάξεις της παρούσας και τα σχέδια της εγκεκριμένης μελέτης ή/και της μελέτης εφαρμογής, που θα υποβάλει στην Υπηρεσία. Ο Ανάδοχος διατηρεί την πλήρη ευθύνη για την καλή εκτέλεση των εργασιών (βλ. και άρθρο 17.2 της παρούσας).

4.1.3 Διευκολύνσεις προς την Υπηρεσία

Ο Ανάδοχος υποχρεούται, εντός της προθεσμίας που προβλέπεται και με δικές του δαπάνες, να παραχωρήσει στην Επίβλεψη κατάλληλο χώρο γραφείου μετά χώρων στάθμευσης τροχοφόρων, αποδεκτό από την Υπηρεσία, για το προσωπικό της Επίβλεψης, τους εκπροσώπους της, και τους τυχόν συμβούλους της. Το γραφείο αυτό θα κατασκευασθεί εντός του εργοταξίου και παραπλεύρως προς το Γραφείο του Αναδόχου.

4.2 Εγγύηση καλής εκτέλεσης

- (1) Ο Ανάδοχος υποχρεούται για παροχή εγγύησης καλής εκτέλεσης των κατασκευών του έργου σύμφωνα με τις διατάξεις του άρθρου 72 παρ.1.β), παρ. 3, 4, 5, 6.β) του Ν.4412/2016.
- (2) Στην περίπτωση Κοινοπραξίας οι εγγυήσεις καλής εκτέλεσης του έργου πρέπει να είναι κοινές υπέρ όλων των μελών της (άρθρο 140 του Ν.4412/2016).

4.3 Νόμιμος Εκπρόσωπος Αναδόχου

Σύμφωνα με όσα ορίζονται στο άρθρο 138 παρ.8, 139 και στο άρθρο 145 παρ.4 του Ν.4412/2016, σχετικά με το προσωπικό του Αναδόχου, ισχύουν και τα ακόλουθα:

- (1) Το βραδύτερο σε τριάντα (30) ημερολογιακές μέρες από την υπογραφή της σύμβασης κατασκευής του έργου, θα αναλάβει τα καθήκοντά του ο προϊστάμενος του εργοταξιακού γραφείου και γενικός διευθυντής του έργου για λογαριασμό του Αναδόχου. Ο προϊστάμενος του εργοταξιακού γραφείου θα διαθέτει τα απαραίτητα προσόντα και την ανάλογη εμπειρία.
- (2) Για την έγκριση του ανωτέρω προτεινόμενου προϊστάμενου του εργοταξιακού γραφείου, ο Ανάδοχος θα υποβάλει στην Υπηρεσία όλες τις πληροφορίες, πιστοποιητικά και λοιπά λεπτομερή στοιχεία, που θα αφορούν στα προσόντα και στην εμπειρία του. Η Υπηρεσία μπορεί, κατά την απόλυτη κρίση της, να μην δώσει την έγκρισή της για τον προτεινόμενο, σε περίπτωση κατά την οποία θεωρήσει ότι αυτός δεν έχει τα απαραίτητα προσόντα και πείρα ή δεν είναι κατάλληλος για την ανωτέρω θέση. Ο προϊστάμενος του εργοταξιακού γραφείου οφείλει να ομιλεί, διαβάζει και γράφει άριστα την Ελληνική γλώσσα. Σε αντίθετη περίπτωση θα υπάρχει μόνιμα ειδικός τεχνικός διερμηνέας.
- (3) Ο προϊστάμενος του εργοταξιακού γραφείου θα είναι αποκλειστικής απασχόλησης για το υπόψη έργο και η απουσία του από το εργοτάξιο θα είναι αιτιολογημένη και θα οφείλεται μόνο σε λόγους που έχουν να κάνουν με εκτός εργοταξίου απασχόληση που αφορά στο υπόψη έργο. Όταν ο προϊστάμενος του εργοταξιακού γραφείου απουσιάζει, ως ανωτέρω, θα υπάρχει στο εργοτάξιο ο αναπληρωτής του που θα έχει εγκριθεί από την Υπηρεσία.
- (4) Ο προϊστάμενος του εργοταξιακού γραφείου θα είναι πλήρως εξουσιοδοτημένος με συμβολαιογραφικό πληρεξούσιο να εκπροσωπεί τον Ανάδοχο σε όλα τα θέματα του εργοταξίου, περιλαμβανομένης της παραλαβής των εντολών, ειδοποιήσεων, οδηγιών ή παρατηρήσεων της Υπηρεσίας επί τόπου του έργου και της υπογραφής κάθε εγγράφου και στοιχείου που η υπογραφή του προβλέπεται επί τόπου του έργου (παραλαβές, επιμετρήσεις, ημερολόγια κτλ).
- (5) Ο προϊστάμενος του εργοταξιακού γραφείου είναι αρμόδιος για την έγκαιρη, έντεχνη, άρτια και ασφαλή εκτέλεση των εργασιών και για τη λήψη και εφαρμογή των απαιτούμενων μέτρων προστασίας και ασφάλειας των εργαζομένων στο έργο, καθώς και κάθε τρίτου. Γι αυτό ο προϊστάμενος του εργοταξιακού γραφείου πρέπει να υποβάλει στην Υπηρεσία υπεύθυνη δήλωση, με την οποία να αποδέχεται το διορισμό του και τις ευθύνες του.
- (6) Η Υπηρεσία δύναται κατά την απόλυτη κρίση της να ανακαλέσει την έγγραφη έγκρισή της για τον ορισμό του προϊστάμενου του εργοταξιακού γραφείου ή του αναπληρωτή του, οπότε ο Ανάδοχος υποχρεούται να τους απομακρύνει και να τους αντικαταστήσει με άλλους, των οποίων ο διορισμός θα υπόκειται επίσης στην έγγραφη έγκριση της Υπηρεσίας.
- (7) Ρητά καθορίζεται ότι ο διορισμός των υπόψη προσώπων του Αναδόχου σε καμία περίπτωση δεν απαλλάσσει τον τελευταίο από τις ευθύνες και τις υποχρεώσεις του, ο δε Ανάδοχος παραμένει πάντοτε αποκλειστικά και εξ ολοκλήρου υπεύθυνος απέναντι στην Υπηρεσία.

4.4 Υπεργολάβοι

- (1) Ισχύουν τα οριζόμενα στο Ν. 4412/2016 (άρθρα 58, 131, 165, 166).

- (2) Σε περίπτωση χρησιμοποίησης υπεργολάβων για την εκτέλεση μέρους του έργου, ο Ανάδοχος παραμένει μόνος και αποκλειστικός υπεύθυνος για τις υπόψη εργασίες, τις συνυφασμένες συνέπειες και ευθύνες σύμφωνα με το άρθρο 138 του Ν. 4412/2016.
- (3) Η Υπηρεσία διατηρεί το δικαίωμα να ζητήσει κάθε στοιχείο (συμβατικό, οικονομικό, πρόο-δου, ολοκλήρωσης κτλ.) που σχετίζεται με την εκπλήρωση των υποχρεώσεων των υπεργολάβων, ως εάν αυτά αφορούσαν την εκπλήρωση συμβατικών υποχρεώσεων του Αναδόχου κατά τη σύμβαση.

4.5 Εκχώρηση δικαιωμάτων Υπεργολαβίας

Για την αναγνώριση υπεργολάβου ως εγκεκριμένου, με τις συνέπειες της παρ. 2 του άρθρου 165 του Ν 4412/2016, υποβάλλεται στη διευθύνουσα υπηρεσία κοινή αίτηση του αναδόχου και του υπεργολάβου. Κατά τα λοιπά ισχύουν τα όσα ορίζονται στα άρθρα 165 και 166 του Ν 4412/2016. Δεν θεωρείται υποκατάσταση η, εκ μέρους του αναδόχου, υπεργολαβική ανάθεση συγκεκριμένων εργασιών του έργου.

4.6 Συνεργασία με τον Κύριο του Έργου, το προσωπικό της Επίβλεψης και με τρίτους

- (1) Γενικά ισχύουν τα οριζόμενα στο Ν. 4412/2016 (άρθρο 138).
- (2) Ο Ανάδοχος υποχρεούται να διευκολύνει την εκτέλεση εργασιών από την Υπηρεσία ή από άλλους εργολήπτες που χρησιμοποιούνται από τον Κύριο του Έργου σε εργασίες παράπλευρων χώρων, που δεν περιλαμβάνονται στη σύμβαση του, ενώ πρέπει να συνεργαστεί, κατά το δυνατόν, με τους τυχόν προηγούμενους ή επόμενους αναδόχους των έργων για την τάχιστα αποτύπωση και παραλαβή της παρούσας κατάστασης των έργων ως έχουν.
- (3) Ενδεικτικά, αναφέρονται ως μέτρα διευκόλυνσης, η εξασφάλιση διελεύσεων (οχημάτων / μηχανημάτων / προσωπικού / υλικών) άλλων εργοληπτών, η ρύθμιση της σειράς των εργασιών του ώστε να συντονίζονται με τις εργασίες από την παρουσία άλλων εργοληπτών στους χώρους εκτέλεσης των εργασιών ή/και από την εγκατάσταση εξοπλισμού του ΚτΕ ή άλλων. Κατά τον ίδιο τρόπο θα πρέπει να συμπεριφέρεται και με τα συνεργεία ή τους εργολήπτες των Εταιρειών και Οργανισμών Κοινής Ωφέλειας, που τυχόν θα εργάζονται στα εργοτάξια ή τις παρυφές του έργου.

4.7 Τοπογραφικά στοιχεία και έλεγχοι - χαράξεις – τοπογραφικά διαγράμματα

- (1) Ο Ανάδοχος υποχρεούται να παρέχει για αποκλειστική χρήση της Υπηρεσίας, σε όλη τη διάρκεια εκτέλεσης των έργων, όλα τα όργανα ελέγχου, τα βοηθητικά εξαρτήματα και το κατάλληλο προσωπικό, που είναι αναγκαία για όλους τους τοπογραφικούς ελέγχους που θα απαιτηθούν σε όλες τις φάσεις κατασκευής του έργου.
- (2) Ο Ανάδοχος, πριν αρχίσει κάθε μόνιμη εργασία, πρέπει να εγκαταστήσει ένα ολοκληρωμένο σύστημα μόνιμων υψομετρικών αφετηριών (REPERES) στα διάφορα τμήματα του έργου, όπως απαιτείται ή σύμφωνα με τις οδηγίες που θα του δοθούν.
- (3) Οι ανωτέρω αφετηρίες θα τοποθετηθούν με κλειστή όδευση, θα οριοθετηθούν και θα προστατευθούν από κάθε πιθανή φθορά και θα είναι εκτός εύρους κατάληψης των κατασκευών, ώστε να μη θίγονται και να είναι προσβάσιμες ανεξάρτητα των εκτελούμενων εργασιών. Η τοποθέτηση, οριοθέτηση, προστασία και εξασφάλιση των εν λόγω υψομετρικών αφετηριών, θα γίνει με δαπάνες του Αναδόχου, που θεωρούνται ανηγμένες στις τιμές προσφοράς του έργου.
- (4) Μέσα στις υποχρεώσεις του μηχανικού εξοπλισμού του Αναδόχου περιλαμβάνεται και ο κατάλληλος τοπογραφικός εξοπλισμός, που θα βρίσκεται συνέχεια επί τόπου του έργου, με τον οποίο θα γίνονται οι χαράξεις των έργων και οι τοπογραφικοί και λοιποί γεωμετρικοί έλεγχοι της κατασκευής.
- (5) Ο Ανάδοχος υποχρεούται να υποβάλλει στην Υπηρεσία για έγκριση μεθοδολογία τοπογραφικών εργασιών, χαράξεων και ελέγχων της κατασκευής (εκχερνώσεις, εκσκαφές, επιχώματα, εξυγίανση εδαφών, χαράξεις τεχνικών έργων και κτιρίων κάθε φύσης, οριζοντιογραφικά και υψομετρικά σε όλα τα στάδια, σκυροδετήσεις, οδοστρώσεις, ασφατικές στρώσεις σταθερού ή μεταβλητού πάχους, ασφαλικές διορθωτικές στρώσεις κτλ.). Η μεθοδολογία αυτή θα πρέπει να υποβληθεί μέσα στην προθεσμία της παρ. 8.2 της

παρούσας και να περιγραφεί με επαρκή ακρίβεια, σε συσχετισμό με τον πίνακα προσωπικού και την οργάνωση της σχετικής εργασίας, για τη διασφάλιση του ποιοτικού ελέγχου του έργου.

- (6) Ο Ανάδοχος υποχρεούται να συντάξει τοπογραφικά διαγράμματα, σε όσες θέσεις είναι αναγκαία και δεν υπάρχουν, στην κατάλληλη και αποδεκτή από την Υπηρεσία ακρίβεια και κλίμακα, για όλες τις περιπτώσεις που τέτοια διαγράμματα θα απαιτηθούν, όπως π.χ., για δανειοθαλάμους, λατομεία, χώρους απόθεσης, προσωρινά έργα, χώρους εργοταξίων, τεχνικά έργα κτλ. Εφόσον δοθεί σχετική εντολή από την Υπηρεσία, τα διαγράμματα αυτά θα συνδέονται με το Τριγωνομετρικό Δίκτυο της Γεωγραφικής Υπηρεσίας Στρατού.
- (7) Για τη σύνταξη των τοπογραφικών διαγραμμάτων σε θέσεις λατομείων, δανειοθαλάμων, χώρων απόθεσης, εργοταξιακών περιοχών, προσωρινών έργων κτλ., που δεν θα χρησιμοποιηθούν από τα μόνιμα έργα, δεν θα καταβληθεί στον Ανάδοχο ουδεμία αμοιβή. Οι ανωτέρω τοπογραφήσεις είναι απαιτητές από τον ΚΤΕ για λόγους σχετιζόμενους με την επίβλεψη του έργου, αλλά από τον Ανάδοχο θα θεωρηθούν ότι οι σχετικές τους δαπάνες περιλαμβάνονται, κατά τρόπο ανηγμένο, στις τιμές του τιμολογίου προσφοράς.

4.8 Μέτρα Ασφαλείας – Πρόληψη ατυχημάτων – Έλεγχος επιβλαβών αερίων

- (1) Ο Ανάδοχος οφείλει να λαμβάνει τα επιβαλλόμενα από την νομοθεσία, για κάθε περίπτωση μέτρα ασφαλείας, για την πρόληψη οποιουδήποτε ατυχήματος και οποιασδήποτε ζημιάς κατά τη διάρκεια εκτέλεσης του έργου, συμπεριλαμβανομένου και του χρόνου υποχρεωτικής συντήρησής του ή τυχόν διακοπών αυτού, εντός ή εκτός των εργοταξιακών χώρων. Είναι ο Ανάδοχος ο μόνος πλήρως και αποκλειστικά υπεύθυνος για τα μέτρα ασφαλείας και έχει αποκλειστικά και μόνο αυτός όλες τις αστικές και ποινικές ευθύνες για κάθε τι που θα τύχει, είτε από δική του υπαιτιότητα (από πράξεις ή/και παραλείψεις του), είτε από τα εργαλεία και μηχανήματα που απασχολούνται στο έργο του. Οι σχετικές ευθύνες του Αναδόχου ορίζονται περαιτέρω στο άρθρο 17 της παρούσας.
- (2) Σε περιπτώσεις που απαιτείται αντιστήριξη ή προστασία γειτονικής κατασκευής, κατόπιν εντολής της Υπηρεσίας, ο Ανάδοχος υποχρεούται να προβεί στις απαραίτητες κατασκευές καθώς και στη λήψη κάθε άλλου μέτρου, για την αποφυγή πρόκλησης ζημιών σε τρίτους ή και στο έργο, και αποζημιώνεται για αυτά με βάση τις τιμές του συμβατικού Τιμολογίου ή με βάση τις τιμές μονάδος νέων εργασιών για τις μη προβλεπόμενες από το συμβατικό Τιμολόγιο εργασίες.
- (3) Για την προστασία και αντιμετώπιση πυρκαγιών στις εγκαταστάσεις των εργοταξιακών χώρων και στους χώρους εκτέλεσης των εργασιών, καθώς και σε κάθε μηχανήμα του εξοπλισμού του, ο Ανάδοχος υποχρεούται να φροντίζει:
 - Για την εγκατάσταση κατάλληλου εξοπλισμού πυρόσβεσης.
 - Για τον περιοδικό καθαρισμό των χώρων από επικίνδυνα για ανάφλεξη υλικά και την κατάλληλη διάθεσή τους.
 - Να μην πραγματοποιεί εργασίες συγκολλήσεων ή εργασίες ανοικτής φλόγας κοντά σε χώρους αποθήκευσης καυσίμων ή άλλων εύφλεκτων υλών, του εργοταξίου και των γειτονικών ιδιοκτησιών που ανήκουν σε τρίτους.
 - Για την ασφαλή αποθήκευση των εκρηκτικών υλών, που θα γίνεται κατόπιν και σύμφωνα με σχετική άδεια της αρμόδιας Αρχής και βάσει των κείμενων διατάξεων διαχείρισής τους.
- (4) Επίσης ο Ανάδοχος πρέπει να παίρνει όλα τα ενδεδειγμένα μέτρα για την αποφυγή ζημιών και ατυχημάτων από τη χρήση εκρηκτικών υλών, όπως π.χ. ελεγχόμενες εκρήξεις, συστήματα συναγερμού για την απομάκρυνση ατόμων από τους χώρους των εκρήξεων, λήψη προστατευτικών μέτρων για υπερκείμενες, υποκείμενες ή παρακείμενες κατασκευές και ιδιοκτησίες κτλ., εφόσον βεβαίως του επιτραπεί από την Υπηρεσία να χρησιμοποιήσει εκρηκτικές ύλες στις εκσκαφές. Τέλος, ο Ανάδοχος υποχρεούται να ακολουθεί όλες τις υποδείξεις των εντεταλμένων οργάνων του Κράτους (Επιθεώρηση Εργασίας, Επιθεώρηση Μεταλλείων κτλ.).
- (5) Ρητά καθορίζεται ότι, ανεξάρτητα από τα ανωτέρω, ο Ανάδοχος παραμένει μόνος και αποκλειστικά υπεύθυνος για την ασφάλεια των εργαζομένων ή των με άλλο τρόπο εμ-

πλεκομένων στα έργα και είναι δική του ευθύνη η λήψη των ενδεδειγμένων και ορθών μέτρων ασφαλείας και η τήρηση των σχετικών κανονισμών. Για θέματα πρόληψης ατυχημάτων ισχύουν όσα ορίζονται από την Ελληνική νομοθεσία, όπως εκάστοτε ισχύει, κατά το χρόνο εφαρμογής των σχετικών διατάξεων.

- (6) Όλες οι δαπάνες, που συνεπάγονται τα ανωτέρω, βαρύνουν τον Ανάδοχο και θεωρούνται ανηγμένες στις τιμές της προσφοράς του.

4.9 Διασφάλιση ποιότητας

4.9.1 Ποιότητα και προέλευση υλικών και έτοιμων ή ημικατεργασμένων προϊόντων

- (1) Ο Ανάδοχος πρέπει να χρησιμοποιήσει υποχρεωτικά τα υλικά και τα έτοιμα ή ημικατεργασμένα προϊόντα, από την εγχώρια βιομηχανία ή από τις χώρες της Ε.Ε., που προδιαγράφονται για την κατασκευή του έργου, συνοδευόμενα, από κατάλληλα πιστοποιητικά ποιοτικής συμμόρφωσης, πιστοποιητικά συστήματος διαχείρισης ποιότητας, πιστοποιητικά συστήματος περιβαλλοντικής διαχείρισης, κ.λ.π.
- (2) Απαγορεύεται η χρησιμοποίηση υλικών απροσδιόριστης ποιότητας ή άγνωστης προέλευσης ή η ενσωμάτωση στο έργο υλικών που δεν φέρουν την σήμανση CE και δεν έχουν προηγουμένως τύχει της έγκρισης της Υπηρεσίας. Σε κάθε περίπτωση τα υλικά θα πρέπει να συμμορφώνονται με την ΚΥΑ με Αριθμ. 6690/12 (ΦΕΚ 1914 Β/15-6-2012) «Προϊόντα Δομικών Κατασκευών: χαρακτηριστικά, τεχνικές προδιαγραφές, διαδικασίες αξιολόγησης συμμόρφωσης και σήμανση συμμόρφωσης «CE».
- (3) Επίσης όλα τα υλικά για την εκτέλεση των έργων θα είναι απολύτως σύμφωνα με τους ισχύοντες κανονισμούς και προδιαγραφές των Υπουργείων ΥΠΟΜΕΔΙ, (Τ)ΠΕ.ΧΩ.ΔΕ., Εμπορίου και Βιομηχανίας - Ενέργειας και Τεχνολογίας (ΥΒΕΤ), του ΕΛΟΤ, καθώς επίσης και με τα συμβατικά δεδομένα της εργολαβίας, αρίστης ποιότητας και της απολύτου εγκρίσεως του αρμοδίου οργάνου της Επιβλέψεως σχετικά με την προέλευση, τις διαστάσεις, την αντοχή, την ποιότητα, την εμφάνιση, την ανταπόκριση στις προδιαγραφές κλπ.
- (4) Σε περίπτωση που ο Εργοδότης παραδώσει στον Ανάδοχο υλικά απαιτούμενα για την εκτέλεση των έργων, ο Ανάδοχος δεν δικαιούται κανένα ποσοστό για γενικά έξοδα και όφελος αυτού επί της αξίας τους, ούτε αποζημίωση για δαπάνες αποθήκευσης και φύλαξης των υλικών αυτών. Ο Ανάδοχος δεν φέρει καμία ευθύνη για την κακή ποιότητα ή ακαταλληλότητα των υλικών που παραδίδονται σε αυτόν από τον Εργοδότη εφόσον, έγκαιρα, το αναφέρει εγγράφως. Τα παραπάνω υλικά παραδίδονται από τον Εργοδότη στον Ανάδοχο με πρωτόκολλο, μετά δε την παραλαβή τους από τον Ανάδοχο, αυτός φέρει ακέραια την ευθύνη για κάθε βλάβη, ζημία ή απώλεια που τυχόν θα συμβεί στα υλικά αυτά.
- (5) Για ειδικά υλικά, συσκευές και μηχανήματα, για τα οποία δεν προβλέπεται, από τα συμβατικά τεύχη, έλεγχος στο στάδιο του διαγωνισμού, ο εργολάβος έχει υποχρέωση να υποβάλλει PROSPECTUS και στην ελληνική γλώσσα, του εργοστασίου κατασκευής με τεχνικές πληροφορίες, από τις οποίες να αποδεικνύεται το σύμφωνο με τις προδιαγραφές και απαιτήσεις της Υπηρεσίας. Η παραγγελία των υλικών θα γίνει μετά από σχετική έγκριση των παραπάνω στοιχείων που θα έχουν υποβληθεί. Αυτή η κατ' αρχήν έγκριση, δεν απαλλάσσει τον ανάδοχο από την ευθύνη του για την εξασφάλιση, σύμφωνα με τη σύμβαση, της επίδοσης και απόδοσης του υλικού.
- (6) Ειδικότερα ως προς τον έλεγχο όλων των προσκομιζόμενων ειδών και υλικών αλλά και ως προς την παραλαβή υλικών με ζύγιση ισχύουν τα παρακάτω:
- Όλα τα είδη και υλικά για την κατασκευή του έργου ή την ενσωμάτωσή τους σε αυτό θα πρέπει να είναι σύμφωνα με τα συμβατικά δεδομένα και τις διατάξεις του άρθρου 178 του Ν.4412/2016. Επίσης, θα πρέπει να είναι της απολύτου έγκρισης της επιβλέπουσας υπηρεσίας (προέλευση, διαστάσεις, αντοχή, ποιότητα, εμφάνιση κ.τ.λ.).
 - Για τη λήψη των σχετικών εγκρίσεων υλικών από την Υπηρεσία ουσιαστικά δικαιολογητικά θεωρούνται τα σήματα ποιότητας CE του προϊόντος, οι τεχνικές εγκρίσεις και πιστοποιήσεις και που έχουν εκδοθεί στις χώρες παραγωγής των, αλλά και σε άλλες χώρες της ΕΕ και του ΕΟΧ, της Ελβετίας, των ΗΠΑ και του Καναδά.
 - Σχετικά με την παραλαβή και τον έλεγχο της ποιότητας των υλικών που χρησιμοποιούνται στην κατασκευή του έργου ή προορίζονται για ενσωμάτωση σε αυτό, καθώς και

για τον χαρακτηρισμό των εδαφών, ισχύουν τα προβλεπόμενα στον Ν. 4412/2016 (Άρθρα 56, 151, 158, 159).

- Εργαστηριακές δοκιμές για την έρευνα της αντοχής του εδάφους, για δοκιμασίες των υλικών και για έλεγχο των κατασκευών, είτε σε εργαστήριο που θα ιδρυθεί με δαπάνες του αναδόχου, είτε σε άλλα αναγνωρισμένα εργαστήρια που εγκρίνονται από την Υπηρεσία, είτε και στον τόπο των έργων.
- Σχετικά με την αποδοχή των υλικών και ειδών που πρόκειται να χρησιμοποιηθούν στην κατασκευή του έργου, θα εφαρμόζονται οι σχετικές διατάξεις του ΠΔ 334/94 «Προϊόντα Δοκιμών Κατασκευών» καθώς και διατάγματα, αποφάσεις, εγκύκλιοι, κ.λ.π. κατ' εφαρμογή του Π.Δ 334/94.
- Η παραλαβή υλικών που γίνεται με ζύγιση, για όσες εργασίες του έργου κατατάσσονται σε αυτήν την κατηγορία, θα γίνεται σύμφωνα με τα συμβατικά τεύχη.

4.9.1.1 Υποβολή τεχνικών στοιχείων και δειγμάτων υλικών

- (1) Όχι αργότερα από τις προθεσμίες που ορίζονται, ο Ανάδοχος θα πρέπει να έχει προσκομίσει στην Υπηρεσία, για προέγκριση της παραγγελίας τους, τα αναγκαία τεχνικά στοιχεία (προέλευση, διαφημιστικά και κυρίως τεχνικά φυλλάδια, τεχνικά χαρακτηριστικά, πιστοποιητικά ποιότητας, ανάλυση λειτουργίας και λοιπά χρήσιμα στοιχεία, σύμφωνα με τις απαιτήσεις της Υπηρεσίας) και δείγματα όλων των βασικών υλικών και του εξοπλισμού, που ενσωματώνονται στο έργο, καθώς και όλων των συσκευών, οργάνων και λογισμικού, τα οποία πρόκειται να χρησιμοποιηθούν από τον Ανάδοχο ή/και υπεργολάβους του κατά την κατασκευή του έργου.
- (2) Επισημαίνεται ότι η Υπηρεσία διατηρεί το δικαίωμα να μην εγκρίνει τη χρησιμοποίηση οποιουδήποτε υλικού, εξοπλισμού, οργάνου ή συσκευής ή/και επί μέρους στοιχείου του έργου, για το οποίο δεν τεκμηριώνεται, κατά την κρίση της Υπηρεσίας, ότι τα χαρακτηριστικά και οι επιδόσεις είναι σε πλήρη συμμόρφωση με τα συμβατικά τεύχη. Επίσης θα ληφθεί υπόψη η αξιοπιστία του προμηθευτικού οίκου ή βιομηχανίας, η ύπαρξη οργανωμένης αντιπροσωπείας στην Ελλάδα για εισαγόμενα είδη, η παρεχόμενη υποστήριξη μετά την πώληση κτλ. Από ενδεχόμενη απόρριψη του προτεινόμενου υλικού ή είδους από την Υπηρεσία λόγω ελλιπούς τεκμηρίωσης, δεν προκύπτει για τον Ανάδοχο κανένα δικαίωμα οικονομικής ή άλλης φύσης ή/και παράτασης προθεσμίας.
- (3) Ο Ανάδοχος υποχρεούται να προσκομίσει στοιχεία τεκμηρίωσης της συμμόρφωσής τους με τις απαιτήσεις της σύμβασης και δείγματα (κατά περίπτωση), για τα υλικά, είδη, όργανα και συσκευές που ορίζονται στα συμβατικά τεύχη.

4.9.1.2 Ειδικές υποχρεώσεις για παραγγελίες μηχανημάτων, υλικών, συσκευών, έτοιμων προϊόντων

- (1) Για τα διάφορα μηχανήματα, υλικά, συσκευές κτλ., οποιασδήποτε προέλευσης, που παραγγέλλονται έτοιμα από το εμπόριο (δηλ. δεν κατασκευάζονται ειδικά με συγκεκριμένες προδιαγραφές για το έργο), των οποίων οι ιδιότητες και τα χαρακτηριστικά τυχόν δεν καθορίζονται επακριβώς στα συμβατικά τεύχη και για την πρόληψη πιθανών παρερμηνειών, ο Ανάδοχος υποχρεούται, πριν από την παραγγελία, με μέριμνα και δαπάνη του, να υποβάλλει για έγκριση στην Υπηρεσία δείγματα υλικών, συσκευών ή μηχανημάτων, τα οποία πρόκειται να συμπεριλάβει στο έργο, μαζί με τα ονόματα προμηθευτών και τυχόν υπάρχοντα δικαιώματα ευρεσιτεχνίας, που θα συνοδεύονται από τα αντίστοιχα τεχνικά χαρακτηριστικά του κατασκευαστή τους, ώστε να αποδεικνύεται, κατ' ένδειξη, ότι τα είδη που θα παραγγελθούν συμφωνούν με τους γενικούς όρους των συμβατικών τευχών.
- (2) Τα κατατιθέμενα δείγματα θα πρέπει να είναι αντιπροσωπευτικά για όλη την αποστολή και τα υλικά δεν θα χρησιμοποιηθούν πριν ελεγχθούν και εγκριθούν αρμόδια τα δείγματα.
- (3) Σε όσες περιπτώσεις δεν υπάρχουν δείγματα, ο Ανάδοχος θα υποβάλλει πιστοποιητικά δοκιμών, συνοδευόμενα από τεχνικά φυλλάδια και τεχνικά χαρακτηριστικά του κατασκευαστή τους εις τριπλούν, μεταφρασμένα στην ελληνική γλώσσα.

- (4) Για τις περιπτώσεις που αυτό έχει σημασία για τα έργα, ο Ανάδοχος θα συνοδεύει τα υποβαλλόμενα στοιχεία με γενικά σχέδια, εις τριπλούν, που θα εμφανίζουν σε κατάλληλη κλίμακα τη διάταξη των μηχανημάτων και συσκευών που θα παραγγελθούν, μέσα στους χώρους εγκατάστασης τους και που θα αναγράφουν τις γενικές εξωτερικές διαστάσεις τους.
- (5) Οι ανωτέρω υποβολές στοιχείων στην Υπηρεσία για έγκριση, πρέπει να γίνονται έγκαιρα πριν από την παραγγελία, κατά τρόπον ώστε η Υπηρεσία, αφού εκτελέσει τις οποιεσδήποτε κατ' αυτήν αναγκαίες εργαστηριακές δοκιμές (το κόστος των οποίων βαρύνει τον Ανάδοχο) και διερευνήσει κατάλληλα το θέμα, να έχει στη διάθεσή της επαρκή χρόνο για να διατυπώσει διαφωνία, αποδοχή, ή οποιαδήποτε παρατήρηση και να απομένει επίσης επαρκής χρόνος στον Ανάδοχο για να αναπροσαρμόσει, σύμφωνα με τις απόψεις της Υπηρεσίας την παραγγελία του.
- (6) Σύμφωνα με τα ανωτέρω, στο χρονοδιάγραμμα του έργου θα εξασφαλίζονται τα κατάλληλα χρονικά περιθώρια πριν από τις παραγγελίες των εν λόγω μηχανημάτων, υλικών, συσκευών και έτοιμων προϊόντων και θα γίνεται έγκαιρη πρόβλεψη παραγγελιών, ώστε να μη δημιουργούνται καθυστερήσεις στην εκτέλεση των έργων.
- (7) Η μία σειρά (από τις τρεις) των στοιχείων κτλ. που υπέβαλε ο Ανάδοχος, επιστρέφεται σε αυτόν μαζί με την κατά τα ανωτέρω έκφραση των απόψεων της Υπηρεσίας.
- (8) Η έγκριση των ειδών αυτών από την Υπηρεσία, που γίνεται για την πραγματοποίηση της παραγγελίας από τον Ανάδοχο, δεν απαλλάσσει τον Ανάδοχο από τις ευθύνες του και την υποχρέωση του να είναι τα είδη που θα εγκαταστήσει σύμφωνα με τα συμβατικά τεύχη και να αποδειχθεί τούτο κατά τις δοκιμές και παραλαβές των εγκαταστάσεων.
- (9) Εξάλλου παραμένει στο ακέραιο το δικαίωμα της Υπηρεσίας να προβεί σε τυχαία δειγματοληψία επί των υλικών, συσκευών, μηχανημάτων, έτοιμων προϊόντων κτλ. που προσκομίσθηκαν στο εργοτάξιο και να εκτελέσει δοκιμές παραλαβής, σύμφωνα με τα συμβατικά τεύχη, να διατάξει δε την άμεση απομάκρυνση από το εργοτάξιο κάθε είδους υλικού, μηχανήματος, συσκευής, ετοιμού προϊόντος κτλ., που δεν πληροί τους συμβατικούς όρους που αναφέρονται στην ποιότητα και τα χαρακτηριστικά του.
- (10) Οποιαδήποτε καθυστέρηση προκύψει από τυχόν εσφαλμένη επιλογή από τον Ανάδοχο, και απόρριψη της από την Υπηρεσία, καθώς και η επανυποβολή νέων στοιχείων από τον Ανάδοχο, δεν θα αποτελεί λόγο για παράταση των συμβατικών προθεσμιών αποπεράτωσης του έργου.
- (11) Επισημαίνεται ότι η Υπηρεσία διατηρεί το δικαίωμα να μην εγκρίνει την ενσωμάτωση στο έργο προϊόντων για τα οποία θα εκφράζονται αμφιβολίες διαθεσιμότητας ανταλλακτικών, αξιοπιστίας της παραγωγής (βιοτεχνικής ή βιομηχανικής) ή ύπαρξης οργανωμένης αντιπροσωπείας στην Ελλάδα (για εισαγόμενα προϊόντα από το εξωτερικό). Επιπρόσθετα, η Υπηρεσία διατηρεί το δικαίωμα να αξιολογήσει μόνη εκείνη ότι τα οποιαδήποτε σχετικά προϊόντα θα λειτουργούν αξιόπιστα κάτω από τις συνθήκες για τις οποίες προορίζονται, επί τη χρονική περίοδο για την οποία προορίζονται, και με προϋπόθεση εύλογης δαπάνης συντήρησης. Από τα κατά τα ανωτέρω δικαιώματα της Υπηρεσίας για προϊόντα, κατά τα άλλα σύμφωνα με τα συμβατικά τεύχη, δεν προκύπτει για τον Ανάδοχο κανένα δικαίωμα οικονομικής ή άλλης φύσης ή/και παράτασης προθεσμίας.

4.9.1.3 Φύλαξη υλικών

- (1) Ο Ανάδοχος υποχρεούται να διαχωρίζει και φυλάσσει, με μέριμνα και δαπάνη του, σε ιδιαίτερους φυλασσόμενους χώρους όσα υλικά έχουν υποστεί ποιοτικό έλεγχο. Ομοίως, σε ιδιαίτερους χώρους θα φυλάσσονται τα κατά τα ανωτέρω δείγματα υλικών, συσκευών, μηχανημάτων, κτλ.
- (2) Οι χώροι αποθήκευσης υλικών που έχουν υποστεί ποιοτικό έλεγχο και δειγμάτων θα υπάρχουν στο εργοτάξιο ή σε κατάλληλο εργοταξιακό χώρο του Αναδόχου, όπως θα συμφωνηθεί μεταξύ του Αναδόχου και της Υπηρεσίας, για την καλύτερη δυνατή αποδοτικότητα και την αξιοπιστία της ποιότητας του έργου.

4.9.2 Αρχείο Έργου

Ο Ανάδοχος θα οργανώσει ένα λειτουργικό και αποτελεσματικό αρχείο στοιχείων και βιβλιοθήκη στην οποία θα καταχωρούνται η αλληλογραφία, τα πρωτόκολλα, τα συμφωνητικά, τα σχέδια κτλ., και θα ελέγχεται η διανομή τους. Οι λεπτομέρειες οργάνωσης και τήρησης του αρχείου αυτού θα καθορίζονται στο Πρόγραμμα Ποιότητας του Έργου, η εφαρμογή του οποίου θα επιτηρείται από τον Υπεύθυνο Ποιότητας του έργου.

4.9.2.1 Ημερολόγιο Έργου

Ο Ανάδοχος υποχρεούται στην, σύμφωνα με το Ν.4412/16 (αρθ.146), καθημερινή τήρηση του Ημερολογίου του Έργου και καθημερινή ενημέρωση του Ημερολογίου καθώς και την παράδοση στην Υπηρεσία του αντίγραφου της ημέρας εντός επτά ημερών, στο οποίο επισυνάπτονται αντίγραφα Δελτίων Αποστολής Υλικών, Τιμολογίων Υλικών, Δελτίων Κίνησης Μηχανημάτων και Εργαλείων, Εργαστηριακών Δοκιμών, Φωτογραφίες και οποιοδήποτε άλλο στοιχείο του Έργου ζητηθεί από την Υπηρεσία.

4.9.3 Πρόγραμμα Ποιότητας Έργου (Π.Π.Ε.)

Εφόσον απαιτείται από τις ισχύουσες διατάξεις, ο Ανάδοχος υποχρεούται να εκπονήσει, συντάξει και υποβάλει για έγκριση από την Υπηρεσία Πρόγραμμα Ποιότητας Έργου (ΠΠΕ), σύμφωνα με τα οριζόμενα στο άρθρο 158 του Ν.4412/2016 και συγκεκριμένα:

- (1) Το Π.Π.Ε. ενσωματώνει και κωδικοποιεί όλες τις απαιτήσεις των συμβατικών τευχών, περιγράφει τις φάσεις ανάπτυξης του έργου και τις αντίστοιχες δραστηριότητες, είναι σε πλήρη εναρμόνιση και περιλαμβάνει το χρονοδιάγραμμα του έργου, καθορίζει τον τρόπο οργάνωσης και διοίκησης του έργου και τον τρόπο και τις λεπτομέρειες συγκέντρωσης και αρχειοθέτησης των στοιχείων κατά την κατασκευή, ώστε να ικανοποιούνται οι απαιτήσεις ιχνηλασιμότητας.

Το Π.Π.Ε. αποτελεί το εσωτερικό κανονιστικό έγγραφο του έργου και παρέχει όλα τα εργαλεία παρακολούθησης του έργου, συγκέντρωσης των στοιχείων, τεκμηρίωσης των εργασιών που έχουν εκτελεστεί και αρχειοθέτησής τους.

- (2) Απαιτείται η εκπόνηση και εφαρμογή Προγράμματος Ποιότητας Έργου σε κάθε δημόσιο έργο (Κατασκευή ή και Μελέτη), του οποίου ο προϋπολογισμός δημοπράτησης, **υπερβαίνει το ποσό 1.500.000 ευρώ χωρίς ΦΠΑ**, σύμφωνα με τις διατάξεις των αποφάσεων ΔΕΕΠ/οικ.502/13.10.2000 (Β' 1265), ΔΙΠΑΔ/οικ.611/ 24.7.2001 (Β' 1013), ΔΙΠΑΔ/οικ.501/1.7.2003 (Β' 928) του Υφυπουργού Περιβάλλοντος, Χωροταξίας και Δημόσιων Έργων. Την ποιότητα των δημόσιων έργων αφορούν και οι παρακάτω αποφάσεις: α) ΔΕΕΠ/οικ.4/ 19.1.2001 (Β' 94), β) ΔΕΕΠ/οικ.110/12.5.2003 (Β' 624) του Υφυπουργού Περιβάλλοντος, Χωροταξίας και Δημόσιων Έργων, γ) η Δ14/43309/5.3.2001 (Β' 332) του Υπουργού Περιβάλλοντος, Χωροταξίας και Δημόσιων Έργων και δ) ΔΙΠΑΔ/οικ. 12/13.01.2009 (Β' 125B/27.01.2009).

Η επίβλεψη της εφαρμογής των Προγραμμάτων Ποιότητας Έργων, η υλοποίηση των Σχεδίων ελέγχων και δοκιμών, καθώς και η αξιολόγηση των εργαστηριακών ελέγχων και δοκιμών, μπορεί να ανατίθενται σε διαπιστευμένους φορείς Επιθεώρησης – Πιστοποίησης, σύμφωνα με τα πρότυπα ΕΛΟΤ EN ISO/IEC 17021 για συστήματα διαχείρισης ποιότητας ΕΛΟΤ EN ISO 9001 κατ' ελάχιστο στο πεδίο εφαρμογής EA 28 στην Ελλάδα ή σε χώρα μέλος της Ευρωπαϊκής Ένωσης, για συστήματα διαχείρισης περιβάλλοντος κατά ΕΛΟΤ EN ISO 14001, για συστήματα υγείας και ασφάλειας στην εργασία κατά ΕΛΟΤ 1801 και OHSAS 18001.

Με κοινή απόφαση των Υπουργών Οικονομικών και Υποδομών, Μεταφορών και Δικτύων καθορίζονται τα όρια των αμοιβών για τις πιο πάνω προσφερόμενες υπηρεσίες, μέσα στα όρια που προβλέπονται στην παράγραφο (4).

- (3) Στα δημόσια έργα, που εκτελούνται από όλους τους φορείς του ευρύτερου δημόσιου τομέα και συγχρηματοδοτούνται από πόρους της Ευρωπαϊκής Ένωσης, επιτρέπεται, εκτός από τους ελέγχους που προβλέπονται από τις σχετικές διατάξεις για τα δημόσια έργα, να διενεργούνται έλεγχοι ποιότητας των κατασκευαζόμενων έργων και από ειδικό Σύμβουλο που προσλαμβάνεται με απόφαση του Υπουργού Οικονομίας και Οικονομι-

κών ύστερα από σχετικό διαγωνισμό. Με τις κοινές αποφάσεις αριθμ. 64517/Ε.Υ.Σ. 6195/2.10.2003 (Β' 1539) των Υπουργών Οικονομικών, και Υποδομών, Μεταφορών και Δικτύων και Κ.Υ.Α. 8017 Α Πλ. 1259 (Β' 260/27.02.2007) κανονίζονται όλα τα σχετικά θέματα με τον τρόπο διενέργειας των ελέγχων, την υποχρέωση των υπηρεσιών για παροχή στοιχείων και πληροφοριών στο Σύμβουλο, ώστε να διευκολύνεται στο έργο του, την ελεύθερη πρόσβαση σε όλους τους χώρους κατασκευής του έργου και στις πηγές λήψης των υλικών, την ακώλυτη πραγματοποίηση δειγματοληψιών, τη συνεργασία των υπηρεσιών και των εργαστηρίων της Γ.Γ.Υ. του Υπουργείου Υποδομών, Μεταφορών και Δικτύων τον τρόπο αποκατάστασης των διαπιστούμενων ελαττωμάτων και επίλυση διαφωνιών, σύμφωνα με τις διατάξεις του άρθρου 159 ή τα καθοριζόμενα στη σύμβαση, και ρυθμίζεται κάθε άλλο αναγκαίο θέμα για την αποτελεσματικότητα του ποιοτικού ελέγχου.

Με όμοια απόφαση μπορεί να τροποποιούνται οι διατάξεις της παρούσας παραγράφου.

- (4) Καθορίζεται ποσοστό έως 2% επί του προϋπολογισμού του έργου, το οποίο διατίθεται για τη διενέργεια ποιοτικών ελέγχων, που διενεργούνται από τη Διεύθυνση Κεντρικού Εργαστηρίου Δημοσίων Έργων, από τις άλλες κατά περίπτωση αρμόδιες υπηρεσίες της Γενικής Γραμματείας Υποδομών του Υπουργείου Υποδομών, Μεταφορών και Δικτύων, από τις αρμόδιες υπηρεσίες της οικείας Αποκεντρωμένης Διοίκησης, από φορείς Επιθεώρησης-Πιστοποίησης, διαπιστευμένους κατά την παραγράφου (2) και από «αναγνωρισμένους οργανισμούς» στο πλαίσιο των ποιοτικών ελέγχων που προβλέπονται από το Πρόγραμμα Ποιότητας Έργου (Π.Π.Ε.) και τα συμβατικά τεύχη συμπεριλαμβανομένων των ελέγχων της παραγράφου (3). Ως «αναγνωρισμένοι οργανισμοί», κατά την έννοια του παρόντος άρθρου, νοούνται τα εργαστήρια δοκιμών, τα εργαστήρια βαθμονόμησης, οι οργανισμοί ελέγχου και οι οργανισμοί πιστοποίησης που ανταποκρίνονται στα ισχύοντα ευρωπαϊκά πρότυπα. Οι αναθέτουσες αρχές/αναθέτοντες φορείς αποδέχονται τα πιστοποιητικά των αναγνωρισμένων οργανισμών που έχουν συσταθεί σε άλλα κράτη - μέλη. Με κοινή απόφαση των Υπουργών Οικονομίας, Ανάπτυξης και Τουρισμού, και Υποδομών, Μεταφορών και Δικτύων καθορίζεται κλιμακωτά το ποσοστό της προηγούμενης παραγράφου ανάλογα με το ύψος του προϋπολογισμού δημοπράτησης του έργου, και ρυθμίζονται όλα τα θέματα αναφορικά με τους παραπάνω ελέγχους, όπως ο προγραμματισμός, η ανάθεση της διενέργειας των ελέγχων, οι δαπάνες που καλύπτονται, ο τρόπος πληρωμής και κάθε άλλο θέμα σχετικό με την υλοποίηση των ελέγχων και την αποτελεσματικότητά τους.
- (5) Η ανάπτυξη του προγράμματος ποιότητας του έργου γίνεται σε επίπεδο μελέτης εφαρμογής υπό την έννοια του Άρθρου 1.9 της παρούσας και όλες οι σχετικές εργασίες και τα παραδοτέα στοιχεία υπάγονται στην κατηγορία των μελετών της παρ. 1.9.3 της παρούσας (μελέτες η αμοιβή των οποίων πρέπει να εμπεριέχεται ανηγμένα στις τιμές της προσφοράς).

4.9.4 Υπεύθυνος ποιότητας έργου

- (1) Εφόσον προβλέπεται, ο Ανάδοχος υποχρεούται, καθ' όλη τη διάρκεια του έργου, να καλύπτει με ένα εξειδικευμένο στέλεχος τη θέση του Υπεύθυνου Ποιότητας έργου. Εάν δεν υπάρχει σχετική πρόβλεψη, καθήκοντα Υπευθύνου Ποιότητας θα ασκεί ο προϊστάμενος του εργοταξιακού γραφείου ή ο αναπληρωτής του. Ο Ανάδοχος υποχρεούται να καθορίσει, στο οργανόγραμμα, τα άτομα εκείνα που έχουν αρμοδιότητες σε θέματα διασφάλισης ποιότητας και να προσδιορίσει γραπτά αυτές τις αρμοδιότητες στο ΠΠΕ που θα υποβάλει. Ο Υπεύθυνος Ποιότητας θα έχει πλήρη εξουσία, ώστε να διασφαλίζεται ότι η πολιτική ποιότητας είναι γνωστή σε όλο το προσωπικό και εφαρμόζεται, ότι το ΠΠΕ, που εγκρίθηκε, εφαρμόζεται, καθώς επίσης και να αναφέρει στον προϊστάμενο του εργοταξιακού γραφείου, σχετικά με την αποτελεσματικότητα του προγράμματος, ώστε να λαμβάνονται μέτρα βελτίωσης του.
- (2) Επίσης ο Υπεύθυνος Ποιότητας οφείλει να προμηθευτεί αρμόδια τις σχετικές με το αντικείμενό του διαδικασίες του συστήματος διασφάλισης ποιότητας της Υπηρεσίας, εφόσον διατίθεται τέτοιο, για να τις λάβει υπόψη του κατά την εκτέλεση των εργασιών κα-

τασκευής, αλλά και κατά τη σύνταξη του προγράμματος ποιότητας του έργου και των υποστηρικτικών εγγράφων.

4.9.5 Εργαστήρια εργοταξίου

- (1) Για τη διασφάλιση της ποιότητας και τον ποιοτικό έλεγχο των έργων, ανεξάρτητα από τον εργαστηριακό εξοπλισμό και το τυχόν εργαστηριακό προσωπικό του ΚΤΕ και ανεξάρτητα εάν μέρος του Ποιοτικού Ελέγχου έχει ανατεθεί από τον ΚΤΕ σε εξωτερικό συνεργάτη, είναι πιθανή η ανάγκη εγκατάστασης εργοταξιακών εργαστηρίων εκ μέρους του Αναδόχου, στα οποία πρέπει να εκτελούνται δοκιμές για την παρακολούθηση και τον έλεγχο της ποιότητας κατασκευής των έργων, σύμφωνα με τις τεχνικές προδιαγραφές και τα λοιπά συμβατικά τεύχη.

4.10 Στοιχεία πεδίου του έργου

4.10.1 Μελέτη και γνώση των συνθηκών κατασκευής

- (1) Η συμμετοχή στη δημοπρασία με την υποβολή προσφοράς αποτελεί αμάχητο τεκμήριο ότι οι διαγωνιζόμενοι έχουν επισκεφθεί και πλήρως ελέγξει τη φύση και την τοποθεσία του έργου, και έχουν πλήρη γνώση των γενικών και τοπικών συνθηκών κατασκευής τούτου, κυρίως σε ότι αφορά τις κάθε φύσης πηγές λήψης υλικών, θέσεις προσωρινής ή οριστικής απόθεσης υλικών, δυνατότητα εξασφάλισης εργατοτεχνικού γενικά προσωπικού, νερού, ηλεκτρικού ρεύματος, φυσικού αερίου και οδών προσπέλασης, τις μετεωρολογικές συνθήκες που συνήθως επικρατούν, τα υδρολογικά στοιχεία, τις διάφορες διακυμάνσεις της στάθμης του νερού των ποταμών, χειμάρρων, παλίρροιας ή παρόμοιες φυσικές συνθήκες στον τόπο των έργων, τη διαμόρφωση και κατάσταση του εδάφους, το είδος, την ποιότητα και ποσότητα των ευρισκομένων στην περιοχή κατάλληλων εκμεταλλεύσιμων υλικών, το είδος και τα μέσα (μηχανήματα, υλικά και υπηρεσίες στην Ελλάδα και στο εξωτερικό) που θα απαιτηθούν πριν από την έναρξη και κατά την εκτέλεση των εργασιών, τις δυσχέρειες που είναι δυνατό να προκύψουν από τυχόν εργασίες που θα εκτελούνται ταυτόχρονα στην περιοχή του έργου από τον ΚΤΕ ή από άλλους εργολήπτες, τις εκτελεσθείσες απαλλοτριώσεις και εκείνες που παραμένουν ακόμη ανεκτέλεστες και οποιαδήποτε άλλα θέματα που μπορούν με οποιοδήποτε τρόπο να επηρεάσουν τις εργασίες, την πρόοδο ή το κόστος αυτών σε συνδυασμό με τους όρους της σύμβασης.
- (2) Επίσης ο διαγωνιζόμενος αποδέχεται ότι έχει μελετήσει, με σκοπό τη συμμόρφωσή του, το ισχύον θεσμικό πλαίσιο, τα εγκεκριμένα διαγράμματα και σχέδια της μελέτης, τους περιβαλλοντικούς όρους για την υπόψη περιοχή και τις συνθήκες του έργου, τα τυχόν διατιθέμενα στοιχεία και πληροφορίες από τις Τοπικές Αρχές, Δημόσιες Επιχειρήσεις και Οργανισμούς, καθώς και τα λοιπά συμβατικά στοιχεία της εργολαβίας που συμπεριλαμβάνονται στο φάκελο της δημοπρασίας και αποτελούν μαζί με τη διακήρυξη τη βάση της προσφοράς του, καθώς και ότι αποδέχεται και ανεπιφύλακτα αναλαμβάνει να εκτελέσει όλες τις υποχρεώσεις του, που απορρέουν από τις ανωτέρω συνθήκες και όρους.
- (3) Τονίζεται ότι τα στοιχεία σχετικά με τις υφιστάμενες συνθήκες, όπως π.χ. ποιότητα υπεδάφους, αποτελέσματα κάθε φύσης ερευνών, στοιχεία κάθε φύσης παρατηρήσεων κτλ., που έγιναν ή γίνονται από την Υπηρεσία ή από άλλους, τίθενται στη διάθεση των διαγωνιζόμενων για ενημέρωσή τους και μόνο. Τα στοιχεία αυτά είναι ενδεικτικά και δεν δεσμεύουν συμβατικά την Υπηρεσία, αλλά μπορούν να χρησιμεύσουν ως βοήθημα για τη σύνταξη των προσφορών. Αφήνεται πάντως στην κρίση των διαγωνιζομένων να αξιολογήσουν τα στοιχεία αυτά ή και να προβούν με δική τους ευθύνη, φροντίδα και δαπάνη σε οποιεσδήποτε συμπληρωματικές έρευνες ή παρατηρήσεις για επαλήθευση, επέκταση ή/και ακριβέστερο καθορισμό των στοιχείων που τους διατέθηκαν. Ο Ανάδοχος με την προσφορά του θεωρείται ότι έχει πλήρως ενημερωθεί στις επιτόπιες συνθήκες σύμφωνα με το παρόν άρθρο 4.10.
- (4) Παράλειψη του Αναδόχου προς ενημέρωσή του με κάθε δυνατή πληροφορία που αφορά στους όρους της σύμβασης, δεν τον απαλλάσσει από την ευθύνη για την πλήρη συμμόρφωσή του προς τις συμβατικές του υποχρεώσεις και δεν προκύπτει για τον Α-

νάδοχο κανένα δικαίωμα οικονομικής ή άλλης φύσης ή/και παράτασης προθεσμίας εξ αιτίας αυτού του λόγου.

4.10.2 Εγκαταστάσεις Επιχειρήσεων και Οργανισμών Κοινής Ωφέλειας (ΟΚΩ)

- (1) Ο Ανάδοχος πρέπει να έχει υπόψη του, ότι ενδέχεται στην περιοχή του έργου να υφίστανται εναέριες ή υπόγειες εγκαταστάσεις ΟΚΩ, ΔΕΚΟ ή ΝΠΔΔ, οι οποίες πρέπει να μετατοπιστούν από τους κυρίους των. Πριν από την έναρξη των εργασιών, ο ανάδοχος υποχρεούται να μεριμνήσει για την έκδοση όλων των απαιτούμενων από το Νόμο σχετικών αδειών και όπως ορίζεται στο άρθρο 138 του Ν.4412/2016, έχει υποχρέωση να ανακοινώσει χωρίς καθυστέρηση στη Διευθύνουσα Υπηρεσία τις σχετικές διαταγές και εντολές που του απευθύνουν ή κοινοποιούν κατά τη διάρκεια εκτέλεσης του έργου, διάφορες αρχές, σχετικά με μέτρα που υποδεικνύονται για έλεγχο υγείας, ασφαλείας, κοινής ησυχίας, ρυπάνσεως περιβάλλοντος, κλπ
- (2) Με τις εργασίες αυτές ουδεμία οικονομική ή τεχνική ανάμιξη θα έχει ο Ανάδοχος (εκτός εάν ορίζεται διαφορετικά), υποχρεούται όμως αυτός να διευκολύνει χωρίς προφάσεις την εκτέλεση των ως άνω εργασιών, χωρίς να δικαιούται εξ αιτίας αυτού του λόγου ιδιαίτερη αποζημίωση λόγω καθυστέρησης ή δυσχερειών που τυχόν παρουσιάζονται στις εργασίες που εκτελούνται από αυτόν.
- (3) Σε περίπτωση εκτέλεσης εργασιών σε περιοχές όπου αναμένεται εμπλοκή με υφιστάμενους αγωγούς ΟΚΩ:
 - Ο Ανάδοχος υποχρεούται, ύστερα από έρευνα που θα διεξάγει στα γραφεία των αρμοδίων Ο.Κ.Ω., να αναζητήσει στοιχεία για τους υφιστάμενους, στην περιοχή των έργων, αγωγούς ύδρευσης και αποχέτευσης κτλ., οι οποίοι εμπλέκονται με το έργο. Η επαλήθευση και συμπλήρωση των στοιχείων αυτών αποτελεί ευθύνη του Αναδόχου.
 - Ο Ανάδοχος αμέσως μετά την υπογραφή της σύμβασης υποχρεούται: στη λήψη οδηγιών και πληροφοριών από τους αρμόδιους φορείς (ΟΤΕ, ΔΕΗ, Ύδρευση, Αποχέτευση, Φυσικό Αέριο κτλ.) για τυχόν αγωγούς ή καλώδια στις θέσεις των έργων, καθώς και στην αποκάλυψη και ακριβή προσδιορισμό τούτων πριν από την έναρξη οποιασδήποτε εργασίας, όπως και στη μετέπειτα προστασία των προς αποφυγή ζημιών, η αποκατάσταση ή η αποζημίωση των οποίων θα βαρύνει αποκλειστικά τον Ανάδοχο.
- (4) *Επιπρόσθετα, ειδικά για δίκτυα ύδρευσης ισχύουν τα κάτωθι:*
 1. Ειδικά για το δίκτυο ύδρευσης και λόγω της εξαιρετικής σημασίας που έχει το δίκτυο αυτό για τη ζωή και την υγεία των κατοίκων, ο Ανάδοχος υποχρεούται να εντείνει τα μέτρα για την αποφυγή ζημιών στο δίκτυο. Σε περίπτωση που παρ' όλα τα εν λόγω μέτρα, συμβούν ζημιές στο δίκτυο ύδρευσης, τότε ο Ανάδοχος υποχρεούται στην άμεση και το αργότερο εντός 4ώρου οριστική αποκατάσταση της ζημίας. Αν παρέλθει το 4ωρο χωρίς η ζημία να έχει αποκατασταθεί, τότε για κάθε επόμενο 4ωρο επιβάλλεται ειδική ποινική ρήτρα σε βάρος του Αναδόχου. Η ειδική αυτή ποινική ρήτρα είναι ανεξάρτητη και επιπλέον των τυχόν επιβαλλομένων ποινικών ρητρών για λόγους μη τήρησης των προθεσμιών. Ο Ανάδοχος με τη συμμετοχή του στο διαγωνισμό, αποδεικνύει ότι έχει λάβει γνώση του όρου αυτού και τον αποδέχεται ανεπιφύλακτα.
 2. Για ζημιές ειδικά στο δίκτυο ύδρευσης η δαπάνη επισκευής αλλά και η ζημία λόγω της αξίας του απολεσθέντος ύδατος βαρύνει τον Ανάδοχο και μπορεί να παρακρατείται από τα οφειλόμενα σε αυτόν από την υπόψη εργολαβία ή άλλη ή εφόσον αυτά δεν επαρκούν εισπράττεται σύμφωνα με τις διατάξεις για είσπραξη Δημοσίων Εσόδων.
- (5) Ο ανάδοχος υποχρεούται με την εγκατάσταση στο έργο να φροντίσει με δικές του ενέργειες για την διατήρηση συνδέσεων με τις Ο.Κ.Ω (ΔΕΗ, ΕΥΔΑΠ,ΟΤΕ) για τις ανάγκες κατασκευής του έργου.
- (6) Η δαπάνη των τιμολογίων κατανάλωσης των πάρα πάνω παροχών και συνδέσεων για τον χρόνο από την εγκατάσταση μέχρι την παράδοση προς χρήση βαρύνει τον ανάδοχο που τις καταβάλει στους αντίστοιχους Ο.Κ.Ω. .

4.11 Επάρκεια συμφωνημένου εργολαβικού ανταλλάγματος

- (1) Ο Ανάδοχος αποδέχεται, με την υπογραφή της σύμβασης, ότι το συμφωνημένο εργολαβικό αντάλλαγμα επαρκεί για την κάλυψη των κάθε φύσης υποχρεώσεων του που απορρέουν από τη σύμβαση.
- (2) Οι διαγωνιζόμενοι θα πρέπει, κατά την υποβολή της Προσφοράς τους, να έχουν συνεκτιμήσει με επάρκεια τους επιχειρηματικούς κινδύνους και όλες τις συνθήκες που θα επηρεάσουν τη διαμόρφωση της Προσφοράς τους, καθώς και τους χρόνους που απαιτούνται:
 - για τις διατυπώσεις εκτελωνισμού υλικών, εφοδίων και μηχανημάτων, που τυχόν θα εισάγουν από το εξωτερικό.
 - για τις εγκρίσεις μελετών κτλ. καθώς και τις διατυπώσεις και διαδικασίες έκδοσης των κάθε φύσης αδειών.

4.12 Απρόβλεπτες φυσικές συνθήκες

Ισχύουν τα οριζόμενα στα Άρθρα 4.10 και 4.11 της παρούσας.

4.13 Προσβάσεις και άλλες υποδομές

Ο Ανάδοχος υποχρεούται, με δική του ευθύνη, μέριμνα και δαπάνη, να εξασφαλίσει τα δικαιώματα για προσωρινές ή/και ειδικές προσβάσεις στα εργοτάξια, για εκτάσεις, εγκαταστάσεις, και κάθε φύσης υποδομές είτε στα εργοτάξια είτε εκτός αυτών, είτε να μισθώσει ή/και να κατασκευάσει τις υπόψη υποδομές, εφόσον απαιτείται, για την εκπλήρωση των συμβατικών του υποχρεώσεων. Οποιοσδήποτε δαπάνες σε αδειοδοτήσεις, αγορές, ενοικιάσεις, υλικά, μηχανήματα, εξοπλισμό και εργατικό δυναμικό απαιτηθούν για τον ανωτέρω σκοπό θα βαρύνουν αποκλειστικά τον Ανάδοχο και θα είναι ανηγμένες στις τιμές της προσφοράς του.

4.14 Αποφυγή όχλησης

- (1) Ο Ανάδοχος έχει την υποχρέωση, με μέριμνα και δαπάνη του, να παίρνει όλες τις προφυλάξεις και αναγκαία μέτρα και, σε ειδικές περιπτώσεις, να προφυλάσσει κατάλληλα τις γειτονικές ιδιοκτησίες, προκειμένου να αποφευχθούν οποιοσδήποτε σημαντικές οχλήσεις σ' αυτές. Θα ασφαλίσει επίσης (βλέπε Άρθρο 18 της παρούσας) τον ΚΤΕ έναντι οποιασδήποτε οικονομικής απαίτησης των ιδιοκτητών των παρακειμένων ιδιοκτησιών ή των ενοίκων τους εξ αιτίας του λόγου τούτου.
- (2) Η ανωτέρω υποχρέωση του Αναδόχου εκτείνεται σε όλες τις περιοχές όπου εκτελούνται εργασίες, όπως π.χ. τα εργοτάξια καθαυτά, τα άκρα του έργου, τα λατομεία, οι δανειοθάλαμοι, οι χώροι απόθεσης, οι δρόμοι που χρησιμοποιούνται από τρίτους κτλ.

4.15 Προσβασιμότητα οδών προσπέλασης – Εξασφάλιση της κυκλοφορίας κατά την κατασκευή

- (1) Ο Ανάδοχος πρέπει να παίρνει όλα τα κατάλληλα μέτρα για να προλάβει κάθε βλάβη σε γέφυρες, λοιπά τεχνικά έργα και δρόμους κάθε φύσης, που εξυπηρετούν την περιοχή, από τη χρήση τους ως οδών μεταφοράς για τις ανάγκες του. Ειδικότερα θα πρέπει να λαμβάνει υπόψη περιορισμούς στα κυκλοφορούντα φορτία, όταν επιλέγει τις οδούς μεταφοράς και τα μεταφορικά μέσα, με σκοπό να αποφύγει κάθε ζημιά ή ασυνήθη φθορά των υπόψη υποδομών, ακόμα και χωματόδρομων.
- (2) Ο Ανάδοχος είναι υπεύθυνος για να λάβει, με μέριμνα και δαπάνη του, κάθε αναγκαίο μέτρο προφύλαξης ή ενίσχυσης οδικών τμημάτων, γεφυρών, λοιπών τεχνικών έργων ή χωματόδρομων, ανεξάρτητα αν αυτό το μέτρο προδιαγράφεται ειδικά ή όχι στα επιμέρους συμβατικά τεύχη.
- (3) Σε περίπτωση που προκληθούν ασυνήθεις φθορές ή βλάβες στο οδικό δίκτυο, ο Ανάδοχος υποχρεούται σε αποκατάστασή τους. Αν αμελήσει, η Υπηρεσία θα έχει το δικαίωμα να εκτελέσει τις απαιτούμενες αποκαταστάσεις σε βάρος και για λογαριασμό του Αναδόχου και, επιπλέον, θα προβαίνει στην επιβολή ποινικής ρήτρας ανά ημέρα καθυστέρησης αποκατάστασης των φθορών.
- (4) Ο Ανάδοχος υποχρεούται να εξασφαλίσει μόνιμη, συνεχή και ελεύθερη προσπέλαση προς και από τις θέσεις κατασκευής του έργου κατά τη διάρκεια των κατασκευαστικών

περιόδων (εκχιονισμός, αποκατάσταση καταπτώσεων, διαβρώσεων κτλ). Οποιοσδήποτε δαπάνες σε μηχανήματα, εξοπλισμό και εργατικό δυναμικό απαιτηθούν για τον ανωτέρω σκοπό θα βαρύνουν αποκλειστικά τον Ανάδοχο και θα είναι ανηγμένες στις τιμές της προσφοράς του.

- (5) Οι τυχόν απαιτούμενες εργασίες κατασκευής εκτροπών ή παρακάμψεων της κυκλοφορίας καθώς και οι εργασίες σήμανσης και εξοπλισμού αυτών για την κατασκευή του έργου, σε κάθε φάση εκτέλεσης αυτού, θα γίνονται με βάση μελέτη, σύμφωνα με το χρονοδιάγραμμα και τις ισχύουσες προδιαγραφές κατά τη στιγμή της εκπόνησης της μελέτης. Η σχετική μελέτη θα συντάσσεται από τον Ανάδοχο χωρίς ιδιαίτερη αμοιβή και θα εγκρίνεται από την Υπηρεσία. Οι κάθε είδους απαιτούμενες, σύμφωνα με την έγκριση της μελέτης, εργασίες εξασφάλισης της κυκλοφορίας θα πληρώνονται στον Ανάδοχο με τις τιμές της προσφοράς ή με τιμές μονάδας νέων εργασιών κατά τα οριζόμενα στα συμβατικά τεύχη.
- (6) Μετά την περάτωση του έργου, τα μη ενσωματωθέντα στοιχεία που θα έχουν πληρωθεί, όπως ανωτέρω, θα παραδοθούν στην Υπηρεσία και θα φορτοεκφορτωθούν και μεταφερθούν με έξοδα του Αναδόχου σε αποθήκες, που θα υποδείξει αυτή.
- (7) Για τις κυκλοφοριακές ρυθμίσεις απαγορεύεται η χρήση υποβαθμισμένων υλικών, όπως, π.χ. σιδηρά βαρέλια, κορδέλες, πρόχειρες πινακίδες, πρόχειροι μεταλλικοί οριοδείκτες, σκαλωσιές, κτλ, επιτρεπόμενων τούτων μόνο για εντελώς προσωρινής και ελαχίστης χρονικής διάρκειας επείγουσες τοπικές ρυθμίσεις.
- (8) Η εκπόνηση της μελέτης σήμανσης προσωρινών ρυθμίσεων της κυκλοφορίας θα γίνεται σύμφωνα με τα οριζόμενα στις ΟΜΟΕ – ΣΕΕΟ (Οδηγίες Μελετών Οδικών Έργων – Σήμανσης Εκτελουμένων Έργων σε Οδούς) της ΓΓΔΕ/ΥΠΕΧΩΔΕ.
- (9) Ο εξοπλισμός που θα χρησιμοποιηθεί θα είναι ο προβλεπόμενος από τις ΟΜΟΕ – ΣΕΕΟ. Ενδεικτικά και όχι περιοριστικά, αυτός περιλαμβάνει πληροφοριακές και ρυθμιστικές πινακίδες, αναλάμποντα σήματα, μάτια γάτας, αυτοκόλλητες ταινίες, πλαστικά βαρέλια και στηθαία ασφαλείας, κώνους σήμανσης κτλ.
- (10) Ο Ανάδοχος θα πρέπει να προγραμματίσει τις εργασίες του έτσι ώστε, σε κάθε χρονική στιγμή, να έχει όσο το δυνατόν λιγότερα ανοικτά ορύγματα, αναβαθμούς, γειτονικές λωρίδες κυκλοφορίας διαφορετικών υψομέτρων, καθώς και εργοτάξια και λοιπά έργα που παρεμποδίζουν την κυκλοφορία. Ακόμη, ο Ανάδοχος θα πρέπει να δώσει ιδιαίτερη βαρύτητα στην έγκαιρη και αποτελεσματική αντιμετώπιση των προσωρινών ή μονίμων ρυθμίσεων της κυκλοφορίας που θα χρειασθούν και οφείλει να λάβει τα κατάλληλα μέτρα κατά την εκτέλεση των εργασιών, ώστε να μην παρεμποδίζεται η κυκλοφορία οχημάτων, πεζών, μέσων μαζικής μεταφοράς σταθερής τροχιάς (από τη διακίνηση των μηχανικών του μέσων, την εκτέλεση των έργων, την αποθήκευση υλικών, τη δημιουργία βοηθητικών εγκαταστάσεων και κατασκευών, τη μεταφορά υλικών κτλ.), συμμορφούμενος πάντοτε με τις ισχύουσες διατάξεις και με τις υποδείξεις της Υπηρεσίας.
- (11) Ο Ανάδοχος υποχρεούται να συντηρεί τα σήματα, σηματοδότες και τα λοιπά προστατευτικά μέτρα / έργα της κυκλοφορίας και να αποκαθιστά αμέσως τυχόν φθορές ή απώλειές τους. Ιδιαίτερη προσοχή πρέπει να δοθεί, για αποφυγή κινδύνων σύγκυσης, από τους χρήστες της φωτισμένης για την προστασία θέσεων εκτελουμένων έργων, με τη φωτεινή σηματοδότηση της καθοδήγησης της οδικής κυκλοφορίας.
- (12) Ο Ανάδοχος οφείλει να προβαίνει στην άμεση επικάλυψη με ασφαλτόμιγμα των τομών του οδοστρώματος που γίνονται από αυτόν σε οποιοσδήποτε υπάρχουσες ασφαλτοστρωμένες οδούς με συνεχιζόμενη κυκλοφορία, για την αποφυγή ατυχημάτων και τον περιορισμό, στα ελάχιστα δυνατά χρονικά όρια, των δυσκολιών οι οποίες προκαλούνται στην κυκλοφορία, λόγω της εκτέλεσης των έργων. Ανάλογες απαιτήσεις ισχύουν για άμεση κάλυψη τομών σε μη ασφαλτοστρωμένες οδούς που εξυπηρετούν την κυκλοφορία.
- (13) Σε περίπτωση που εκτελούνται κατασκευαστικές εργασίες πάνω από οδούς, πεζοδρόμια και λοιπές προσβάσεις, στις οποίες δεν έχει διακοπεί η κυκλοφορία κατά τη διάρκεια της κατασκευής, θα πρέπει να εξασφαλίζονται χαρακτηριστικά ελεύθερου χώρου και να υπάρχει προστατευτική σκεπή, η οποία να αποκλείσει την περίπτωση πτώσης εργαλείων, υλικών της κατασκευής κτλ. επί της κυκλοφορούμενης πρόσβασης. Η κατασκευή της ως

άνω προστατευτικής σκεπής ανήκει στην κατηγορία των εργασιών για τις οποίες δεν προβλέπεται ιδιαίτερη αμοιβή του Αναδόχου. Κατά συνέπεια την εργασία αυτή θα πρέπει ο Ανάδοχος να την περιλάβει, κατά ανηγμένο τρόπο, στην προσφορά του.

- (14) Για την περίπτωση εφαρμογής κατάλληλης τεχνολογίας - μεθοδολογίας κατασκευής από τον Ανάδοχο, με την οποία θα εξαιλειφεται ο ανωτέρω κίνδυνος, σύμφωνα με σχετική μελέτη του Αναδόχου και μετά από έγκριση από την Υπηρεσία, θα μπορεί να παραλειφθεί η ανωτέρω κατασκευή προστατευτικής σκεπής.
- (15) Συμπληρωματικά, ορίζεται ότι ουδεμία εργασία εκσκαφών γενικά ή αχρήστευση οδού ή τμήματος διατομής οδού, ή ερείσματος, ή πεζοδρομίου ή άλλης πρόσβασης επιτρέπεται, πριν εγκριθεί αρμόδια και ολοκληρωθεί πλήρως η κατασκευή από τον Ανάδοχο προσωρινής διάβασης τροχοφόρων ή πεζών.
- (16) Η μη τήρηση των προαναφερθέντων μέτρων αποτελεί παράβαση των προβλεπόμενων στις διατάξεις του Ν.4412/16, και του άρθρου 7 της υπ' αριθμ. Δ17α/5/77/ΦΝ312/16.12.94 Απόφασης του Υπουργού ΠΕΧΩΔΕ (ΦΕΚ 553 Β τεύχος), και επισύρουν τις από τις διατάξεις αυτές προβλεπόμενες διοικητικές ποινές και διοικητικές και παρεπόμενες χρηματικές κυρώσεις. Επίσης η μη τήρηση των μέτρων αυτών αποτελεί παράβαση των προβλεπόμενων στις Προδιαγραφές Σήμανσης εκτελουμένων έργων εντός ή και εκτός κατοικημένων περιοχών που εγκρίθηκαν με τις αποφάσεις του ΥΔΕ α) ΒΜ 5/30058/6.12.82 (ΦΕΚ 121Β/23.3.83) και β) ΒΜ 5/30428/17.6.80 (ΦΕΚ 589Β/30.6.80) και επισύρουν τις προβλεπόμενες από τις διατάξεις του Ν.4412/16, όπως ισχύει, ποινικές και διοικητικές κυρώσεις.
- (17) Χωρίς στο παραμικρό να μειώνεται η ευθύνη του Αναδόχου για την ικανοποίηση των όρων αυτού του άρθρου, η Υπηρεσία διατηρεί το δικαίωμα να συμπληρώνει ενέργειες του Αναδόχου, αν τούτο απαιτείται, σε βάρος και για λογαριασμό του. Η Υπηρεσία μπορεί να ασκήσει το δικαίωμα αυτό όταν ο Ανάδοχος αμελήσει ή αποδειχθεί ανίκανος να ικανοποιήσει τις απαιτήσεις αυτού του άρθρου. Πέραν του καταλογισμού των σχετικών δαπανών για την περίπτωση εκτέλεσης εργασιών / ενεργειών από την Υπηρεσία, η μη ικανοποίηση των όρων του παρόντος άρθρου συνιστά αντισυμβατική συμπεριφορά του Αναδόχου και επισύρει την εφαρμογή συμβατικών κυρώσεων, μία από τις οποίες είναι η επιβολή προστίμου(ων).
- (18) Όλοι οι προαναφερθέντες όροι του παρόντος Άρθρου ισχύουν για όλους τους χώρους / περιοχές, στις οποίες ο Ανάδοχος θα επιτελέσει κάποια δραστηριότητα. Τέτοιοι χώροι / περιοχές μπορεί να είναι λατομεία, δανειοθάλαμοι, χώροι απόθεσης, εγκαταστάσεις προκατασκευής τμημάτων του έργου κτλ. Στην κατηγορία αυτή υπάγεται και το οδικό δίκτυο του Δημοσίου, στο οποίο ο Ανάδοχος θα πραγματοποιεί, σύμφωνα με δική του ευθύνη και εφόσον επιτραπεί από τις αρμόδιες Αρχές, αποθέσεις περισσευμάτων προϊόντων ορυγμάτων ή/και άλλων υλικών.

4.16 Μεταφορά εξοπλισμού και υλικών

- (1) Ισχύουν τα οριζόμενα στα Άρθρα 4.13, 4.14 και 4.15 της παρούσας.
- (2) Ο Ανάδοχος, τουλάχιστον είκοσι (20) ημέρες πριν από την εκτέλεση μεταφοράς βαρέως εξοπλισμού ή ασυνήθων φορτίων (σε βάρος, διαστάσεις ή φύση) θα πρέπει να ειδοποιεί την Επίβλεψη για την επιβεβαίωση λήψης των μέτρων που ορίζονται στο Άρθρο 4.15 της παρούσας.

4.17 Εξοπλισμός Αναδόχου

- (1) Ο Ανάδοχος με ευθύνη και δαπάνη του, υποχρεούται να προμηθεύσει και να μεταφέρει επί τόπου του έργου όλα τα μηχανήματα, εργαλεία και λοιπό απαραίτητο εξοπλισμό για την έντεχνη και εμπρόθεσμη εκτέλεση του έργου. Υποχρεούται να διαθέτει επαρκή μεταφορικά, ανυψωτικά και άλλα μηχανικά μέσα, εργαλεία και συσκευές για την εγκατάσταση, τον έλεγχο, τον εντοπισμό τυχόν βλαβών και την αποκατάστασή τους μετά τον έλεγχο, προκειμένου να ανταποκριθεί στις υποχρεώσεις που απορρέουν από τη σύμβαση.
- (2) Αν, παρ' όλα αυτά, και κατά την απόλυτη κρίση της Υπηρεσίας, δεν κριθούν κατάλληλα ή επαρκή τα μηχανικά και λοιπά μέσα που εισκομίσθηκαν στο έργο για την εμπρόθεσμη και έντεχνη περάτωση των εργασιών, τότε ο Ανάδοχος υποχρεούται, μέσα σε 15μερη

προθεσμία από τη λήψη σχετικής γραπτής εντολής της Υπηρεσίας, να αντικαταστήσει ή ενισχύσει τον επί τόπου υπάρχοντα εξοπλισμό του, σύμφωνα με τις υποδείξεις της Υπηρεσίας.

- (3) Σε κάθε περίπτωση ο Ανάδοχος είναι υπεύθυνος για την πρόοδο του έργου, σύμφωνα με το εγκεκριμένο από την Υπηρεσία χρονοδιάγραμμα κατασκευής έστω και αν η Υπηρεσία έκανε ή όχι χρήση του παρόντος Άρθρου.
- (4) Ειδικότερα για τον κύριο και εξειδικευμένο μηχανικό εξοπλισμό κατασκευής του έργου, όπως αυτός προκύπτει από τα συμβατικά τεύχη, ορίζεται ότι αυτός θα πρέπει να γίνει αποδεκτός από την Υπηρεσία πριν από την προσκόμισή του στο έργο για έναρξη της εκτέλεσης των εργασιών κατασκευής.
- (5) Για τον ανωτέρω λόγο ο Ανάδοχος θα πρέπει να κοινοποιεί προηγούμενα στην Υπηρεσία τους τύπους των μηχανημάτων με τα αναγκαία τεχνικά χαρακτηριστικά κατασκευής και απόδοσης, που θα είναι σύμφωνα με τις απαιτήσεις των όρων δημοπράτησης και τις παραδοχές που υποστηρίχθηκαν σε πιθανή αιτιολόγηση της προσφοράς.
- (6) Επίσης, με ευθύνη και δαπάνη του, ο Ανάδοχος οφείλει να εγκαταστήσει και να εξοπλίσει πλήρως όλες τις προβλεπόμενες εργοταξιακές εγκαταστάσεις, όπως αυτές απαιτούνται για την εκπλήρωση των συμβατικών του υποχρεώσεων ή/και ορίζονται στα συμβατικά τεύχη.
- (7) Όλες οι ανωτέρω εργασίες και εγκαταστάσεις δεν θα πληρωθούν ιδιαίτερος επειδή η δαπάνη τους περιλαμβάνεται ανηγμένη στα κονδύλια των τιμών της προσφοράς του Αναδόχου.

4.18 Προστασία περιβάλλοντος

4.18.1 Γενικά

- (1) Για την προστασία του περιβάλλοντος έχουν ισχύει:
 - Τα οριζόμενα στον Ν. 4412/2016.
 - Η ισχύουσα περιβαλλοντική Νομοθεσία που αφορά την διαδικασία περιβαλλοντικής αδειοδότησης έργων και δραστηριοτήτων, την διαχείριση και προστασία υδάτων, την διαχείριση στερεών και άλλων αποβλήτων, τον έλεγχο της ατμοσφαιρικής ρύπανσης, τον θόρυβο κλπ.
 - Άλλες περιβαλλοντικές εγκρίσεις και όροι που αφορούν τα συνοδά έργα του κυρίως έργου, όπου ως συνοδά έργα νοούνται: Δανειοθάλαμοι, λατομεία αδρανών και άλλων υλικών, μόνιμοι ή προσωρινοί χώροι απόθεσης πλεοναζόντων υλικών, εργοταξιακές εγκαταστάσεις, εγκαταστάσεις παρασκευής σκυροδέματος ή ασφαλτομίγματος, συγκέντρωσης ορυκτελαίων, σπαστηροτριβεία, εγκαταστάσεις κοσκίνισης, εγκαταστάσεις κοκκομετρικού διαχωρισμού, κ.λπ.
 - Τα αναφερόμενα στα λοιπά τεύχη δημοπράτησης και σε περίπτωση ασυμφωνίας αυτών, κατισχύουν τα αναφερόμενα στην Απόφαση έγκρισης Περιβαλλοντικών Όρων.Στις τιμές προσφοράς του Αναδόχου θεωρείται ότι περιλαμβάνονται, ανοιγμένα, όλες οι δαπάνες που προκύπτουν από την τήρηση των περιβαλλοντικών όρων για την εκτέλεση του υπόψη έργου και αφορούν στον Ανάδοχο.
- (2) Ο Ανάδοχος υποχρεούται να υποβάλει προτάσεις για την προστασία του περιβάλλοντος στην περιοχή του έργου. Οι προτάσεις αυτές θα καθορίζουν με λεπτομέρεια όλα τα μέτρα που θα ληφθούν και θα πρέπει να συμφωνούν με τους περιβαλλοντικούς όρους που έχουν εγκριθεί για το έργο.
- (3) Καθ' όλη τη διάρκεια κατασκευής και κατά το χρόνο συντήρησης του έργου, ο Ανάδοχος οφείλει να παίρνει όλα τα απαιτούμενα μέτρα, ώστε να παρέχεται η δυνατότητα αντιμετώπισης και αποκατάστασης δυσάρεστων περιβαλλοντικά καταστάσεων, οφειλόμενων σε ενέργειες ή παραλείψεις του Αναδόχου, κατά παράβαση των περιβαλλοντικών όρων. Επίσης μετά το πέρας των εργασιών, θα πρέπει ο Ανάδοχος να αποκαταστήσει το τοπίο σύμφωνα με τα αναφερόμενα στα τεύχη δημοπράτησης, την ισχύουσα νομοθεσία, αλλά και τις εντολές της Επιβλέπουσας το έργο υπηρεσίας.
- (4) Ενδεικτικά, τέτοια μέτρα θα είναι, μετά την περάτωση του έργου, ο πλήρης καθαρισμός των εργοταξίων, η αποξήλωση όλων των προσωρινών εγκαταστάσεων, η αποκομιδή

όλων των πλεοναζόντων υλικών και αχρήστων και κάθε άλλο κατάλληλο μέτρο, ώστε τελικά η επιρροή του εκτελεσθέντος έργου στο περιβάλλον να είναι η ελάχιστη δυνατή.

- (5) Τονίζεται ότι ο Ανάδοχος θα είναι μόνος υπεύθυνος για κάθε ζημιά που θα προκαλέσει σε τρίτους από αυθαίρετη κοπή ή βλάβη δένδρων, από αποθήκευση υλικών, από κακό χειρισμό των μηχανημάτων του ή καταπάτηση φυτεμένων περιοχών από τα μηχανικά μέσα που διαθέτει, και θα φροντίζει για την αποκατάσταση κάθε τέτοιας ζημιάς με δικές του δαπάνες.

4.18.2 Απαιτήσεις για το ολοκληρωμένο έργο

Οι απαιτήσεις προστασίας του περιβάλλοντος για το τελειωμένο έργο περιλαμβάνονται στο σχεδιασμό του και αποτυπώνονται στους εγκεκριμένους περιβαλλοντικούς όρους του έργου. Όσον αφορά στον Ανάδοχο, ισχύουν οι απαιτήσεις συμμόρφωσής του προς τις προδιαγραφές εκτέλεσης των εργασιών σε συνδυασμό με τα όσα ορίζονται στην ανωτέρω παράγραφο 4.18.1.

4.18.3 Απαιτήσεις κατά τη διάρκεια της κατασκευής

- (1) Όλες οι εγκαταστάσεις και τα έργα τα απαραίτητα για την οργάνωση και λειτουργία του εργοταξίου, θα πρέπει να επισκευάζονται και να λειτουργούν κατά τέτοιο τρόπο, ώστε να επιτυγχάνεται:

- Αποφυγή ή ελαχιστοποίηση των διαταραχών του περιβάλλοντος
- Ελαχιστοποίηση κατάτμησης ενοτήτων χρήσεων γης
- Ελαχιστοποίηση των οποιωνδήποτε δεσμεύσεων που προκαλεί το έργο για περαιτέρω ανάπτυξη της περιοχής.

Ειδικότερα κατά τη λειτουργία του εργοταξίου θα πρέπει να ελαχιστοποιηθεί η καταστροφή του πρασίνου. Για την καταστροφή του πρασίνου, όταν αυτή είναι αναπόφευκτη, θα πρέπει να υπάρχει η άδεια της αρμόδιας Αρχής και η όποια καταστροφή θα αποκαθίσταται μετά το πέρας του έργου, σύμφωνα με την ανωτέρω άδεια.

- (2) Θα αποφευχθεί η ανεξέλεγκτη ανάπτυξη εργοταξίων. Αν η ανάπτυξη πολλών εργοταξίων ταυτόχρονα είναι απαραίτητη, αυτά θα γίνουν με βάση προεγκεκριμένα από την Υπηρεσία σχέδια και μόνο μετά από σχετική άδεια και θα απομακρυνθούν εντελώς μετά το τέλος κατασκευής του έργου αποκαθιστώντας το περιβάλλον. Εργοτάξια που αναπτύσσονται (περίφραξη, σήμανση, εκσκαφή κτλ.) και στη συνέχεια εγκαταλείπονται χωρίς να εκτελούνται εργασίες, θα υπόκεινται, κατά την απόλυτη κρίση της Υπηρεσίας, σε άμεση αποκατάσταση με ευθύνη και δαπάνη του Αναδόχου, εφαρμοζομένων εν προκειμένω των οριζομένων στην παρ. 4.25.2 της παρούσας.

- (3) Θα πρέπει να γίνεται πλήρης έλεγχος των κάθε φύσης αποβλήτων, και να τηρούνται οι παρακάτω όροι:

- Απαγορεύεται ρητά η απόρριψη αποβλήτων πλυσίματος, μεταφοράς και άντλησης σκυροδεμάτων, μεταχειρισμένων λαδιών και λιπαντικών σε οποιοδήποτε έδαφος και ιδιαίτερα στις πλαγιές της κοίτης ρεμάτων και ποταμών. Τα ανωτέρω απόβλητα θα συγκεντρώνονται με κάθε επιμέλεια και θα διατίθενται κατάλληλα ή θα παραδίδονται για ανακύκλωση ή καταστροφή, καθ' υπόδειξη των αρμόδιων Αρχών. Ειδικά στο χώρο συντήρησης μηχανικού εξοπλισμού πρέπει να προβλέπεται ειδική διάταξη για τη συλλογή τυχαιών απορροών μεταχειρισμένων λιπαντικών και λοιπών πετρελαιοειδών.
- Επιβάλλεται να εξασφαλισθεί η συγκέντρωση των λυμάτων του εργοταξίου σε στεγανούς βόθρους και η μεταφορά / διάθεσή τους σε χώρους που θα υποδείξουν οι αρμόδιες Αρχές.
- Ανάλογη συγκέντρωση και διάθεση απαιτείται και για τα υπόλοιπα απόβλητα του εργοταξίου όπως λάδια - πετρελαιοειδή - χημικά κτλ. σε χωριστούς βόθρους από αυτούς των λυμάτων. Ιδιαίτεροι χώροι θα απαιτηθούν για την αποχέτευση των νερών καθαρισμού των μονάδων παραγωγής και μεταφοράς σκυροδέματος.
- Αποφυγή ρύπανσης κατά τη φόρτωση, μεταφορά και εκφόρτωση των υλικών, καυσίμων κτλ. από οποιοδήποτε μέσο μεταφοράς.

- Η χρήση οποιωνδήποτε τοξικών ουσιών θα επιτρέπεται μόνον ύστερα από σχετική έγκριση της Υπηρεσίας και μόνον εφόσον δεν είναι ευρείας διάχυσης.
 - Αποφυγή ρύπανσης του περιβάλλοντος με προϊόντα επεξεργασίας υλικών (σκόνη, πριονίδι, τρίμματα, ρετάλια, κτλ).
- (4) Η χρήση εκρηκτικών θα γίνεται υπό τους όρους που καθορίζονται στα συμβατικά τεύχη και στην κείμενη νομοθεσία, όπως κάθε φορά ισχύει.
- (5) Ελαχιστοποίηση παρενόχλησης των δικτύων ΟΚΩ. Όπου η παρενόχληση είναι αναγκαία, απαιτείται η εξασφάλιση άδειας από τον αντίστοιχο Οργανισμό και η άμεση αποκατάσταση της συνέχειάς τους και εξασφάλιση της δημόσιας υγείας και ασφάλειας (κίνδυνος μόλυνσης - ηλεκτροπληξίας κτλ.).
- (6) Για τις αποθέσεις των περισσευμάτων προϊόντων ορυγμάτων και άλλων υπολειμμάτων εργασιών, προϊόντων καθαιρέσεων κτλ., ισχύουν τα καθοριζόμενα στο Άρθρο 4.19 της παρούσας.
- (7) Αποφυγή ή ελαχιστοποίηση όχλησης των περιοίκων. Αυτό απαιτεί:
- Έργα αποκατάστασης της κυκλοφορίας ή/και κατασκευή παρακαμπτηρίων εξυπηρέτησης της κυκλοφορίας. Σχετικά γίνεται αναφορά στα Άρθρα 4.14 και 4.15 της παρούσας.
 - Αποφυγή ρύπανσης της ατμόσφαιρας με ρυπαντές, καπνό ή σκόνη, έστω και αν κάτι τέτοιο απαιτεί εγκαταστάσεις φίλτρων ή/και κατάλληλες επιστρώσεις μέρους του εργοταξιακού χώρου. Σχετικά γίνεται αναφορά και στο Άρθρο 4.14 και στην παρ. 4.25.2 της παρούσας.
 - Αποφυγή σχηματισμού εστιών μολύνσεων (π.χ. από λιμνάζοντα νερά)
 - Αποφυγή ή ελαχιστοποίηση της ηχορύπανσης, ακόμη και με χρήση ηχοπετασμάτων ή/και με κατάλληλη χρήση μηχανικού εξοπλισμού εφοδιασμένου με αντιθορυβικές διατάξεις.
 - Περίφραξη του εργοταξιακού χώρου για:
 - την εξασφάλιση της δημόσιας ασφάλειας
 - την ελαχιστοποίηση της οπτικής όχλησης στο εφικτό
 - Σήμανση / επισήμανση των χώρων εργασίας για τη διασφάλιση της κυκλοφορίας. Σχετικά γίνεται αναφορά στο Άρθρο 4.15 της παρούσας.

4.19 Αδρανή υλικά, λατομεία, δανειοθάλαμοι, χώροι απόθεσης

4.19.1 Γενικά

- (1) Ισχύουν τα οριζόμενα στον Ν.4412/2016.
- (2) Τόσο για τον εντοπισμό των κατάλληλων υλικών όσο και για τη χορήγηση άδειας δημιουργίας χώρων λήψης υλικών, ισχύουν, ενδεικτικά και όχι περιοριστικά, οι παρακάτω διατάξεις της κείμενης νομοθεσίας:
- Ο Ν 1428/84 «Εκμετάλλευση λατομείων αδρανών υλικών και άλλες διατάξεις» (ΦΕΚ 43Α/84)
 - Ο Ν 2115/93 «Τροποποίηση, αντικατάσταση και συμπλήρωση διατάξεων του Ν 1428/84 (ΦΕΚ 15Α/15-5-93)
 - Ο Ν 1650/86 «Για την προστασία του περιβάλλοντος» (ΦΕΚ 160Α/86)
 - Ο Ν 3010/02 «Εναρμόνιση του Ν 1650/86 με τις οδηγίες 97/11 ΕΕ και 96/61 ΕΕ, Διαδικασία Οριοθέτησης και Ρυθμίσεις Θεμάτων για τα Υδατορεύματα» (ΦΕΚ 91Α/25.4.2002)
 - Η ΚΥΑ 69269/5387/24-10-90 «Κατάταξη έργων και δραστηριοτήτων σε κατηγορίες, περιεχόμενο Μελέτης Περιβαλλοντικών Επιπτώσεων (ΜΠΕ), καθορισμός περιεχομένου Ειδικών Περιβαλλοντικών Μελετών (ΕΠΜ) και λοιπές συναφείς διατάξεις, σύμφωνα με το Ν 1650/86 9ΦΕΚ 678Β/90)
 - Ο Κανονισμός Μεταλλευτικών και Λατομικών Εργασιών (ΚΜΛΕ) 1984 (ΦΕΚ 931Β/84)
 - Οι Απαιτήσεις του Τομέα Συντήρησης Γραμμών και Υποσταθμών Μεταφοράς της ΔΕΗ
- (3) Τα αδρανή, τα χωμάτινα και λίθινα υλικά κατασκευής των έργων θα ληφθούν από τις θέσεις που θα καθορισθούν κατά το στάδιο της εκτέλεσης του έργου. Αυτό γίνεται μετά από υπόδειξη του Αναδόχου, ο οποίος θα έχει λάβει υπόψη τα προδιαγραφόμενα στη Μελέτη Περιβαλλοντικών Επιπτώσεων και την έγκριση της Υπηρεσίας, για το συμφερότε-

ρο για το Δημόσιο τρόπο. Εκτός εάν ορίζεται διαφορετικά, ο ΚΤΕ δεν έχει υποχρέωση να εξασφαλίσει για τον Ανάδοχο χώρους λήψης υλικών.

- (4) Πριν χρησιμοποιηθεί οποιαδήποτε πηγή υλικών, ο Ανάδοχος υποχρεούται να φροντίσει, με δαπάνες του, για την εξέταση του υλικού από εγκεκριμένο εργαστήριο προς διαπίστωση της καταλληλότητάς του.
- (5) Σε περίπτωση που τα υλικά από τις πηγές που αναφέρονται ανωτέρω δεν επαρκούν ή αποδεικνύονται ακατάλληλα, τότε ο Ανάδοχος θα φροντίσει να βρει νέες πηγές υλικών, που θα εγκρίνει η Υπηρεσία.
- (6) Εφόσον οι χώροι για λήψη υλικών δεν είναι δημόσιοι ή κοινοτικοί και απαιτείται δέσμευσή τους και ταυτόχρονα δεν υπάρχει άλλη εναλλακτική λύση, τότε ο Ανάδοχος θα συντάξει, με δαπάνες του, τα απαιτούμενα κτηματολόγια (πίνακες, διαγράμματα) και, εφόσον ορίζεται, σε συνδυασμό με τις επόμενες παραγράφους του παρόντος άρθρου, η Υπηρεσία είναι δυνατό να αναλάβει τις διαδικασίες για την απαλλοτρίωση των χώρων αυτών.
- (7) Ειδικότερα, η Υπηρεσία είναι δυνατόν ύστερα από αίτηση του Αναδόχου, να προωθήσει την αναγκαστική απαλλοτρίωση, σύμφωνα με την κείμενη νομοθεσία, ορισμένων χώρων που θα χρησιμοποιηθούν ως χώροι για λήψη υλικών. Η απαλλοτρίωση αυτή θα γίνει υπέρ του Δημοσίου με προσωρινή απόδοση στον Ανάδοχο για χρήση κατά τη διάρκεια της εκτέλεσης του έργου. Μετά την ολοκλήρωση του έργου οι τυχόν απαλλοτριωθείσες εκτάσεις θα περιέρχονται στη χρήση του Δημοσίου. Επισημαίνεται ότι για να προωθηθεί η διαδικασία απαλλοτρίωσης χώρου λήψης υλικών σύμφωνα με τα ανωτέρω θα πρέπει να έχει προηγηθεί σχετική δειγματοληψία και έρευνα από την οποία να αποδεικνύεται το κατάλληλο του υλικού για χρήση στις εργασίες του έργου σύμφωνα με τα συμβατικά τεύχη και να έχει εγκριθεί η τυχόν απαιτούμενη Μελέτη περιβαλλοντικών Επιπτώσεων. Μετά την έκδοση της Απόφασης Έγκρισης Περιβαλλοντικών Όρων, θα ενεργοποιείται και η υπόψη διαδικασία απαλλοτρίωσης.
- (8) Οι δαπάνες όλων των σταδίων της απαλλοτρίωσης της ανωτέρω παραγράφου θα χρεωθούν στον Ανάδοχο, ο οποίος θα πρέπει να παρακαταθέσει στην Υπηρεσία το αναγκαίο ποσό προκειμένου να γίνει η συντέλεση της απαλλοτρίωσης και να καταληφθεί η σχετική έκταση.
- (9) Σημειώνεται εδώ σαν διευκρίνιση ότι οι τιμές προσφοράς του Αναδόχου περιλαμβάνουν κατά ανηγμένο τρόπο, όλες τις δαπάνες που προϋποθέτει η εφαρμογή του παρόντος άρθρου. Γι' αυτό γίνεται επιτακτική η ανάγκη αναγνώρισης των ειδικών συνθηκών του εκάστοτε έργου από όλους τους διαγωνιζόμενους κατά το στάδιο των προσφορών.

4.19.2 Λατομεία

4.19.2.1 Κανονισμοί - ορισμοί - υποχρεώσεις Αναδόχου

- (1) Εν προκειμένω έχουν εφαρμογή, με τις συναφείς οικονομικές επιβαρύνσεις και οποιουσδήποτε περιορισμούς στην εγκατάσταση, λειτουργία, προστασία περιβάλλοντος κτλ., οι νόμοι και οι διατάξεις που αναφέρονται στην παρ. 4.19.1 της παρούσας.
- (2) Τα αναφερόμενα στο παρόν άρθρο έχουν ισχύ τόσο για τα συνήθη λατομεία ή/και ορυχεία αδρανών υλικών (για την παρασκευή σκυροδεμάτων, κατασκευή άλλων εργασιών τεχνικών έργων, οδοστρωσίας, συνήθων ασφαλικών εργασιών κτλ.) όσο και για λατομεία ή/και ορυχεία αντιολισθηρών αδρανών υλικών για την κατασκευή των ειδικών αντιολισθηρών στρώσεων κυκλοφορίας (ασφαλικών ή από σκυρόδεμα).
- (3) Η προμήθεια αδρανών υλικών μπορεί να γίνεται:
 - Από λειτουργούσες λατομικές επιχειρήσεις,
 - Από «νέα λατομεία» που θα εγκαταστήσει και λειτουργήσει ο Ανάδοχος
- (4) Διευκρινίζεται ότι με τον όρο «νέα λατομεία» αυτού του άρθρου χαρακτηρίζονται τόσο οι νέες θέσεις λατομείων όσο και η επανέναρξη λειτουργίας παλαιών λατομείων που ήδη βρίσκονται εκτός λειτουργίας, σύμφωνα και με τα αναφερόμενα στην παράγραφο 1 του άρθρου 9 της ΚΥΑ 69269/5387/24-10-90.
- (5) Σε κάθε περίπτωση στο αντάλλαγμα του Αναδόχου περιλαμβάνονται οι δαπάνες κατασκευής και συντήρησης των οδών που θα απαιτηθούν για την προσπέλαση και μεταφορά των υλικών που θα ληφθούν από οποιαδήποτε πηγή, οι δαπάνες λόγω τυχόν

πρόσθετων μεταφορών ή δυσμενών συνθηκών μίσθωσης, αγοράς βραχωδών προϊόντων ή λατομείων, αποκάλυψης εκμετάλλευσης και απόδοσης τούτων κτλ.

- (6) Επίσης στο αντάλλαγμα του Αναδόχου περιλαμβάνονται οι οποιεσδήποτε δαπάνες χρειαστούν για τη διαμόρφωση του διατιθέμενου χώρου (σύμφωνα με τις ανάγκες του Αναδόχου και κάτω από τους περιορισμούς της Απόφασης έγκρισης Περιβαλλοντικών Όρων της κείμενης νομοθεσίας και των Αρμόδιων Αρχών) για τη διαμόρφωση των συνδέσεων προς υπάρχουσες οδούς, για την προστασία, αναγκαία μεταφορά, αποκατάσταση βλαβών σε οποιαδήποτε δίκτυα και εγκαταστάσεις κοινής ωφελείας, βλαβών ή προκλήσεις αποθετικών ζημιών σε κτίσματα, καλλιέργειες, παρακείμενες εκτάσεις κτλ.
- (7) Ο Ανάδοχος έχει ακέραια την ευθύνη για την άριστη ποιότητα του πετρώματος και την επεξεργασία που θα γίνει σε αυτό, ώστε να εξασφαλίσει τα χαρακτηριστικά που απαιτούνται από τα συμβατικά τεύχη, για τις ποσότητες που θα εξορυχτούν (με προϋπόθεση την εξασφάλιση καλής λειτουργίας των εγκαταστάσεων, σύμφωνα με αυτό το άρθρο και την άδεια λειτουργίας που θα χορηγηθεί από τους αρμόδιους φορείς, σύμφωνα με τις κείμενες διατάξεις).
- (8) Σύμφωνα με τα ανωτέρω, ο Ανάδοχος θα πρέπει, κατά το στάδιο που θα συντάσσει την προσφορά του για τη συμμετοχή του στο διαγωνισμό, να έχει επισκεφθεί τους χώρους που προβλέπει να χρησιμοποιήσει για λατομείο και εργοταξιακές εγκαταστάσεις και να εκτελέσει όσες έρευνες κρίνει αναγκαίες (ακόμη και γεωτρήσεις) από τις οποίες να τεκμηριώσει με δική του ευθύνη την ποιοτική καταλληλότητα του πετρώματος, τη δυνατότητα απόληψης των αναγκαίων ποσοτήτων, τη δυνατότητα διαμόρφωσης των αναγκαίων εγκαταστάσεων, τη δυνατότητα διαμόρφωσης του χώρου σύμφωνα με τις απαιτήσεις της περιβαλλοντικής προστασίας και της επιτυχούς οικονομικής εκμετάλλευσης.
- (9) Ο Ανάδοχος θα πρέπει επιπλέον να έχει εξασφαλίσει και εναλλακτικές θέσεις εγκατάστασης ή θέσεις προμήθειας αδρανών, στην περίπτωση κατά την οποία ήθελαν ανατραπεί τα δεδομένα, από οποιαδήποτε αιτία, σχετικά με τις αρχικές εκτιμήσεις του για τη δυνατότητα εγκατάστασης και επιτυχούς λειτουργίας του λατομείου εξ αιτίας υποχρεώσεων των συμβατικών τευχών, της κείμενης νομοθεσίας κτλ.
- (10) Στην περίπτωση κατά την οποία προκύψει, είτε κατά τη διάρκεια της προκαταρκτικής εξέτασης που θα εκτελέσει ο Ανάδοχος πριν από την διαμόρφωση της προσφοράς του, είτε ακόμη και κατά τη διάρκεια της εκτέλεσης του έργου, ότι το λατομείο, ή οποιαδήποτε άλλη εγκατάσταση ή λειτουργία ή αποθηκευτικός χώρος κτλ. δεν επαρκεί ή είναι ακατάλληλο ή έγινε ακατάλληλο, τότε ο Ανάδοχος είναι υποχρεωμένος με φροντίδα και δαπάνες του να εξεύρει νέο κατάλληλο χώρο και να πραγματοποιήσει τις εγκαταστάσεις που του χρειάζονται, προκειμένου να ανταποκριθεί στα κατωτέρω:
- Η εκτέλεση των οποιωνδήποτε εργασιών θα πρέπει να είναι σύμφωνη με τα συμβατικά τεύχη,
 - Οι προθεσμίες που έχουν τεθεί θεωρούνται αναλλοίωτες σε σχέση με αυτό το θέμα, ακόμη και αν ο Ανάδοχος αναγκαστεί να ιδρύσει λατομείο ή/και λοιπές εγκαταστάσεις σε θέση τέτοια που να δυσχεραίνεται η εργασία ή να επιμηκύνεται η διαδρομή ή ακόμη και αν αναγκασθεί να αγοράσει τα αδρανή από το εμπόριο και από οποιαδήποτε απόσταση.
- Στην περίπτωση αυτή θα υλοποιείται η αντίστοιχη ΜΠΕ (σύμφωνα με την ΚΥΑ 69269/90) για το σύνολο του λατομικού χώρου ή για το τμήμα εκείνο στο οποίο έχει γίνει παρέμβαση για συμμόρφωση.
- (11) Αν τυχόν προβλέπεται στη σύμβαση να υπάρχει Τεχνικός ή άλλος Σύμβουλος, τότε όλα τα λατομεία θα τυγχάνουν της αποδοχής του, εφόσον οριστεί από την Υπηρεσία. Στην περίπτωση αυτή, όλες οι δοκιμές / έλεγχοι θα πραγματοποιούνται είτε από τον Τεχνικό ή άλλο Σύμβουλο είτε με την παρουσία εκπροσώπου του και σύμφωνα με τις εντολές της Υπηρεσίας. Εφόσον ζητηθεί από την Υπηρεσία, όλες οι υποβολές προς την Επίβλεψη θα συνοδεύονται από πιστοποιητικό(α) ελέγχου του Τεχνικού ή άλλου Συμβούλου αναφερόμενα στην καταλληλότητα και στην απαιτούμενη ποιότητα των υλικών.

4.19.2.2 Λειτουργούσες λατομικές επιχειρήσεις

Για την περίπτωση προμήθειας αδρανών υλικών από λειτουργούσες λατομικές επιχειρήσεις η Υπηρεσία δεν παρεμβαίνει στις επιλογές του Αναδόχου, πέραν από τις απαιτήσεις ποιοτικού ελέγχου των υλικών και τις απαιτήσεις προστασίας του περιβάλλοντος της ήδη λειτουργούσας εγκατάστασης, για τις οποίες ισχύουν οι νόμοι και οι διατάξεις που αναφέρονται στην παρ. 4.19.1 της παρούσας.

4.19.2.3 Λειτουργία νέου λατομείου

- (1) Η χορήγηση άδειας λειτουργίας νέων λατομείων θα γίνεται μόνο για τις ανάγκες του έργου, μετά την ολοκλήρωση των οποίων ο Ανάδοχος θα σταματήσει κάθε λατομική δραστηριότητα και θα λάβει όλα τα αναγκαία μέτρα και θα εκτελέσει τα σχετικά έργα που προβλέπονται από την κείμενη νομοθεσία, για την αποκατάσταση του περιβάλλοντος. Ανάλογες ενέργειες θα πρέπει να γίνουν και στο χώρο των εργοταξιακών εγκαταστάσεων.
- (2) Η άδεια λειτουργίας νέου λατομείου και εργοταξιακών εγκαταστάσεων που θα χορηγείται από την Υπηρεσία θα αφορά στην χρησιμοποίηση ΑΠΟΚΛΕΙΣΤΙΚΑ ΓΙΑ ΤΙΣ ΕΡΓΑΣΙΕΣ ΚΑΤΑΣΚΕΥΗΣ ΤΟΥ ΕΡΓΟΥ της συγκεκριμένης σύμβασης, απαγορευμένης της χρήσης των εγκαταστάσεων ή λήψης αδρανών κτλ. για την εκτέλεση άλλων έργων ή εργασιών. Στην περίπτωση κατά την οποία δεν τηρηθεί αυτή η απαγόρευση, η Υπηρεσία έχει το δικαίωμα, σύμφωνα με την κείμενη νομοθεσία, να επιβάλλει στον Ανάδοχο πρόστιμα ανάλογα προς τις εκτιμήσεις της για την καταστροφή του περιβάλλοντος, τη χρησιμοποίηση υλικών του Δημοσίου για ιδιωτικούς σκοπούς ή/και άλλους λόγους ή ακόμη και να διατάξει την άμεση διακοπή λειτουργίας του λατομείου ή και οποιωνδήποτε εγκαταστάσεων, με ταυτόχρονη υποχρέωση του Αναδόχου για την αποκατάσταση του περιβάλλοντος του λατομείου, σύμφωνα με τη ΜΠΕ, για το τμήμα που θα έχει εκμεταλλευτεί. Στην περίπτωση αυτή, η Υπηρεσία δεν αναλαμβάνει καμία ευθύνη για τις οποιεσδήποτε οικονομικές συνέπειες και συνέπειες καθυστέρησης ήθελαν προκύψει για τον Ανάδοχο, ο οποίος θα είναι μόνος υπαίτιος, λόγω της παράβασης των όρων που καθορίζονται εδώ.
- (3) Είναι ευνόητο, ότι, για την περίπτωση που ο Ανάδοχος πρόκειται να εγκαταστήσει και λειτουργήσει νέο λατομείο και καθόσον χρονικό διάστημα μεσολαβεί μέχρι την έναρξη λειτουργίας του λατομείου, ο Ανάδοχος είναι υποχρεωμένος, εφόσον προβλέπεται από το πρόγραμμα εκτέλεσης εργασιών που απαιτούν τη χρήση αδρανών υλικών, να τα προμηθεύεται με αγορά από λειτουργούσες λατομικές επιχειρήσεις.
- (4) Τόσο για τον εντοπισμό των κατάλληλων υλικών όσο και για τη χορήγηση άδειας «νέου λατομείου», ισχύουν οι νόμοι και οι διατάξεις που αναφέρονται στην παρ. 4.19.1 της παρούσας.
- (5) Στις Μελέτες Περιβαλλοντικών Επιπτώσεων που θα υποβάλλει ο Ανάδοχος, θα πρέπει να περιλαμβάνονται και τα αποτελέσματα εργαστηριακών δοκιμών προγράμματος ερευνών που θα πρέπει να έχει εκτελέσει σύμφωνα με όσα αναφέρονται στα συμβατικά τεύχη. Τα αποτελέσματα των σχετικών ερευνών και εργαστηριακών δοκιμών θεωρούνται αναγκαία, προκειμένου η Υπηρεσία να πεισθεί, εκτός από τις άλλες επιπτώσεις και θεωρήσεις της λειτουργίας λατομείου, για την καταλληλότητα των υλικών να ανταποκριθούν στις προδιαγραφόμενες απαιτήσεις της εκτέλεσης των εργασιών του έργου.

4.19.2.4 Μέθοδοι επιλογής λατομείων από τον Ανάδοχο

- (1) Εκτός εάν ορίζεται διαφορετικά, η μέθοδος επιλογής λατομείων από τον Ανάδοχο θα είναι αυτή της ελεύθερης επιλογής. Σύμφωνα με την υπόψη μέθοδο, για την λήψη των απαιτούμενων για την εκτέλεση του έργου αδρανών υλικών λατομείου ή ορυχείου κτλ, η Υπηρεσία ΔΕΝ θα παραδώσει στον Ανάδοχο κανένα λατομείο ή ορυχείο. Επίσης, κατά τη μέθοδο αυτή ο ΚτΕ ΔΕΝ αναλαμβάνει καμιά υποχρέωση για να απαλλοτριώσει εκτάσεις κατάλληλες για παραγωγή υλικών προς χρήση του Αναδόχου.
- (2) Ο Ανάδοχος επομένως θα φροντίσει να προμηθευτεί τα αναγκαία κατάλληλα αδρανή από λειτουργούσες λατομικές επιχειρήσεις ή να εγκαταστήσει και λειτουργήσει «νέο λατομείο» ή λατομεία, τηρούμενων των όρων και περιορισμών της κείμενης νομοθεσίας.

- (3) Οφείλει λοιπόν ο Ανάδοχος για την περίπτωση νέου λατομείου να φροντίσει να βρει και να χρησιμοποιήσει τις κατάλληλες πηγές αδρανών υλικών είτε με μίσθωση, είτε με αγορά των κατάλληλων θέσεων.
- (4) Θεωρείται λοιπόν, κατά συμβατική έννοια, ότι στις τιμές της προσφοράς του Αναδόχου περιλαμβάνονται όλες οι απαιτούμενες από οποιοδήποτε λόγο πρόσθετες δαπάνες για την προμήθεια από ιδιωτικά λατομεία των αναγκαίων αδρανών υλικών ή για τη μίσθωση ή αγορά εκτάσεων για την παραγωγή αυτών ή ακόμα και οι τυχόν επιβαρύνσεις που θα απαιτηθούν εξαιτίας σύγχρονης εκμετάλλευσης ορισμένων πηγών (και από άλλη προηγούμενη ή επόμενη εργολαβία με τις σχετικές επιβαρύνσεις που απαιτούνται για την εμπρόθεσμη και έντεχνη εκτέλεση του έργου), αφού ληφθούν υπόψη όλες οι δεσμεύσεις και περιορισμοί που επιβάλλονται για την προστασία του περιβάλλοντος.

4.19.2.5 Παρακολούθηση ποιοτικών χαρακτηριστικών των αδρανών

- (1) Ο Ανάδοχος έχει αμέριστα την ευθύνη για την άριστη ποιότητα και τη συμμόρφωση προς τα συμβατικά τεύχη των ενσωματωμένων στις εργασίες κάθε είδους υλικών, γιατί εξυπακούεται ότι, με την υπογραφή της σύμβασης, ανέλαβε την υποχρέωση και την ευθύνη της έντεχνης εκτέλεσης των εργασιών με δόκιμα υλικά. Οποιοσδήποτε έλεγχος, ο οποίος γίνεται από την Υπηρεσία, δεν απαλλάσσει τον Ανάδοχο από αυτή την ευθύνη, ανεξάρτητα από τα αποτελέσματα αυτού.
- (2) Συνεπώς, αν ορισμένες πηγές υλικών είναι ή αποβούν ενδιάμεσα ακατάλληλες για την παροχή δόκιμων υλικών, ο Ανάδοχος, παρακολουθώντας τούτο από δική του υποχρέωση, πρέπει να αναζητήσει άλλες κατάλληλες πηγές. Τα ανωτέρω αποτελούν συμβατική υποχρέωση του Αναδόχου και ανάγονται στην αποκλειστική ευθύνη και δαπάνες του.
- (3) Κατά την παραγωγή των αδρανών υλικών σκυροδεμάτων, οδοστρώσις και ασφαλικών, πρέπει να γίνεται συνεχής παρακολούθηση, δειγματοληψία και έλεγχος των ιδιοτήτων και χαρακτηριστικών τους, σε συχνότητα. Προς τούτο θα συντάσσονται δελτία ελέγχου, στα δε πρωτόκολλα παραλαβής υλικών και εργασιών πρέπει να σημειώνεται ότι τα υλικά, μετά από έλεγχο, βρέθηκαν σύμφωνα με τις προδιαγραφές.
- (4) Σε όλη τη διάρκεια εκτελέσεως του έργου, ο ΚΤΕ έχει δικαίωμα να ζητήσει από τον Ανάδοχο να εξετάζει τακτικά τα αδρανή υλικά που θα χρησιμοποιηθούν για επιχώσεις, βάσεις, υποβάσεις, σκυροδέματα, ασφαλομίγματα, κ.λ.π. να είναι σύμφωνα με τις τεχνικές προδιαγραφές, τους συμβατικούς όρους της εργολαβίας και τις εγκεκριμένες μελέτες συνθέσεως. Όλες οι μελέτες συνθέσεως σκυροδεμάτων και ασφαλοσκυροδεμάτων θα γίνουν από εργαστήριο του Υ.Δ.Ε. ή από αναγνωρισμένο ιδιωτικό εργαστήριο εγκρίσεως της Υπηρεσίας και όπως αναφέρονται στον ΚΤΣ-2016 όπως αυτός ισχύει. Όλοι οι έλεγχοι, εξετάσεις και δοκιμασίες των παραπάνω υλικών γίνονται με μέριμνα και δαπάνες που βαρύνουν τον Ανάδοχο και είναι ανηγμένες στις τιμές της προσφοράς του.

4.19.3 Δανειοθάλαμοι - Λατομεία

- (1) Όσον αφορά στην διαχείριση των αναγκών του έργου σε αδρανή υλικά, λατομεία, δανειοθαλάμους, ο ανάδοχος θα πρέπει να λαμβάνει υπόψιν σε κάθε περίπτωση την ισχύουσα νομοθεσία (ενδεικτικά αναφέρονται οι διατάξεις του Ν.4412/16 και του Ν. 1428/84 όπως τροποποιήθηκε με τον Ν. 2115/93 και όπως ισχύει καθώς και κάθε άλλη μεταγενέστερη σχετική διάταξη). Ο ανάδοχος με την υποβολή της προσφοράς του θα πρέπει να έχει συνεκτιμήσει τους χρόνους που απαιτούνται για την έκδοση των απαραίτητων αδειών για τη χρήση δανειοθαλάμων. Όσον αφορά την περιβαλλοντική αδειοδότηση των δανειοθαλάμων τονίζεται ότι οι περιβαλλοντικές άδειες/εγκρίσεις αποτελούν απαραίτητη προϋπόθεση για τη χορήγηση εν συνεχεία των αδειών εγκατάστασης/λειτουργίας των δανειοθαλάμων.
- (2) Οι προβλέψεις των ανωτέρω παραγράφων ισχύουν κατ' αναλογία και για την περίπτωση των δανειοθαλάμων, όσο αφορά στην ποιότητα των δανείων και τις δαπάνες που περιλαμβάνονται στις τιμές της προσφοράς, σχετικά με τα δάνεια.
- (3) Για τη λήψη των απαιτούμενων δανείων για την εκτέλεση του έργου, ο ΚΤΕ δεν θα παραδώσει στον Ανάδοχο κανένα δανειοθάλαμο ή ορυχείο, εκτός εάν ρητά προβλέπεται το αντίθετο. Ο Ανάδοχος επομένως θα φροντίσει να βρει και χρησιμοποιήσει τους κατάλ-

ληλους δανειοθαλάμους (ή ορυχεία), τηρώντας όλους τους περιβαλλοντικούς περιορισμούς που επιβάλλονται από τους υπόλοιπους όρους δημοπράτησης, είτε σε χώρους Δημοσίου (εφόσον επιτρέπεται να χορηγηθεί σε αυτόν, σύμφωνα με τις κείμενες διατάξεις και περιορισμούς των όρων δημοπράτησης, η άδεια εκμετάλλευσης και απόληψης των αναγκαίων ποσοτήτων) είτε με μίσθωση είτε με αγορά των κατάλληλων ιδιωτικών εκτάσεων ή ακόμη και με προμήθεια από ήδη λειτουργούσες επιχειρήσεις πώλησης υλικών δανείων.

- (4) Συνεπώς οι τιμές προσφοράς του Αναδόχου περιλαμβάνουν όλες τις απαιτούμενες από οποιοδήποτε λόγο πρόσθετες δαπάνες για την προμήθεια από λειτουργούσες επιχειρήσεις πώλησης δανείων των αναγκαίων δανείων ή για μίσθωση ή αγορά των σχετικών αναγκαίων εκτάσεων για την απόληψη δανείων ή ακόμη και τις τυχόν επιβαρύνσεις που θα απαιτηθούν εξαιτίας σύγχρονης εκμετάλλευσης ορισμένων πηγών δανείων (και από άλλη προηγούμενη ή επόμενη εργολαβία με τις σχετικές επιβαρύνσεις που απαιτούνται για την εμπρόθεσμη και έντεχνη εκτέλεση του έργου), αφού ληφθούν υπόψη όλες οι δεσμεύσεις και περιορισμοί που επιβάλλονται για την προστασία του περιβάλλοντος, σύμφωνα με την κείμενη νομοθεσία απ' αναλογία των όσων αναφέρθηκαν για τα λατομεία στην προηγούμενη παράγραφο 4.19.2 του παρόντος άρθρου.
- (5) Επίσης στις τιμές προσφοράς του Αναδόχου περιλαμβάνονται οι οποιεσδήποτε δαπάνες απαιτηθούν για την απόληψη ή αγορά δανείων από χειμάρρους ή/και ποταμούς, ή άλλες θέσεις, που θα πληρωθούν σε Επιχειρήσεις της Τοπικής Αυτοδιοίκησης, οι οποίες εκμεταλλεύονται τη δανειοληψία από σχετικές εκτάσεις ή σε αρχές της Τοπικής Αυτοδιοίκησης στις οποίες έχουν εκχωρηθεί (σύμφωνα με τις κείμενες διατάξεις), οικονομικά δικαιώματα από την απόληψη δανείων από ορισμένους χώρους.
- (6) Εκτός εάν ορίζεται διαφορετικά, ο ΚΤΕ ΔΕΝ αναλαμβάνει καμία υποχρέωση να απαλλοτριώσει εκτάσεις κατάλληλες για χρήση τους ως δανειοθαλάμων ή ορυχείων για προμήθεια των σχετικών υλικών από τον Ανάδοχο.
- (7) Επιπλέον προς τα ανωτέρω ισχύουν και οι όροι των παρακάτω παραγράφων, σε συνδυασμό με τα λοιπά συμβατικά τεύχη:
- (α) Για την έγκριση της δανειοληψίας, ο Ανάδοχος θα πρέπει να γνωστοποιήσει εγγράφως στην Υπηρεσία την πρόθεσή του για χρήση των συγκεκριμένων «πηγών δανείων» (δανειοθαλάμων). Εντός πέντε (5) ημερών από τη γνωστοποίηση θα γίνονται δειγματοληψίες ελέγχου καταλληλότητας. Στη συνέχεια, και πάντως όχι αργότερα από είκοσι (20) ημερολογιακές ημέρες από τη γνωστοποίηση των θέσεων, θα υποβάλλεται στην Υπηρεσία τεχνική μελέτη δανειοθαλάμων, η οποία περιλαμβάνει:
- Τοπογραφικά διαγράμματα των θέσεων δανειοληψίας με εκτίμηση των ποσοτήτων που θα αποληφθούν από κάθε θέση.
 - Τα αποτελέσματα των εργαστηριακών ελέγχων.
 - Έκθεση αξιολόγησης των ανωτέρω αποτελεσμάτων και του τρόπου κατασκευής, δηλαδή του συμφωνου των υλικών με τις προδιαγραφές, του πάχους των στρώσεων, του εξοπλισμού συμπύκνωσης που θα χρησιμοποιηθεί, της βέλτιστης υγρασίας και της σχετικής καμπύλης PROCTOR, της κατάταξης των υλικών σε κατηγορίες (ανάλογα με τις κατηγορίες που χρησιμοποιούνται στα συμβατικά τεύχη) κτλ.
 - Μελέτη εκσκαφής του δανειοθαλάμου, εφόσον πρόκειται περί δανειοθαλάμων σε Δημοσίους χώρους και μάλιστα σε κοίτες χειμάρρων, με την οποία θα αποδεικνύεται:
 - Η ελαχιστοποίηση της περιβαλλοντικής όχλησης και ο τρόπος αποκατάστασης
 - Η διασφάλιση των υδραυλικών απαιτήσεων (εξασφάλιση της αναγκαίας διατομής, αναγκαίες γεφυρώσεις, αποφυγή κινδύνων διάβρωσης κτλ)
- (β) Η Υπηρεσία είναι υποχρεωμένη, μέσα σε δέκα πέντε (15) ημερολογιακές ημέρες από την υποβολή της τεχνικής μελέτης του δανειοθαλάμου, να προβεί σε αξιολόγηση της μελέτης από τεχνικής πλευράς (έγκριση, τροποποίηση, απόρριψη), προκειμένου η ανωτέρω τεχνική μελέτη να αποτελέσει στοιχείο της Μελέτης Περιβαλλοντικών Επιπτώσεων που θα εκπονηθεί από τον Ανάδοχο και θα προωθηθεί αρμοδίως για έγκριση. Σημειώνεται, ότι σύμφωνα με σχετική γνωμάτευση της Διεύθυνσης Περιβαλλοντικού Σχεδιασμού του ΥΠΕΧΩΔΕ, η απόληψη δανείων υλικών κατατάσσεται στις «εξορύξεις» της παραγράφου 2γ της ΟΜΑΔΑΣ II της ΚΑΤΗΓΟΡΙΑΣ Α έργων και δραστηριοτήτων του άρθρου 4 της ΚΥΑ

69269/5387/90, για την οποία απαιτείται εκπόνηση Μελέτης Περιβαλλοντικών Επιπτώσεων (ΜΠΕ).

- (γ) Επισημαίνεται ότι στη Μελέτη Περιβαλλοντικών Επιπτώσεων θα πρέπει να γίνεται σαφής χαρακτηρισμός του ιδιοκτησιακού καθεστώτος της περιοχής του προτεινόμενου δανειοθαλάμου, προκειμένου να αξιολογηθούν και οι επιπτώσεις από την (προσωρινή) κατάληψη δημοσίου χώρου ή για την απαλλοτρίωση χώρου υπέρ του Δημοσίου, με δαπάνες όμως του Αναδόχου.
- (δ) Για την περίπτωση χρησιμοποίησης δανείων από ήδη λειτουργούσα επιχείρηση πώλησης δανείων, η τεχνική μελέτη που θα υποβληθεί θα δείχνει ότι ο χώρος απόληψης δανείων είναι σύμφωνος με τους όρους δημοπράτησης, στη συνέχεια δε η τυχόν ανάγκη εκπόνησης Μελέτης Περιβαλλοντικών Επιπτώσεων εξαρτάται (σύμφωνα με την παράγραφο 1 του άρθρου 9 της ΚΥΑ 69269/90) από την ανάγκη «εκσυγχρονισμού ή επέκτασης υφισταμένων έργων και δραστηριοτήτων, εφόσον επέρχονται ουσιαστικές διαφοροποιήσεις σε σχέση με τις επιπτώσεις τους στο περιβάλλον»
- (ε) Η έκδοση της Απόφασης Έγκρισης Περιβαλλοντικών Όρων θα γίνεται μέσα στην προθεσμία που ορίζεται στον Νόμο 1650/86 (άρθρο 4, παράγραφος 9), όπως ισχύει εκάστοτε.
- (στ) Μετά την έκδοση της Απόφασης Έγκρισης Περιβαλλοντικών Όρων, θα ενεργοποιείται και η τυχόν απαιτούμενη διαδικασία απαλλοτρίωσης.
- (ζ) Ο Ανάδοχος είναι υποχρεωμένος χωρίς ιδιαίτερη αποζημίωση:
- Να αφαιρέσει τις επιφανειακές φυτικές γαίες και οποιεσδήποτε ενδιάμεσες στρώσεις ακατάλληλων υλικών. Τα εξ αυτών κατάλληλα για την αποκατάσταση του χώρου επέμβασης θα πρέπει να τα συγκεντρώσει για να τα χρησιμοποιήσει κατά την φάση των εργασιών της αποκατάστασης.
 - Να απομακρύνει τα ακατάλληλα υλικά σε θέσεις επιτρεπόμενες από τις Αρχές, ή αν του επιτραπεί να επανεπιχώσει χώρους δανειοληψίας.
 - Να προβεί σε διαλογή αν τούτο είναι τεχνικά αναγκαίο
 - Να εκτελέσει κατά τέτοιο τρόπο τη δανειοληψία και να διαμορφώσει κατάλληλα τα πρανή και την κοίτη εκσκαφής, ώστε η δανειοληψία να εντάσσεται σε υδραυλική διεύθυνση του χειμάρρου (όταν γίνεται από χειμάρρο) ή να προκαλεί την ελάχιστη δυνατή παρενόχληση του φυσικού περιβάλλοντος.
 - Να αποκαταστήσει το φυσικό περιβάλλον σύμφωνα με τα έργα / μέτρα αποκατάστασης που περιλαμβάνονται στην Απόφαση έγκρισης Περιβαλλοντικών Όρων, που αναφέρονται στους δανειοθαλάμους.
- Οι ανωτέρω δαπάνες περιλαμβάνονται, κατά ανηγμένο τρόπο, μαζί με τις υπόλοιπες δαπάνες που αναφέρθηκαν ανωτέρω σε αυτό το άρθρο, στις τιμές μονάδας της προσφοράς του Αναδόχου.
- (η) Οι απαιτήσεις της παραγράφου 4.19.2.1.(11) ανωτέρω (σχετικά με τον Τεχνικό ή άλλο Σύμβουλο, αν υπάρχει) ισχύουν και για τους δανειοθαλάμους.

4.19.4 Χώροι Απόθεσης

- (1) Τα κάθε είδους άχρηστα υλικά να συλλέγονται και να διατίθενται σύμφωνα με τις διατάξεις της ΚΥΑ 50910/2727/2003 (ΦΕΚ 1909/Β) και του Ν. 4042/12. Τυχόν υλικά ρυπασμένα από επικίνδυνα απόβλητα, να συλλέγονται χωριστά σε ειδικούς κάδους και να διατίθενται σε εταιρείες οι οποίες διαθέτουν σχετική άδεια για τη διαχείριση επικινδύνων αποβλήτων, σύμφωνα με την ΚΥΑ ΗΠ 13588/725/06 (ΦΕΚ 383/Β/06) «Μέτρα όροι και περιορισμοί για τη διαχείριση επικινδύνων αποβλήτων σε συμμόρφωση με τις διατάξεις της οδηγίας 91/689/ΕΟΚ ... Αντικατάσταση της υπ' αριθμ. 19396/1546/97 Κοινής Υπουργικής Απόφασης».
- (2) Η απόθεση των περισσευμάτων κατάλληλων προϊόντων ορυγμάτων, των τυχόν ακατάλληλων προϊόντων ορυγμάτων για την κατασκευή επιχωμάτων και των άχρηστων προϊόντων κάθε είδους που θα χρησιμοποιηθούν για την αποκατάσταση των χώρων επέμβασης, θα απομακρύνονται και θα διαστρώνονται με μέριμνα και δαπάνες του Αναδόχου σε χώρους που θα έχουν προβλεφθεί.

(3) Ο Ανάδοχος, χωρίς καμία επί πλέον αποζημίωση, υποχρεούται, πέρα από τη μεταφορά σε οποιαδήποτε απόσταση (ή σε μία συγκεκριμένη απόσταση, αν γίνεται σχετική ειδική μνεία σε ειδικούς όρους δημοπράτησης) και τη διάστρωση των προϊόντων στους χώρους απόθεσης, να εξασφαλίσει και τη σταθεροποίηση τους με τα απαραίτητα έργα υποδομής και με κατάλληλη συμπύκνωση, ώστε οι επιφάνειες που θα προκύψουν να είναι βατές σε οχήματα και αξιοποιήσιμες για χώρους αναψυχής, αθλοπαιδιών, ή άλλους παρόμοιους, για την τελική δε διαμόρφωσή τους να απομένουν:

- Οι επιφανειακές ειδικές χωματουργικές διαμορφώσεις, σε συνδυασμό με τυχόν προβλεπόμενα τεχνικά έργα
- Οι οποιεσδήποτε εκσκαφές θεμελίων (κατασκευής κτισμάτων, τοιχίσκων, αγωγών δικτύων Κοινής Ωφελείας και λοιπών παρόμοιων) με τα σχετικά τεχνικά έργα και οι επανεπιχώσεις του απομένοντος όγκου σκαμμάτων
- Η διάστρωση επιφανειακού στρώματος κηποχώματος και η φύτευσή του
- Η κατασκευή οδοστρωμάτων (ασφαλικών, από σκυρόδεμα, ανασφάλτων), πλακοστρώσεων κτλ.
- Τυχόν άλλες ειδικές κατασκευές που δεν ανήκουν στις γενικές χωματουργικές διαμορφώσεις (και τα σχετικά τεχνικά έργα σταθεροποίησης αυτών)
- προκειμένου να ολοκληρωθούν τα «έργα αποκατάστασης» που περιλαμβάνονται στους εγκεκριμένους όρους της περιβαλλοντικής μελέτης.

Οι ανωτέρω δαπάνες θεωρούνται ότι περιλαμβάνονται, κατά ανηγμένο τρόπο, στις τιμές της προσφοράς του Αναδόχου. Γι' αυτό γίνεται επιτακτική η ανάγκη αναγνώρισης των ειδικών συνθηκών του έργου από όλους τους διαγωνιζόμενους κατά το στάδιο των προσφορών.

(4) Ο Ανάδοχος έχει την ευθύνη διοχέτευσης των αποβλήτων από εκσκαφές, κατασκευές και κατεδαφίσεις (ΑΕΚΚ) έργων τεχνικών υποδομών ή κτιριακών έργων, σε πιστοποιημένο Σύστημα Εναλλακτικής Διαχείρισης ΑΕΚΚ σύμφωνα με, την ΚΥΑ 36259/1757/Ε103 (ΦΕΚ Β' 1312/24-8-2010) «Μέτρα, όροι και πρόγραμμα για την εναλλακτική διαχείριση των αποβλήτων από εκσκαφές, κατασκευές και κατεδαφίσεις (ΑΕΚΚ)», την εγκύκλιο 4834/25-1-13 του ΥΠΕΚΑ, τον Ν. 2939/2001 όπως τροποποιήθηκε από τους νόμους Ν.3854/2010 & Ν.4496/2017 και ισχύει, τον Ν.4042/2012 και γενικότερα την ισχύουσα σχετική νομοθεσία.

Επισημαίνεται ότι, ο ανάδοχος (ως διαχειριστής) οφείλει να προσκομίσει στην υπηρεσία πριν την εκτέλεση των εργασιών εκσκαφών, κατασκευών, κατεδαφίσεων κ.λ.π., **επικυρωμένο αντίγραφο σύμβασης με εγκεκριμένο σύστημα εναλλακτικής διαχείρισης ΑΕΚΚ**, σύμφωνα με την σχετική ισχύουσα νομοθεσία. Επιπλέον θα πρέπει να διαθέτει άδεια συλλογής/μεταφοράς των ΑΕΚΚ, σύμφωνα με τις διατάξεις του άρθρου 8 (παρ. 1) της υπ' αριθμ. 50910/2727/2003 κοινή υπουργική απόφαση (ΚΕΦ. Γ' άρθρο 10, ΚΥΑ 36259/1757/Ε103). Μετά από την αποπεράτωση των εργασιών διαχείρισης των ΑΕΚΚ, ο ανάδοχος (ως διαχειριστής) οφείλει να καταθέσει, στην επιβλέπουσα υπηρεσία, βεβαίωση παραλαβής των αποβλήτων από εγκεκριμένο σύστημα εναλλακτικής διαχείρισης, όπως προβλέπεται στο ΚΕΦ. Β, άρθρο 7, παρ. 3., ΚΥΑ 36259/1757/Ε103.

Στον ανάδοχο θα καταβάλλεται η πραγματική δαπάνη/κόστος υποδοχής των προς απόρριψη προϊόντων απολογιστικά, σύμφωνα με τα νόμιμα αποδεικτικά πληρωμής για την εκτέλεση των εργασιών από το συμβαλλόμενο πιστοποιημένο Σύστημα Εναλλακτικής Διαχείρισης ΑΕΚΚ.

Επιπρόσθετα, σε συνεννόηση με την επιβλέπουσα το έργο υπηρεσία, ο ανάδοχος είναι υποχρεωμένος σε θέματα εναλλακτικής διαχείρισης αποβλήτων ηλεκτρικού και ηλεκτρονικού εξοπλισμού (ΑΗΗΕ), να εφαρμόζει το Π.Δ.117/04 όπως τροποποιήθηκε και ισχύει (Π.Δ. 15/2016, Απόφαση 133480 (ΦΕΚ 2711/2011)), χωρίς ιδιαίτερη αποζημίωση. Κατά τα λοιπά ισχύουν όσα περιγράφονται στο άρθρο 82 του Ν.4412/2016 - Πρότυπα διασφάλισης ποιότητας και πρότυπα περιβαλλοντικής διαχείρισης.

Τα χρήσιμα υλικά που θα προκύπτουν από τις εργασίες εκσκαφών, καθαιρέσεων/αποξηλώσεων, κατασκευών, ανήκουν στον Δήμο Ιλίου και εφ' όσον δεν επαναχρησιμοποιηθούν στο ίδιο το έργο, θα μεταφέρονται από τον ανάδοχο σε χώρο που θα υποδείξει η Υπηρεσία, χωρίς ιδιαίτερη αποζημίωση.

- (5) Σύμφωνα με το άρθρο 5 της ΚΥΑ 69269/5387/90 ορίζεται κατά κανόνα στην παρούσα ότι οι χώροι απόθεσης, λόγω της σπουδαιότητας που παρουσιάζουν οι σχετικές εργασίες για το περιβάλλον, θεωρούνται ότι κατατάσσονται σε έργα και δραστηριότητες της ΟΜΑΔΑΣ II της ΚΑΤΗΓΟΡΙΑΣ Α του άρθρου 4 της ΚΥΑ 69269/5387/90 και θεωρείται αναγκαία η εκπόνηση ΜΕΛΕΤΗΣ ΠΕΡΙΒΑΛΛΟΝΤΙΚΩΝ ΕΠΙΠΤΩΣΕΩΝ (ΜΠΕ), η οποία θα καλύπτει τις απαιτήσεις του πίνακα 2 του άρθρου 16 της υπόψη ΚΥΑ. Επιπλέον η ΜΠΕ θα πρέπει να περιλαμβάνει ΤΕΧΝΙΚΗ ΜΕΛΕΤΗ με όλα τα αναγκαία χαρακτηριστικά (σχέδια, φωτογραφίες, έκθεση διασφάλισης των υδραυλικών απαιτήσεων με την κατασκευή των αναγκαίων οχετών κτλ.) όπως και ΜΕΛΕΤΗ ΑΠΟΚΑΤΑΣΤΑΣΗΣ του χώρου απόθεσης, που θα πρέπει να τύχει της έγκρισης της Υπηρεσίας. Η ΜΠΕ θεωρείται αναγκαία ακόμη και για χώρους απόθεσης που περιλαμβάνονται στους ειδικούς όρους δημοπράτησης, για τους οποίους όμως δεν έχει συνταχθεί σχετική ΜΠΕ. Επισημαίνεται ότι στη ΜΠΕ θα πρέπει να γίνεται σαφής χαρακτηρισμός του ιδιοκτησιακού καθεστώτος της περιοχής του προτεινόμενου χώρου απόθεσης, προκειμένου να αξιολογηθούν και οι επιπτώσεις από την κατάληψη Δημοσίου χώρου ή την απαλλοτρίωση ιδιοκτησίας ιδιώτη υπέρ του Δημοσίου. Για την περίπτωση που οι σχετικές αποθέσεις θεωρούνται ότι έχουν μικρή σημασία (λόγω περιορισμένου όγκου αποθέσεων, θέσης του έργου κτλ.) τότε είναι δυνατόν, εφόσον γίνεται ρητή σχετική αναφορά, να μη ζητείται για τη συγκεκριμένη εργολαβία η εκπόνηση σχετικής ΜΠΕ.
- (6) Στην περίπτωση που θα γίνουν αποθέσεις, σύμφωνα με τα προηγούμενα, σε ανενεργά λατομεία, για τα οποία έχουν συνταχθεί σχετικές Μελέτες Περιβαλλοντικών Επιπτώσεων με τα περιλαμβανόμενα «Μέτρα Αποκατάστασης», τότε ο Ανάδοχος είναι υποχρεωμένος να εκτελέσει τις σχετικές αποθέσεις σύμφωνα με την ανωτέρω παράγραφο 4.19.4.(2), εφαρμόζοντας τους εγκεκριμένους όρους των «μέτρων αποκατάστασης», σύμφωνα με την εκδοθείσα Απόφαση Έγκρισης Περιβαλλοντικών Όρων.
- (7) Για την περίπτωση που οι αποθέσεις γίνουν, μερικά ή ολικά, σε ανενεργά λατομεία ή/και σε άλλους χώρους, για τους οποίους δεν έχουν συνταχθεί ΜΠΕ, τότε ο Ανάδοχος θα πρέπει να συντάξει ο ίδιος την(τις) αναγκαία(ες) ΜΠΕ, σύμφωνα με την ανωτέρω παράγραφο 4.19.4.(4). Η εκπόνηση της (των) ΜΠΕ κατατάσσεται(ονται) στην κατηγορία των εργασιών για τις οποίες δεν προβλέπεται καταβολή αμοιβής στον Ανάδοχο και θα πρέπει να περιλάβει τις σχετικές δαπάνες, κατά ανηγμένο τρόπο, στις τιμές της προσφοράς του.
- (8) Με την ενεργοποίηση της σύμβασης και εφόσον οι τυχόν προβλεπόμενοι στους ειδικούς όρους δημοπράτησης χώροι απόθεσης δεν επαρκούν για τις ανάγκες του έργου και στην περίπτωση κατά την οποία ο Ανάδοχος δεν μπορεί να διασφαλίσει θέσεις απόθεσης των επί πλέον όγκων σε κατάλληλους χώρους της επιλογής του (που θα πρέπει να τυγχάνουν της έγκρισης των αρμοδίων αρχών), τότε αυτός θα υποβάλλει σχετική έγγραφη αίτηση στην Υπηρεσία, προσδιορίζοντας το συμπληρωματικό απαιτούμενο όγκο των προς απόθεση χώρων, ώστε σε συνεργασία Αναδόχου και Υπηρεσίας με τις αρμόδιες για το περιβάλλον Αρχές, να προετοιμαστεί ένας πίνακας, προτεινόμενων χώρων απόθεσης ιδιοκτησίας του Δημοσίου, κατά προτίμηση ανενεργών λατομείων, όπου θα αναφέρονται και οι χονδρικά εκτιμώμενοι όγκοι απόθεσης σε συνδυασμό με τυχόν αναφερόμενους περιβαλλοντικούς όρους. Σε περίπτωση μη ύπαρξης μελέτης ΜΠΕ, σύμφωνα με την ανωτέρω παράγραφο 4.19.4.(5), ο Ανάδοχος υποχρεούται σε εκπόνηση τέτοιας μελέτης.
- (9) Σε περίπτωση που ο ανωτέρω πίνακας με τους εκτιμώμενους δυνατούς όγκους απόθεσης δεν επαρκεί για την κάλυψη των αναγκαίων αποθέσεων των έργων, τότε ο Ανάδοχος θα υποβάλει εγκαίρως ένα συμπληρωματικό πίνακα προτεινόμενων χώρων απόθεσης, με τους εκτιμώμενους δυνατούς όγκους απόθεσης, που θα συνοδεύεται από τις σχετικές ΜΠΕ σύμφωνα με την παράγραφο 4.19.4.(4). Κατά προτεραιότητα, είναι επιθυμητό οι σχετικοί χώροι να είναι χώροι ανήκοντες στο Δημόσιο, αλλά θα είναι δυνατόν να περιληφθούν στον πίνακα και ιδιωτικές εκτάσεις, όταν τα συγκριτικά στοιχεία δαπανών και τυχόν επιβάρυνσης του περιβάλλοντος από τις εργασίες απόθεσης (π.χ. αποφυγή κατάληψης δασικών εκτάσεων και άλλων ευπαθών περιοχών) συνηγορούν υπέρ της χρησιμοποίησης χώρων απόθεσης σε ιδιωτικές εκτάσεις.

- (10) Στο συμπληρωματικό πίνακα του Αναδόχου θα πρέπει να παρουσιάζονται οι αναγκαίοι προς απόθεση όγκοι (με ένα περιθώριο ασφαλείας) και οι δυνατοί όγκοι που μπορούν να αποθεθούν στους νέους προτεινόμενους χώρους, οι οποίοι θα πρέπει να υπερκαλύπτουν τις ανάγκες των έργων, παρέχοντας τη δυνατότητα στην Υπηρεσία να επιλέξει, εναλλακτικά, μία (ή μερικές) από τις προτεινόμενες θέσεις.
- (11) Η έκδοση της Απόφασης Έγκρισης Περιβαλλοντικών Όρων θα γίνεται μέσα στην προθεσμία που ορίζεται από τον Νόμο 1650/86 (άρθρο 4, παράγραφος 9), όπως ισχύει εκάστοτε. Στην ίδια Απόφαση θα γίνεται έγκριση της χρήσης ενός ή περισσότερων Χώρων Αποθέσεων για τις ανάγκες του έργου.
- (12) Στην περίπτωση κατά την οποία οι ανωτέρω εγκεκριμένες θέσεις Χώρων Αποθέσεως περιλαμβάνουν επιφάνειες που ανήκουν σε ιδιώτες θα ενεργοποιείται και η τυχόν απαιτούμενη διαδικασία απαλλοτρίωσης υπέρ του Δημοσίου.
- (13) Η τυχόν απαλλοτρίωση των χώρων απόθεσης θα γίνεται υπέρ του Δημοσίου και οι σχετικές δαπάνες θα βαρύνουν τον Ανάδοχο.

4.20 Παροχή ηλεκτρισμού, τηλεφώνου, νερού και φυσικού αερίου

- (1) Ο Ανάδοχος με δική του ευθύνη, φροντίδα και δαπάνη, θα εξασφαλίσει από τη ΔΕΗ σε κατάλληλες θέσεις ηλεκτρική ενέργεια στις ποσότητες και στην τάση που θα του είναι απαραίτητη. Ο Ανάδοχος παράλληλα θα φροντίσει να έχει στα εργοτάξιά του τις κατάλληλες βοηθητικές εγκαταστάσεις, για προσωρινή παροχή ηλεκτρικής ενέργειας, είτε για την περίπτωση καθυστέρησης των αναγκαίων εργασιών της ΔΕΗ για την εξασφάλιση της ενέργειας από το εθνικό δίκτυο, είτε για τις περιπτώσεις που το δίκτυο υποστεί βλάβη ή υπάρξουν διακοπές στην παροχή ενέργειας κατά τη διάρκεια της κατασκευής των έργων. Οι βοηθητικές εγκαταστάσεις θα καλύπτουν τουλάχιστον τον ηλεκτροφωτισμό ασφαλείας, τα τυχόν συστήματα ασφαλείας καθώς και την τροφοδότηση των ηλεκτρονικών υπολογιστών της Επίβλεψης και του Αναδόχου.
- (2) Ανάλογα με το μέγεθος των φορτίων και τον ελάχιστο αναγκαίο χρόνο συνεχούς παροχής ηλεκτρικού ρεύματος, μπορεί να χρησιμοποιηθούν ως βοηθητικές εγκαταστάσεις εφεδρικά συστήματα παραγωγής (ηλεκτροπαραγωγά ζεύγη, γεννήτριες) ή αποθήκευσης και απόδοσης ηλεκτρικού ρεύματος (συσσωρευτές, σύστημα αδιάλειπτης παροχής ηλεκτρικού ρεύματος - UPS). Τα υπόψη συστήματα μπορεί να είναι τύπου "STAND BY" εφόσον οι ηλεκτρονικοί υπολογιστές έχουν δυνατότητα λειτουργίας για το χρονικό διάστημα ενεργοποίησης του συστήματος "STAND BY", αλλιώς θα πρέπει να εξασφαλισθούν συστήματα τύπου "ON LINE".
- (3) Ο Ανάδοχος υποχρεούται να προβεί σε όλες τις απαραίτητες ενέργειες και να καταβάλλει όλες τις σχετικές δαπάνες για την εγκατάσταση των κατάλληλων υποσταθμών και την κατασκευή των απαραίτητων δικτύων για τη μεταφορά και διανομή του ηλεκτρικού ρεύματος, που θα χρειασθεί για τις εργασίες του, από τα σημεία παροχής στα σημεία χρήσης.
- (4) Ο Ανάδοχος με δική του ευθύνη, φροντίδα και δαπάνες θα εξασφαλίσει από επιχειρήσεις παροχής υπηρεσιών σταθερής τηλεφωνίας να γίνει σύνδεση τουλάχιστον δύο εξωτερικών γραμμών (μιας στα εργοταξιακά του γραφεία και μιας στα γραφεία Επίβλεψης), καθώς επίσης και παροχή πόσιμου νερού, φυσικού αερίου ή άλλης εγκατάστασης παροχής υπηρεσίας κοινής ωφέλειας για τις ανάγκες του έργου.
- (5) Όλες οι δαπάνες που αφορούν στις υποχρεώσεις του παρόντος Άρθρου, δεν θα πληρωθούν ιδιαίτερω, και θα πρέπει να έχουν συνυπολογισθεί ανηγμένα στις τιμές προσφοράς του Αναδόχου.

4.21 Εξοπλισμός ΚτΕ και προμήθεια δωρεάν υλικού

Ο Ανάδοχος υποχρεούται να φυλάσσει με δαπάνες του τα μηχανήματα, εργαλεία, υλικά κτλ. που παραδίδονται σε αυτόν από τον ΚτΕ για χρήση ή ενσωμάτωση στο έργο. Το ίδιο ισχύει και για όσα από τα ανωτέρω τυχόν πιστοποιηθούν πριν από την ενσωμάτωσή τους στο έργο.

4.22 Εκθέσεις προόδου εργασιών

- (1) Εκτός εάν ορίζεται διαφορετικά, ο Ανάδοχος υποχρεούται να υποβάλει προς την Υπηρεσία μηνιαίες εκθέσεις προόδου σε τέσσερα (4) αντίγραφα, σύμφωνα με τον τύπο που αυτή καθορίζει. Η πρώτη έκθεση προόδου θα καλύπτει την περίοδο μέχρι το τέλος του πρώτου ημερολογιακού μήνα μετά την υπογραφή της σύμβασης. Οι εκθέσεις προόδου θα υποβάλλονται εντός του πρώτου επταημέρου κάθε μήνα και θα αφορούν στην πρόοδο που επιτεύχθηκε κατά τον αμέσως προηγούμενο μήνα. Οι εκθέσεις προόδου θα υποβάλλονται κατά τα ανωτέρω μέχρι την οριστική παραλαβή των έργων.
- (2) Επίσης ο Ανάδοχος υποχρεούται να υποβάλει οποιεσδήποτε άλλες εκθέσεις, που θα ζητηθούν από την Υπηρεσία και συναρτώνται, κατά την απόλυτη κρίση της, με την πρόοδο των έργων.
- (3) Παράλειψη ή αμελής σύνταξη και υποβολή των στοιχείων των αναφορών προόδου συνεπάγεται εφάπαξ ανέκκλητη ποινική ρήτρα μέχρι ποσού ίσου προς το 15% της ποινικής ρήτρας της παρ. 8.3.3(5) της παρούσας, που επιβάλλεται σε κάθε τέτοια περίπτωση.

4.23 Σήμανση και ασφάλεια εργοταξίου κατά το στάδιο εκτέλεσης των εργασιών

Με την έναρξη των εργασιών και καθ' όλη τη διάρκεια εκτέλεσής τους, ο Ανάδοχος υποχρεώνεται με δικές του δαπάνες και χωρίς ιδιαίτερη αποζημίωσή του, να προβαίνει στην πλήρη σήμανση και σηματοδότηση του εργοταξίου, σε περιγραφή και ιδιαίτερη σήμανση κάθε επικίνδυνης θέσης, με σκοπό την ασφαλή διέλευση των πεζών και των οχημάτων από την περιοχή κατασκευής του έργου, σύμφωνα με:

- (1) Την υπουργική απόφαση με αριθμό ΔΜΕΟ/Ο/613/16-2-2011 του τέως Υπουργείου Υποδομών, Μεταφορών και Δικτύων: *Οδηγίες Σήμανσης Εκτελούμενων Έργων* (ΟΜΟΕ-ΣΕΕΟ, [τεύχος 7](#)).
- (2) Την υπουργική απόφαση με αριθμό ΔΙΠΑΔ/οικ.502/03 (ΦΕΚ Β 946/9-7-03) : Έγκριση Τεχνικής Προδιαγραφής Σήμανσης Εκτελούμενων Οδικών Έργων εντός και εκτός κατοικημένων περιοχών ως ελάχιστα όρια.
- (3) Την κοινή υπουργική απόφαση με αριθμό [Α] 6952/14-2-2011 του τέως Υπουργείου Ενέργειας και Κλιματικής Αλλαγής και τέως Υπουργείου Υποδομών, Μεταφορών και Δικτύων «Υποχρεώσεις και μέτρα για την ασφαλή διέλευση των πεζών κατά την εκτέλεση εργασιών σε κοινόχρηστους χώρους πόλεων και οικισμών που προορίζονται για την κυκλοφορία πεζών».
- (4) Τις διατάξεις του Κώδικα Οδικής Κυκλοφορίας: νόμος [Ν] 2696/1999 (άρθρα 9 – 11 και άρθρο 52) και την τροποποίηση αυτού: [νόμος 3542/2007](#) (άρθρα [7](#) - [9](#) και [άρθρο 46](#)), και κάθε άλλης σχετικής διάταξης που βρίσκεται σε ισχύ.

Επισημαίνεται ιδιαίτερα ότι:

- Ο Ανάδοχος υποχρεούται στις εργοταξιακές θέσεις και στις θέσεις που εκτελούνται οι εργασίες, να προβαίνει στην τοποθέτηση των γενικά απαιτούμενων, ανάλογα με τη φύση των έργων (συγκοινωνιακά, υδραυλικά, οικοδομικά κτλ.), σημάτων και πινακίδων ασφαλείας, προειδοποιητικών, ρυθμιστικών, πληροφοριακών και να επιμελείται της συντήρησης αυτών. Στις επικίνδυνες για την κυκλοφορία θέσεις θα τοποθετούνται υποχρεωτικά περίφραξη, ιδιαίτερη σήμανση, αυτόματα σήματα που θα αναβοσβήνουν (FLASH LIGHTS) και κατάλληλες διατάξεις ασφαλείας, λαμβανομένου υπόψη του Κώδικα Οδικής Κυκλοφορίας, όπως ισχύει.
- Επίσης θα χρησιμοποιούνται όπου παρίσταται ανάγκη και τροχονόμοι υπάλληλοι του Αναδόχου για την ασφαλή καθοδήγηση πεζών και τροχοφόρων, για την απρόσκοπτη και ασφαλή κυκλοφορία στις οδούς και στις παρακαμπτήριες και προσπελάσεις και γενικά σε όλα τα εργοτάξια του έργου κατά την ημέρα και τη νύχτα. Τα ανωτέρω μέτρα θα λαμβάνονται με ευθύνη και δαπάνη του Αναδόχου.
- Ο Ανάδοχος ευθύνεται ποινικά και αστικά για κάθε ατύχημα που οφείλεται στη μη λήψη των απαραίτητων μέτρων ασφαλείας.
- Σε κατάλληλο σημείο, για σημειακά έργα, και στην αρχή και στο τέλος, για γραμμικά έργα, και σε εμφανείς θέσεις, ο Ανάδοχος υποχρεούται, με δικά του έξοδα, να τοποθετήσει πινακίδες, οι οποίες θα αναγράφουν τον τίτλο της Αρχής που εκτελεί τα έργα, τον τίτλο του εκ-

τελούμενου έργου, το όνομα της Προϊσταμένης Αρχής και της Διευθύνουσας Υπηρεσίας, το χρηματοδότη, την επωνυμία (ή ονοματεπώνυμο) του Αναδόχου, του Μελετητή και του τυχόν Τεχνικού ή άλλου Συμβούλου, καθώς και οιοδήποτε άλλο στοιχείο που θα ζητήσει η Διευθύνουσα Υπηρεσία. Ο Ανάδοχος υποχρεούται να τοποθετεί σε δυο (2) τουλάχιστον εμφανή σημεία, πινακίδες που να αναγράφουν όλα τα παραπάνω απαιτούμενα στοιχεία του έργου, ενώ η επιλογή των θέσεων για τις θέσεις τους, διαστάσεις τους κλπ στοιχεία, θα γίνεται κατόπιν συνεννόησης με την Υπηρεσία. Ο Ανάδοχος δεν δικαιούται να τοποθετεί πληροφοριακές πινακίδες οποιασδήποτε διαστάσεως, που έμμεσα ή άμεσα τον διαφημίζουν, χωρίς την έγγραφη αποδοχή του κειμένου της πινακίδας από τη Διευθύνουσα Υπηρεσία. Για έργα που συγχρηματοδοτούνται από τα Διαρθρωτικά Ταμεία, η ως άνω σημαση θα συμμορφώνεται επιπλέον και με τις σχετικές διατάξεις περί δημοσιότητας των εκτελούμενων έργων, όπως αυτές εκάστοτε ισχύουν.

- Για έργα που συγχρηματοδοτούνται από τα Διαρθρωτικά Ταμεία, ο Ανάδοχος υποχρεούται, με δικά του έξοδα, κατά τη φάση υλοποίησης του έργου να αναρτήσει στο εργοτάξιο διαφημιστική (πληροφοριακή) πινακίδα. Η πινακίδα αυτή το αργότερο έξι (6) μήνες από την ολοκλήρωση του έργου αντικαθίσταται από μόνιμη επεξηγηματική πινακίδα. Στην διαφημιστική (πληροφοριακή) και μόνιμη επεξηγηματική πινακίδα θα αναφέρεται ρητά α) το έμβλημα της Ευρωπαϊκής Επιτροπής, β) το διαρθρωτικό ταμείο και γ) το επιλεγμένο μήνυμα από τη Διαχειριστική Αρχή που προβάλλει την προστιθέμενη αξία της κοινοτικής παρέμβασης. Οι διαφημιστικές και μόνιμες επεξηγηματικές πινακίδες θα σχεδιαστούν σύμφωνα με τις σχεδιαστικές λεπτομέρειες που περιγράφονται στο Κανονισμό 1828/2006 και στο με Αρ. Πρωτ. 4250/24-11-2011 (ΑΔΑ:457Ξ7Λ7-ΒΧΗ) έγγραφο της Ενδιάμεσης Διαχειριστικής Αρχής Περιφέρειας Αττικής.
- Συμπληρωματικά των ανωτέρω, ισχύουν τα οριζόμενα στην παρ. 4.15 της παρούσας.

4.24 Φύλαξη του εργοταξίου

Ο Ανάδοχος υποχρεούται να φυλάσσει τους εργοταξιακούς χώρους από άτομα μη έχοντα εργασία ή μη διαπιστευμένα ή μη δικαιούμενα για οποιοδήποτε λόγο να ευρίσκονται στους χώρους που εκτελούνται έργα. Για το σκοπό αυτό, θα χρησιμοποιούνται, όπου παρίσταται ανάγκη, φύλακες υπάλληλοι του Αναδόχου γενικά σε όλα τα εργοτάξια του έργου κατά την ημέρα και τη νύχτα. Τα ανωτέρω μέτρα θα λαμβάνονται με ευθύνη και δαπάνη του Αναδόχου.

4.25 Δραστηριότητες Αναδόχου στο εργοτάξιο

4.25.1 Προσωρινές εγκαταστάσεις

- (1) Όλες οι απαιτούμενες προσωρινές εγκαταστάσεις (υπόστεγα αποθήκευσης, θάλαμοι διανομής, εργαστήρια, γραφεία κτλ.), για την εκτέλεση των εργασιών της εργολαβίας, θα ανεγερθούν με μέριμνα, δαπάνη και ευθύνη του Αναδόχου, σε θέσεις επιτρεπόμενες από την Υπηρεσία και τις λοιπές αρμόδιες Αρχές.
- (2) Ο Ανάδοχος δεν δικαιούται καμίας αποζημίωσης ή παράτασης προθεσμίας περάτωσης του έργου λόγω τυχόν ανεπάρκειας των χώρων εργοταξίων ή από οποιαδήποτε άλλη σχετική αιτία, διότι, κατά την υποβολή της προσφοράς του, δηλώνεται σαφώς ότι ο Ανάδοχος έλαβε γνώση των τοπικών συνθηκών.
- (3) Ο Ανάδοχος υποχρεούται, να προβεί έγκαιρα στην αναζήτηση, κατάληψη και διευθέτηση των κατάλληλων χώρων στην άμεση περιοχή του έργου για την εγκατάσταση των εργοταξίων, ειδοποιώντας γι' αυτό την Υπηρεσία. Οι καταλαμβανόμενοι χώροι αν βρίσκονται μέσα στην περιοχή ιδιοκτησίας του ΚτΕ, θα πρέπει επίσης να τύχουν της έγκρισης της Υπηρεσίας.
- (4) Αν ο Ανάδοχος εξεύρει δημόσιους χώρους κατάλληλους για τις χρήσεις αυτές και υπό την προϋπόθεση ότι θα εγκριθεί η χρήση τέτοιων χώρων από την Υπηρεσία, η παραχώρησή τους για χρήση (λατομείων, δανειοθαλάμων, χώρων απόθεσης εργοταξίων κτλ.) θα γίνει από τον ΚτΕ στον Ανάδοχο χωρίς αντάλλαγμα, και με όρους χρήσης που θα πληρούν τους όρους των άρθρων 4.18 και 4.19 της παρούσας και θα αναγραφούν στην σχετική άδεια χρήσης.

- (5) Έτσι, ο Ανάδοχος είναι υπεύθυνος για την εξεύρεση όλων των χώρων που θα χρησιμοποιήσει για τις κάθε φύσης εγκαταστάσεις του, όπως:
- γραφείων επίβλεψης και χώρων στάθμευσης οχημάτων
 - εργοταξιακών γραφείων και χώρων στάθμευσης οχημάτων
 - εργοταξιακού εργαστηρίου
 - χώρων διαμονής προσωπικού
 - αποθήκευσης των κάθε είδους υλικών
 - παραγωγής σκυροδέματος
 - παραγωγής, ανάπτυξης και φορτοεκφόρτωσης προκατασκευασμένων στοιχείων
 - παραγωγής ασφαλτοσκυροδέματος
 - προετοιμασίας υλικών για την ενσωμάτωσή τους στην κατασκευή
 - προσωρινής εναπόθεσης κάθε φύσης αντικειμένων
 - συνεργείων συντήρησης μηχανικού του εξοπλισμού
 - χώρων στάθμευσης μηχανικού του εξοπλισμού κτλ.
- (6) Όλες οι δαπάνες για ενοικίαση ή/και αγορά τέτοιων χώρων βαρύνουν τον Ανάδοχο και είναι ανηγμένες στις τιμές της προσφοράς του.
- (7) Αν οι συνθήκες του έργου ή ο κίνδυνος ζημιών σ' αυτό, δεν επιτρέπουν, κατά την απόλυτη κρίση της Υπηρεσίας, την απόθεση υλικών στους χώρους αποθήκευσης, τότε θα αποτίθενται μόνον τα υλικά εργασίας μιας ημέρας, χωρίς να προκύπτει δικαίωμα του Αναδόχου για αποζημίωση, λόγω πρόσθετων ή πλάγιων μεταφορών, φορτοεκφορτώσεων κτλ., γιατί θεωρείται ότι όλες αυτές περιλαμβάνονται στις τιμές της προσφοράς του.
- (8) Ο Ανάδοχος, με δική του μέριμνα και δαπάνη, θα διαρρυθμίσει κατάλληλα τον (τους) εργοταξιακό (ους) χώρο (ους), που θα περιλαμβάνει (ουν) όλες τις εγκαταστάσεις που απαιτούνται για την κατασκευή του έργου, όπως επίσης και τις προσπελάσεις προς τους χώρους αυτούς. Επίσης υποχρεούται να μην εμποδίζει τη λειτουργία άλλων εγκαταστάσεων κατά την εκτέλεση των εργασιών. Όλες οι ως άνω εγκαταστάσεις θα πληρούν τις απαιτήσεις των συμβατικών τευχών και τις τυχόν κατά περίπτωση εντολές της Υπηρεσίας.
- (9) Όλοι οι χώροι υγιεινής θα σχεδιαστούν και κατασκευαστούν σύμφωνα με τις οδηγίες της Υπηρεσίας.
- (10) Όλες οι εγκαταστάσεις (υδραυλικές, ηλεκτρολογικές, λοιπές) θα σχεδιαστούν, κατασκευασθούν και λειτουργούν σύμφωνα με τις κείμενες διατάξεις που διέπουν τις υπόψη εγκαταστάσεις και σύμφωνα με τις οδηγίες της Υπηρεσίας.
- (11) Τα έξοδα λειτουργίας και συντήρησης όλων των εργοταξιακών εγκαταστάσεων είτε πρόκειται για χώρους του Αναδόχου είτε πρόκειται για χώρους της αποκλειστικής χρήσης της Υπηρεσίας, βαρύνουν τον Ανάδοχο, ο οποίος και είναι υπεύθυνος για τη λειτουργία και συντήρησή τους σύμφωνα με τις ισχύουσες διατάξεις της δημόσιας τάξης, ασφάλειας και υγιεινής.

4.25.2 Καθαρισμός εργοταξίων, κατασκευών και εγκαταστάσεων

- (1) Ο Ανάδοχος υποχρεούται με δαπάνη του και πριν από την παράδοση προς χρήση κάθε τμήματος έργου, καθώς και μετά την περάτωση ολόκληρου του έργου, να αφαιρέσει και απομακρύνει από τους περί το επίμαχο τμήμα του έργου χώρους και γενικά από τα εργοτάξια, κάθε προσωρινή κατασκευή ή εγκατάσταση που απαιτήθηκε, τα απορρίμματα, εργαλεία και ικρίωματα, μηχανήματα, πλεονάζοντα υλικά χρήσιμα ή άχρηστα, προσωρινές εγκαταστάσεις μηχανημάτων κτλ., να άρει κάθε βοηθητικό έργο κτλ., το οποίο θα υποδειχθεί από την Υπηρεσία ως άχρηστο ή επιζήμιο για τη μετέπειτα λειτουργία του έργου ή τμήματος αυτού, να ισοπεδώσει τους χώρους στους οποίους αυτά είχαν αποτεθεί ή εγκατασταθεί και να παραδώσει τελείως καθαρές/ούς τόσο τις κατασκευές όσο και τους χώρους γύρω από το εργοτάξιο και γενικά να μεριμνήσει για οτιδήποτε άλλο σχετικό απαιτείται για την παράδοση του έργου ώστε να λειτουργήσει εύρυθμα, κατά τους όρους της σύμβασης.
- (2) Επίσης ο Ανάδοχος υποχρεούται να προβαίνει, από τη στιγμή που εξέλιπε ο λόγος, κατά την κρίση της Υπηρεσίας, και στην άρση (καθαίρεση, αποκόμιση κτλ.) κάθε προστατευτικής κατασκευής που κατασκευάστηκε κτλ. για την εκτέλεση του έργου (εργασιών και πα-

ραγωγής υλικών) και που επιβλήθηκε από οποιοδήποτε λόγο, για την αποφυγή κάθε φύσης ζημιών, φθορών, ατυχημάτων κτλ. σε ιδιοκτησίες, οικοδομές, δένδρα, αγρούς, καλλιεργήσιμες εκτάσεις, κοινωφελείς εγκαταστάσεις και κάθε φύσης έργα, καθώς και απομάκρυνση των εργοταξίων.

- (3) Εάν μέσα σε δέκα (10) ημέρες από την έγγραφη υπόμνηση εκ μέρους της Διευθύνουσας Υπηρεσίας δεν προβεί ο Ανάδοχος στην έναρξη και, μέσα σε εύλογη προθεσμία, περάτωση των ανωτέρω εργασιών, αυτές εκτελούνται σε βάρος του Αναδόχου και εκπίπτει η δαπάνη που έγινε από την πρώτη επόμενη πληρωμή ή την εγγύηση καλής εκτέλεσης ή κατά οποιοδήποτε άλλο τρόπο σύμφωνα με τις κείμενες διατάξεις, πέρα από τη μη έκδοση βεβαίωσης εμπρόθεσμης εκτέλεσης του έργου ή τμήματος αυτού εξ αιτίας αυτού του λόγου.

4.26 Μητρώο έργου

Ο ανάδοχος έχει υποχρέωση, χωρίς ιδιαίτερη αμοιβή, μετά την ημερομηνία έκδοσης της Βεβαίωσης Περάτωσης των εργασιών μέσα σε δυο (2) μήνες να υποβάλει την Τελική Επιμέτρηση μαζί με το Μητρώο του έργου στην Διευθύνουσα Υπηρεσία, το οποίο περιλαμβάνει τα βασικά στοιχεία του έργου «όπως κατασκευάστηκε». (άρθρο 170 παρ.2 του Ν.4412/2016 «Προσωρινή παραλαβή του έργου»).

Πιο συγκεκριμένα, το περιεχόμενο του «μητρώο έργου», το οποίο θα πρέπει υποχρεωτικά να υποβάλλει ο ανάδοχος, καθορίστηκε με την υπ' αριθμ. ΔΝΣΓ/ΟΙΚ.38108/ΦΝ466/17(ΦΕΚ 1956/Β/07-06-2017) απόφαση του Υπουργού Υποδομών και Μεταφορών.

Το μητρώο του έργου αποτελεί αναπόσπαστο τμήμα της τελικής επιμέτρησης, η οποία αποτελεί προαπαιτούμενο για την προσωρινή παραλαβή του έργου.

Η μη υποβολή του Μητρώου του έργου (σύμφωνα με την ισχύουσα νομοθεσία και τα ανωτέρω) επισύρει τις ίδιες συνέπειες με τη μη υποβολή της τελικής επιμέτρησης. Δηλαδή συνεπάγεται την καθυστέρηση της παραλαβής του έργου, κατά την παρ.2 του άρθρου 170 του Ν.4412/2016. Επί πλέον, η παράλειψη υποβολής του Μητρώου του έργου συνεπάγεται τη σύνταξη και εκτύπωση / παραγωγή του από την Υπηρεσία σε βάρος και για λογαριασμό του Αναδόχου και, κατά την κρίση της Υπηρεσίας, την επιβολή πρόσθετης ποινικής ρήτρας αντίστοιχα με όσα αναφέρονται στην παρ. 6 του άρθρου 151 του Ν.4412/2016 για την τελική επιμέτρηση.

Το κόστος για τη σύνταξη και υποβολή στην Υπηρεσία του Μητρώου του έργου εμπεριέχεται ανηγμένο στις τιμές μονάδος των εργασιών της σύμβασης.

4.27 Ευρήματα αρχαιολογικού ή άλλου ενδιαφέροντος

- (1) Ισχύουν τα οριζόμενα στην παρ.12 του άρθρου 138 του Ν. 4412/2016, όπως ισχύει σήμερα.
- (2) **Ιδιαίτερα δε για το εν λόγω έργο, εγκαίρως πριν από την έναρξη των εκσκαφικών εργασιών (τουλάχιστον 20 ημέρες νωρίτερα), ο Ανάδοχος οφείλει να ειδοποιήσει εγγράφως την αρμόδια εφορεία Αρχαιοτήτων, προκειμένου εκπρόσωπός της να παρευρεθεί σε αυτές.**
- (3) Επειδή υπάρχει η πιθανότητα συνάντησης αρχαιολογικών ευρημάτων και ανάλογα με το είδος των εργασιών που πρόκειται να εκτελεστούν στη σχετική περιοχή, είναι δυνατόν ο ανάδοχος να υποχρεωθεί να εκτελέσει διερευνητικές τομές ή άλλου είδους ερευνητικές εργασίες, δηλαδή ανασκαφικό έργο, ύστερα από εντολή της Υπηρεσίας.
- (4) Η πυκνότητα των τομών και η φύση και έκταση των τυχόν ερευνητικών εργασιών, που πρόκειται να εκτελεσθούν στις σχετικές περιοχές, θα καθορισθεί από την αρμόδια Υπηρεσία. Οι τομές θα πρέπει να διενεργηθούν με προειδοποίηση τουλάχιστον τεσσάρων (4) εργασίμων ημερών προς την επιβλέπουσα υπηρεσία προκειμένου να παραστεί.
- (5) Για κάθε περίπτωση ερευνητικών εργασιών/ανασκαφικού έργου που θα διενεργούνται από την Αρχαιολογική Υπηρεσία, ο Ανάδοχος υποχρεούται να παρέχει τα απαραίτητα

συνεργεία – μέσα, αλλά και τις απαιτούμενες διευκολύνσεις και να συντονίζει με αυτήν τις υπόλοιπες εργασίες του.

- (6) Σε οποιαδήποτε περίπτωση, τα έξοδα για τις ανωτέρω έρευνες θα πληρώνονται στον Ανάδοχο απολογιστικά (παρ. 10, του άρθρου 154 του Ν.4412/2016 «Απολογιστικές εργασίες», παρ.4 του άρθρου 186 του Ν.4412/2016).
- (7) Αν κατά τις ερευνητικές τομές, ή την πρόοδο των εργασιών διαπιστωθεί η ύπαρξη αρχαίων οποιασδήποτε ηλικίας ή έργων τέχνης, τότε ο ανάδοχος είναι υποχρεωμένος να ειδοποιήσει αμέσως τη Διευθύνουσα Υπηρεσία και την αρμόδια Αρχαιολογική Υπηρεσία και να διακόψει κάθε εργασία στην περιοχή των ευρημάτων, λαμβάνοντας συγχρόνως όλα τα απαραίτητα μέτρα για τη διατήρηση και διαφύλαξη των αρχαιοτήτων. Για την καθυστέρηση των έργων ή διακοπή τους από αυτή την αιτία, έχουν εφαρμογή οι σχετικές διατάξεις του Ν. 4412/16.
- (8) Μετά τον πρώτο χαρακτηρισμό των ευρημάτων από την Αρχαιολογική Υπηρεσία θα δοθούν (σύμφωνα με τις διατάξεις του Ν. 3028/02 & κατόπιν γνωμοδότησης των αρμοδίων οργάνων του Υπ. Πολιτισμού) οδηγίες στον Ανάδοχο, είτε για τη συνέχιση των εργασιών είτε για την προσωρινή διακοπή των εργασιών και τη μεταφορά του προσωπικού και του εξοπλισμού σε άλλο μέτωπο εργασίας για το διάστημα κατά το οποίο η Αρχαιολογική Υπηρεσία θα διενεργεί έρευνες, με ανάλογη τροποποίηση του χρονοδιαγράμματος του έργου.
- (9) Ο Ανάδοχος υποχρεούται, άμεσα μόλις απαιτηθεί κατά την κρίση της Υπηρεσίας, να μετακινεί χωρίς ιδιαίτερη αποζημίωση τον εξοπλισμό και το προσωπικό του από το ένα μέτωπο εργασίας σε άλλο και να μειώνει με τον τρόπο αυτόν τις καθυστερήσεις από τις αρχαιολογικές έρευνες.
- (10) Ο Ανάδοχος δεν δικαιούται πρόσθετης αποζημίωσης για σταλίες μηχανημάτων και συνεργείων και άλλες συνέπειες από την καθυστέρηση της βραδείας προόδου των ανασκαπτικών εργασιών.
- (11) Παράταση τμηματικών ή/και της συνολικής προθεσμίας θα αναγνωρίζεται στον Ανάδοχο λόγω καθυστερήσεων από αρχαιολογικές έρευνες, στην περίπτωση προσωρινής διακοπής που η διάρκεια της είναι κατά την Υπηρεσία δικαιολογημένη και επηρεάζει την κρίσιμη διαδρομή του χρονοδιαγράμματος. Πέραν αυτού δεν θα δοθεί καμία άλλη αποζημίωση στον Ανάδοχο (πχ. για τυχόν αργούντα μηχανικό εξοπλισμό, αντίστοιχο προσωπικό κ.λ.π.). Ο Ανάδοχος είναι υποχρεωμένος να επανενεργοποιήσει άμεσα τον εξοπλισμό και το προσωπικό του ευθύς μόλις εκλείψει ο λόγος διακοπής των εργασιών. Στην περίπτωση που η διάρκεια της προσωρινής διακοπής δεν επηρεάζει την κρίσιμη διαδρομή του χρονοδιαγράμματος, δεν θα χορηγείται παράταση των συμβατικών προθεσμιών, αλλά θα αναμορφώνεται το χρονοδιάγραμμα με βάση τα νέα δεδομένα και στην περίπτωση αυτή, ο Ανάδοχος δεν δικαιούται αποζημίωσης.
- (12) Η δαπάνη για την πρόσληψη και αμοιβή του προσωπικού επίβλεψης του έργου που θα ορίσουν οι αρμόδιες Εφορείες, καθώς και οι δαπάνες για την διενέργεια τυχόν απαιτούμενων ανασκαφών (πρόσληψη εξειδικευμένου προσωπικού, καταγραφή, συντήρηση, σχεδιαστική και φωτογραφική τεκμηρίωση των ευρημάτων, κλπ), για την συντήρηση, μελέτη και δημοσίευση των ευρημάτων διάσωσης και αποκατάστασης των μνημείων, βάσει των άρθρων 8, 9, 10 και 37 του Ν.3028/2002 όπως ισχύουν, θα βαρύνουν τον προϋπολογισμό του έργου (παρ. 10, του άρθρου 154 του Ν.4412/2016 «Απολογιστικές εργασίες»).
- (13) Σε περίπτωση που το έργο συγχρηματοδοτείται από την Ευρωπαϊκή Ένωση, εφόσον ο προϋπολογισμός των εν λόγω δαπανών υπερβαίνει το 5% του συνολικού προϋπολογισμού του έργου του αρχικού έργου, θα πρέπει να εγκριθεί με Απόφαση του Υπουργού Πολιτισμού, κατά τα προβλεπόμενα από το Άρθρο 25 του Ν.3614/2007 (ΦΕΚ 267/Α/2007) όπως αυτό τροποποιήθηκε από την παράγραφο 15 του άρθρου 10 του Ν.3840/2010 (ΦΕΚ 53/Α/2010).
- (14) Όλα τα αρχαιολογικά ή άλλα ευρήματα, οποιασδήποτε φύσης και αξίας, που ανακαλύπτονται κατά την εκτέλεση του έργου ανήκουν στο Ελληνικό Δημόσιο και σε κάθε τέτοια περίπτωση ισχύει η Ελληνική νομοθεσία.

5. ΕΓΚΕΚΡΙΜΕΝΟΙ ΥΠΕΡΓΟΛΑΒΟΙ

Ισχύουν τα οριζόμενα στο Ν.4412/2016 (άρθρα 58, 131, 132, 164, 165, 166).

6. ΕΡΓΑΤΙΚΟ ΔΥΝΑΜΙΚΟ ΚΑΙ ΛΟΙΠΟ ΠΡΟΣΩΠΙΚΟ

6.1 Πρόσληψη εργατικού δυναμικού και λοιπού προσωπικού

- (1) Αν δεν ορίζεται διαφορετικά στη σύμβαση, ο Ανάδοχος θα είναι υπεύθυνος για την εξεύρεση, πρόσληψη και κινητοποίηση σύμφωνα με τις κείμενες διατάξεις όλου του προσωπικού που απαιτείται για την εκπλήρωση των συμβατικών του υποχρεώσεων, εργατοτεχνικού, επιστημονικού ή άλλου, ημεδαπού ή αλλοδαπού, καθώς και για την παροχή σε αυτό των μέσων, εργαλείων κτλ. για την άσκηση των καθηκόντων του. Σχετικά ισχύουν τα οριζόμενα στο Ν.4412/2016 (άρθρο 138).
- (2) Ο Ανάδοχος μπορεί να χρησιμοποιήσει ελληνικό ή αλλοδαπό προσωπικό, σύμφωνα με την ισχύουσα νομοθεσία. Το αλλοδαπό προσωπικό του Αναδόχου πρέπει να εφοδιαστεί με σχετική άδεια παραμονής και εργασίας στην Ελλάδα, με ευθύνη, μέριμνα και δαπάνη του Αναδόχου και σύμφωνα με την εκάστοτε ισχύουσα εργατική και λοιπή νομοθεσία.

6.2 Αμοιβές και Κανονισμός Εργασίας

Ισχύουν τα οριζόμενα στο Ν.4412/2016 (άρθρο 138).

6.3 Προσωπικό του ΚΤΕ

Ο Ανάδοχος δεν δικαιούται να προσλάβει ή να αποπειραθεί να προσλάβει προσωπικό που εργάζεται, με οποιαδήποτε σχέση εργασίας, για λογαριασμό του ΚΤΕ.

6.4 Εργατική νομοθεσία

Ισχύουν τα οριζόμενα στο Ν.4412/2016 (άρθρο 138).

6.5 Ωράριο εργασίας – υπερωριακή, νυχτερινή εργασία – αργίες και εορτές

- (1) Το ωράριο εργασίας θα είναι αυτό που εκάστοτε ορίζεται από τις διατάξεις του Υπουργείου Εργασίας για τις εκτελούμενες κατά περίπτωση εργασίες.
- (2) Ενώ κατ' αρχή θα πρέπει να αποφεύγεται, σε ειδικές περιπτώσεις και προκειμένου να αντιμετωπιστούν έκτακτα περιστατικά που σχετίζονται με την προστασία ζωής ή περιουσίας ή ασφάλειας των έργων ή για να καταστεί δυνατή η τήρηση του χρονοδιαγράμματος, επιτρέπεται η εκτέλεση υπερωριακής ή νυχτερινής εργασίας και εργασίας κατά τις αργίες και εορτές σύμφωνα με όσα σχετικά ορίζονται από την Ελληνική νομοθεσία. Σε περίπτωση εκτέλεσης τέτοιας εργασίας, ο Ανάδοχος δεν δικαιούται να ζητήσει πρόσθετη αποζημίωση. Κατά την εκτέλεση της ανωτέρω εργασίας, ο Ανάδοχος υποχρεούται να εξασφαλίζει τις σχετικές άδειες και να τηρεί όλους τους Νόμους και κανονισμούς, που αφορούν τέτοια εργασία. Εφόσον καθίσταται αναγκαία η υπερωριακή ή νυχτερινή εργασία ή η εκτέλεση εργασίας κατά τις αργίες και εορτές, ο Ανάδοχος υποχρεούται να την εκτελεί χωρίς αντίρρηση, αναλαμβάνοντας και όλες τις δαπάνες. Σε οποιαδήποτε περίπτωση υπερωριακής απασχόλησης ο Ανάδοχος υποχρεούται να ενημερώνει έγκαιρα την Υπηρεσία.
- (3) Ειδικά για την υπερωριακή εργασία η Υπηρεσία θα συνηγορήσει, εφόσον κρίνεται απαραίτητη και δεν υπάρχει άλλη δυνατότητα για εξασφάλιση περισσοτέρου προσωπικού, αλλά δεν μπορεί να εγγυηθεί την εξασφάλιση της σχετικής έγκρισης από τις αρμόδιες Αρχές.
- (4) Αν ο Ανάδοχος δεν μπορέσει να εξασφαλίσει έγκριση για υπερωριακή εργασία, αυτό δεν θα αποτελέσει δικαιολογία για παράταση των προθεσμιών εκτέλεσης του έργου.
- (5) Κατά την εκτέλεση νυχτερινής εργασίας ο Ανάδοχος υποχρεούται να παρέχει με δαπάνη του πρόσθετο και ικανοποιητικό φωτισμό για την ασφάλεια του προσωπικού του, του κοινού και εν γένει κάθε φύσης κυκλοφορίας, καθώς και κατάλληλα μέσα, που να επιτ-

ρέπουν την καλή τοποθέτηση και επιθεώρηση υλικών και την από κάθε άποψη ορθή εκτέλεση των εργασιών.

- (6) Ο Ανάδοχος θα πρέπει να λάβει υπόψη του την ισχύουσα νομοθεσία για ηχορύπανση και ώρες κοινής ησυχίας στην περιοχή, για τον προγραμματισμό εκτέλεσης του έργου. Κατά τις ώρες κοινής ησυχίας και τις νυκτερινές ώρες θα πρέπει να αποφεύγεται εκτέλεση εργασιών που ηχορρυπαίνουν την περιοχή και να λαμβάνονται κατάλληλα προς τούτο μέτρα.

6.6 Υποδομές εργατικού δυναμικού και λοιπού προσωπικού

- (1) Εκτός εάν ορίζεται διαφορετικά στη σύμβαση, ο Ανάδοχος υποχρεούται να παρέχει στο προσωπικό του όλες τις διευκολύνσεις σε υποδομές που σχετίζονται με την εκπλήρωση των συμβατικών του υποχρεώσεων και την άσκηση των καθηκόντων του προσωπικού του.
- (2) Ο Ανάδοχος υποχρεούται να παράσχει προς την Υπηρεσία τις διευκολύνσεις σε υποδομές που ορίζονται στην παρούσα (παρ. 4.1.3).
- (3) Οι ανωτέρω διευκολύνσεις παρέχονται με ευθύνη, φροντίδα και δαπάνη του Αναδόχου και θεωρούνται ανηγμένες στις τιμές της προσφοράς του.

6.7 Ασφάλεια και υγιεινή

- (1) Ο Ανάδοχος υποχρεούται να εκτελεί τα έργα με ασφαλή τρόπο και σύμφωνα με τους Νόμους, Διατάγματα, Αστυνομικές και λοιπές διατάξεις και τις οδηγίες της Υπηρεσίας, που αφορούν την υγιεινή και την ασφάλεια των εργαζομένων. Ενδεικτικά και όχι περιοριστικά, αναφέρονται οι επόμενες διατάξεις, οι οποίες θα εφαρμόζονται όπως τροποποιήθηκαν και ισχύουν εκάστοτε κατά το χρόνο της εφαρμογής τους:
- Το ΠΔ 413/77 (ΦΕΚ 128 Α/1977 «Περί αγοράς, μεταφοράς και καταναλώσεως εκρηκτικών υλών»),
 - Το ΠΔ 447/75 (ΦΕΚ 142 Α/1975) «Περί ασφαλείας των εν ταις οικοδομικαίς εργασίαις ασχολούμενων μισθωτών»
 - Το ΠΔ 778/80 (ΦΕΚ 193 Α/1980) «Περί μέτρων ασφαλείας κατά την εκτέλεσιν οικοδομικών εργασιών»,
 - Το ΠΔ 1073/81 (ΦΕΚ 260 Α/1981) «Περί μέτρων ασφαλείας κατά την εκτέλεσιν εργασιών εις εργοτάξια οικοδομών και πάσης φύσεως έργων αρμοδιότητος Πολιτικού Μηχανικού»,
 - Το Ν.1396/83 (ΦΕΚ 126 Α/1983) «Περί υποχρέωσης λήψης και τήρησης μέτρων ασφαλείας στις οικοδομές και λοιπά ιδιωτικά έργα»,
 - Η Υ.Α. ΙΙ-5η/Φ/17402/84 «Κανονισμός Μεταλλευτικών και Λατομικών Εργασιών» (931/Β), Ν.1428/84 και Ν 2115/93,
 - Ο Ν 1430/84 (ΦΕΚ 49 Α/1984) «Κύρωση της 62 Διεθνούς Σύμβασης Εργασίας που αφορά τις διατάξεις ασφαλείας στην οικοδομική βιομηχανία»,
 - Ο Ν. 1568/85 (ΦΕΚ 177 Α/1985) «Υγιεινή και ασφάλεια των εργαζομένων», όπως τροποποιήθηκε και ισχύει, σε συνδυασμό με το άρθρο 39 του Ν.1836/89 (79/Α) «Προώθηση της απασχόλησης και της επαγγελματικής κατάρτισης και άλλες διατάξεις»,
 - Το ΠΔ 294/88 (ΦΕΚ 138 Α/1988) «Ελάχιστος χρόνος απασχόλησης τεχνικού ασφαλείας και γιατρού εργασίας, επίπεδο γνώσεων και ειδικότητα τεχνικού ασφαλείας για τις επιχειρήσεις, εκμεταλλεύσεις και εργασίες του άρθρου 1, παρ. 1 του Ν 1568/85»,
 - Το ΠΔ 225/89 (ΦΕΚ 106 Α/1989) «Υγιεινή και Ασφάλεια στα Υπόγεια Τεχνικά Έργα»,
 - Το ΠΔ 157/92 (ΦΕΚ 74 Α/1992) «Επέκταση των ΠΔ και ΥΑ που εκδόθηκαν με τις εξουσιοδοτήσεις του Ν.1568/85 στο Δημόσιο, ΝΠΔΔ και ΟΤΑ»,
 - Το ΠΔ 395/94 (ΦΕΚ 220 Α/1994) «Ελάχιστες προδιαγραφές ασφαλείας και υγείας για τη χρησιμοποίηση εξοπλισμού εργασίας από τους εργαζομένους κατά την εργασία τους σε συμμόρφωση με την οδηγία 89/655/ΕΟΚ», σε συνδυασμό με τα ΠΔ 89/99 (ΦΕΚ 94 Α/1999), 396/94 (ΦΕΚ 220 Α/1994) και 304/00 (ΦΕΚ 241 Α/2000),
 - Το ΠΔ 16/96 (ΦΕΚ 10 Α/1996) «Ελάχιστες προδιαγραφές ασφαλείας και υγείας στους χώρους εργασίας σε συμμόρφωση με την Οδηγία 89/954/ΕΟΚ»,

- Το ΠΔ 17/96 (ΦΕΚ 11 Α/1996) «Μέτρα για τη βελτίωση της ασφάλειας και της υγείας των εργαζομένων κατά την εργασία σε συμμόρφωση με τις οδηγίες 89/391/ΕΟΚ και 91/383/ΕΟΚ», όπως τροποποιήθηκε και ισχύει, σε συνδυασμό με το ΠΔ 159/99 (ΦΕΚ 157 Α/1999),
 - Το ΠΔ 305/96 (ΦΕΚ 212 Α/1996) «Ελάχιστες προδιαγραφές ασφάλειας και υγείας που πρέπει να εφαρμόζονται στα προσωρινά ή κινητά εργοτάξια σε συμμόρφωση προς την Οδηγία 92/57/ΕΟΚ»,
 - Η Υπουργική Απόφαση 3046/304/30-1-89 (ΦΕΚ 59Δ) «Κτιριοδομικός κανονισμός» (Ειδικά το Άρθρο 5, παρ. 4,2 για τη χρήση εκρηκτικών)
 - Η Υπουργική Απόφαση Υ.ΠΕ.ΧΩ.Δ.Ε. 31245/οικ/22-5-93 «Συστάσεις για κατεδαφίσεις κτιρίων», με κατ' αναλογία εφαρμογή της σε κατεδαφίσεις υπάρχοντων τεχνικών έργων κτλ.)
- (2) Προς τούτο πρέπει ο Ανάδοχος να ορίσει ένα μέλος του εργοταξίου του σαν Υπεύθυνο Ασφαλείας. Το εν λόγω μέλος του εργοταξίου θα έχει υποχρέωση για ενημέρωση και παρακολούθηση τήρησης όλων των κανόνων υγιεινής και ασφάλειας από όλους τους εργαζόμενους. Ο προϊστάμενος του εργοταξιακού γραφείου του Αναδόχου παραμένει πάντα τελικός υπεύθυνος για την υγιεινή και ασφάλεια.
- (3) Ρητά καθορίζεται ότι ο Ανάδοχος παραμένει μόνος και αποκλειστικά υπεύθυνος για την ασφάλεια των εργαζομένων στα έργα και είναι δική του ευθύνη η λήψη των ενδεδειγμένων και ορθών μέτρων ασφαλείας και η τήρηση των σχετικών κανονισμών. Για θέματα πρόληψης ατυχημάτων ισχύουν όσα ορίζονται από την Ελληνική νομοθεσία, όπως εκάστοτε ισχύει κατά το χρόνο της εφαρμογής των διατάξεων.
- (4) Όλες οι δαπάνες εφαρμογής των διατάξεων υγιεινής και ασφάλειας βαρύνουν τον Ανάδοχο και θα πρέπει να έχουν συνυπολογισθεί απ' αυτόν κατά τη διαμόρφωση της προσφοράς του κατά ανηγμένο τρόπο στις τιμές της προσφοράς του.

6.8 Προσωπικό Αναδόχου

Σύμφωνα με όσα αναφέρονται στο Ν.4412/2016, σχετικά με το προσωπικό του Αναδόχου, ισχύουν και τα ακόλουθα:

- (1) Σύμφωνα με το άρθρο 145 παρ 4 του Ν.4412/2016 όπως ισχύει το βραδύτερο σε τριάντα (30) ημερολογιακές ημέρες από την υπογραφή της σύμβασης κατασκευής του έργου, ο Ανάδοχος πρέπει να υποβάλει οριστικό οργανόγραμμα εργοταξιακού προσωπικού που θα τεθεί υπόψη της Διευθύνουσας Υπηρεσίας για έλεγχο και αποδοχή ως προς την ελάχιστη κάλυψη των υπεύθυνων θέσεων του εργοταξίου.
- (2) Ειδικότερα ο Ανάδοχος εκτός από το διορισμό του προϊστάμενου του εργοταξιακού γραφείου και του αναπληρωτή του (Άρθρο 4.3 της παρούσας), υποχρεούται να στελεχώσει μόνιμα τις εργοταξιακές του λειτουργίες με ειδικευμένο και έμπειρο προσωπικό, αναγκαίο επί τόπου του έργου για την επαρκή καθοδήγηση, παρακολούθηση και εκτέλεση του έργου. Στο ανωτέρω προσωπικό, από το οποίο θα πρέπει υποχρεωτικά να καλύπτονται και οι αρμοδιότητες υπεύθυνου χρονικού προγραμματισμού και ελέγχου της πρόοδου του έργου, υπεύθυνου ποιότητας έργου και υπεύθυνου υγιεινής και ασφάλειας, θα περιλαμβάνονται απαραίτητα, κατ' ελάχιστον, και οι επιπλέον ειδικότητες που προβλέπονται.
- (3) Η Υπηρεσία δύναται κατά την απόλυτη κρίση της να ζητήσει την απομάκρυνση μέλους ή μελών του προσωπικού του Αναδόχου από το έργο, οπότε ο Ανάδοχος υποχρεούται να τους απομακρύνει και να τους αντικαταστήσει με άλλους, των οποίων ο διορισμός θα υπόκειται στους όρους της παρούσας παραγράφου. Επίσης, η Υπηρεσία μπορεί να διατάσσει τη στελέχωση του εργοταξίου με πρόσθετο προσωπικό, οπότε, κατά την κρίση της, γίνεται απαραίτητο.
- (4) Ρητά καθορίζεται ότι ο διορισμός των υπόψη προσώπων του Αναδόχου σε καμία περίπτωση δεν απαλλάσσει τον τελευταίο από τις ευθύνες και τις υποχρεώσεις του, ο δε Ανάδοχος παραμένει πάντοτε αποκλειστικά και εξ ολοκλήρου υπεύθυνος απέναντι στην Υπηρεσία.
- (5) Επίσης, μόνον η θέση υπεύθυνου ποιότητας έργου επιτρέπεται να καλυφθεί από τον προϊστάμενο του εργοταξιακού γραφείου του Αναδόχου ή τον αναπληρωτή του. Ο υπε-

ύθυνος χρονικού προγραμματισμού και ελέγχου της προόδου του έργου πρέπει να είναι μηχανικός ή τεχνολόγος με γνώσεις χειρισμού λογισμικού χρονικού προγραμματισμού, με ενδεχόμενη περιοδική παρουσία επί τόπου του έργου, εφόσον απασχολείται μόνο στο αντικείμενο αυτό, ή με μόνιμη παρουσία εφόσον απασχολείται και σε άλλα αντικείμενα.

- (6) Ο υπεύθυνος υγιεινής και ασφάλειας συνιστάται να είναι τεχνικός επιπέδου γενικού εργοδηγού, ώστε αφενός να ευρίσκεται κυρίως στα εργοτάξια, σε στενή και ευθεία επαφή με το εργατοτεχνικό προσωπικό και αφετέρου να έχει την αρμοδιότητα και τη δικαιοδοσία να επιβάλλει τους σχετικούς κανόνες στους εργοδηγούς ειδικοτήτων, στους επιστάτες και στο λοιπό προσωπικό.

6.9 Καταστάσεις προσωπικού και εξοπλισμού Αναδόχου

- (1) Ο Ανάδοχος υποχρεούται να υποβάλει στην Υπηρεσία μηνιαία κατάσταση του προσωπικού που απασχολεί στο έργο (ειδικότητα, πλήθος ανά ειδικότητα, ημέρες απασχόλησης ανά μήνα) καθώς και του μηχανικού εξοπλισμού (είδος, δυναμικότητα, πλήθος, ημέρες απασχόλησης ανά μήνα). Οι υπόψη καταστάσεις θα υποβάλλονται μηνιαία, σε μορφή που θα συμφωνηθεί με την Υπηρεσία, μέχρι την οριστική παραλαβή των έργων.
- (2) Εφόσον εγκριθεί από την Υπηρεσία, οι κατά τα ανωτέρω καταστάσεις προσωπικού και εξοπλισμού μπορεί να υποβάλλονται ως παράρτημα της μηνιαίας έκθεσης προόδου (άρθρο 4.22 της παρούσας), εφόσον υποβάλλονται τέτοιες.

6.10 Ανάρμοστη συμπεριφορά

Ο Ανάδοχος είναι εξ ολοκλήρου υπεύθυνος για τη λήψη των απαραίτητων μέτρων ώστε να προληφθεί οποιαδήποτε ατασθαλία, παρανομία, βίαιη διατάραξη τάξης ή κατά οποιοδήποτε τρόπο ανάρμοστη συμπεριφορά εκ μέρους του προσωπικού του και για τη διατήρηση ομαλών συνθηκών και προστασίας προσώπων και περιουσιών στους εργοταξιακούς χώρους ή γύρω από αυτούς.

7. ΕΞΟΠΛΙΣΜΟΣ, ΥΛΙΚΑ ΚΑΙ ΕΡΓΑΣΙΑ

7.1 Τρόπος εκτέλεσης

- (1) Ο Ανάδοχος είναι εξ ολοκλήρου μόνος υπεύθυνος με δική του δαπάνη για την επιλογή και παροχή των απαραίτητων εργατικών, υλικών και μηχανημάτων, τη μεταφορά τους από τις πηγές προμήθειας τους, τον έλεγχο δοκιμών των υλικών σε εργαστήριο Δημόσιας Υπηρεσίας ή αναγνωρισμένου Ιδιωτικού Φορέα (άρθρο 56 του Ν.4412/2016), για να διαπιστωθεί ότι τα προσκομιζόμενα στο έργο υλικά συμφωνούν με τις προδιαγραφές του έργου καθώς και για τη χρησιμοποίησή τους και την εν γένει εκτέλεση των έργων σύμφωνα με τους όρους της παρούσας, τις σχετικές Ελληνικές Τεχνικές Προδιαγραφές και των λοιπών εγκεκριμένων συμβατικών τευχών και σχεδίων. Γενικά ισχύουν τα όσα αναφέρονται στο Άρθρο 56 του Ν 4412/2016 Εκθέσεις δοκιμών, πιστοποίηση και άλλα αποδεικτικά μέσα (άρθρο 44 της Οδηγίας 2014/24/ΕΕ) και στο Άρθρο 82 Πρότυπα διασφάλισης ποιότητας και πρότυπα περιβαλλοντικής διαχείρισης (άρθρο 62 της Οδηγίας 2014/24/ΕΕ).
- (2) Ο Ανάδοχος πρέπει να εκτελέσει τα διάφορα έργα σύμφωνα με τα γενικά και λεπτομερικά σχέδια της εγκεκριμένης μελέτης, καθώς και με τυχόν συμπληρωματικά, κατά το στάδιο της κατασκευής, που θα εγκριθούν από την Υπηρεσία.
- (3) Σε περίπτωση που, κατά τη διάρκεια της εκτέλεσης του έργου και μέχρι την οριστική παραλαβή του, οι εργασίες ή τμήμα τους ή τα υλικά που χρησιμοποιούνται ή που χρησιμοποιήθηκαν για την εκτέλεση των εργασιών είναι, κατά την κρίση της Υπηρεσίας, ελαττωματικά, ατελή ή ακατάλληλα ή δεν πληρούν τις απαιτήσεις των προδιαγραφών και γενικά δεν συμφωνούν με εκείνα που ορίζονται στη σύμβαση, τότε εφαρμόζονται οι σχετικές στο Ν.4412/2016 διατάξεις και της παρ. 4.9.1 της παρούσας.
- (4) Με την επιφύλαξη ισχύος όλων των δικαιωμάτων της Επίβλεψης για τους ελέγχους υλικών και κατασκευών, κανένα υλικό ή κατασκευή / εξοπλισμός δεν θα γίνονται αποδεκτά από τον ΚτΕ, εάν δεν έχουν ελεγχθεί και εγκριθεί από τον Υπεύθυνο Ποιότητας του Αναδόχου. Διευκρινίζεται ότι για τη λήψη των σχετικών εγκρίσεων, ουσιαστικά δικαιολογητικά

θεωρούνται οι εγκριτικές απαιτήσεις (πιστοποιητικά ποιοτικής συμμόρφωσης, πιστοποιητικά συστήματος διαχείρισης ποιότητας, πιστοποιητικά συστήματος περιβαλλοντικής διαχείρισης, κ.λ.π.) που έχουν εκδοθεί στις χώρες παραγωγής τους αλλά και σε άλλες χώρες, όπου έχουν κατασκευαστεί ανάλογα έργα.

- (5) Ο Ανάδοχος δεν δικαιούται σε καμία περίπτωση, να επικαλεστεί την παρουσία εκπρόσωπων της Υπηρεσίας στον τόπο του έργου, για να απαλλαγθεί από τις συμβατικές υποχρεώσεις του, εκεί όπου διαπιστώθηκαν, μεταγενέστερα, ελαττωματικές εργασίες, παραλείψεις ή ατέλειες, εκτός αν αυτές οφείλονται σε γραπτές εντολές ή οδηγίες της Υπηρεσίας.
- (6) Ο Ανάδοχος θα έχει όλη την ευθύνη για κάθε καθυστέρηση στην πρόοδο ή αποπεράτωση του έργου από την εφαρμογή του παρόντος άρθρου, εκτός αν τα αποτελέσματα των εργαστηριακών δοκιμών αποβούν υπέρ του Αναδόχου ή αν αποδειχθεί ότι τα έργα δεν είναι κακότεχνα.

7.2 Υποβολή δειγμάτων υλικών / εξοπλισμού

Ισχύουν τα οριζόμενα στην παράγραφο 4.9.1 της παρούσας.

7.3 Επιθεώρηση

- (1) Ισχύουν τα οριζόμενα στο άρθρο 136 του Ν. 4412/2016, στο άρθρο 138 παρ.14 και στο άρθρο 179 του Ν.4412/2016 όπως ισχύουν σήμερα.
- (2) Η Υπηρεσία έχει το δικαίωμα να προβαίνει σε οποιαδήποτε επιθεώρηση και έλεγχο ήθελε κρίνει αναγκαίο σχετικά με την ικανότητα και την επάρκεια του προσωπικού του Αναδόχου, τα υλικά, τις μεθόδους εργασίας, την πρόοδο των εργασιών, το εργατικό κόστος κτλ. Ο Ανάδοχος υποχρεούται να τηρεί με ακρίβεια και πλήρη ενημερότητα, σύμφωνα με τους εκάστοτε νόμους, όλα γενικά τα λογιστικά βιβλία, στοιχεία και μητρώα που αφορούν στο προσωπικό που απασχολεί, τους μισθούς, τα ημερομίσθια και τα επιδόματα, τις ασφαλιστικές και άλλες εισφορές κτλ., τις απογραφές του εξοπλισμού, των μηχανημάτων, των εργαλείων και υλικών που προσκομίσθηκαν στο εργοτάξιο και χρησιμοποιούνται σε αυτό και γενικά όλα τα βιβλία, δελτία και καταστάσεις σχετικές με την πρόοδο των εργασιών, τα διαγράμματα, τους ανακεφαλαιωτικούς πίνακες και λοιπά στοιχεία που ήθελε ζητήσει η Υπηρεσία. Ο Ανάδοχος είναι υποχρεωμένος να χορηγεί στην Υπηρεσία, μετά από σχετική αίτησή της, αντίγραφα από τις εκθέσεις καταστάσεις κτλ.

7.4 Δοκιμές

- (1) Ισχύουν τα οριζόμενα στα άρθρα 56, 82, 138 παρ.5, 147 παρ.3, 157, 159, 160 και 168 του Ν. 4412/2016 και στο άρθρο 7.1 της παρούσας.
- (2) Ο Ανάδοχος υποχρεούται να παράσχει κάθε υλικό, συσκευή, εξοπλισμό, όργανο, συνδρομή, συμβατικό ή άλλο τεύχος ή πληροφορία, ηλεκτρικό ρεύμα, καύσιμα, αναλώσιμα, καθώς και το κατάλληλο εργατοτεχνικό και επιστημονικό προσωπικό που απαιτείται κατά την απόλυτη κρίση της Υπηρεσίας για την αποδοτική εκτέλεση των δοκιμών που προδιαγράφονται στα συμβατικά τεύχη.
- (3) Μετά την ολοκλήρωση κάθε μιας των κατά τα ανωτέρω δοκιμών, ο Ανάδοχος υποχρεούται, σε εύλογο χρονικό διάστημα που θα συμφωνηθεί με την Υπηρεσία, να παραδίδει τις εκθέσεις των δοκιμών, με τις καταγραφές των μετρήσεων, τα αποτελέσματα που εξήχθησαν από εργαστηριακή ή άλλη επεξεργασία και το συμφωνο ή όχι με τις προδιαγραφές και τις ΤΣΥ.
- (4) Αστοχία δοκιμών παραλαβής κατά την περάτωση:
Ισχύουν τα οριζόμενα στα άρθρα 138, 157, 159, 160, 168 του Ν.4412/2016.

7.5 Απόρριψη

Ισχύουν τα οριζόμενα στο άρθρο 159 του Ν. 4412/2016 και στο άρθρο 7.1 της παρούσας.

7.6 Επανορθωτικές εργασίες

Ισχύουν τα οριζόμενα στα άρθρα 157 και 159 του Ν. 4412/2016 και στο άρθρο 7.1 της παρούσας.

8. ΕΝΑΡΞΗ – ΚΑΘΥΣΤΕΡΗΣΕΙΣ – ΔΙΑΚΟΠΗ ΕΡΓΑΣΙΩΝ

8.1 Έναρξη εργασιών

Ισχύουν τα οριζόμενα στον Ν.4412/2016 (άρθρα 145, 147).

8.2 Προθεσμία περάτωσης

Ισχύουν τα οριζόμενα στον Ν.4412/2016 (άρθρα 145, 147) σε συνδυασμό με τις διατάξεις του άρθρου 78 του Ν.4313/2014 περί συγχρηματοδοτούμενων έργων όπως ισχύουν κάθε φορά. Σχετικά με την επιρροή των προθεσμιών στην αναθεώρηση, ισχύει το άρθρο 153 του Ν.4412/2016.

8.2.1 Συνολική προθεσμία

Για την περάτωση όλου του έργου ορίζεται **συνολική προθεσμία τεσσάρων (04) ημερολογιακών μηνών** από την ημέρα που θα υπογραφεί η σύμβαση. Στην υπόψη συνολική προθεσμία, περιλαμβάνονται και οι προθεσμίες που αναφέρονται στο άρθρο 1.9 της παρούσας για την τυχόν εκπόνηση και έγκριση μελετών, όπως και για την τυχόν εκτέλεση συμπληρωματικών γεωτεχνικών ερευνών.

Στην ως άνω συνολική προθεσμία δεν περιλαμβάνεται η ολοκλήρωση των εργασιών τυχόν υδροσποράς – αχυροκάλυψης (μετά από εντολή της Υπηρεσίας), όπως και κάθε φύσης φύτευση. Εφόσον δεν έχει γίνει εφικτή η υλοποίηση τους σε προηγούμενη φυτευτική περίοδο εντός της συνολικής προθεσμίας, οι εργασίες αυτές, θα μπορούν να ολοκληρωθούν μέσα στην φυτευτική περίοδο (Φθινόπωρο) που έπεται της συνολικής προθεσμίας του έργου (με τις τυχόν εγκεκριμένες παρατάσεις της), για όσα τμήματα δεν ήταν δυνατή η εκτέλεση της εργασίας εντός της συνολικής ως άνω προθεσμίας.

8.2.2 Τμηματικές προθεσμίες

8.2.2.1 Έννοιες - ορισμοί

Εκτός από τη συνολική προθεσμία, ο ανάδοχος είναι υποχρεωμένος να τηρήσει τις:

- (α) Αποκλειστικές τμηματικές προθεσμίες (με την έννοια της παραγράφου 4α του άρθρου 147 του Ν.4412/2016 και με τις συνέπειες του άρθρου 148 του Ν.4412/2016), για παράδοση τμημάτων του έργου, που η έγκαιρη αποπεράτωσή τους έχει ιδιαίτερη σημασία για τον κύριο του έργου.
- (β) Ενδεικτικές τμηματικές προθεσμίες (με την έννοια της παραγράφου 4β του άρθρου 147 του Ν.4412/2016 και με τις συνέπειες του άρθρου 148 του Ν.4412/2016), που καθορίζονται ως σταθμοί ενδιάμεσου ελέγχου της προόδου του έργου.

8.2.2.2 Καθορισμός τμηματικών και λοιπών προθεσμιών (αποκλειστικών και ενδεικτικών)

Τμηματικές προθεσμίες:

Δεν καθορίζονται τμηματικές προθεσμίες.

Λοιπές προθεσμίες:

- Ο ανάδοχος είναι υποχρεωμένος να κάνει έναρξη των εργασιών του έργου το αργότερο σε ένα (1) μήνα από την υπογραφή της σύμβασης.
- Όχι αργότερα από δέκα πέντε (15) ημερολογιακές ημέρες από την υπογραφή της σύμβασης από τον Ανάδοχο παραδίδονται:
 - Βεβαίωση / δήλωση παραλαβής από την Υπηρεσία όλων των διαθέσιμων στοιχείων σχετικά με το έργο συνοδευόμενη από αντίστοιχο πίνακα, εμφανίζοντα τα υπόψη στοιχεία και την ημερομηνία παραλαβής τους.

- Βιογραφικά σημειώματα για τον προϊστάμενο του εργοταξιακού γραφείου και τον αναπληρωτή του, όπως και για το επιτελικό προσωπικό, που προτείνεται Σε περίπτωση Αναδόχου Κοινοπραξίας θα δηλώνεται οπωσδήποτε και η εταιρία προέλευσης του προτεινόμενου στελέχους.
 - Αντίγραφο πιστοποιητικού του Αναδόχου ή μελών της Αναδόχου Κοινοπραξίας, σε περίπτωση που ο Ανάδοχος ή επιχειρήσεις-μέλη της Κοινοπραξίας διαθέτουν πιστοποιημένο σύστημα ποιότητας ή/και δήλωση ότι βρίσκονται στο στάδιο της προετοιμασίας ή της πιστοποίησης.
 - Το χρονοδιάγραμμα κατασκευής του έργου (αποκλειστική προθεσμία).
 - Μεθοδολογία τοπογραφικών και λοιπών γεωμετρικών ελέγχων και εργασιών, σύμφωνα με τα άρθρα 4.7 και 4.9 της παρούσας και των τυχόν σχετικών άρθρων της ΕΣΥ.
- Όχι αργότερα από τριάντα (30) ημερολογιακές ημέρες από την υπογραφή της σύμβασης από τον Ανάδοχο ολοκληρώνονται, υποβάλλονται ή/και παραδίδονται:
 - Οριστικά Ασφαλιστήρια Συμβόλαια (αν κατά την υπογραφή της σύμβασης υπεβλήθη μόνον το COVER NOTE ή αν κατά τον έλεγχο προέκυψαν παρατηρήσεις) σύμφωνα με τις απαιτήσεις του άρθρου 18 της παρούσας και τις ενδεχόμενες παρατηρήσεις της Υπηρεσίας.
 - Το οργανόγραμμα του εργοταξίου, η κατανομή αρμοδιοτήτων και η περιγραφή των θέσεων εργασίας (αποκλειστική προθεσμία).
 - Το οργανόγραμμα της Ομάδας Μελετών - Ερευνών, εφόσον προβλέπεται, με το γενικό Συντονιστή και πίνακα κατανομής αρμοδιοτήτων.
 - Δήλωση ανάληψης καθηκόντων του προϊσταμένου του εργοταξιακού γραφείου και σχετικό πληρεξούσιο (αποκλειστική προθεσμία).
 - Προτάσεις για τους χώρους εγκατάστασης του εργοταξίου και τοποθέτησης πινακίδων του έργου, καθώς και πιθανών εναλλακτικών χώρων λήψης και απόθεσης υλικών.
 - Προτάσεις και στοιχεία για τις εγκαταστάσεις και ευκολίες που προβλέπονται στην παρ. 4.1.3 της παρούσας.
 - Προτάσεις για τη μεθοδολογία προγραμματισμού και ελέγχου της προόδου του έργου, για το σχετικό λογισμικό που θα χρησιμοποιηθεί και για το σύνολο των εντύπων που θα χρησιμοποιηθούν για την καταγραφή στοιχείων και την τεκμηρίωση του έργου.
 - Πρόγραμμα Υγιεινής και Ασφάλειας σύμφωνα με το ΠΔ 305/96 (αποκλειστική προθεσμία).
 - Στο ίδιο διάστημα οριστικοποιούνται από την Υπηρεσία η ομάδα επίβλεψης του έργου και η κατανομή αρμοδιοτήτων καθώς και οι απαιτήσεις της ως προς τον τρόπο κατάτμησης και κωδικοποίησης του έργου σε περιοχές ή/και επίπεδα ελέγχου για τον προγραμματισμό και τον έλεγχο της προόδου του έργου [δενδροειδής κατάτμηση του έργου (ΔΚΕ) ή Work Breakdown Structure (WBS)].
 - Όχι αργότερα από εξήντα (60) ημερολογιακές ημέρες από την υπογραφή της σύμβασης από τον Ανάδοχο ολοκληρώνονται, υποβάλλονται ή/και παραδίδονται:
 - Αναφορά προόδου για την ανασκόπηση και επαλήθευση των στοιχείων των μελετών σύμφωνα με τις παραγράφους 1.9.2 και 4.1.1 της παρούσας. Η αναφορά αυτή θα συνοδεύεται με αρχικό λεπτομερή πίνακα όλων των εκπονούμενων και των προς εκπόνηση μελετών και αντίστοιχο αναλυτικό χρονοδιάγραμμα μελετών, συνδυασμένο με την εκτέλεση των εργασιών και συμφωνημένο με την Ομάδα Μελέτης, εφόσον αυτή προβλέπεται (αποκλειστική προθεσμία).
 - Πρόγραμμα ποιότητας έργου, σύμφωνα με την Απόφ.ΔΙΠΑΔ611/01 (ΦΕΚ 1013Β/2-8-01) (αποκλειστική προθεσμία).
 - Έκθεση αυτοψίας για την ανάγκη εκτέλεσης συμπληρωματικών γεωτεχνικών ερευνών, αρχαιολογικών ερευνών ή μετατόπισης δικτύων ΟΚΩ. Η έκθεση αυτή θα συνοδεύεται με πίνακα όλων των εμπλεκόμενων με την κατασκευή του έργου ΟΚΩ ή άλλων οργανισμών, τα σημεία του έργου στα οποία συναντιόνται τα έργα των οργανισμών αυτών, τα απαιτούμενα μέτρα ή ενέργειες, τα αρμόδια πρόσωπα ή υπηρεσίες (με διεύθυνση και τηλέφωνο) καθώς και την ανάγκη διενέργειας ερευνητικών τομών.

- Οι προβλεπόμενες από το ΠΔ 305/96 και το ΠΔ 17/96 δηλώσεις και γνωστοποιήσεις για ανάθεση καθηκόντων Τεχνικού Ασφαλείας (ΤΑ), Συντονιστή Υγιεινής και Ασφάλειας(ΣΥΑ) και Γιατρού Ασφαλείας (ΓΑ).
- Την αποτύπωση του φυσικού εδάφους ή/και των υπάρχουσών ημιτελών κατασκευών σύμφωνα με το άρθρο 4.7 της παρούσας (τεύχη, σχέδια, ηλεκτρονικά αρχεία).
- Οριστικό πρόγραμμα τυχόν απαιτούμενων συμπληρωματικών ερευνών.
- Αναφορά προόδου σχετική με λοιπούς χώρους που προτίθεται να χρησιμοποιήσει ο Ανάδοχος για λατομεία, δανειοθαλάμους, χώρους απόθεσης, για την πρόοδο των σχετικών ΜΠΕ, όπου προβλέπονται (άρθρα 4.18 και 4.19 της παρούσας), καθώς και για τις διαδικασίες και ενέργειες που έχει πραγματοποιήσει για την έκδοση των σχετικών αδειών από τις αρμόδιες αρχές.

8.3 Χρονοδιάγραμμα κατασκευής του έργου

Ισχύουν τα οριζόμενα στα άρθρα 145, 148 του Ν.4412/2016.

8.3.1 Γενικά

Το άρθρο αυτό καθορίζει τις υποχρεώσεις του Αναδόχου σχετικά με:

- (1) Την ανάπτυξη, τεκμηρίωση, επεξεργασία και παρουσίαση του «χρονοδιαγράμματος κατασκευής του έργου», σε πλήρη συμμόρφωση με τους χρονικούς, οικονομικούς, ποσοτικούς, κτλ. περιορισμούς και όρους, που ορίζονται στη σύμβαση.
- (2) Τον έλεγχο, την τεκμηρίωση και την παρουσίαση της «προόδου του έργου» και την υποβολή τακτικών περιοδικών αναφορών («αναφορές προόδου»)
- (3) Τη διαρκή ενημέρωση του προγράμματος του έργου και τις διορθωτικές ενέργειες για την τήρησή του, σύμφωνα με τις οδηγίες και εγκρίσεις της Υπηρεσίας.

Οι χρησιμοποιούμενοι στα τεύχη δημοπράτησης όροι, σχετικά με τον προγραμματισμό και τον έλεγχο της προόδου, νοούνται κατά τον ακόλουθο τρόπο:

- (1) «Χρονοδιάγραμμα κατασκευής του έργου» ή «χρονοδιάγραμμα του έργου» ή «πρόγραμμα κατασκευής του έργου» ή «πρόγραμμα του έργου» είναι η τεκμηριωμένη και συστηματική παρουσίαση των προβλέψεων και εκτιμήσεων του Αναδόχου σχετικά με τη χρονική, οικονομική και ποσοτική εξέλιξη των «εργασιών», που περιλαμβάνονται στη σύμβαση και σε πλήρη συμμόρφωση με τους χρονικούς, οικονομικούς, ποσοτικούς, κτλ. περιορισμούς και όρους, που ορίζονται σε αυτήν.
- (2) Οι αναφερόμενες στην προηγούμενη παράγραφο «εργασίες» περιλαμβάνουν:
 - Τις προεργασίες για την εγκατάσταση του εργοταξίου και την προετοιμασία των χώρων.
 - Τις απαιτούμενες αποτυπώσεις, έρευνες, μελέτες, εγκρίσεις και άδειες.
 - Τις εργασίες κατασκευής και των τεχνικών έργων σε συνδυασμό με τις διάφορες φάσεις του έργου (προσωρινές και μόνιμες).
 - Τους ελέγχους και δοκιμές κάθε φύσης.
 - Τις εργασίες λοιπών εμπλεκόμενων φορέων (ΟΚΩ, αρχαιολογία, κτλ.).
 - Τις απαλλοτριώσεις.

Το πρόγραμμα του έργου, που αναπτύσσεται, καταρτίζεται και τηρείται από τον Ανάδοχο, πρέπει, κατ' ελάχιστον, να καλύπτει εξειδικευμένα όλα τα ανωτέρω θέματα.

- (3) «Πρόοδος του έργου» είναι η συστηματική αποτύπωση και τεκμηρίωση της πραγματικής χρονικής, ποσοτικής, οικονομικής και διοικητικής εξέλιξης των αναφερόμενων (τουλάχιστον) στην ανωτέρω παράγραφο (5) εργασιών, σε αντιπαράθεση με τις αντίστοιχες προβλέψεις του προγράμματος.
- (4) Ως «τεκμηρίωση του προγράμματος» νοείται το σύνολο των στοιχείων, παραδοχών και μεθόδων, με τα οποία προσδιορίζονται, αιτιολογούνται και ελέγχονται, ενδεικτικά και όχι περιοριστικά:
 - η ανάπτυξη των μετώπων του έργου και η ιεράρχηση των προτεραιοτήτων
 - η επάρκεια και η καταλληλότητα των προτεινόμενων από τον Ανάδοχο μέσων παραγωγής,

- ο καταλογισμός των μέσων παραγωγής στις δραστηριότητες και η απασχόλησή τους στο έργο,
 - η ορθότητα των προβλέψεων, των μέτρων και των μεθόδων που προτείνει
 - ο συσχετισμός των υποπρογραμμάτων και η λογική αλληλουχία των δραστηριοτήτων τους
 - η χρονική διάρκεια και τα περιθώρια των επιμέρους δραστηριοτήτων
 - η ποσοτική και οικονομική αποτίμηση των προς εκτέλεση εργασιών και η διαχρονική κατανομή τους (πρόβλεψη απορρόφησης).
- (5) Ως «τεκμηρίωση της προόδου» νοείται το σύνολο των στοιχείων, παραστατικών και μεθόδων, με τα οποία αποτυπώνονται, πιστοποιούνται και ελέγχονται, ενδεικτικά και όχι περιοριστικά:
- ο βαθμός ολοκλήρωσης του φυσικού αντικείμενου (συνολικό έργο, επιμέρους έργα, ποσότητες εργασιών που πραγματικά εκτελέστηκαν)
 - η αξία των εργασιών που έχουν εκτελεστεί και του έργου που έχει πραγματοποιηθεί
 - η αντίστοιχες εκταμιεύσεις (πληρωμές)
 - το υπολειπόμενο προς εκτέλεση έργο σε ποσότητα και αξία
 - η υστέρηση, το προβάδισμα ή η συμφωνία σε σχέση με τις προβλέψεις του προγράμματος.
- (6) «Ενημέρωση του προγράμματος» είναι η συμπλήρωση ή/και τροποποίηση του ισχύοντος προγράμματος με στοιχεία νέων προβλέψεων ή/και με στοιχεία προόδου, χωρίς να μεταβάλλονται οι αρχικοί ενδιάμεσοι ή/και οι τελικοί χρονικοί και οικονομικοί στόχοι (προθεσμίες, προϋπολογισμός) ή το αντικείμενο της σύμβασης.
- (7) «Αναθεώρηση ή αναπροσαρμογή του προγράμματος» είναι η απαραίτητη (υποχρεωτικά) ενημέρωσή του, όταν προκύπτει ανάγκη μεταβολής των αρχικών ενδιάμεσων ή/και των τελικών χρονικών ή/και οικονομικών στόχων (προθεσμίες, προϋπολογισμός) ή του αντικείμενου της σύμβασης, στις περιπτώσεις που προβλέπονται από τις κείμενες διατάξεις.
- (8) «Οριστικοποίηση του προγράμματος» είναι η αποδοχή και έγκριση από την Υπηρεσία του προτεινόμενου από τον Ανάδοχο προγράμματος, όπως αυτό τελικά διαμορφώνεται μετά τις παρατηρήσεις και υποδείξεις της.

8.3.2 Σύνταξη χρονοδιαγράμματος

- (1) Η ανάπτυξη του προγράμματος γίνεται σε επίπεδο μελέτης εφαρμογής υπό την έννοια του Άρθρου 8 των «προδιαγραφών μελέτης και εφαρμογής χρονικού προγραμματισμού και διοίκησης έργου» (αποφ. Δ17/01/117/ΦΝ 332, ΦΕΚ 862B/16.11.89). Όλες οι σχετικές εργασίες και τα παραδοτέα στοιχεία υπάγονται στην κατηγορία των μελετών της παρ. 1.9.3 της παρούσας (μελέτες η αμοιβή των οποίων πρέπει να εμπεριέχεται ανηγμένα στις τιμές της προσφοράς). Ο Ανάδοχος υποχρεούται, καθ' όλη τη διάρκεια του έργου, να καλύπτει τις αρμοδιότητες του υπεύθυνου χρονικού προγραμματισμού και ελέγχου της προόδου του έργου, με εξειδικευμένο και έμπειρο προσωπικό, σύμφωνα με τα αναφερόμενα στο άρθρο 6.8 της παρούσας.
- (2) Η ανάπτυξη του προγράμματος του έργου και των υποπρογραμμάτων του πρέπει να γίνει έτσι, ώστε να τεκμηριώνεται ότι τηρούνται οι προθεσμίες που αναφέρονται στο άρθρο 8.2 της παρούσας.
- (3) Ο Ανάδοχος υποχρεούται να υποβάλλει για έγκριση το χρονοδιάγραμμα κατασκευής του έργου μέσα σε προθεσμία η οποία δεν μπορεί να είναι μικρότερη από δεκαπέντε (15) ημέρες και να υπερβαίνει τις τριάντα (30) ημέρες από την ημέρα υπογραφής της σύμβασης, σύμφωνα με τις διατάξεις της παραγράφου 1, του άρθρου 145 του Ν.4412/2016. Το χρονοδιάγραμμα αναλύει ανά μονάδα χρόνου και πάντως ανά ημερολογιακό τρίμηνο τις εργασίες που προβλέπεται να εκτελεσθούν. Ως μονάδα χρόνου θεωρείται η ημέρα. Ως αφητηρία των χρόνων (χρόνος εκκίνησης) λαμβάνεται η ημερομηνία υπογραφής της σύμβασης. Η σύνταξη του χρονοδιαγράμματος και ειδικά η ομαδοποίηση των εργασιών, ο καθορισμός των έργων επικάλυψης και ο προγραμματισμός ροής των εργασιών θα γίνει σε συνεργασία με τον Επιβλέποντα Μηχανικό. Επισημαίνεται ότι, θα καθορίζονται οι εργασίες έτσι ώστε να μην παρεμποδίζεται η λειτουργία του ευρύτερου χώρου του εργοταξίου.

- (4) Επισημαίνεται ότι το χρονοδιάγραμμα πρέπει να συνοδεύεται και από σχετική έκθεση - αιτιολόγηση των διαφόρων φάσεων του. Θα αναφέρει τον αριθμό και την ειδικότητα του προσωπικού που θα απασχολεί ο Ανάδοχος, τα μέσα και τις χρονικές στιγμές κατά τις οποίες θα υποβάλλονται οι συμπληρωματικές μελέτες και θα γίνονται οι παραγγελίες των υλικών, μηχανημάτων, κλπ., που απαιτούνται στο έργο και προβλέπονται στα τεύχη του διαγωνισμού.
- (5) Σύμφωνα με το άρθρο 145 παρ. 4 του Ν.4412/2016, ο ανάδοχος κατασκευής του έργου υποχρεούται επίσης μέσα σε ένα (1) μήνα από την υπογραφή της σύμβασης να συντάξει και να υποβάλει οργανόγραμμα του εργοταξίου, στο οποίο θα περιγράφονται λεπτομερώς τα πλήρη στοιχεία στελεχών, εξοπλισμού και μηχανημάτων που θα περιλαμβάνει η εργοταξιακή ανάπτυξη για την εκτέλεση του έργου.

8.3.3 Έλεγχος χρονοδιαγράμματος - Μέτρα σε περίπτωση μη συμμόρφωσης του Αναδόχου

- (1) Η πρώτη έκδοση και κάθε μεταγενέστερη ενημέρωση ή αναθεώρηση του προγράμματος του έργου, ή/και των υποπρογραμμάτων του (όπως: λόγω μεταβολής των γενικών προϋποθέσεων της εκτέλεσης του έργου ή ύπαρξης καθυστερήσεων με υπαιτιότητα του αναδόχου ή της Υπηρεσίας, κ.τ.λ.), υποβάλλονται από τον Ανάδοχο στην Υπηρεσία για έλεγχο και έγκριση, μαζί με αναλυτική αιτιολογική έκθεση των αιτιών που προκάλεσαν την ανασύνταξη. Σε περίπτωση παρατηρήσεων της Υπηρεσίας επί του προγράμματος ή υποπρογραμμάτων, που υποβάλλει ο Ανάδοχος, ο τελευταίος υποχρεούται να τα ανασυντάξει, ώστε να περιλάβει τις παρατηρήσεις αυτές.
- (2) Η έγκριση του χρονοδιαγράμματος θα γίνει από τη Διευθύνουσα Υπηρεσία σε δέκα πέντε (15) ημέρες από την υποβολή του, εφαρμοζομένων των διατάξεων της παρ. 2 του άρθρου 145 του Ν.4412/2016. Αν μη έγκριση δεν γίνει μέσα στην πιο πάνω προθεσμία ή αν μέσα στην προθεσμία αυτή δεν ζητήσει γραπτά η Διευθύνουσα Υπηρεσία διευκρινήσεις ή αναμορφώσεις ή συμπληρώσεις, το χρονοδιάγραμμα θεωρείται ότι έχει εγκριθεί. Το εγκεκριμένο χρονοδιάγραμμα, όπως έχει διαμορφωθεί με τις παρατηρήσεις της Υπηρεσίας, αποτελεί το αναλυτικό πρόγραμμα κατασκευής του έργου, εφαρμόζεται υποχρεωτικά από τον Ανάδοχο, αποτελεί τη βάση σύγκρισης για την πραγματοποιούμενη πρόοδο και ενημερώνεται ή αναπροσαρμόζεται.
- (3) Ο Ανάδοχος κατά το χρονικό διάστημα μέχρι και την δέκατη πέμπτη (15η) μέρα από την υποβολή για έγκριση του προγράμματος του έργου ή/και των υποπρογραμμάτων του, θα ενεργεί σύμφωνα με το δικό του χρονοδιάγραμμα, φέροντας αμέριστα την ευθύνη, αν αυτό αντίκειται στους όρους της παρούσας σύμβασης. Για το λόγο αυτό θεωρείται, συμβατικά, ότι η διαδικασία της κατάρτισης, έγκρισης ή μεταβολής του χρονοδιαγράμματος δεν επιφέρει καθυστέρηση. Εξάλλου η έγκριση του προγράμματος δεν περιλαμβάνει την, με οποιαδήποτε έννοια, συμφωνία της Υπηρεσίας πάνω στο βαθμό προσπάθειας που προβλέφθηκε από τον Ανάδοχο.
- (4) Η έναρξη των εργασιών του έργου από μέρος του αναδόχου δεν μπορεί να καθυστερήσει πέρα των τριάντα (30) ημερών από την υπογραφή της σύμβασης, σύμφωνα με την παρ.2 του άρθρου 145 του Ν.4412/2016.
- (5) Η μη τήρηση των προθεσμιών της παραγράφου 2 του άρθρου 145 του Ν.4412/2016 με υπαιτιότητα του αναδόχου συνεπάγεται την επιβολή των διοικητικών και παρεπόμενων χρηματικών κυρώσεων, αποτελεί λόγω έκπτωσης του αναδόχου και για τα αρμόδια όργανα του φορέα κατασκευής αποτελεί πειθαρχικό αδίκημα, σύμφωνα με τα προβλεπόμενα στις διατάξεις του άρθρου 141 του Ν. 4412/2016.
- (6) Κάθε εβδομάδα ο Επιβλέπων θα εξετάζει εάν η υλοποίηση του χρονοδιαγράμματος παρουσιάζει απόκλιση. Για να είναι εφικτός ο έλεγχος πρέπει απαραίτητως ανά εβδομάδα να γίνεται ενημέρωση του χρονοδιαγράμματος όσον αφορά την πρόοδο των εργασιών. Εάν διαπιστωθεί διαφορά μεταξύ του χρονοδιαγράμματος και της προόδου, ο Επιβλέπων, αφού εξετάσει τους λόγους που την προκάλεσαν, οφείλει να προβεί έγκαιρα στις επιβαλλόμενες ενέργειες για την επισήμανση των αιτιών της καθυστέρησης της προόδου προς εξάλειψή της. Δηλαδή, προς την Προϊσταμένη Αρχή εάν υπάρχουν εκκρεμότητες ευθύνης της, ή προς τον Ανάδοχο επισημαίνοντας τα αίτια και καθορίζοντας συγκεκριμένες ενέργειες και μέτρα που πρέπει αυτός να λάβει. Εξυπακούεται ότι σε περίπτωση μη ανταπόκρισής

του, η Διευθύνουσα Υπηρεσία θα προβαίνει σε Ειδική Πρόσκληση και στη συνέχεια σε Προσωρινή Έκπτωση του Αναδόχου, σε εφαρμογή του άρθρου 160 του Ν. 4412/2016.

8.4 Παράταση προθεσμίας περάτωσης

Παράταση της συμβατικής προθεσμίας δίνεται σύμφωνα με όσα ορίζονται στο άρθρο 147 του Ν. 4412/2016. Όλες οι προθεσμίες αρχίζουν από την υπογραφή της σύμβασης.

8.5 Καθυστερήσεις με υπαιτιότητα των Αρχών

(1) Ισχύουν τα οριζόμενα στο άρθρο 136 και 137 του Ν 4412/2016.

(2) Εφόσον ισχύουν οι εξής συνθήκες:

- Ο Ανάδοχος ακολούθησε επιμελώς τις διαδικασίες και κανονισμούς που ορίζονται από τις Δημόσιες Αρχές της χώρας και
- οι υπόψη Αρχές καθυστερούν ή άλλως παρακωλύουν τις εργασίες του Αναδόχου και
- η κατά τα ανωτέρω καθυστέρηση ή παρακώλυση είναι μη προβλέψιμη σύμφωνα με τα οριζόμενα στη σύμβαση και τα λοιπά συμβατικά τεύχη,

τότε, εφόσον αποδειχθεί ότι δεν οφείλεται σε υπαιτιότητα του Αναδόχου, η κατά τα ανωτέρω καθυστέρηση ή παρακώλυση είναι δυνατό να θεωρηθεί ως αιτία για χορήγηση παράτασης προθεσμίας, σύμφωνα με τα οριζόμενα στο άρθρο 8.4. (Παράταση Προθεσμίας περάτωσης) της παρούσας.

8.6 Ρυθμός προόδου εργασιών

(1) Κατά τη διάρκεια της εκτέλεσης του έργου θα συγκαλείται, με συχνότητα ή κατά τα χρονικά ορόσημα, σύσκεψη μεταξύ της επίβλεψης και αντιπροσώπων του Αναδόχου, για καταγραφή προβλημάτων, έλεγχο προόδου, παρακολούθηση τήρησης ή τροποποίησης του χρονοδιαγράμματος κατασκευής και λήψης όλων των απαραίτητων μέτρων, ώστε να μην επηρεαστούν οι χρονικές προθεσμίες του έργου.

(2) Εάν οποτεδήποτε κατά τη διάρκεια της εκτέλεσης του έργου η πραγματική πρόοδος των εργασιών υπολείπεται της αναμενόμενης ή της προγραμματισμένης, κατά το άρθρο 8.3 της παρούσας, και εφόσον δεν οφείλεται σε αιτία που θα αντιμετωπιστεί κατά τα οριζόμενα στο άρθρο 8.4 της παρούσας, ο Ανάδοχος υποχρεούται με εντολή της Υπηρεσίας να υποβάλει αναθεωρημένο χρονοδιάγραμμα, συνοδευόμενο από αιτιολογική έκθεση, στην οποία ο Ανάδοχος θα περιγράψει τις προτεινόμενες μεθόδους που σκοπεύει να υιοθετήσει για την επιτάχυνση των εργασιών και την εμπρόθεσμη εκπλήρωση των συμβατικών του υποχρεώσεων.

(3) Εκτός εάν ορίσει διαφορετικά η Υπηρεσία, ο Ανάδοχος θα εφαρμόσει τις υπόψη προτεινόμενες μεθόδους, οι οποίες μπορεί να προϋποθέτουν αύξηση των ωρών εργασίας ή του αριθμού προσωπικού και του εξοπλισμού ή άλλες τροποποιήσεις, με ευθύνη, μέριμνα και δαπάνες του Αναδόχου και χωρίς ιδιαίτερη αποζημίωση.

(4) Ο Ανάδοχος υποχρεούται να τηρεί το ημερολόγιο του έργου, σύμφωνα με τα οριζόμενα στο άρθρο 146 του Ν.4412/2016 και τις εντολές της Υπηρεσίας. Το ημερολόγιο συμπληρώνεται καθημερινά ή στις περιπτώσεις μικρών έργων μπορεί να συμπληρώνεται κατά εβδομάδα ή άλλο χρονικό διάστημα και αναγράφονται, με συνοπτικό τρόπο, σε αυτό ιδίως:

- α) στοιχεία για τις καιρικές συνθήκες που επικρατούν κατά τη διάρκεια του 24ώρου,
- β) αριθμητικά στοιχεία για το απασχολούμενο προσωπικό κατά κατηγορίες, καθώς και το προσωπικό σε ημεραργίες λόγω υπερημερίας του εργοδότη,
- γ) τα χρησιμοποιούμενα μηχανήματα, καθώς και τα μηχανήματα σε ημεραργία λόγω υπερημερίας του εργοδότη,
- δ) θέση και περιγραφή των εργασιών. Αναφορά για τις εργασίες για τις οποίες δεν υπάρχει πρόοδος ή δεν εκτελούνται, αλλά και οι σχετικοί λόγοι,
- ε) ώρα έναρξης και πέρατος κρίσιμων εργασιών εντός της ημέρας,
- στ) αφίξεις και αναχωρήσεις κύριου εξοπλισμού,

- ζ) συνθήκες κυκλοφοριακών ρυθμίσεων. Επίσης καταγράφονται τροποποιήσεις ή προβλήματα με τις ρυθμίσεις και τον σχετικό εξοπλισμό,
- η) τα προσκομιζόμενα υλικά, τις εκτελούμενες εργασίες,
- θ) τις εργαστηριακές δοκιμές,
- ι) καθυστερήσεις, δυσκολίες, ατυχήματα, ζημιές, μη συνήθεις συνθήκες που προκαλούν καθυστερήσεις, επίσης περιλαμβάνεται ο χρόνος προσωρινής αναστολής ή επανάληψης εργασιών
 - αα) τις εντολές και παρατηρήσεις των οργάνων επίβλεψης,
 - ββ) έκτακτα περιστατικά και
 - γγ) σημαντικές επισκέψεις ή επικοινωνίες με το Δημόσιο ή τοπικές αρχές ή παρόδιους ιδιοκτήτες,
 - δδ) κάθε άλλο σχετικό με το έργο σημαντικό πληροφοριακό στοιχείο.

Σύμφωνα με τα οριζόμενα στην παρ.4 του άρθρου 146, εφόσον ο ανάδοχος παραλείπει την υποχρέωση του για καθημερινή τήρηση ημερολογίου, επιβάλλεται ποινική ρήτρα ίση με 100 ευρώ την ημέρα για κάθε μέρα παράλειψης. Η ειδική ποινική ρήτρα επιβάλλεται από τη Διευθύνουσα Υπηρεσία, ύστερα από ειδική πρόσκληση του Προϊσταμένου της, στην οποία ο επιβλέπων αναφέρει εγγράφως την παράλειψη τήρησης.

8.7 Ποινικές ρήτρες

Ισχύουν γενικά τα οριζόμενα στο άρθρο 148 του Ν 4412/2016, σε συνδυασμό με τις διατάξεις του αρθ. 79 του Ν 4313/2014 (ΦΕΚ 261 Α') όπως κάθε φορά ισχύουν.

8.7.1 Ποινικές ρήτρες υπέρβασης της συνολικής προθεσμίας

Με τη σύμβαση ορίζονται οι ποινικές ρήτρες οι οποίες καταπίπτουν υπέρ του κυρίου του έργου, αν ο ανάδοχος υπερβεί, με υπαιτιότητα του, τη συνολική και τις τεθείσες τμηματικές προθεσμίες κατασκευής του έργου. Οι ποινικές ρήτρες καταπίπτουν με αιτιολογημένη απόφαση της διευθύνουσας υπηρεσίας και παρακρατούνται από τον αμέσως επόμενο λογαριασμό του έργου. Η κατάπτωση των ποινικών ρητρών για υπέρβαση της εγκεκριμένης συνολικής προθεσμίας και των αποκλειστικών τμηματικών προθεσμιών δεν ανακαλείται. Οι ποινικές ρήτρες για υπέρβαση των ενδεικτικών τμηματικών προθεσμιών ανακαλούνται υποχρεωτικά, αν το έργο περατωθεί μέσα στην εγκεκριμένη συνολική προθεσμία δηλαδή εγκεκριμένη προθεσμία και χορηγηθείσα οριακή προθεσμία εφόσον συντρέχει περίπτωση.

Η ποινική ρήτρα που επιβάλλεται στον ανάδοχο για κάθε ημέρα υπέρβασης της εγκεκριμένης προθεσμίας ορίζεται σε δεκαπέντε τοις εκατό (15%) της μέσης ημερήσιας αξίας του έργου και επιβάλλεται για αριθμό ημερών ίσο με το είκοσι τοις εκατό (20%) της προβλεπόμενης από τη σύμβαση αρχικής συνολικής προθεσμίας. Για τις επόμενες ημέρες μέχρι ακόμα δεκαπέντε τοις εκατό (15%) της αρχικής συνολικής προθεσμίας, η ποινική ρήτρα για κάθε ημέρα ορίζεται σε είκοσι τοις εκατό (20%) της μέσης ημερήσιας αξίας του έργου.

Ως μέση ημερήσια αξία νοείται το πηλίκο της αξίας της σύμβασης δηλαδή του συνολικού χρηματικού ποσού της σύμβασης, μαζί με το ποσό των συμπληρωματικών συμβάσεων και χωρίς το Φόρο Προστιθέμενης Αξίας (Φ.Π.Α.), προς την εγκεκριμένη προθεσμία του έργου δηλαδή αρχική συνολική προθεσμία και όλες οι παρατάσεις που έχουν εγκριθεί μετά από σχετικό αίτημα του αναδόχου.

Οι ποινικές ρήτρες που επιβάλλονται για την υπέρβαση της εγκεκριμένης προθεσμίας δεν επιτρέπεται να υπερβούν συνολικά ποσοστό έξι τοις εκατό (6%) της αξίας της σύμβασης, χωρίς Φ.Π.Α..

8.7.2 Ποινικές ρήτρες υπέρβασης τμηματικών προθεσμιών

Εφόσον στη σύμβαση ορίζονται τμηματικές προθεσμίες, ορίζεται υποχρεωτικά και το ποσοστό των ποινικών ρητρών ανά ημέρα υπέρβασης, καθώς και ο συνολικός χρόνος για την επιβολή τους, σύμφωνα με το άρθρο 148 του Ν.4412/2016. Το συνολικό ποσό της ποινικής ρήτρας για υπέρβαση των τμηματικών προθεσμιών δεν μπορεί να ξεπεράσει σε ποσοστό το τρία τοις εκατό (3%) του ποσού της σύμβασης χωρίς Φ.Π.Α.

8.7.3 Επιβολή ποινικών ρητρών

Οι ποινικές ρήτρες επιβάλλονται με απόφαση της Διευθύνουσας Υπηρεσίας και παρακρατούνται από τον αμέσως επόμενο λογαριασμό του έργου. Με ίδια απόφαση ανακαλούνται οι ποινικές ρήτρες για τις ενδεικτικές τμηματικές προθεσμίες αν το έργο περατωθεί μέσα στη συνολική προθεσμία και τις τυχόν εγκεκριμένες γενικές παρατάσεις. Οι ποινικές ρήτρες του παρόντος άρθρου είναι επιπρόσθετες στις ποινικές ρήτρες που τυχόν προβλέπονται για παραλείψεις ενεργειών του Αναδόχου στους λοιπούς όρους της παρούσας και των λοιπών συμβατικών τευχών.

9. ΔΟΚΙΜΕΣ ΚΑΤΑ ΤΗΝ ΠΕΡΑΤΩΣΗ

9.1 Υποχρεώσεις Αναδόχου

- (1) Ο Ανάδοχος υποχρεούται στην εκτέλεση των κάθε φύσης δοκιμών παραλαβής κατά την περάτωση του έργου ή τμημάτων του, σύμφωνα με το παρόν άρθρο και το Άρθρο 7.4, αφού υποβάλει όλα τα απαιτούμενα δικαιολογητικά και παραδοτέα που ορίζονται στα συμβατικά τεύχη ή που θα ζητηθούν συμπληρωματικά από την Υπηρεσία κατά τη σύμβαση.
- (2) Ο Ανάδοχος υποχρεούται να ειδοποιήσει εγγράφως την Υπηρεσία τουλάχιστον είκοσι μια (21) ημέρες πριν από την ημερομηνία κατά την οποία θα είναι έτοιμος για τη διεξαγωγή των δοκιμών. Εκτός εάν συμφωνηθεί διαφορετικά, οι δοκιμές θα εκτελεσθούν εντός δύο (2) εβδομάδων από την ημερομηνία αυτή, σύμφωνα με τις οδηγίες της Υπηρεσίας.
- (3) Με την επιτυχή ολοκλήρωση των ανωτέρω δοκιμών του περατωθέντος έργου ή τμημάτων του, ο Ανάδοχος υποχρεούται να υποβάλει στην Υπηρεσία τα αποτελέσματα των υπόψη δοκιμών.

9.2 Καθυστέρηση διεξαγωγής δοκιμών

- (1) Εάν η καθυστέρηση διεξαγωγής των δοκιμών παραλαβής κατά την περάτωση οφείλεται σε υπαιτιότητα του ΚΤΕ, ισχύουν τα οριζόμενα στο Ν 4412/16.
- (2) Εάν η καθυστέρηση διεξαγωγής των δοκιμών παραλαβής κατά την περάτωση οφείλεται σε υπαιτιότητα του Αναδόχου, η Υπηρεσία διατηρεί το δικαίωμα να εκδώσει εντολή προς τον Ανάδοχο για διεξαγωγή των δοκιμών εντός είκοσι μια (21) ημερών από την παραλαβή της υπόψη εντολής. Ο Ανάδοχος υποχρεούται να εκτελέσει τις δοκιμές εντός της ως άνω διορίας σε συνεννόηση με την Υπηρεσία.
- (3) Εάν ο Ανάδοχος δεν εκτελέσει τις αναγκαίες δοκιμές εντός της ορισθείσας διορία, ο ΚΤΕ διατηρεί το δικαίωμα της διεξαγωγής τους, με ευθύνη, δαπάνη και για λογαριασμό του Αναδόχου και να κοινοποιήσει σε αυτόν τα αποτελέσματα των δοκιμών. Στην περίπτωση αυτή, θα θεωρηθεί ότι οι δοκιμές εκτελέστηκαν ως εάν ο Ανάδοχος ήταν παρών και τα αποτελέσματα θα θεωρηθούν ακριβή και έγκυρα.

9.3 Επανάληψη δοκιμών

Εάν το έργο ή τμήμα του δεν καταστεί δυνατό να παραληφθεί εξ αιτίας αστοχίας κατά τη διεξαγωγή των δοκιμών παραλαβής, θα εφαρμόζεται το Άρθρο 7.5 της παρούσας και οι σχετικές δοκιμές θα επαναληφθούν σε εύλογο χρόνο, με τους ίδιους όρους που ορίζονται στην παρούσα και στα λοιπά συμβατικά τεύχη.

9.4 Αστοχία δοκιμών παραλαβής κατά την περάτωση

Ισχύουν τα οριζόμενα στα Άρθρα 138, 157, 159, 160 και 168 του Ν. 4412/2016.

10. ΠΕΡΑΤΩΣΗ ΤΩΝ ΕΡΓΑΣΙΩΝ ΚΑΙ ΠΑΡΑΛΑΒΗ ΤΟΥ ΕΡΓΟΥ ΑΠΟ ΤΟΝ ΕΡΓΟΔΟΤΗ

- (1) Για τις έννοιες και τις διαδικασίες έκδοσης / συντέλεσης των:
 - Διοικητικής παραλαβής για χρήση,
 - Βεβαίωσης περάτωσης εργασιών κατασκευής του έργου,
 - Προσωρινής παραλαβής του έργου που κατασκευάστηκε,
 - Χρόνου εγγύησης και υποχρεωτικής (με μέριμνα και δαπάνες του Αναδόχου) συντήρησης του έργου που κατασκευάστηκε,

- Οριστικής παραλαβής του έργου,
ισχύουν τα οριζόμενα στα άρθρα 157, 168, 169, 170, 171, 172 του Ν. 4412/2016.
- (2) Η προσωρινή παραλαβή του έργου θα γίνει σύμφωνα με τα οριζόμενα στο άρθρο 170 του Ν. 4412/2016.
- (3) Ο χρόνος εγγύησης, κατά τον οποίο ο Ανάδοχος φέρει τον κίνδυνο του έργου και υποχρεούται στη συντήρησή του, ορίζεται σύμφωνα με το άρθρο 171 του Ν. 4412/2016.
- (4) Η οριστική παραλαβή του έργου θα γίνει σύμφωνα με τα οριζόμενα στο άρθρο 172 του Ν. 4412/2016.
- (5) Επισημαίνεται ότι στις δαπάνες συντήρησης κατά το χρόνο εγγύησης περιλαμβάνονται και οι οποιεσδήποτε δαπάνες συντήρησης, εκτός από τις εργασίες πολιτικού μηχανικού, των ηλεκτρομηχανολογικών εγκαταστάσεων, συμπεριλαμβανομένων των αναλωσίμων (λαμπτήρες φωτισμού, φίλτρα κτλ.)

11. ΕΥΘΥΝΗ ΕΛΑΤΤΩΜΑΤΩΝ

- (1) Εν προκειμένω ισχύουν τα οριζόμενα στα άρθρα 157, 159 του Ν. 4412/16.
- (2) Ο Ανάδοχος θα είναι υπεύθυνος για την εκτέλεση, με δική του οικονομική επιβάρυνση, όλων των εργασιών επισκευών, διορθώσεων ή ανακατασκευών και για την επανόρθωση όλων των ελλείψεων, συρρικνώσεων, ατελειών ή άλλων ελαττωμάτων που τυχόν θα εμφανισθούν στο έργο μέσα στο χρόνο συντήρησης από τη βεβαιωμένη περάτωση του έργου, με την προϋπόθεση ότι, κατά την άποψη του ΚΤΕ, οι εργασίες αυτές θα προκύψουν λόγω χρησιμοποίησης ακατάλληλων υλικών ή μη ικανοποιητικής εργασίας κατά την κατασκευή.
- (3) Η Υπηρεσία και ο Ανάδοχος θα επιθεωρούν από κοινού το έργο σύμφωνα με το εγκεκριμένο χρονοδιάγραμμα συντήρησής του και τουλάχιστον μια φορά κάθε πέντε μήνες κατά την περίοδο της συντήρησης με σκοπό τη διαπίστωση τυχόν τέτοιων ελαττωμάτων.
- (4) Σε περίπτωση που ο Ανάδοχος αρνηθεί να εκτελέσει τις τυχόν επανορθωτικές εργασίες ή εργασίες αποκατάστασης, σύμφωνα με το παρόν Άρθρο, που αποτελούν υποχρέωσή του και μάλιστα σε εύλογο χρόνο (ανάλογα με το είδος της βλάβης) και σε βαθμό που να ικανοποιούν εύλογα την Υπηρεσία, η Υπηρεσία θα δικαιούται να αναθέσει σε τρίτους την εκτέλεση των εργασιών αυτών και να εισπράξει το κόστος τους καθ' οιονδήποτε τρόπο από τον Ανάδοχο.

12. ΕΠΙΜΕΤΡΗΣΗ ΚΑΙ ΠΙΣΤΟΠΟΙΗΣΗ

12.1 Εργασίες προς επιμέτρηση

Ισχύουν τα οριζόμενα στο άρθρο 151 του Ν. 4412/2016 με τις εξής διευκρινήσεις:

- (1) Προκειμένου να εκδοθεί λογαριασμός οι επιμετρήσεις πρέπει να είναι πλήρεις, σύμφωνα με τα καθοριζόμενα στα Άρθρα 12.2 και 14.3 της παρούσας.
- (2) Κατά τη διάρκεια της κατασκευής του έργου λαμβάνονται επί τόπου όλα τα αναγκαία στοιχεία για την επιμέτρηση των ποσοτήτων των εκτελούμενων εργασιών. Τα επί τόπου επιμετρητικά στοιχεία λαμβάνονται από κοινού από τον επιβλέποντα, Άρθρο 136 του Ν. 4412/16 και τον εκπρόσωπο του αναδόχου, καταχωρούνται σε επιμετρητικά φύλλα εις διπλούν, που υπογράφονται από τα δύο μέρη και καθένα παίρνει από ένα αντίγραφο. Ειδικά για την περίπτωση της παραλαβής φυσικού εδάφους, η Προϊσταμένη Αρχή συγκροτεί Επιτροπή, στην οποία συμμετέχουν υποχρεωτικά ο Προϊστάμενος της Διευθύνουσας υπηρεσίας και ο επιβλέπων.
- (3) Στο τέλος κάθε μήνα ή σε άλλη χρονική περίοδο που ορίζεται στα έγγραφα της σύμβασης, ο ανάδοχος συντάσσει επιμετρήσεις κατά διακριτά μέρη του έργου για τις εργασίες που εκτελέστηκαν τον προηγούμενο μήνα. Η επιμέτρηση περιλαμβάνει για κάθε εργασία συνοπτική περιγραφή της με ένδειξη του αντίστοιχου άρθρου του τιμολογίου ή των πρωτοκόλλων κανονισμού τιμών μονάδας νέων εργασιών που εκτελέστηκαν και τα αναγκαία γι' αυτό επιμετρητικά σχέδια, στοιχεία και διαγράμματα, με βάση τα στοιχεία απευθείας καταμέτρησης των εργασιών ή των πρωτοκόλλων της παραγράφου 3 του άρθρου 151 του Ν. 4412/16. Οι επιμετρήσεις, συνοδευόμενες από τα αναγκαία επιμετρητικά στοιχεία

και σχέδια, σε έντυπη και ηλεκτρονική μορφή, υποβάλλονται, από τον ανάδοχο στη Διευθύνουσα Υπηρεσία για έλεγχο το αργότερο είκοσι ημέρες (20) μετά το τέλος του επόμενου της εκτελέσεώς τους μηνός, αφού υπογραφούν από αυτόν με την ένδειξη «όπως συντάχθηκαν από τον ανάδοχο». Οι επιμετρήσεις συντάσσονται με μέριμνα και δαπάνη του αναδόχου και υπόκεινται στον έλεγχο της Διευθύνουσας Υπηρεσίας, ο οποίος ολοκληρώνεται με την εγκριτική απόφαση της τελευταίας. Η Διευθύνουσα Υπηρεσία, μέσα σε σαράντα πέντε (45) ημέρες από την υποβολή των επιμετρήσεων από τον ανάδοχο, έχει την υποχρέωση να προβεί σε έλεγχο και διόρθωση των υπολογισμών, να εγκρίνει τις επιμετρήσεις και να κοινοποιήσει στον ανάδοχο τις επιμετρήσεις που έχουν ελεγχθεί και διορθωθεί. Η κοινοποίηση αυτή θεωρείται πράξη της Διευθύνουσας υπηρεσίας κατά την έννοια της παραγράφου 1 του άρθρου 174 του Ν. 4412/16 και ο ανάδοχος, εάν δεν αποδέχεται τις διορθώσεις, μπορεί να ασκήσει το προβλεπόμενο δικαίωμα της ένστασης. Εάν οι υποβαλλόμενες επιμετρήσεις παρουσιάζουν ελλείψεις, που καθιστούν αδύνατο τον έλεγχο ή τη διόρθωσή τους, η Διευθύνουσα Υπηρεσία επιστρέφει τις επιμετρήσεις στον ανάδοχο μέσα στην πιο πάνω προθεσμία των σαράντα πέντε (45) ημερών και τον καλεί για τη συμπλήρωση των συγκεκριμένων ελλείψεων. Τα στοιχεία που λείπουν και κρίνονται απαραίτητα από τη Διευθύνουσα Υπηρεσία πρέπει να αναφέρονται στην πρόσκληση συγκεκριμένα και αριθμημένα. Ο ανάδοχος, μέσα σε ένα μήνα, υποχρεούται να επανυποβάλλει τις επιμετρήσεις συμπληρώνοντας όλα τα στοιχεία που του ζητήθηκαν με την πρόσκληση. Μετά την πιο πάνω επανυποβολή των επιμετρήσεων, η Διευθύνουσα Υπηρεσία δεν μπορεί να τις επιστρέψει εκ νέου στον ανάδοχο προς συμπλήρωση, αλλά υποχρεούται μέσα σε ένα μήνα (1) να τις ελέγξει, να τις διορθώσει, να τις εγκρίνει και να τις κοινοποιήσει στον ανάδοχο. Οι επιμετρήσεις, εάν δεν επιστραφούν εγκεκριμένες ή διορθωμένες ή για συμπλήρωση μέσα στην πιο πάνω προθεσμία των σαράντα πέντε (45) ημερών, ή εάν, μετά την επανυποβολή τους, αυτές δεν ελεγχθούν, διορθωθούν, εγκριθούν και κοινοποιηθούν στον ανάδοχο, μέσα στην πιο πάνω μηνιαία προθεσμία, θεωρούνται αυτοδίκαια εγκεκριμένες, μόνο υπό την έννοια ότι μπορούν να συμπεριληφθούν από τον ανάδοχο σε επόμενο λογαριασμό. Οι επιμετρήσεις του έργου, εγκεκριμένες από τη Διευθύνουσα Υπηρεσία ή αυτοδίκαια εγκεκριμένες, μπορεί να ελεγχθούν εκ νέου από την επιτροπή προσωρινής παραλαβής και αν διαπιστωθεί η ύπαρξη αχρεωστήτως καταβληθέντος εργολαβικού ανταλλάγματος, αυτό είναι επιστρεπτέο ύστερα από σύνταξη αρνητικού λογαριασμού, σύμφωνα με τα οριζόμενα στην παράγραφο 8 του άρθρου 152 του Ν. 4412/2016. Οι αυτοδίκαια εγκεκριμένες επιμετρήσεις υπόκεινται στον έλεγχο της Διευθύνουσας Υπηρεσίας σε επόμενο λογαριασμό.

- (4) Όταν πρόκειται για εργασίες, η ποσοτική επαλήθευση των οποίων δεν είναι δυνατή στην τελική μορφή του έργου, όπως εργασίες που πρόκειται να επικαλυφθούν από άλλες και δεν είναι τελικά εμφανείς, ποσότητες που παραλαμβάνονται με ζύγιση ή άλλα παρόμοια, ο ανάδοχος υποχρεούται να καλέσει την επιτροπή της παραγράφου 2 του άρθρου 136 του Ν. 4412/2016 και τον επιβλέποντα, προκειμένου να προβούν από κοινού στην καταμέτρηση ή ζύγιση και να συντάξουν πρωτόκολλο παραλαβής αφανών εργασιών ή πρωτόκολλο ζυγίσεως αντίστοιχα. Το πρωτόκολλο αυτό, υπογραφόμενο από τον ανάδοχο, τον επιβλέποντα και τα μέλη της επιτροπής, αποτελεί προϋπόθεση για την πιστοποίηση των σχετικών εργασιών.
- (5) Δύο (2) μήνες το αργότερο μετά τη βεβαιωμένη περάτωση του έργου ο ανάδοχος είναι υποχρεωμένος να υποβάλει στη Διευθύνουσα Υπηρεσία επί μέρους επιμετρήσεις που λείπουν και την «τελική επιμέτρηση», δηλαδή τελικό συνοπτικό πίνακα που ανακεφαλαιώνει τις ποσότητες όλων των τμηματικών επιμετρήσεων και των πρωτοκόλλων της παραγράφου 3 του άρθρου 151 του Ν. 4412/16. Αν αυτές έχουν ελεγχθεί από τη Διευθύνουσα Υπηρεσία, οι ποσότητες τίθενται όπως διορθώθηκαν, έστω και αν εκκρεμούν κατ' αυτών ενστάσεις του αναδόχου ή αιτήσεις θεραπείας. Η καταχώρηση αυτή στην τελική επιμέτρηση δεν αποτελεί παραίτηση του αναδόχου από τέτοιες αιτήσεις ή ενστάσεις που έχουν ασκηθεί νόμιμα, ούτε παρέχει το δικαίωμα σε αυτόν να υποβάλει νέες. Για τις επί μέρους επιμετρήσεις, που δεν έχουν ακόμη ελεγχθεί από την υπηρεσία, καταχωρούνται οι ποσότητες των επιμετρήσεων όπως συντάχθηκαν από τον ανάδοχο πριν από τον έλεγχο της υπηρεσίας. Η τελική επιμέτρηση υπογράφεται από τον ανάδοχο με την ένδειξη «όπως

συντάχθηκε από τον ανάδοχο». Η Διευθύνουσα Υπηρεσία έχει υποχρέωση να προβεί στον έλεγχο της τελικής επιμέτρησης, μέσα σε δύο (2) μήνες από την υποβολή της και να κοινοποιήσει στον ανάδοχο την ελεγμένη και διορθωμένη επιμέτρηση. Το τελευταίο εδάφιο της παραγράφου 2 του άρθρου 151 του Ν. 4412/16 έχει εφαρμογή για την τελική επιμέτρηση.

- (6) Σε περίπτωση που δεν υποβληθεί από τον ανάδοχο τελική επιμέτρηση, το αργότερο εντός δύο μηνών από την κοινοποίηση προς αυτόν της βεβαίωσης περαίωσης των εργασιών, επιβάλλεται σε βάρος του, για κάθε συμπληρωμένο μήνα καθυστέρησης, ειδική ποινική ρήτρα ποσοστού δύο χιλιοστών (2%) επί του συνολικού ποσού που έχει καταβληθεί στον ανάδοχο μέχρι τότε για την όλη σύμβαση. Η ποινική ρήτρα επιβάλλεται με απόφαση της διευθύνουσας υπηρεσίας και για έξι (6) το πολύ μήνες καθυστέρησης. Ανεξάρτητα από την επιβολή της ποινικής ρήτρας και μετά την πάροδο του χρόνου επιβολής της, η τελική επιμέτρηση συντάσσεται από την υπηρεσία που μπορεί να χρησιμοποιήσει για αυτό ιδιώτες τεχνικούς και συνεργεία καταλογίζοντας τη σχετική δαπάνη σε βάρος του αναδόχου. Η τελική επιμέτρηση που συντάσσεται με αυτόν τον τρόπο κοινοποιείται στον ανάδοχο. Μαζί με την τελική επιμέτρηση ο ανάδοχος μπορεί να υποβάλει και κάθε άλλο αίτημά του που σχετίζεται με δικαίωμά του από την εκτέλεση της σύμβασης, αν αυτό δεν έχει αποσβεστεί και η σχετική αξίωση παραγραφεί, κατά τα οριζόμενα στο άρθρο 173 του Ν. 4412/16 ή αν το σχετικό δικαίωμα δεν έχει αποσβεστεί ή χαθεί από κάποια άλλη αιτία. Μετά την υποβολή της τελικής επιμέτρησης, ο ανάδοχος μπορεί να εγείρει σχετικές απαιτήσεις μόνο για οψιγενείς αιτίες.
- (7) Στις περιπτώσεις συμβάσεων που προβλέπουν πληρωμή με κατ' αποκοπή τίμημα, τελική επιμέτρηση είναι η επιβεβαίωση κατασκευής των επί μέρους εργασιών ποιοτικά και ποσοτικά, όπως προβλέπονται στη σύμβαση. Για την πραγματοποίηση των τμηματικών πληρωμών εφαρμόζονται επί μέρους ποσοστά εκτέλεσης εργασιών κατά τμήματα του έργου, όπως ορίζεται στη σύμβαση.

12.2 Μεθοδολογία επιμέτρησης εργασιών

- (1) Ο τρόπος επιμέτρησης των διαφόρων ειδών εργασιών είναι αυτός που καθορίζεται από τα σχετικά άρθρα των ΤΣΥ, του τιμολογίου και των λοιπών συμβατικών τευχών. Για κάθε είδος εργασιών, για τις οποίες τυχόν δεν ορίζεται στα ανωτέρω τεύχη τρόπος επιμέτρησης, επιμετρούνται και πληρώνονται οι μονάδες που έχουν πραγματικά εκτελεσθεί.
- (2) Οι επιμετρήσεις, συνοδευόμενες από τα αναγκαία επιμετρητικά στοιχεία και σχέδια, σε έντυπη και ηλεκτρονική μορφή, υποβάλλονται από τον Ανάδοχο στην Υπηρεσία για έλεγχο το αργότερο είκοσι ημέρες μετά το τέλος του επομένου της εκτελέσεως τους μηνός, αφού υπογραφούν από αυτόν με την ένδειξη «όπως συντάχθηκαν από τον ανάδοχο» (άρθρο 151 του Ν. 4412/2016). Η σχετική δαπάνη βαρύνει τον Ανάδοχο και είναι ανηγμένη στην προσφορά του.

12.3 Πιστοποίηση εργασιών

Οι πιστοποιήσεις, για τις εργασίες που πράγματι εκτελέστηκαν, συντάσσονται σύμφωνα με τις διατάξεις των άρθρων 152, 153, 154, 155, 156, 159 του Ν. 4412/2016.

12.4 Παραλείψεις κατά την επιμέτρηση

Ο Ανάδοχος δεν έχει το δικαίωμα να καλύψει τα αφανή τμήματα του έργου προτού να ληφθούν τα στοιχεία για τη σύνταξη των σχετικών Πρωτοκόλλων Αφανών Εργασιών. Ο Ανάδοχος υποχρεούται, μέχρι και την οριστική παραλαβή, εφόσον το ζητήσει η Υπηρεσία, να αποκαλύπτει οποιοδήποτε τμήμα αφανούς εργασίας για έλεγχο τυχόν ελαττωμάτων, ελλείψεων, βλαβών ή ατελειών.

13. ΤΡΟΠΟΠΟΙΗΣΕΙΣ ΚΑΙ ΠΡΟΣΑΡΜΟΓΕΣ

13.1 Δικαίωμα τροποποιήσεων

Η Υπηρεσία δικαιούται, κατά τη διάρκεια της κατασκευής του έργου και υπό τις προϋποθέσεις του Άρθρου 13.3 της παρούσας, να επιφέρει τροποποιήσεις στη μορφή του έργου, στην ποιότητα, στο είδος ή στην ποσότητα των εργασιών, αν η αρτιότητα, η λειτουργικότητα και η οικονομία του έργου το επιβάλλουν (άρθρα 132, 156 του Ν.4412/2016). Ο Ανάδοχος δεν δικαιούται να προβεί σε καμία αντίστοιχη τροποποίηση χωρίς έγγραφη εντολή της Υπηρεσίας.

13.2 Ανάλυση λειτουργικής αξίας

- (1) Κατά τη διάρκεια της εκτέλεσης των έργων μπορεί να προταθούν εγγράφως από τον Ανάδοχο τροποποιήσεις, οι οποίες θα επιτύχουν κατά την άποψή του ένα ή περισσότερα από τα ακόλουθα, εφόσον υιοθετηθούν:
 - Θα επιταχύνουν την περάτωση του έργου,
 - Θα μειώσουν το κόστος κατασκευής, λειτουργίας ή συντήρησης του έργου,
 - Θα βελτιώσουν την αποδοτικότητα ή την αξία του έργου για λογαριασμό του ΚΤΕ,
 - Θα ωφελήσουν περαιτέρω τον ΚΤΕ κατά οποιοδήποτε τρόπο.
- (2) Η κατά τα ανωτέρω πρόταση τροποποίησης θα συνταχθεί, τεκμηριωθεί και υποβληθεί με πρωτοβουλία, ευθύνη, μέριμνα και δαπάνες του Αναδόχου, χωρίς να δικαιούται οποιαδήποτε πρόσθετη αμοιβή ή αποζημίωση, είτε γίνει δεκτή είτε απορριφθεί από την Υπηρεσία.

13.3 Διαδικασία τροποποιήσεων

Ισχύουν τα οριζόμενα στα άρθρα 132, 155, 156 του Ν 4412/16.

13.4 Πληρωμή τροποποιήσεων

Ισχύουν τα οριζόμενα στα άρθρα 155, 156 του Ν 4412/16.

13.5 Ποσό απροβλέπτων

Ισχύουν τα οριζόμενα στα άρθρα 155, 156 του Ν 4412/16.

13.6 Απολογιστικές εργασίες- Επείγουσες και απρόβλεπτες πρόσθετες εργασίες

Ισχύουν τα οριζόμενα στα άρθρα 154, 155 του Ν 4412/16. Συμπληρωματικά ισχύουν τα κάτωθι:

- (1) Κατά την εκτέλεση οποιασδήποτε σύμβασης κατασκευής έργου πλην της περίπτωσης του άρθρου 126 του Ν.4412/2016 "Μειοδοσία στο ποσοστό γενικών εξόδων και οφέλους για εκτέλεση απολογιστικών εργασιών", ο ανάδοχος όταν του δοθεί ειδική εντολή από τη Διευθύνουσα Υπηρεσία είναι υποχρεωμένος να εκτελέσει και αναγκαίες απολογιστικές εργασίες, μέχρι του ποσού που αντιστοιχεί στο 15% της αξίας της σύμβασης χωρίς ΦΠΑ και έως του κατώτατου ορίου του άρθρου 5 του Ν.4412/2016, εφόσον επιτρέπεται κατά τα οριζόμενα στο άρθρο 132 του Ν.4412/2016 "Τροποποίηση συμβάσεων κατά τη διάρκειά τους". Στο ανωτέρω ποσοστό περιλαμβάνεται σωρευτικά και η αξία των πρόσθετων επειγουσών εργασιών του άρθρου 155 του Ν.4412/2016 "Επείγουσες και απρόβλεπτες πρόσθετες εργασίες". Στην περίπτωση αυτή καταβάλλεται στον ανάδοχο και περιλαμβάνεται στην πιστοποίηση η πραγματική δαπάνη που προκύπτει, σύμφωνα με τα νόμιμα αποδεικτικά πληρωμής για την εκτέλεση των εργασιών. Η δαπάνη αυτή δεν υπόκειται στην έκπτωση της δημοπρασίας.

Επισημαίνεται ότι στην εν λόγω μελέτη έχει προβλεφθεί ως ξεχωριστή δαπάνη στον προϋπολογισμό του έργου, κονδύλι απολογιστικών εργασιών για να καλυφθούν δαπάνες σχετικά με την πρόσληψη και αμοιβή του προσωπικού επίβλεψης του έργου που θα ορίσει η αρμόδια Εφορία Αρχαιοτήτων καθώς και για την απόρριψη των προϊόντων καθαίρεσης.

Πρέπει εδώ να σημειωθεί ότι οι απολογιστικές εργασίες δεν μπορούν εκ των προτέρων να εκτιμηθούν ακριβώς ούτε κατά είδος ούτε και κατά ποσότητα και ενδέχεται να προκύψουν διαφορετικές ποσότητες ή και επιπλέον εργασίες, οι οποίες δύναται να πληρωθούν

απολογιστικά σύμφωνα με τα προσκομιζόμενα παραστατικά κατόπιν σύμφωνης γνώμης της Διευθύνουσας Υπηρεσίας.

- (2) Καταβάλλεται επίσης στον ανάδοχο το εργολαβικό ποσοστό για γενικά έξοδα και όφελος του αναδόχου απολογιστικών εργασιών, που υπόκειται σε έκπτωση, που ορίζεται σε δεκαοχτώ επί τοις εκατό (18%) και εφαρμόζεται στο σύνολο των δαπανών που πραγματοποιούνται, όπως για προμήθειες υλικών, μισθώσεις μηχανημάτων, καύσιμα και λιπαντικά, μισθούς, ημερομίσθια, λοιπές αποζημιώσεις και ασφαλιστικές εισφορές των εργαζομένων και κάθε είδους κρατήσεις. Στο ποσοστό αυτό εφαρμόζεται η ρητή ή τεκμαρτή έκπτωση της δημοπρασίας.
- (3) Αν υπάρχει ανάγκη να εκτελεσθούν επείγουσες και απρόβλεπτες πρόσθετες εργασίες μπορεί να εγκριθεί από την προϊσταμένη αρχή η εκτέλεσή τους πριν από τη σύνταξη Ανακεφαλαιωτικού Πίνακα Εργασιών και μέχρι του ποσού που αντιστοιχεί στο 15% της αξίας της σύμβασης χωρίς ΦΠΑ.
- (4) Για την έγκριση αυτή η Διευθύνουσα Υπηρεσία συντάσσει τεχνική περιγραφή των εργασιών, με αιτιολόγηση του επείγοντος και εκτίμηση της δαπάνης, με βάση τις συμβατικές τιμές μονάδας ή ενδεικτικές τιμές για νέες εργασίες. Ο ανάδοχος είναι υποχρεωμένος να εκτελέσει τις εργασίες αυτές, που επιτρέπεται να περιλαμβάνονται στις σχετικές πιστοποιήσεις και πριν από την έγκριση Ανακεφαλαιωτικού Πίνακα Εργασιών και που ενσωματώνονται στον επόμενο Ανακεφαλαιωτικό Πίνακα Εργασιών. Οι εργασίες για τις οποίες δεν υπάρχει εγκεκριμένη νέα τιμή περιλαμβάνονται στους σχετικούς λογαριασμούς με τις ενδεικτικές τιμές μειωμένες κατά είκοσι τοις εκατό (20%).

13.7 Προσαρμογές οφειλόμενες σε τροποποιήσεις του θεσμικού πλαισίου

Για την τυχόν προσαρμογή του χρονοδιαγράμματος του έργου εξ αιτίας ουσιωδών, κατά την κρίση της Υπηρεσίας, τροποποιήσεων στο θεσμικό πλαίσιο ή σε κανόνες ή σε κανονισμούς που καθιερώθηκαν ως υποχρεωτικές μετά την ανάθεση του έργου, ισχύουν τα οριζόμενα στα Άρθρα 8.3 και 8.4 της παρούσας. Για την κάλυψη τυχόν πρόσθετων δαπανών που προκύπτουν εξ αιτίας ουσιωδών τροποποιήσεων κατά τα ανωτέρω, ισχύουν τα οριζόμενα στα άρθρα 155, 156 του Ν.4412/2016.

13.8 Αναθεώρηση τιμών

Ισχύουν τα οριζόμενα στο άρθρο 153 του Ν 4412/16. Πέραν από την προβλεπόμενη στις διατάξεις του άρθρου αυτού (153) αναθεώρηση τιμών αποκλείεται η αναπροσαρμογή του εργολαβικού ανταλλάγματος ή η διάλυση των συμβάσεων δημοσίων έργων, κατ' εφαρμογή των διατάξεων των άρθρων 288 ή 388 του Αστικού Κώδικα ένεκα της τυχόν αυξομείωσης των τιμών.

14. ΣΥΜΒΑΤΙΚΟ ΤΙΜΗΜΑ ΚΑΙ ΠΛΗΡΩΜΕΣ

14.1 Συμβατικό τίμημα

14.1.1 Περιεχόμενα των τιμών μονάδος του τιμολογίου και δαπάνες που βαρύνουν τον Ανάδοχο

- (1) Οι συμβατικές τιμές μονάδας που ισχύουν, αναφέρονται σε εργασίες πλήρως περαιωμένες σύμφωνα με τους όρους της σύμβασης. Οι τιμές αυτές, προσαυξημένες κατά το κατά νόμο ποσοστό γενικών εξόδων και εργολαβικού οφέλους του Αναδόχου, περιλαμβάνουν όλες τις απαραίτητες εργασίες για την πλήρη και έντεχνη κατασκευή των έργων, καλύπτοντας όλες τις δαπάνες του Αναδόχου, άμεσες ή έμμεσες και, με την επιφύλαξη των περί αναθεώρησης τιμών κειμένων διατάξεων, αποτελούν πλήρη αποζημίωση του Αναδόχου για την κατά ανωτέρω εκτέλεση των εργασιών.
- (2) Ανάλογα με τον τρόπο χρηματοδότησης του έργου διαφοροποιούνται οι κρατήσεις επί των πληρωμών. Σε ό,τι αφορά στις κρατήσεις, αυτές γίνονται σύμφωνα με την κείμενη νομοθεσία όπως τροποποιήθηκε και ισχύει.
- (3) Κατά την σύνταξη των τιμών μονάδος οι βασικές τιμές των υλικών που ελήφθησαν υπόψη περιλαμβάνουν τις παντός είδους επιβαρύνσεις των, δηλαδή φόρους, τέλη, δασμούς, ειδι-

κούς φόρους κλπ. για τα οποία ισχύει η παρ. 6 του άρθρου 138 του Ν.4412/2016. Τα παραπάνω ισχύουν και για τις νέες τιμές μονάδος που πιθανόν να συνταχθούν.

- (4) Εφόσον απαιτηθούν βασικές τιμές ημερομισθίων, υλικών και μισθώματα μηχανημάτων, σύμφωνα με την παρ. 5 του άρθρου 156 του Ν. 4412/2016, θα ληφθούν από τα πρακτικά διαπίστωσης βασικών τιμών υλικών εργατικών και μισθωμάτων από την Επιτροπή Διαπίστωσης Τιμών Δημοσίων Έργων Ε.Δ.Τ.Δ.Ε.
- (5) Για το κατ' αποκοπή τίμημα πρέπει να έχουν ληφθεί υπόψη οι κάθε είδους επιβαρύνσεις, δηλαδή φόροι, τέλη, ειδικοί φόροι κλπ.
- (6) Αν κατά τη διάρκεια της εκτελέσεως του έργου επιβληθούν και νέα πρόσθετα τέλη ή αυξηθούν τα ποσοστά αυτών που ισχύουν κατά την ημέρα υποβολής της Προσφοράς, η σχετική πρόσθετη δαπάνη που θα προέρχεται από αυτά, θα βαρύνει την Υπηρεσία.
- (7) Σαν γενική τεκμαρτή έκπτωση της εργολαβίας θα είναι η διαφορά του συνολικού ποσού προσφοράς από την συνολική εκτίμηση δαπάνης της Υπηρεσίας διαιρούμενης δια της τελευταίας.
- (8) Πλέον των νόμιμων κρατήσεων, σύμφωνα με το άρθρο 375 παρ. 7. Του Ν 4412/16: Το έβδομο εδάφιο της παρ. 3 του άρθρου 4 του ν. 4013/2011 (Α' 204) για την Ενιαία Ανεξάρτητη Αρχή Δημοσίων Συμβάσεων αντικαθίσταται ως εξής: «Για την κάλυψη των λειτουργικών αναγκών της Αρχής στις συμβάσεις που υπάγονται στον παρόντα νόμο, ύψους μεγαλύτερου ή ίσου των δύο χιλιάδων πεντακοσίων (2.500) ευρώ και ανεξαρτήτως πηγής προέλευσης χρηματοδότησης, οι οποίες συνάπτονται μετά την έναρξη ισχύος του, επιβάλλεται κράτηση ύψους 0,06%, η οποία υπολογίζεται επί της αξίας κάθε πληρωμής προ φόρων και κρατήσεων της αρχικής, καθώς και κάθε συμπληρωματικής σύμβασης».
- (9) Ο Ανάδοχος δεν απαλλάσσεται από τα τέλη διοδίων των κάθε είδους μεταφορικών του μέσων. Επίσης, δεν απαλλάσσεται από ειδικούς φόρους επί των εισαγομένων από το εξωτερικό κάθε είδους υλικών, εξοπλισμών κλπ., καθώς και από τους φόρους κλπ. που αναφέρονται στη λοιπή ισχύουσα νομοθεσία περί φορολογικών και τελωνειακών διατάξεων. Επίσης, ο Ανάδοχος δεν απαλλάσσεται από τους δασμούς και από κάθε άλλο φόρο, τέλος ή δικαίωμα υπέρ του Δημοσίου, για καύσιμα και λιπαντικά, σύμφωνα με την ισχύουσα νομοθεσία (Ν. 2366/53 κλπ.), καθώς και από τις δαπάνες για την απόρριψη υλικών.
- (10) Ο Φόρος Προστιθέμενης Αξίας (ΦΠΑ) επί των τιμολογίων εισπράξεων του Αναδόχου επιβαρύνει τον ΚΤΕ.

14.1.2 Τιμές μονάδος νέων εργασιών

- (1) Ο Ανάδοχος υποχρεούται να εκτελέσει τυχόν πρόσθετες εργασίες, κατόπιν εντολής της Υπηρεσίας κατά το Άρθρο 13.1 της παρούσας, με τις συμβατικές τιμές ή με τιμές μονάδος νέων εργασιών. Για την τροποποίηση των ποσοτήτων εργασιών που προβλέπονται στον προϋπολογισμό του έργου ή την προσθήκη νέων εργασιών, ισχύουν τα οριζόμενα στο Άρθρο 13.3 της παρούσας.
- (2) Για τον κανονισμό τιμών μονάδων νέων εργασιών, θα εφαρμόζονται τα εγκεκριμένα ή συμβατικά αναλυτικά τιμολόγια (αναλύσεις τιμών) διευκρινίζεται ότι αυτά θα εφαρμόζονται άσχετα με τα μέσα, που χρησιμοποιούνται ή θα χρησιμοποιηθούν από τον Ανάδοχο για την εκτέλεση των εργασιών (δηλαδή μικρού ή μεγάλου αριθμού μηχανημάτων, των γνωστών ή άλλων τύπων, καινούργιων ή όχι, με εργατικά χέρια μερικά ή συνολικά, σε μικρή ή σε μεγάλη αναλογία, κτλ.).

14.2 Προκαταβολή

- (1) Επιτρέπεται η χορήγηση προκαταβολής στον Ανάδοχο σύμφωνα με τις διατάξεις του άρθρου 150 του Ν 4412/2016, εφ' όσον και μόνο η χορήγηση αυτή έχει προβλεφθεί από τη Διακήρυξη Δημοπρασίας.
- (2) Η χορήγηση προκαταβολής πραγματοποιείται με αίτηση του Αναδόχου με αιτιολόγηση των ειδικών λόγων χορήγησής της και μετά την εγκατάσταση εργοταξίου από τον Ανάδοχο επί τόπου του έργου.
- (3) Πρόσθετη προκαταβολή, λόγω αύξησης της συμβατικής δαπάνης του έργου (με έγκριση Ανακεφαλαιωτικού Πίνακα Εργασιών), δεν θα χορηγείται.

14.3 Αίτηση για λογαριασμό / πιστοποίηση ενδιάμεσης πληρωμής

- (1) Οι πιστοποιήσεις, για τις εργασίες που πράγματι εκτελέστηκαν, θα συντάσσονται σύμφωνα με τις διατάξεις του άρθρου 152 του Ν.4412/2016, όπως ισχύει.
- (2) Στο λογαριασμό θα επισυνάπτονται όλα τα σχετικά δικαιολογητικά κατά το άρθρο 152 του Ν.4412/2016, τις κείμενες διατάξεις, οι βεβαιώσεις προόδου, τα δικαιολογητικά / πιστοποιητικά που αφορούν τους ποιοτικούς ελέγχους υπογεγραμμένα από όλα τα ενδιαφερόμενα μέρη, όλα τα προβλεπόμενα στο Πρόγραμμα Ποιότητας του έργου, καθώς και τα δικαιολογητικά των κρατήσεων, φορολογικής ενημερότητας κτλ., που απαιτούνται κατά τους όρους της παρούσας, των άρθρων 155, 156 του Ν. 4412/2016 και σύμφωνα με την κείμενη νομοθεσία. Αν συντρέχουν περιπτώσεις επιβολής ποινικής ρήτηρας, προστίμων κτλ. (κατά τους όρους των συμβατικών τευχών) αυτές θα απομειώνουν το πιστοποιούμενο ποσό.
- (3) Ο Ανάδοχος υποχρεούται κατά την υποβολή των εκάστοτε λογαριασμών να προσκομίζει και τα παραστατικά στοιχεία πληρωμής τελών των κάθε φύσης χρησιμοποιούμενων στο έργο μηχανημάτων (ιδιοκτητών ή όχι), σύμφωνα με το Ν. 2052/92.
- (4) Κάθε λογαριασμός υποβάλλεται από τον Ανάδοχο στην Υπηρεσία σε έντυπη μορφή, στον τύπο που θα συμφωνηθεί με την Υπηρεσία. Η σχετική δαπάνη βαρύνει τον Ανάδοχο και είναι ανηγμένη στην προσφορά του.

14.4 Εξοπλισμός και υλικά που ενσωματώνονται στο έργο

Ισχύουν τα οριζόμενα στο άρθρο 152 του Ν. 4412/2016.

14.5 Έκδοση λογαριασμού / πιστοποίησης ενδιάμεσης πληρωμής

Ισχύουν τα οριζόμενα στα Άρθρα 12.3 και 14.3 της παρούσας.

14.6 Πληρωμές

Ισχύουν τα οριζόμενα στα άρθρα 152, 153, 154, 155, 156, 157, 159 του Ν.4412/2016.

Επιπλέον, σύμφωνα με το άρθρο 60 του Ν. 2676/99, η Υπηρεσία υποχρεούται πριν από την κάθε εξόφληση ή οποιαδήποτε τμηματική καταβολή χρημάτων να απαιτεί την προσκόμιση βεβαίωσης του ΙΚΑ για την καταβολή των οφειλόμενων προς αυτό εισφορών ή άλλων συναφών οφειλών. Σε αντίθετη περίπτωση παρακρατεί το αντίστοιχο ποσό και το καταβάλλει απευθείας στο ΙΚΑ.

14.7 Καθυστέρηση πληρωμών

Ισχύουν τα οριζόμενα στα άρθρα 136, 152 του Ν. 4412/2016.

14.8 Πληρωμή κρατήσεων / επιστροφή εγγυήσεων

- (1) Πριν από κάθε προώθηση λογαριασμού για πληρωμή από τον υπόλογο του έργου, θα προσκομίζονται από τον Ανάδοχο, πέρα από τα λοιπά δικαιολογητικά και τα παραστατικά καταβολής της Εθνικής Τράπεζας της Ελλάδος από τα οποία θα φαίνεται ότι κατατέθηκε στον τηρούμενο εκεί σχετικό λογαριασμό το ποσοστό που προβλέπεται ως κράτηση από τις διατάξεις του Άρθρου 27, παρ. 34 έως 37 του Ν 2166/93 (ΦΕΚ 137 Α/24-8-93).
- (2) Για την επιστροφή των εγγυήσεων ισχύουν τα οριζόμενα στο άρθρο 72 του Ν. 4412/2016.

14.9 Δήλωση περάτωσης εργασιών

Ισχύουν τα οριζόμενα στο άρθρο 168 του Ν. 4412/2016.

14.10 Αίτηση για λογαριασμό / πιστοποίηση τελικής πληρωμής

Ισχύουν τα οριζόμενα στο άρθρο 152 του Ν. 4412/2016.

14.11 Εκκαθάριση αμοιβαίων απαιτήσεων

Ισχύουν τα οριζόμενα στα άρθρα 152, 172, 173, 174, 175, 176 του Ν. 4412/2016.

14.12 Έκδοση λογαριασμού / πιστοποίησης τελικής πληρωμής

Ισχύουν τα οριζόμενα στο άρθρο 152 του Ν. 4412/2016.

14.13 Λήξη ευθύνης εργοδότη

Ισχύουν τα οριζόμενα στο Ν. 4412/2016.

14.14 Νόμισμα συναλλαγών

Εκτός εάν ορίζεται διαφορετικά στη σύμβαση, όλες οι συναλλαγές μεταξύ του ΚΤΕ και του Αναδόχου θα υπολογίζονται και εκφράζονται σε ΕΥΡΩ και θα πραγματοποιούνται σε ΕΥΡΩ.

15. ΕΚΠΤΩΣΗ ΑΝΑΔΟΧΟΥ - ΔΙΑΛΥΣΗ – ΔΙΑΚΟΠΗ ΤΗΣ ΣΥΜΒΑΣΗΣ ΑΠΟ ΤΟΝ ΕΡΓΟΔΟΤΗ

15.1 Ειδοποίηση για επανορθώσεις (ειδική διαταγή – ειδική πρόσκληση)

Ισχύουν τα οριζόμενα στα άρθρα 136, 157, 159, 160, 172 του Ν. 4412/2016.

15.2 Έκπτωση Αναδόχου

Ισχύουν τα οριζόμενα στο άρθρο 160 του Ν. 4412/2016.

15.3 Δικαίωμα του ΚΤΕ για διάλυση - διακοπή της σύμβασης

- (1) Ισχύουν τα όσα ορίζονται στα άρθρα 161 έως και 163 του Ν. 4412/2016.
- (2) Η Υπηρεσία διατηρεί το δικαίωμα να εκδώσει οποτεδήποτε κατά τη διάρκεια της εκτέλεσης των έργων εντολή στον Ανάδοχο περί διακοπής των εργασιών σε τμήμα του έργου ή/και σε ολόκληρο το έργο. Κατά τη διάρκεια της υπόψη διακοπής, ο Ανάδοχος υποχρεούται να προστατεύει και φυλάσσει τα ανωτέρω τμήματα του έργου ή/και να αποθηκεύσει και φυλάσσει τα τυχόν υλικά επί τόπου, περιλαμβανομένων των μηχανημάτων / εξοπλισμού / έτοιμων ή ημικατεργασμένων προϊόντων, που προορίζονται για ενσωμάτωση στα μόλις έργα, έναντι φθοράς, απώλειας ή βλάβης.
- (3) Οι δυσμενείς καιρικές συνθήκες θεωρούνται λόγος διακοπής των εργασιών και παράτασης της προθεσμίας περαίωσης του έργου, μόνο κατά την κρίση της υπηρεσίας. Εφιστάται η προσοχή του αναδόχου στην ανάγκη να τηρηθεί η προθεσμία με απόλυτη ακρίβεια. Για το σκοπό αυτό ο ανάδοχος θα πρέπει να προβλέψει την δυνατότητα εργασίας σε δεύτερη βάρδια, αν η κανονική βάρδια δεν επαρκέσει, με ή χωρίς υπερωρίες και τη δυνατότητα εργασίας σε ημέρες αργιών και εορτών. Η οποιαδήποτε επιβάρυνση του αναδόχου από υπερωριακή ή νυκτερινή εργασία θα βαρύνει τον ίδιο και δεν αναγνωρίζεται κανένα δικαίωμα για καταβολή οποιασδήποτε αποζημίωσης. Οι κάθε είδους άδειες για υπερωριακή ή νυκτερινή απασχόληση προσωπικού, θα εκδοθούν με μέριμνα του αναδόχου.
Η υπηρεσία, αν χρειαστεί, θα συνηγορήσει στις αρμόδιες κρατικές υπηρεσίες για την χορήγηση τέτοιων αδειών.
- (4) Μετά από εντολή της Υπηρεσίας για επανεκκίνηση των εργασιών, ο Ανάδοχος και η Υπηρεσία θα επιθεωρήσουν από κοινού τα τμήματα των έργων και τα υλικά κτλ., στα οποία αφορούσε η εντολή διακοπής. Ο Ανάδοχος υποχρεούται στην πλήρη αποκατάσταση οποιασδήποτε φθοράς, ελαττώματος ή απώλειας στα υπόψη τμήματα / υλικά κτλ., που τυχόν επήλθε κατά τη διάρκεια της διακοπής των εργασιών, με μέριμνα, ευθύνη και δαπάνη του, χωρίς ιδιαίτερη αποζημίωση.

16. ΔΙΑΛΥΣΗ ΤΗΣ ΣΥΜΒΑΣΗΣ ΑΠΟ ΤΟΝ ΑΝΑΔΟΧΟ

16.1 Δικαίωμα διακοπής εργασιών από τον Ανάδοχο

Ισχύουν τα οριζόμενα στα άρθρα 152, 160 του Ν. 4412/2016.

16.2 Διάλυση της σύμβασης από τον Ανάδοχο

Ισχύουν τα οριζόμενα στα άρθρα 161, 162 του Ν. 4412/2016 και στην παράγραφο 13.8 της παρούσας.

16.3 Πληρωμή κατά τη διάλυση της σύμβασης

Ισχύουν τα οριζόμενα στο άρθρο 163 του Ν. 4412/2016.

17. ΑΝΑΛΗΨΗ ΚΙΝΔΥΝΩΝ ΚΑΙ ΕΥΘΥΝΕΣ

17.1 Εγγυήσεις

Για τις απαιτήσεις παροχής εγγυήσεων εκ μέρους του Αναδόχου ισχύουν τα οριζόμενα στα Άρθρα 4.2, 14.2 και 14.3 της παρούσας.

17.2 Ευθύνη Αναδόχου

- (1) Σύμφωνα με τα συμβατικά τεύχη και τις διατάξεις του Ν.4412/16, τόσο για την εφαρμογή των μελετών, όσο και για την ποιότητα και αντοχή των έργων, μόνος υπεύθυνος είναι ο Ανάδοχος. Ο κάθε φύσης έλεγχος που θα ασκηθεί από την Υπηρεσία δεν απαλλάσσει με κανένα τρόπο τον Ανάδοχο από τη σχετική ευθύνη.
- (2) Όμοια, ο Ανάδοχος είναι εξ ολοκλήρου μόνος υπεύθυνος για την επιλογή των υλικών που θα χρησιμοποιηθούν, τη χρησιμοποίηση αυτών και την εκτέλεση των εργασιών κατά τους όρους της παρούσας και των λοιπών εγκεκριμένων συμβατικών τευχών και σχεδίων.
- (3) Οι απαιτήσεις ασφάλισης εκ μέρους του Αναδόχου του έργου, του ΚΤΕ, των εκπροσώπων του, του προσωπικού του, των συνεργατών του και τρίτων ορίζονται στο Άρθρο 18 της παρούσας.
- (4) Εφόσον η εκτέλεση του έργου γίνεται σύμφωνα με τις κατευθύνσεις της μελέτης της Υπηρεσίας και τα λοιπά συμβατικά τεύχη, ο Ανάδοχος δεν είναι υπεύθυνος για τα διατεταγμένα στοιχεία των μόνιμων έργων (τα οποία όμως θα πρέπει να ασφαλίσει κατά το Άρθρο 18 της παρούσας), διατηρείται όμως η ευθύνη του κατά το Άρθρο 2.2 της παρούσας και στις κατασκευαστικές μεθόδους, στις χρήσεις υλικών, στη δημιουργία και λειτουργία εργοταξιακών οδών, εργοταξιακών εγκαταστάσεων και διαμόρφωσης των έργων, στις απαιτήσεις κατά τη διάρκεια της κατασκευής, και στα στοιχεία των μόνιμων έργων, για τα οποία υπάρχει επιλογή βάσει των τυχόν μελετών που θα εκπονηθούν από αυτόν.
- (5) Σχετικά με ζημιές που τυχόν θα παρουσιαστούν στο έργο και στις μόνιμες εγκαταστάσεις του Αναδόχου στον τόπο του έργου, έχει ισχύ ο Ν.4412/16 Άρθρο 157, μόνο σε όση έκταση δεν καλύπτεται από την ασφάλιση του έργου «κατά παντός κινδύνου» σύμφωνα με τους ειδικότερους όρους που αναφέρονται στο Άρθρο 18 της παρούσας. Οποιοσδήποτε αστικές ή ποινικές ευθύνες, που προκύπτουν από οποιασδήποτε φύσης δυστυχήματα ή ζημιές στο προσωπικό του Αναδόχου ή σε τρίτους ή σε περιουσίες τρίτων που οφείλονται είτε σε αμέλεια είτε υπαιτιότητα του προσωπικού του Αναδόχου είτε στις οποιοσδήποτε κατασκευαστικές δραστηριότητες του Αναδόχου είτε στην ύπαρξη του έργου καθ' εαυτού, βαρύνουν αποκλειστικά και μόνο τον ίδιο. Σχετικά με την ασφάλιση της «αστικής ευθύνης έναντι τρίτων» ισχύουν οι όροι της παρ. 18.4.2 της παρούσας.
- (6) Για όλες τις εργασίες που θα εκτελεστούν ισχύουν οι προδιαγραφές που αναφέρονται στη ΤΣΥ αλλά και όλων των ισχυουσών προδιαγραφών σχετικών έργων, όπως αναφέρονται παρ. 1.5.2 της παρούσας. Οποιαδήποτε ζημιά στο έργο είτε στα μηχανήματα είτε στις εγκαταστάσεις, (εργοτάξια, δανειοθάλαμοι, λατομεία κτλ.) που προέρχεται από οποιοδήποτε λόγο ή δολιοφθορά κατά τη διάρκεια εκτέλεσης των εργασιών της σύμβασης που δεν έχει καλυφθεί από το ασφαλιστήριο συμβόλαιο, βαρύνει τον Ανάδοχο. Επίσης ο Ανάδοχος είναι υποχρεωμένος να αποκαταστήσει τις ζημιές που προέρχονται από οποιασδήποτε φύσης δυστυχήματα ή ζημιές στο προσωπικό του Αναδόχου ή σε τρίτους ή και σε περιουσίες τρίτων και οφείλονται σε αμέλεια η υπαιτιότητά του.
- (7) Ο Ανάδοχος έχει την υποχρέωση να μεριμνά για τη φύλαξη κάθε υλικού, μηχανήματος εργαλείου κτλ. που ανήκει σε αυτόν ή σε τρίτους και βρίσκεται στο χώρο του εργοταξίου και να παίρνει όλα τα προβλεπόμενα μέτρα, προσλαμβάνοντας συγχρόνως και το κα-

τάλληλο για το σκοπό αυτό προσωπικό (φύλακες ημέρας, νυκτοφύλακες κτλ.). Σε περίπτωση απώλειας φθοράς, βλάβης, καταστροφής υλικού ή μηχανήματος κτλ., που ανήκει σε αυτόν ή τρίτους, ο Ανάδοχος είναι αποκλειστικά και εξ ολοκλήρου υπεύθυνος να αποζημιώσει τον ιδιοκτήτη ή να αποκαταστήσει το υλικό κτλ., χωρίς να δικαιούται να προβάλει αξίωση για οποιαδήποτε δική του αποζημίωση ή και να εγείρει αξίωση επέκτασης των προθεσμιών κατασκευής του έργου, πλην περιπτώσεων που δεν έχουν καλυφθεί από το ασφαλιστήριο συμβόλαιο.

- (8) Ο Ανάδοχος οφείλει να λάβει, κατά την εκτέλεση των Έργων, όλα τα απαιτούμενα μέτρα ασφαλείας που επιβάλλονται από την ισχύουσα νομοθεσία καθώς και κάθε άλλο μέτρο που αναφέρεται στην παρούσα και σύμφωνα με τις απαιτήσεις των ΤΣΥ.
- (9) Μετά την οριστική παραλαβή του έργου, ο Ανάδοχος ευθύνεται κατά τις διατάξεις του Αστικού Κώδικα.

17.3 Απαιτούμενα μέτρα ασφαλείας και υγείας στο εργοτάξιο¹

- (1) Ο ανάδοχος έχει την υποχρέωση για την τήρηση των διατάξεων της εργατικής νομοθεσίας, των διατάξεων και κανονισμών για την πρόληψη ατυχημάτων στο προσωπικό του, ή στο προσωπικό του φορέα του έργου, ή σε οποιονδήποτε τρίτο, ώστε να εξαλείφονται ή να ελαχιστοποιούνται οι κίνδυνοι ατυχημάτων ή επαγγελματικών ασθενειών κατά την φάση κατασκευής του έργου: [προεδρικό διάταγμα 305/1996](#) (άρθρα [7](#) - [9](#)), [νόμος 3850/2010²](#) (άρθρο [42](#)), νόμος 4412/2016 (άρθρο 138 παράγραφος 7).

- (2) **Στα πλαίσια της ευθύνης του, ο ανάδοχος υποχρεούται:**

- α. Να εκπονεί κάθε σχετική μελέτη (στατική ικριωμάτων, μελέτη προσωρινής σήμανσης έργων κ.λ.π.) και να λαμβάνει όλα τα σχετικά μέτρα νόμου 4412/2016 (Άρθρο 138 παράγραφος 7).
- β. Να λαμβάνει μέτρα προστασίας σύμφωνα με την ισχύουσα νομοθεσία στο Σχέδιο Ασφάλειας και Υγείας (ΣΑΥ), όπως αυτό ρυθμίζεται με τις αποφάσεις του (τέως) Υπουργείου Περιβάλλοντος, Χωροταξίας και Δημοσίων Έργων: οίκοθεν ΔΙΠΑΔ/177/2001, ΔΕΕΠΠ/85/2001 και ΔΙΠΑΔ/889/2002, στο χρονοδιάγραμμα των εργασιών, καθώς και τις ενδεχόμενες τροποποιήσεις ή άλλες αναγκαίες αναπροσαρμογές των μελετών κατά τη φάση της μελέτης και της κατασκευής του έργου: νόμος 4412/2016 (άρθρο 138 παράγραφος 7).
- γ. Να επιβλέπει ανελλιπώς την ορθή εφαρμογή των μέτρων ασφαλείας και υγείας των εργαζομένων, να τους ενημερώνει / εκπαιδεύει για την αναγκαιότητα της τήρησης των μέτρων αυτών κατά την εργασία, να ζητά τη γνώμη τους και να διευκολύνει τη συμμετοχή τους σε ζητήματα ασφάλειας και υγείας: [προεδρικό διάταγμα 1073/1981](#) (άρθρο [111](#)), [προεδρικό διάταγμα 305/1996](#) (άρθρα [10](#), [11](#)), [νόμος 3850/2010](#) (άρθρα [42](#) - [49](#)).

Για την σωστή εφαρμογή της παραγράφου γ. στους αλλοδαπούς εργαζόμενους, είναι αυτονόητο ότι η γνώση από αυτούς της ελληνικής γλώσσας κρίνεται απαραίτητη ώστε να μπορούν να κατανοούν την αναγκαιότητα και τον τρόπο εφαρμογής των μέτρων ασφαλείας και υγείας (εκτός ειδικών περιπτώσεων όπου τμήμα ή όλο το έργο έχει αναλάβει να κατασκευάσει ξένη εξειδικευμένη εταιρεία).

- (3) **Σύμφωνα με τα προαναφερόμενα της παραγράφου 2, ο ανάδοχος υποχρεούται να τηρεί τα ακόλουθα:**

- 3.1. **Εκ των προτέρων γνωστοποίηση - Σχέδιο Ασφάλειας Υγείας (ΣΑΥ) - Φάκελος Ασφάλειας Υγείας (ΦΑΥ) και συγκεκριμένα:**

- α. Να διαβιβάσει στην αρμόδια επιθεώρηση εργασίας πριν από την έναρξη των εργασιών, την εκ των προτέρων γνωστοποίηση, προκειμένου για εργοτάξιο με προβλεπόμενη διάρκεια εργασιών που θα υπερβαίνει τις 30 εργάσιμες ημέρες και στο

¹ Η έννοια του εργοταξίου ορίζεται στο [άρθρο 2](#) παράγραφος 1 σε συνδυασμό με το [παράρτημα 1](#) του [άρθρου 12](#) του [προεδρικού διατάγματος 305/1996](#).

² Ο [νόμος 3850/2010](#) Κύρωση του Κώδικα νόμων για την υγεία και την ασφάλεια των εργαζομένων άρθρο δεύτερο, καταργεί διατάξεις που ρυθμίζονται από αυτόν όπως διατάξεις των: νόμου [N] 1568/1985, [προεδρικού διατάγματος 294/1988](#), [προεδρικού διατάγματος 17/1996](#), κ.λ.π.

οποίο θα ασχολούνται ταυτόχρονα περισσότεροι από 20 εργαζόμενοι ή ο προβλεπόμενος όγκος εργασίας θα υπερβαίνει τα 500 ημερομίσθια: [προεδρικό διάταγμα 305/1996 \(άρθρο 3\)](#) παράγραφοι 12 και 13). Η γνωστοποίηση καταρτίζεται σύμφωνα με το [παράρτημα ΙΙΙ](#) του [άρθρου 12](#) του [προεδρικού διατάγματος 305/1996](#).

- β. Να ακολουθήσει τις υποδείξεις / προβλέψεις των Σχέδιο Ασφάλειας Υγείας - Φάκελος Ασφάλειας Υγείας τα οποία αποτελούν τμήμα της τεχνικής μελέτης του έργου (οριστικής ή εφαρμογής) σύμφωνα με το [προεδρικό διάταγμα 305/1996 \(άρθρο 3\)](#) παράγραφος 8) και τις υπουργικές αποφάσεις ΔΙΠΑΔ/οικ/177/2-3-2001 (ΦΕΚ 266Β'), ΔΕΕΠΠ/οικ/85/2001 (ΦΕΚ 686Β') και ΔΙΠΑΔ/οικ/889/27-11-2002 (ΦΕΚ 16Β') του (τέως) Υπουργείου Περιβάλλοντος, Χωροταξίας και Δημοσίων Έργων όπως αναφέρεται στο Άρθρο 138 παρ. 7 του Ν. 4412/16.
- γ. Να αναπτύξει, να προσαρμόσει και να συμπληρώσει τα Σχέδιο Ασφάλειας Υγείας - Φάκελος Ασφάλειας Υγείας της μελέτης (τυχόν παραλήψεις που θα διαπιστώσει ο ίδιος ή που θα του ζητηθούν από την Υπηρεσία), σύμφωνα με την μεθοδολογία που θα εφαρμόσει στο έργο ανάλογα με την κατασκευαστική του δυσκολία, τις ιδιαιτερότητές του, κ.λ.π. (μέθοδος κατασκευής, ταυτόχρονη εκτέλεση φάσεων εργασιών, πολιτική ασφάλειας, οργάνωση, εξοπλισμός, κ.λ.π.).
- δ. Να αναπροσαρμόσει τα Σχέδιο Ασφάλειας Υγείας - Φάκελος Ασφάλειας Υγείας ώστε να περιληφθούν σε αυτά εργασίες που θα προκύψουν λόγω τροποποίησης της εγκεκριμένης μελέτης και για τις οποίες θα απαιτηθούν τα προβλεπόμενα από την ισχύουσα νομοθεσία, μέτρα ασφάλειας και υγείας: [προεδρικό διάταγμα 305/1996 \(άρθρο 3\)](#) παράγραφος 9) και υπουργική απόφαση οίκοθεν [Α] ΔΙΠΑΔ/889/2002 (παράγραφος 2.9) του (τέως) Υπουργείου Περιβάλλοντος, Χωροταξίας και Δημοσίων Έργων όπως αναφέρεται στο άρθρο 138 παρ. 7 του Ν4416/2016.
- ε. Να τηρήσει τα Σχέδιο Ασφάλειας Υγείας - Φάκελος Ασφάλειας Υγείας στο εργοτάξιο, κατά την εκτέλεση του έργου: [προεδρικό διάταγμα 305/1996 \(άρθρο 3\)](#) παράγραφος 10) και υπουργική απόφαση οίκοθεν [Α] ΔΙΠΑΔ/889/2002 (παράγραφος 2.9Δ) του (τέως) Υπουργείου Περιβάλλοντος, Χωροταξίας και Δημοσίων Έργων και να τα έχει στη διάθεση των ελεγκτικών αρχών.
- στ. Συμπληρωματικές αναφορές στο Σχέδιο Ασφάλειας Υγείας (ΣΑΥ) και στο Φάκελο Ασφάλειας Υγείας (ΦΑΥ).

Το Σχέδιο Ασφάλειας Υγείας αποσκοπεί στην πρόληψη και στον περιορισμό των κινδύνων για τους εργαζόμενους και για τα άλλα εμπλεκόμενα μέρη που παρευρίσκονται στο εργοτάξιο κατά τη διάρκεια κατασκευής του έργου.

Αντίστοιχα ο Φάκελος Ασφάλειας Υγείας αποσκοπεί στην πρόληψη και στον περιορισμό των κινδύνων για όσους μελλοντικά ασχοληθούν με τη συντήρηση ή την επισκευή του έργου.

1. Το περιεχόμενο του Σχεδίου Ασφάλειας Υγείας και του Φακέλου Ασφάλειας Υγείας αναφέρεται στο [προεδρικό διάταγμα 305/1996 \(άρθρο 3\)](#) παράγραφοι 5 - 7) και στις υπουργικές αποφάσεις ΔΙΠΑΔ/οικ/177/2001 (ΦΕΚ 266Β') (άρθρο 3) και ΔΙΠΑΔ/οικ/889/27-11-2002 (ΦΕΚ 16Β') (παράγραφος 2.9) του (τέως) Υπουργείου Περιβάλλοντος, Χωροταξίας και Δημοσίων Έργων όπως αναφέρονται στο Άρθρο 138 παρ. 7 του Ν. 4412/2016.
2. Η υποχρέωση εκπόνησης Σχεδίου Ασφάλειας Υγείας προβλέπεται σύμφωνα με το [προεδρικό διάταγμα 305/1996 \(άρθρο 3\)](#) παράγραφος 4), όταν:
 - α. Απαιτείται Συντονιστής στη φάση της μελέτης, δηλαδή όταν θα απασχοληθούν περισσότερα του ενός συνεργεία στην κατασκευή.
 - β. Οι εργασίες που πρόκειται να εκτελεστούν ενέχουν ιδιαίτερους κινδύνους: [προεδρικό διάταγμα 305/1996 \(άρθρο 12 παράρτημα ΙΙ\)](#).
 - γ. Απαιτείται εκ των προτέρων γνωστοποίηση στην αρμόδια επιθεώρηση εργασίας.
 - δ. Για την έναρξη των οικοδομικών εργασιών, επιβάλλεται με ευθύνη του κυρίου ή του έχοντος νόμιμο δικαίωμα: θεώρηση του σχεδίου και του φακέλου ασφάλειας και υγείας του έργου από την αρμόδια Επιθεώρηση Εργασίας σύμφωνα με το [άρθρο 7](#) παράγραφος 1 εδάφιο α' του [νόμου 4030/2011](#) (ΦΕΚ 249/Α/2011) και την αριθμό

πρωτοκόλλου [Α] 10201/27-3-2012 εγκύκλιο του Ειδικού Γραμματέα του Σώματος Επιθεώρησης Εργασίας.

3. Ο φάκελος ασφάλειας και υγείας καθιερώνεται ως απαραίτητο στοιχείο για την προσωρινή και την οριστική παραλαβή κάθε Δημόσιου Έργου: υπουργική απόφαση ΔΕ-ΕΠΠ/οικ/433/2000 του (τέως) Υπουργείου Περιβάλλοντος, Χωροταξίας και Δημοσίων Έργων, τα άρθρα 171, 172 του Ν. 4412/2016.
4. Μετά την αποπεράτωση του έργου, ο φάκελος ασφάλειας και υγείας φυλάσσεται με ευθύνη του Κυρίου του Έργου και το συνοδεύει καθ' όλη τη διάρκεια της ζωής του: [προεδρικό διάταγμα 305/1996](#) (άρθρο 3 παράγραφος 11) και υπουργική απόφαση ΔΙΠΑΔ/οικ/889/27-11-2002 (ΦΕΚ 16Β') (παράγραφος 2.9Δ) του (τέως) Υπουργείου Περιβάλλοντος, Χωροταξίας και Δημοσίων Έργων.
5. Διευκρινίσεις σχετικά με την εκπόνηση του Σχεδίου Ασφάλειας Υγείας και την κατάρτιση του φακέλου ασφάλειας και υγείας περιλαμβάνονται στην εγκύκλιο 6/2008 με αριθμ. πρωτ. ΔΙΠΑΔ/οικ/215/31-3-2008 του (τέως) Υπουργείου Περιβάλλοντος, Χωροταξίας και Δημοσίων Έργων.

3.2. **Ανάθεση καθηκόντων σε τεχνικό ασφαλείας, γιατρό εργασίας - τήρηση στοιχείων ασφαλείας και υγείας**

Ο ανάδοχος υποχρεούται:

- α. Να αναθέσει καθήκοντα τεχνικού ασφαλείας αν στο έργο απασχολήσει λιγότερους από 50 εργαζόμενους σύμφωνα με το [νόμο 3850/2010](#) (άρθρο 8 παράγραφος 1 και [άρθρο 12](#) παράγραφος 4).
- β. Να αναθέσει καθήκοντα τεχνικού ασφαλείας και ιατρού εργασίας, αν απασχολήσει στο έργο 50 και άνω εργαζόμενους, σύμφωνα με το [νόμο 3850/2010](#) (άρθρο 8 παράγραφος 2 και άρθρα 4 έως 25).
- γ. Τα παραπάνω καθήκοντα μπορεί να ανατεθούν σε εργαζόμενους στην επιχείρηση ή σε άτομα εκτός της επιχείρησης ή να συναφθεί σύμβαση με τις Εξωτερικές Υπηρεσίες Προστασίας και Πρόληψης ή να συνδυαστούν αυτές οι δυνατότητες.
Η ανάθεση καθηκόντων σε άτομα εντός της επιχείρησης γίνεται εγγράφως από τον ανάδοχο και αντίγραφο της κοινοποιείται στην τοπική Επιθεώρηση Εργασίας, συνοδεύεται δε απαραίτητα από αντίστοιχη δήλωση αποδοχής: [νόμος 3850/2010](#) (άρθρο 9).
- δ. Στα πλαίσια των υποχρεώσεων του αναδόχου καθώς και των: τεχνικού ασφαλείας και ιατρού εργασίας, εντάσσεται και η υποχρεωτική τήρηση στο εργοτάξιο, των ακόλουθων στοιχείων:
 1. Γραπτή εκτίμηση προς τον ανάδοχο, από τους τεχνικό ασφαλείας και ιατρό εργασίας, των υφισταμένων κατά την εργασία κινδύνων για την ασφάλεια και την υγεία, συμπεριλαμβανομένων εκείνων που αφορούν ομάδες εργαζομένων που εκτίθενται σε ιδιαίτερους κινδύνους [νόμος 3850/2010](#) (άρθρο 43 παράγραφοι 1α και 3 - 8).
 2. Βιβλίο υποδείξεων τεχνικού ασφαλείας και γιατρού εργασίας στο οποίο θα αναγράφουν τις υποδείξεις τους ο Τεχνικός ασφαλείας και ο γιατρός εργασίας [νόμος 3850/2010](#) (άρθρο 14 παράγραφος 1 και [άρθρο 17](#) παράγραφος 1).
Ο ανάδοχος υποχρεούται να λαμβάνει ενυπόγραφα γνώση των υποδείξεων αυτών.
Το βιβλίο υποδείξεων τεχνικού ασφαλείας και γιατρού εργασίας σελιδομετρείται και θεωρείται από την αρμόδια επιθεώρηση εργασίας.
Αν ο ανάδοχος διαφωνεί με τις γραπτές υποδείξεις και συμβουλές του τεχνικού ή του ιατρού εργασίας ([νόμος 3850/2010](#) [άρθρο 20](#) παράγραφος 4), οφείλει να αιτιολογεί τις απόψεις του και να τις κοινοποιεί και στην Επιτροπή Υγείας και Ασφάλειας (Ε.Υ.Α.Ε.) ή στον εκπρόσωπο των εργαζομένων των οποίων η σύσταση και οι αρμοδιότητες προβλέπονται από τα άρθρα 4 και 5 του [νόμου 3850/2010](#).
Σε περίπτωση διαφωνίας η διαφορά επιλύεται από τον επιθεωρητή εργασίας και μόνο.

3. Βιβλίο ατυχημάτων στο οποίο θα περιγράφεται η αιτία και η περιγραφή του ατυχήματος και να το θέτει στη διάθεση των αρμόδιων αρχών [νόμος 3850/2010 \(άρθρο 43](#) παράγραφος 2β).
Τα μέτρα που λαμβάνονται για την αποτροπή επανάληψης παρόμοιων ατυχημάτων, καταχωρούνται στο βιβλίο υποδείξεων τεχνικού ασφαλείας.
Ο ανάδοχος οφείλει να αναγγέλλει στις αρμόδιες επιθεωρήσεις εργασίας, στις πλησιέστερες αστυνομικές αρχές και στις αρμόδιες υπηρεσίες του ασφαλιστικού οργανισμού στον οποίο υπάγεται ο εργαζόμενος όλα τα εργατικά ατυχήματα εντός 24 ωρών και εφόσον πρόκειται περί σοβαρού τραυματισμού ή θανάτου, να τηρεί αμετάβλητα όλα τα στοιχεία που δύναται να χρησιμεύσουν για εξακρίβωση των αιτιών του ατυχήματος [νόμου 3850/2010 \(άρθρο 43](#) παράγραφος 2α).
4. Κατάλογο των εργατικών ατυχημάτων που είχαν ως συνέπεια για τον εργαζόμενο ανικανότητα εργασίας μεγαλύτερη των τριών εργάσιμων ημερών [νόμος 3850/2010 \(άρθρο 43](#) παράγραφος 2γ).
5. Ιατρικό φάκελο κάθε εργαζόμενου του [νόμος 3850/2010 \(άρθρο 18](#) παράγραφος 9).

3.3 Ημερολόγιο Μέτρων Ασφάλειας (ΗΜΑ)

Ο ανάδοχος υποχρεούται να τηρεί στο εργοτάξιο Ημερολόγιο Μέτρων Ασφάλειας (ΗΜΑ), όταν απαιτείται εκ των προτέρων γνωστοποίηση στην αρμόδια επιθεώρηση εργασίας, πριν την έναρξη των εργασιών στο εργοτάξιο σύμφωνα με το [προεδρικό διάταγμα 305/1996 \(άρθρο 3](#) παράγραφος 14) σε συνδυασμό με την υπουργική απόφαση [Α] 130646/1984 του (τέως) Υπουργείου Εργασίας.

Το Ημερολόγιο Μέτρων Ασφάλειας θεωρείται, σύμφωνα με την παραπάνω υπουργική απόφαση, από τις κατά τόπους Διευθύνσεις, Τμήματα ή Γραφεία Επιθεώρησης Εργασίας και συμπληρώνεται από τους επιβλέποντες μηχανικούς του αναδόχου και της Διεύθυνουσας Υπηρεσίας, από τους υπόχρεους για την διενέργεια των τακτικών ελέγχων ή δοκιμών για ό,τι αφορά τα αποτελέσματα των ελέγχων ή δοκιμών, από το αρμόδιο όργανο ελέγχου όπως ο επιθεωρητής εργασίας, κ.λ.π.: [προεδρικό διάταγμα 1073/1981 \(άρθρο 113\)](#), [νόμος 1396/1983 \(άρθρο 8\)](#) και την εγκύκλιο 27/2003 του (τέως) Υπουργείου Περιβάλλοντος, Χωροταξίας και Δημοσίων Έργων με αριθμό πρωτοκόλλου ΔΕΕΠΠ/208/12-9-2003.

3.4 Συσχετισμός Σχεδίου Ασφάλειας Υγείας (ΣΑΥ) και Ημερολογίου Μέτρων Ασφάλειας (ΗΜΑ)

Για την πιστή εφαρμογή του Σχεδίου Ασφάλειας Υγείας κατά την εξέλιξη του έργου, πρέπει αυτό να συσχετίζεται με το Ημερολόγιο Μέτρων Ασφάλειας.

Στα πλαίσια του συσχετισμού αυτού, να σημειώνεται στο Ημερολόγιο Μέτρων Ασφάλειας κάθε αναθεώρηση και εμπλουτισμός του Σχεδίου Ασφάλειας Υγείας και επίσης σε ειδική στήλη του, να γίνεται παραπομπή των αναγραφόμενων υποδείξεων / διαπιστώσεων στην αντίστοιχη σελίδα του Σχεδίου Ασφάλειας Υγείας.

Με τον τρόπο αυτό διευκολύνεται και επιτυγχάνεται ο στόχος της πρόληψης του ατυχήματος.

(4) **Απαιτούμενα μέτρα ασφαλείας και υγείας κατά την εκτέλεση όλων των εργασιών στο εργοτάξιο.**

4.1 Προετοιμασία εργοταξίου - Μέτρα Ατομικής Προστασίας (ΜΑΠ)

Ο ανάδοχος υποχρεούται να τηρεί στο εργοτάξιο, κατά την εκτέλεση όλων των εργασιών, τα παρακάτω μέτρα ασφαλείας και υγείας:

- α. Την ευκρινή και εμφανή σήμανση και περιφράξη του περιβάλλοντα χώρου του εργοταξίου με ιδιαίτερη προσοχή στη σήμανση και περιφράξη των επικίνδυνων θέσεων: [προεδρικό διάταγμα 105/1995](#), [προεδρικό διάταγμα 305/1996 \(άρθρο 12 παράρτημα IV](#) μέρος Α, παράγραφος 18.1).
- β. Τον εντοπισμό και τον έλεγχο προϋπαρχουσών της έναρξης λειτουργίας του εργοταξίου ηλεκτρικών εγκαταστάσεων και εκτροπή τυχόν υπαρχόντων εναερίων ηλεκτρο-

- φόρων αγωγών έξω από το εργοτάξιο, ώστε να παρέχεται προστασία στους εργαζόμενους από τον κίνδυνο ηλεκτροπληξίας: [προεδρικό διάταγμα 1073/1981](#) (άρθρα [75 - 79](#)), [προεδρικό διάταγμα 305/1996](#) (άρθρο [12](#) παράρτημα [IV](#) μέρος Β, τμήμα ΙΙ, παράγραφος 2).
- γ. Τη σήμανση των εγκαταστάσεων με ειδικούς κινδύνους (αγωγοί ατμών θερμών, υγρών ή αερίων κ.λ.π.) και τα απαιτούμενα μέτρα προστασίας των εργαζομένων από τους κινδύνους των εγκαταστάσεων αυτών: [προεδρικό διάταγμα 1073/1981](#) (άρθρα [92 - 95](#)), [προεδρικό διάταγμα 305/1996](#) (άρθρο [12](#) παράρτημα [IV](#) μέρος Α, παράγραφος 6).
- δ. Τη λήψη μέτρων αντιμετώπισης εκτάκτων καταστάσεων όπως: κατάρτιση σχεδίου διαφυγής - διάσωσης και εξόδων κινδύνου, πυρασφάλεια, εκκένωση χώρων από τους εργαζόμενους, πρόληψη - αντιμετώπιση πυρκαγιών & επικίνδυνων εκρήξεων ή αναθυμιάσεων, ύπαρξη πυροσβεστήρων, κ.λ.π.: [προεδρικό διάταγμα 1073/1981](#) (άρθρα [92 - 96](#)), [προεδρικό διάταγμα 305/1996](#) (άρθρο [12](#) παράρτημα [IV](#) μέρος Α, παράγραφος 3, 4, 8-10), [νόμος 3850/2010](#) (άρθρα [30, 32, 45](#)).
- ε. Την εξασφάλιση παροχής πρώτων βοηθειών, χώρων υγιεινής και υγειονομικού εξοπλισμού (ύπαρξη χώρων πρώτων βοηθειών, φαρμακείου, αποχωρητηρίων, νιπτήρων, κ.λ.π.): [προεδρικό διάταγμα 1073/1981](#) (άρθρα [109, 110](#)), [νόμος 1430/1984](#) (άρθρα [17, 18](#)), [προεδρικό διάταγμα 305/1996](#) (άρθρο [12](#) παράρτημα [IV](#) μέρος Α, παράγραφος 13, 14).
- στ. Την εξασφάλιση της δωρεάν χορήγησης Μέσων Ατομικής Προστασίας (ΜΑΠ) στους εργαζόμενους όπως: προστατευτικά κράνη, μπότες ασφαλείας, φωσφορίζοντα γιλέκα, ολόσωμες ζώνες ασφαλείας, γυαλιά, κ.λ.π., εφόσον τους ενημερώσει εκ των προτέρων σχετικά με τους κινδύνους από τους οποίους τους προστατεύει ο εξοπλισμός αυτός και τους δώσει σαφείς οδηγίες για τη χρήση του: [προεδρικό διάταγμα 1073/1981](#) (άρθρα [102 - 108](#)), [νόμος 1430/1984](#) (άρθρα [16 - 18](#)), κοινή υπουργική απόφαση [Α] Β.4373/1205/1993 και οι τροποποιήσεις αυτής κοινή υπουργική απόφαση [Α] 8881/1994 και υπουργική απόφαση οίκοθεν [Α] Β.5261/190/1997, [προεδρικό διάταγμα 396/1994](#), [προεδρικό διάταγμα 305/1996](#) (άρθρο [9](#), παράγραφος γ).

4.2 Εργοταξιακή σήμανση – σηματοδότηση, συστήματα ασφαλείας, φόρτωση - εκφόρτωση – εναπόθεση υλικών, θόρυβος, φυσικοί, χημικοί παράγοντες κ.λ.π.

Ο ανάδοχος υποχρεούται:

- α. Να προβεί στην κατάλληλη σήμανση και σηματοδότηση, με σκοπό την ασφαλή διέλευση των πεζών και των οχημάτων από την περιοχή κατασκευής του έργου, σύμφωνα με:
- Την υπουργική απόφαση με αριθμό ΔΜΕΟ/Ο/613/16-2-2011 του τέως Υπουργείου Υποδομών, Μεταφορών και Δικτύων: *Οδηγίες Σήμανσης Εκτελούμενων Έργων* (ΟΜΟΕ-ΣΕΕΟ, [τεύχος 7](#)).
 - Την υπουργική απόφαση με αριθμό ΔΙΠΑΔ/οικ.502/03 (ΦΕΚ Β 946/9-7-03) : Έγκριση Τεχνικής Προδιαγραφής Σήμανσης Εκτελούμενων Οδικών Έργων εντός και εκτός κατοικημένων περιοχών ως ελάχιστα όρια.
 - Την κοινή υπουργική απόφαση με αριθμό [Α] 6952/14-2-2011 του τέως Υπουργείου Ενέργειας και Κλιματικής Αλλαγής και τέως Υπουργείου Υποδομών, Μεταφορών και Δικτύων «*Υποχρεώσεις και μέτρα για την ασφαλή διέλευση των πεζών κατά την εκτέλεση εργασιών σε κοινόχρηστους χώρους πόλεων και οικισμών που προορίζονται για την κυκλοφορία πεζών*».
 - Τις διατάξεις του Κώδικα Οδικής Κυκλοφορίας: νόμος [Ν] 2696/1999 (άρθρα 9 – 11 και άρθρο 52) και την τροποποίηση αυτού: [νόμος 3542/2007](#) (άρθρα [7 - 9](#) και [άρθρο 46](#)).
- β. Να τηρεί τις απαιτήσεις ασφαλείας που αφορούν σε εργασίες εναπόθεσης υλικών στις οδούς, κατάληψης τμήματος οδού και πεζοδρομίου: νόμος [Ν] 2696/1999 (άρθρα 47, 48) και η τροποποίηση αυτού: [νόμος 3542/2007](#) (άρθρα [43, 44](#)).
- γ. Να συντηρεί και να ελέγχει τακτικά τη λειτουργία των συστημάτων ασφαλείας και να τηρεί τις απαιτήσεις ασφαλείας των ηλεκτρικών εγκαταστάσεων, των φορητών ηλεκτρικών συσκευών, των κινητών προβολέων, των καλωδίων τροφοδοσίας, των εγκα-

- ταστάσεων φωτισμού εργοταξίου, κ.λ.π.: [προεδρικό διάταγμα 1073/1981](#) (άρθρα [75 - 84](#)), [προεδρικό διάταγμα 305/1996](#) (άρθρο 8 παράγραφος δ και [άρθρο 12, παράρτημα IV](#) μέρος Α, παράγραφος 2), [νόμος 3850/2010](#) (άρθρα [31, 35](#)).
- δ. Να προβεί στα απαραίτητα μέτρα ασφάλειας που αφορούν σε εργασίες φόρτωσης, εκφόρτωσης, αποθήκευσης, στοιβάσης, ρίψης και μεταφοράς υλικών και άλλων στοιχείων: [προεδρικό διάταγμα \[ΠΔ\] 216/1978](#), [προεδρικό διάταγμα 1073/1981](#) (άρθρα [85 - 91](#)), κοινή υπουργική απόφαση [Α] 8243/1113/1991 (άρθρο 8), [προεδρικό διάταγμα 305/1996](#) (άρθρο 8 (γ, ε, στ, ζ) και [άρθρο 12, παράρτημα IV](#) μέρος Α παράγραφος 11 και μέρος Β τμήμα ΙΙ παράγραφος 4), νόμος [Ν] 2696/1999 (άρθρο 32) και η τροποποίηση αυτού: [νόμος 3542/2007](#) (άρθρο 30).
- ε. Να τηρεί μέτρα προστασίας των εργαζομένων που αφορούν:
- α) κραδασμούς: [προεδρικό διάταγμα 176/2005](#), β) θόρυβο: [προεδρικό διάταγμα \[ΠΔ\] 85/1991](#), [προεδρικό διάταγμα 149/2006](#), γ) προφυλάξεις της οσφυϊκής χώρας και της ράχης από χειρωνακτική διακίνηση φορτίων: [προεδρικό διάταγμα 397/1994](#), δ) προστασία από φυσικούς, χημικούς και βιολογικούς παράγοντες: [νόμος 3850/2010](#) (άρθρα [36 - 41](#)), [προεδρικό διάταγμα 82/2010](#).

4.3 Μηχανήματα έργων / Εξοπλισμοί εργασίας - αποδεικτικά στοιχεία αυτών.

Οι εξοπλισμοί εργασίας χαρακτηρίζονται και κατατάσσονται ως μηχανήματα έργων [προεδρικό διάταγμα 304/2000](#) (άρθρο 2).

- α. Ο ανάδοχος οφείλει να ελέγχει τη σωστή λειτουργία και τον χειρισμό των μηχανημάτων (χωματουργικών και διακίνησης υλικών), των ανυψωτικών μηχανημάτων, των οχημάτων, των εγκαταστάσεων, των μηχανών και του λοιπού εξοπλισμού εργασίας (ζώνες ασφαλείας με μηχανισμό ανόδου και καθόδου, κυλιόμενα ικριώματα, φορητές κλίμακες, κ.λ.π.): [προεδρικό διάταγμα 1073/1981](#) (άρθρο [17, 45 - 74](#)), [νόμος 1430/1984](#) (άρθρα [11 - 15](#)), [προεδρικό διάταγμα 31/1990](#), [προεδρικό διάταγμα \[ΠΔ\] 499/1991](#), [προεδρικό διάταγμα 395/1994](#) και οι τροποποιήσεις αυτού: [προεδρικό διάταγμα 89/1999](#), [προεδρικό διάταγμα 304/2000](#) και [προεδρικό διάταγμα 155/2004](#), [προεδρικό διάταγμα 105/1995](#) ([παράρτημα ΙΧ](#)), [προεδρικό διάταγμα 305/1996](#) (άρθρο [12, παράρτημα IV](#) μέρος Β τμήμα ΙΙ παράγραφοι 7 - 9), κοινή υπουργική απόφαση [Α] 15085/593/2003, κοινή υπουργική απόφαση [Α] Δ13Ε/4800/2003, [προεδρικό διάταγμα 57/2010](#), [νόμος 3850/2010](#) (άρθρα [34, 35](#)).
- β. Τα μηχανήματα έργων σύμφωνα με το [προεδρικό διάταγμα 305/1996](#) (άρθρο [12, παράρτημα IV](#), μέρος Β', τμήμα ΙΙ, παράγραφοι 7.4 και 8.5) και το [προεδρικό διάταγμα 304/2000](#) (άρθρο 2), πρέπει να συνοδεύονται από τα εξής στοιχεία:
1. Πινακίδες αριθμού κυκλοφορίας
 2. Άδεια κυκλοφορίας
 3. Αποδεικτικά στοιχεία ασφάλισης.
 4. Αποδεικτικά πληρωμής τελών κυκλοφορίας (χρήσης)
 5. Άδειες χειριστών μηχανημάτων σύμφωνα με το [προεδρικό διάταγμα 305/1996](#) (άρθρο [12, παράρτημα IV](#), μέρος Β', τμήμα ΙΙ, παρ. 8.1.γ και 8.2) και το [προεδρικό διάταγμα 89/1999](#) ([παράρτημα ΙΙ](#), παράγραφος 2.1). Σημειώνεται ότι η άδεια χειριστού μηχανήματος συνοδεύει τον χειριστή.
 6. Βεβαίωση ασφαλούς λειτουργίας του εξοπλισμού εργασίας (ορθή συναρμολόγηση - εγκατάσταση, καλή λειτουργία) και αρχείο συντήρησης αυτού στο οποίο θα καταχωρούνται τα αποτελέσματα των ελέγχων σύμφωνα με το [προεδρικό διάταγμα 89/1999](#) (άρθρο 4α παράγραφοι 3 και 6).
 7. Πιστοποιητικό επανελέγχου ανυψωτικού μηχανήματος, οδηγίες χρήσης, συντήρησης και αντίστοιχο βιβλίο συντήρησης και ελέγχων αυτού σύμφωνα με την κοινή υπουργική απόφαση [Α] 15085/593/2003 (άρθρο 3 και άρθρο 4 παράγραφος 7).

- (5) **Νομοθετήματα που περιέχουν πρόσθετα απαιτούμενα μέτρα ασφάλειας και υγείας στο εργοτάξιο, τα οποία τηρούνται κατά περίπτωση, ανάλογα με το είδος των εργασιών του εκτελούμενου έργου.**

Ο ανάδοχος υποχρεούται να τηρεί στο εργοτάξιο, πέρα από τα προαναφερόμενα, πρόσθετα απαιτούμενα μέτρα ασφάλειας και υγείας, κατά περίπτωση, ανάλογα με το είδος των εργασιών του εκτελούμενου έργου.

Τα εν λόγω απαιτούμενα μέτρα αναφέρονται στα παρακάτω νομοθετήματα:

5.1 Κατεδαφίσεις:

νόμος [Ν] 495/1976, προεδρικό διάταγμα [ΠΔ] 413/1977, [προεδρικό διάταγμα 1073/1981](#) (άρθρα [18](#) - [33](#), [104](#)), κοινή υπουργική απόφαση 8243/1113/1991 (άρθρο 7), υπουργική απόφαση οίκοθεν 31245/1993, [νόμος 2168/1993](#), [προεδρικό διάταγμα 396/1994](#) (άρθρο [9](#) παράγραφος 4 [παράρτημα III](#)), υπουργική απόφαση 3009/2/21-γ/1994, υπουργική απόφαση 2254/230/Φ.6.9/1994 και οι τροποποιήσεις αυτής: υπουργική απόφαση Φ.6.9/13370/1560/1995 και υπουργική απόφαση Φ.6.9/25068/1183/1996, [προεδρικό διάταγμα 305/1996](#) (άρθρο [12](#) [παράρτημα IV](#) μέρος Β τμήμα II, παράγραφος 11), κοινή υπουργική απόφαση 3329/1989 και η τροποποίηση αυτής: υπουργική απόφαση Φ.28/18787/1032/2000, προεδρικό διάταγμα [ΠΔ] 455/1995 και η τροποποίηση αυτού προεδρικό διάταγμα [ΠΔ] 2/2006, [προεδρικό διάταγμα 212/2006](#), υπουργική απόφαση 21017/84/2009.

5.2 Εκσκαφές (Θεμελίων, τάφρων, φρεάτων, κ.λ.π.), Αντιστηρίξεις:

νόμος [Ν] 495/1976, προεδρικό διάταγμα [ΠΔ] 413/1977, [προεδρικό διάταγμα 1073/1981](#) (άρθρα [2](#) - [17](#), [40](#) - [42](#)), υπουργική απόφαση [3046/304/1989](#) (άρθρο [8](#) - ασφάλεια και αντοχή κτιρίων, παράγραφος 4), κοινή υπουργική απόφαση 3329/1989 και η τροποποίηση αυτής: υπουργική απόφαση Φ.28/18787/1032/2000, [νόμος 2168/1993](#), [προεδρικό διάταγμα 396/1994](#) (άρθρο [9](#) παράγραφος 4 [παράρτημα III](#)), υπουργική απόφαση 3009/2/21-γ/1994, υπουργική απόφαση 2254/230/Φ.6.9/1994 και οι τροποποιήσεις αυτής: υπουργική απόφαση Φ.6.9/13370/1560/1995 και υπουργική απόφαση Φ.6.9/25068/1183/1996, προεδρικό διάταγμα [ΠΔ] 455/1995 και η τροποποίηση αυτού προεδρικό διάταγμα [ΠΔ] 2/2006, [προεδρικό διάταγμα 305/1996](#) (άρθρο [12](#) [παράρτημα IV](#) μέρος Β τμήμα II παράγραφος 10).

5.3 Ικριώματα και κλίμακες, Οδοί κυκλοφορίας – ζώνες κινδύνου, Εργασίες σε ύψος, Εργασίες σε στέγες:

[προεδρικό διάταγμα 778/1980](#), [προεδρικό διάταγμα 1073/1981](#) (άρθρα [34-44](#)), [νόμος 1430/1984](#) (άρθρα [7-10](#)), κοινή υπουργική απόφαση 16440/Φ.10.4/445/1993, [προεδρικό διάταγμα 396/1994](#) (άρθρο [9](#) παράγραφος 4 [παράρτημα III](#)), [προεδρικό διάταγμα 155/2004](#), [προεδρικό διάταγμα 305/1996](#) (άρθρο [12](#) [παράρτημα IV](#) μέρος Α παράγραφοι 1, 10 και μέρος Β τμήμα II παράγραφοι 4 - 6, 14).

5.4 Εργασίες συγκόλλησης, οξυγονοκοπής & λοιπές θερμές εργασίες:

προεδρικό διάταγμα [ΠΔ] 95/1978, [προεδρικό διάταγμα 1073/1981](#) (άρθρα [96](#), [99](#), [104](#), [105](#)), προεδρικό διάταγμα [ΠΔ] 70/1990 (άρθρο 15), [προεδρικό διάταγμα 396/1994](#) (άρθρο [9](#) παράγραφος 4 [παράρτημα III](#)), [Πυροσβεστική διάταξη 7](#), απόφαση 7568.Φ.700.1/1996, κοινή υπουργική απόφαση οίκοθεν 16289/330/1999.

5.5 Κατασκευή δομικών έργων (κτίρια, γέφυρες, τοίχοι αντιστήριξης, δεξαμενές, κ.λ.π.):

[προεδρικό διάταγμα 778/1980](#), [προεδρικό διάταγμα 1073/1981](#) (άρθρο [26](#) - [33](#), [άρθρο 98](#)), υπουργική απόφαση [3046/304/1989](#), [προεδρικό διάταγμα 396/1994](#) (άρθρο [9](#) παράγραφος 4 [παράρτημα III](#)), [προεδρικό διάταγμα 305/1996](#) (άρθρο [12](#) [παράρτημα IV](#) μέρος Β τμήμα II παράγραφος 12).

5.6 Προετοιμασία και διάνοιξη σηράγγων και λοιπών υπογείων έργων.

(Σήραγγες κυκλοφορίας οχημάτων, αρδευτικές σήραγγες, υπόγειοι σταθμοί παραγωγής ενέργειας και εργασίες που εκτελούνται στα υπόγεια στεγασμένα τμήματα των οικοδομικών ή άλλης φύσης έργων και σε στάθμη χαμηλότερη των 6.00 m κάτω από την επιφάνεια της γης.)

νόμος [Ν] 495/1976, προεδρικό διάταγμα [ΠΔ] 413/1977, [προεδρικό διάταγμα 225/1989](#), κοινή υπουργική απόφαση 3329/1989 και η τροποποίηση αυτής: υπουργική απόφαση Φ.28/18787/1032/2000, [νόμος 2168/1993](#), [προεδρικό διάταγμα 396/1994](#) ([άρθρο 9](#) παράγραφος 4 [παράρτημα III](#)), υπουργική απόφαση 2254/230/Φ.6.9/1994 και οι τροποποιήσεις αυτής: υπουργική απόφαση Φ.6.9/13370/1560/1995 και υπουργική απόφαση Φ.6.9/25068/1183/1996, υπουργική απόφαση 3009/2/21-γ/1994, προεδρικό διάταγμα [ΠΔ] 455/1995 και η τροποποίηση αυτού: προεδρικό διάταγμα [ΠΔ] 2/2006, [προεδρικό διάταγμα 305/1996](#) ([άρθρο 12 παράρτημα IV](#) μέρος Β τμήμα II παράγραφος 10).

5.7 Καταδυτικές εργασίες σε Λιμενικά έργα

(Υποθαλάσσιες εκσκαφές, διαμόρφωση πυθμένα θαλάσσης, κατασκευή προβλήτας κ.λ.π. με χρήση πλωτών ναυπηγημάτων και καταδυτικού συνεργείου.)

[προεδρικό διάταγμα 1073/1981](#) ([άρθρο 100](#)), [νόμος 1430/1984](#) ([άρθρο 17](#)), [προεδρικό διάταγμα 396/1994](#) ([άρθρο 9](#) παράγραφος 4 [παράρτημα III](#)), υπουργική απόφαση 3131.1/20/95/1995, [προεδρικό διάταγμα 305/1996](#) ([άρθρο 12 παράρτημα IV](#) μέρος Β τμήμα II παράγραφοι 8.3 και 13).

- (5) **Ακολουθεί κατάλογος με τα νομοθετήματα και τις κανονιστικές διατάξεις που περιλαμβάνουν τα απαιτούμενα μέτρα ασφάλειας και υγείας στο εργοτάξιο.**

Κατάλογος νομοθετημάτων και κανονιστικών διατάξεων: Απαιτούμενα μέτρα ασφάλειας και υγείας στο εργοτάξιο

Α. Νόμοι	
νόμος 495/1976	(ΦΕΚ 337/Α/1976)
νόμος 1396/1983	(ΦΕΚ 126/Α/1983)
νόμος 1430/1984	(ΦΕΚ 49/Α/1984)
νόμος 2168/1993	(ΦΕΚ 147/Α/1993)
νόμος 2696/1999	(ΦΕΚ 57/Α/1999)
νόμος 3542/2007	(ΦΕΚ 50/Α/2007)
νόμος 3669/2008	(ΦΕΚ 116/Α/2008)
νόμος 3850/2010	(ΦΕΚ 84/Α/2010)
νόμος 4030/2011	(ΦΕΚ 249/Α/2012)
Β. Προεδρικά διατάγματα	
προεδρικό διάταγμα 413/1977	(ΦΕΚ 128/Α/1977)
προεδρικό διάταγμα 95/1978	(ΦΕΚ 20/Α/1978)
προεδρικό διάταγμα 216/1978	(ΦΕΚ 47/Α/1978)
προεδρικό διάταγμα 778/1980	(ΦΕΚ 193/Α/1980)
προεδρικό διάταγμα 1073/1981	(ΦΕΚ 260/Α/1981)
προεδρικό διάταγμα 225/1989	(ΦΕΚ 106/Α/1989)
προεδρικό διάταγμα 31/1990	(ΦΕΚ 31/Α/1990)
προεδρικό διάταγμα 70/1990	(ΦΕΚ 31/Α/1990)
προεδρικό διάταγμα 85/1991	(ΦΕΚ 38/Α/1991)
προεδρικό διάταγμα 499/1991	(ΦΕΚ 180/Α/1991)
προεδρικό διάταγμα 395/1994	(ΦΕΚ 220/Α/1994)
προεδρικό διάταγμα 396/1994	(ΦΕΚ 220/Α/1994)
προεδρικό διάταγμα 397/1994	(ΦΕΚ 221/Α/1994)
προεδρικό διάταγμα 105/1995	(ΦΕΚ 67/Α/1995)

προεδρικό διάταγμα 455/1995	(ΦΕΚ 268/Α/1995)
προεδρικό διάταγμα 305/1996	(ΦΕΚ 212/Α/1996)
προεδρικό διάταγμα 89/1999	(ΦΕΚ 94/Α/1999)
προεδρικό διάταγμα 304/2000	(ΦΕΚ 241/Α/2000)
προεδρικό διάταγμα 155/2004	(ΦΕΚ 121/Α/2004)
προεδρικό διάταγμα 176/2005	(ΦΕΚ 227/Α/2005)
προεδρικό διάταγμα 149/2006	(ΦΕΚ 159/Α/2006)
προεδρικό διάταγμα 2/2006	(ΦΕΚ 268/Α/2006)
προεδρικό διάταγμα 212/2006	(ΦΕΚ 212/Α/2006)
προεδρικό διάταγμα 82/2010	(ΦΕΚ 145/Α/2010)
προεδρικό διάταγμα 57/2010	(ΦΕΚ 97/Α/2010)
Γ. Υπουργικές αποφάσεις	
υπουργική απόφαση 130646/1984	(ΦΕΚ 154/Β/1984)
κοινή υπουργική απόφαση 3329/1989	(ΦΕΚ 132/Β/1989)
κοινή υπουργική απόφαση 8243/1113/1991	(ΦΕΚ 138/Β/1991)
κοινή υπουργική απόφαση οίκοθεν Β.4373/1205/1993	(ΦΕΚ 187/Β/1993)
κοινή υπουργική απόφαση 16440/Φ.10.4/445/1993	(ΦΕΚ 765/Β/1993)
κοινή υπουργική απόφαση 8881/1994	(ΦΕΚ 450/Β/1994)
υπουργική απόφαση οίκοθεν 31245/1993	(ΦΕΚ 451/Β/1993)
υπουργική απόφαση 3009/2/21-γ/1994	(ΦΕΚ 301/Β/1994)
υπουργική απόφαση 2254/230/Φ.6.9/1994	(ΦΕΚ 73/Β/1994)
υπουργική απόφαση 3131.1/20/95/1995	(ΦΕΚ 978/Β/1995)
υπουργική απόφαση Φ.6.9/13370/1560/1995	(ΦΕΚ 677/Β/1995)
υπουργική απόφαση Φ6.9/25068/1183/1996	(ΦΕΚ 1035/Β/1996)
υπουργική απόφαση οίκοθεν Β.5261/190/1997	(ΦΕΚ 113/Β/1997)
κοινή υπουργική απόφαση οίκοθεν 16289/330/1999	(ΦΕΚ 987/Β/1999)
κοινή υπουργική απόφαση οίκοθεν 15085/593/2003	(ΦΕΚ 1186/Β/2003)
κοινή υπουργική απόφαση Δ13Ε/4800/2003	(ΦΕΚ 708/Β/2003)
κοινή υπουργική απόφαση 6952/2011	(ΦΕΚ 420/Β/2011)
υπουργική απόφαση 3046/304/1989	(ΦΕΚ 59/Δ/1989)
υπουργική απόφαση Φ.28/18787/1032/2000	(ΦΕΚ 1035/Β/2000)
υπουργική απόφαση οίκοθεν 433/2000	(ΦΕΚ 1176/Β/2000)
υπουργική απόφαση οίκοθεν ΔΕΕΠ/85/2001	(ΦΕΚ 686/Β/2001)
υπουργική απόφαση οίκοθεν ΔΙΠΑΔ/177/2001	(ΦΕΚ 266/Β/2001)
υπουργική απόφαση οίκοθεν ΔΙΠΑΔ/889/2002	(ΦΕΚ 16/Β/2003)
υπουργική απόφαση ΔΜΕΟ/Ο/613/2011	(ΦΕΚ 905/Β/2011)
υπουργική απόφαση 21017/84/2009	(ΦΕΚ 1287/Β/2009)
Πυροσβεστική διάταξη 7 , απόφαση 7568.Φ.700.1/1996	(ΦΕΚ 155/Β/1996)
Δ. Εγκύκλιοι	
Εγκύκλιος 27/2003	ΔΕΕΠ Π/208/12-9-2003
Εγκύκλιος 6/2008	ΔΙΠΑΔ οικ/215/31-3-2008
Εγκύκλιος Σώματος Επιθεώρησης Εργασίας	10201/2012 (ΑΔΑ: Β4Λ1Λ-ΚΦΖ)

17.4 Ευθύνη ΚΤΕ

Η ευθύνη του ΚΤΕ κατά την εκτέλεση της σύμβασης διέπεται από τα οριζόμενα στην παράγραφο 1.5.1 και στο Άρθρο 2.2 της παρούσας. Επιπλέον, κατά τη διάρκεια της σύμβασης, κατά το βαθμό που δεν καλύπτονται από τα ασφαλιστήρια συμβόλαια του Άρθρου 18 της παρούσας, ο ΚΤΕ αναλαμβάνει τους κινδύνους για ζημιές προκαλούμενες από αποδεδειγμένη υπαιτιότητά του και από τις αιτίες που ορίζονται στο Άρθρο 19.1 της παρούσας.

17.5 Συνέπειες ευθυνών του ΚΤΕ

Εφόσον κατά τη διάρκεια της σύμβασης ο Ανάδοχος ή τα εκτελεσθέντα από αυτόν έργα υποστούν ζημιές, προκαλούμενες από ευθύνη που έχει αναλάβει ο ΚΤΕ κατά το Άρθρο 17.3 της παρούσας, θα ειδοποιήσει εγγράφως προς τούτο την Υπηρεσία και θα δικαιούται παράτασης προθεσμίας ή/και πληρωμής του κόστους αποκατάστασης των ζημιών στο βαθμό που αυτές δεν καλύπτονται από τα ασφαλιστήρια συμβόλαια που ορίζονται στο άρθρο 157 του Ν.4412/16.

18. ΑΣΦΑΛΙΣΗ ΚΑΤ' ΑΝΤΙΣΤΑΣΗ ΚΙΝΔΥΝΟΥ, ΑΣΤΙΚΗΣ ΕΥΘΥΝΗΣ ΕΝΑΝΤΙ ΤΡΙΤΩΝ, ΖΗΜΙΩΝ ΑΠΟ ΑΝΩΤΕΡΑ ΒΙΑ

18.1 Γενικές απαιτήσεις ασφάλισης

- (1) Κατά τη σύναψη των ασφαλίσεων του ο Ανάδοχος οφείλει να λαμβάνει υπόψη του και να συμμορφώνεται με τις διατάξεις της κείμενης νομοθεσίας, όπως ισχύει κατά την ημέρα σύναψης των ασφαλιστικών συμβάσεων, όπως ενδεικτικά, Ν.Δ. 400/70 όπως τροποποιήθηκε με το ΠΔ 118/85, Ν 489/76 όπως κωδικοποιήθηκε με το ΠΔ 237/86 και συμπληρώθηκε με το Ν 1569/85, ΠΔ 1019/81, ΠΔ 118/85, Ν 1256/82, Ν 1380/85, Ν 4412/16 (άρθρο 144 παρ. 4).
- (2) Ομοίως, εφόσον το έργο συγχρηματοδοτείται από πόρους της ΕΕ, ο Ανάδοχος οφείλει να συμμορφώνεται με την περί ασφαλίσεων νομοθεσία της Ευρωπαϊκής Ένωσης και με τις διατάξεις των Κοινοτικών Οδηγιών.
- (3) Ο Ανάδοχος οφείλει να συμμορφώνεται με τους όρους των ασφαλιστηρίων συμβολαίων.
- (4) Ως ασφάλιση θεωρείται η πρωτασφάλιση, σύμφωνα με τις διατάξεις του άρθρου 102 του Ν.Δ. 400/1970, όπως τροποποιήθηκε με το Π.Δ.118/1985. Οι αντασφάλισεις δεν υπόκεινται στις ρυθμίσεις του Ν.Δ. 400/1970 και συνεπώς δεν γίνονται δεκτές ως ασφαλιστήρια του έργου.
- (5) Κάθε ασφάλιση, της οποίας το ασφαλιστήριο εκδίδεται στην Ελλάδα ή στην αλλοδαπή, θα προσυπογράφεται από τον αντιπρόσωπο στην Ελλάδα της εκδότριας και διέπεται από το Ν.Δ. 400/1970, όπως τροποποιήθηκε με το Π.Δ.118/1985.
- (6) Οι παρεχόμενες ασφαλίσεις δεν απαλλάσσουν ούτε περιορίζουν κατά οποιοδήποτε τρόπο τις υποχρεώσεις και τις ευθύνες του Ανάδοχου που απορρέουν από τη σύμβαση του έργου, ιδιαίτερα σε ό,τι αφορά τις προβλεπόμενες από τις σχετικές ασφαλιστικές συμβάσεις απαλλαγές, εξαιρέσεις, εκπτώσεις, προνόμια, περιορισμούς κτλ., και ο Ανάδοχος παραμένει αποκλειστικά υπεύθυνος για την αποκατάσταση ζημιών σε πρόσωπα ή/και πράγματα και πέραν από τα ποσά κάλυψης των πιο πάνω ασφαλιστηρίων.
- (7) Στην ασφαλιστική σύμβαση θα περιλαμβάνεται όρος ότι οι ασφαλιστές παραιτούνται του δικαιώματος της υπασφάλισης.
- (8) Όλες οι ασφαλιστικές συμβάσεις :
 - θα έχουν καταρτισθεί εγγράφως στην Ελληνική γλώσσα
 - θα περιλαμβάνουν όρους οι οποίοι θα ικανοποιούν πλήρως τους όρους του παρόντος άρθρου, της υπολοίπου Σ.Υ. και των λοιπών συμβατικών τευχών και
- (9) Η εκ μέρους του Αναδόχου καταβολή του πρώτου ασφαλιστήριου, που αποτελεί ασφαλιστικό βάρος και που είναι απαραίτητη για την έναρξη των εννόμων αποτελεσμάτων της ασφάλισης, θα γίνεται πριν από την έναρξη ισχύος της ασφαλιστικής περιόδου.

- (10) Οι γενικοί όροι ασφάλισης και οι εξαιρέσεις που θεσπίζουν δεν θίγουν την, από το Νόμο 489/76 και το ΠΔ 237/86, ευθύνη των ασφαλιστών έναντι τρίτων, η οποία παραμένει αλώβητη από τους όρους του ασφαλιστηρίου.
- (11) Ο Ανάδοχος οφείλει, με μέριμνα και δαπάνη του, να συνάψει ασφαλιστικές συμβάσεις που να καλύπτουν κατ' ελάχιστον τις ασφαλίσεις (πρόσωπα και αντικείμενα ασφάλισης) που αναφέρονται στις παραγράφους 18.4, 18.5 και 18.6 και σύμφωνα με τις ειδικές απαιτήσεις που ορίζονται στην παρ. 18.7 του παρόντος άρθρου.
- (12) Οι ασφαλιστικές εταιρίες θα είναι φερέγγυες στο μέτρο των υποχρεώσεων που αναλαμβάνουν για το παρόν έργο και θα έχουν δόκιμη δραστηριότητα σε χώρες - μέλη της Ευρωπαϊκής Ένωσης ή/και του ΕΟΧ θα είναι φερέγγυες στο μέτρο των υποχρεώσεων που αναλαμβάνουν για το παρόν έργο που θα μπορούν να ασφαλίζουν παρεμφερή έργα χωρίς να παραβιάζονται οι όροι των Τευχών Δημοπράτησης και η Ελληνική Νομοθεσία. Ο ΚΤΕ έχει το δικαίωμα να ελέγχει την φερεγγυότητα των ασφαλιστικών εταιρειών, ο δε Ανάδοχος υποχρεούται στην υποβολή οποιωνδήποτε κατάλληλων στοιχείων λυσιτελούς ελέγχου. Οπωσδήποτε, μαζί με το ασφαλιστήριο θα πρέπει να υποβάλλεται ενημερωτικό φυλλάδιο σχετικό με τις δραστηριότητες της ασφαλιστικής εταιρείας και σημείωμα που να αναφέρει παρεμφερή έργα που έχει ασφαλίσει στην Ελλάδα.
- (13) Όλες οι ασφαλιστικές συμβάσεις θα συνάπτονται σε Ευρώ.
- (14) Ο Ανάδοχος υποχρεούται να θέτει στη διάθεση των ασφαλιστών :
- κάθε στοιχείο που έθεσε ο ΚΤΕ υπόψη των διαγωνιζομένων
 - κάθε στοιχείο από την προσφορά του που υπέβαλε ως διαγωνιζόμενος
 - κάθε στοιχείο από τις έρευνες / μελέτες που τυχόν θα υποβάλει ως Ανάδοχος κατά την εκπλήρωση των συμβατικών του υποχρεώσεων
 - κάθε στοιχείο από τις μελέτες που ο ΚΤΕ θέτει υπόψη του Αναδόχου.
- Επίσης υποχρεούται να επιτρέπει την προσπέλαση των εργοταξίων του, αποθηκών του κτλ. από τους εκπροσώπους των ασφαλιστών. Επισημαίνεται ακόμη ότι για κάθε πρόκληση φθοράς ή βλάβης που θα συμβεί στο έργο από οποιαδήποτε αιτία ακόμη και από ανωτέρα βία ο Ανάδοχος υποχρεούται να ενημερώνει τόσο τον ΚΤΕ όσο και τους ασφαλιστές του.
- (15) Ο ΚΤΕ έχει το δικαίωμα:
- να επικοινωνεί απ' ευθείας με τους ασφαλιστές
 - να παρέχει στους ασφαλιστές στοιχεία που έχει υποβάλει ο Ανάδοχος.
 - να παρέχει στους ασφαλιστές στοιχεία δικών του παρατηρήσεων και ελέγχων.
- Η υπό του ΚΤΕ άσκηση του δικαιώματος τούτου δεν συνεπάγεται δικαίωμα του Αναδόχου για οποιασδήποτε φύσης αποζημιώσεις.
- (16) Κατά την υποβολή των ασφαλιστηρίων συμβολαίων του άρθρου 18.4 οι ασφαλιστικές εταιρίες θα πρέπει να συνυποβάλλουν και Υπεύθυνη Δήλωση, στην οποία να αναφέρουν ότι έλαβαν γνώση του παρόντος άρθρου περί ασφαλίσεων και ότι με το ασφαλιστήριο καλύπτονται πλήρως και χωρίς καμία εξαίρεση όλοι οι όροι και απαιτήσεις που αναφέρονται στα υπόψη άρθρα. Διαφορετικά ο ΚΤΕ χωρίς προειδοποίηση, μπορεί να συνάψει το υπόψη ασφαλιστήριο με ασφαλιστική εταιρεία της προτίμησής του στο όνομα, για λογαριασμό και με δαπάνες του Αναδόχου. Στην περίπτωση αυτή θα ενεργεί με αμετάκλητη εντολή και για λογαριασμό του σαν πληρεξούσιος. Όμοια κατά την υποβολή του ασφαλιστηρίου της παραγράφου 18.6, εφόσον τούτο αναφέρεται σε ασφαλιστήριο του συγκεκριμένου έργου (Project cover) και όχι σε ασφαλιστήριο ετήσιας βάσης των μελετητών / συμβούλων (Annual open cover) με όριο κάλυψης τουλάχιστον τα ζητούμενα, οι ασφαλιστικές εταιρίες θα πρέπει να υποβάλλουν Υπεύθυνη Δήλωση ιδίου περιεχομένου με την προηγούμενη υποπαράγραφο.
- (17) Εφιστάται η προσοχή του Αναδόχου στα παρακάτω :
- Οι ασφαλιστικές επιχειρήσεις (ελληνικές και αλλοδαπές) υπόκεινται υποχρεωτικά στην αρμοδιότητα των ελληνικών δικαστηρίων και κάθε ασφαλιστήριο που έρχεται σε αντίθεση προς τον κανόνα δημοσίας τάξεως του άρθρου 23 παρ. 2 του Ν.Δ. 400/1970 είναι άκυρο.
 - Αντίγραφα ασφαλιστηρίων συμβολαίων δεν θα γίνονται δεκτά παρά μόνο εάν έχουν επικυρωθεί από φορέα αρμόδιο για την έκδοση κυρωμένων αντιγράφων.

- Η αποζημίωση της ασφαλιστικής εταιρείας κρίνεται από το δίκαιο του τόπου σύνταξης και εκτέλεσης της ασφαλιστικής σύμβασης, αδιάφορα εάν αυτή παραπέμπει σε ξένους κανόνες. Το ίδιο ισχύει για την θεμελίωση της αντικειμενικής ευθύνης, η οποία κρίνεται από το δίκαιο του τόπου.

18.2 Ειδικές ρήτρες για τις περιπτώσεις μη συμμόρφωσης του Αναδόχου με τις υποχρεώσεις του

- (1) Αν απαιτείται αλλαγή ασφαλιστικής εταιρείας ή τροποποίηση των όρων της ασφαλιστικής σύμβασης ή αμφότερα, ο Ανάδοχος υποχρεούται να συμμορφώνεται εντός δέκα πέντε (15) ημερών από τη σχετική ειδοποίηση. Σε αντίθετη περίπτωση μπορεί να εφαρμοστεί η διαδικασία σύμφωνα με το άρθρο 160 του Ν. 4412/2016.
- (2) Σε περίπτωση που ο Ανάδοχος παραλείπει ή αμελήσει να συμμορφωθεί με τις ασφαλιστικές του υποχρεώσεις, ή οι ασφάλισεις που συνομολογήσει κριθούν από το ΚΤΕ σαν μη συμβατές με τις αντίστοιχες συμβατικές απαιτήσεις, ο ΚΤΕ δικαιούται να συνάψει στο όνομα και με δαπάνες του Αναδόχου την(τις) αντίστοιχη(ες) ασφαλιστική(ές) σύμβαση(εις) στην περίπτωση αυτή θα ενεργεί με ανέκκλητη εντολή και για λογαριασμό του σαν πληρεξούσιος. Τα ασφάλιστρα και οι σχετικές δαπάνες σύναψης της(των) σύμβασης(ων) θα καταβληθούν από τον Ανάδοχο εντός δέκα πέντε (15) ημερολογιακών ημερών από τη σχετική ειδοποίηση.
- (3) Σε περίπτωση μη εμπρόθεσμης καταβολής των οφειλομένων από τον Ανάδοχο, θα ισχύσουν τα οριζόμενα στην παράγραφο 2.5(3) της παρούσας, με τη διευκρίνιση ότι οι τόκοι υπερημερίας θα υπολογίζονται:
 - για τα ασφάλιστρα, από την ημερομηνία καταβολής τους,
 - και για τα τυχόν λοιπά έξοδα από την ημερομηνία κοινοποίησης προς τον Ανάδοχο των οφειλομένων ποσών.
- (4) Σε περίπτωση που ο Ανάδοχος αμελεί ή δυστροπεί να καταβάλει στους ασφαλιστές το οφειλόμενο ποσό των ασφαλιστρών, ο ΚΤΕ για να αποφύγει ενδεχόμενη ακύρωση των ασφαλιστηρίων, δικαιούται να καταβάλει τα ασφάλιστρα στους ασφαλιστές, με χρέωση και για λογαριασμό του Αναδόχου, μετά προηγούμενη ειδοποίηση του τελευταίου. Σε τέτοια περίπτωση, η εκ μέρους του ΚΤΕ είσπραξη των ποσών των ασφαλιστρών που κατέβαλε, προσαυξημένων με τους τόκους υπερημερίας, θα γίνεται σύμφωνα με τη παράγραφο 18.2(3) ανωτέρω. Οι τόκοι υπερημερίας θα προσμετρούνται από την ημερομηνία καταβολής των ασφαλιστρών.
- (5) Ο Ανάδοχος υποχρεούται να καταβάλει στους δικαιούχους κάθε ποσό που δεν μπορεί να εισπραχθεί από τους ασφαλιστές λόγω εξαιρέσεων, απαλλαγών κτλ., σύμφωνα με τους όρους των ασφαλιστηρίων. Σε περίπτωση δυστροπίας του Αναδόχου, ο ΚΤΕ έχει το δικαίωμα να εισπράξει τα οφειλόμενα σύμφωνα με τη παράγραφο 18.2(3) ανωτέρω.
- (6) Σε περίπτωση που η ασφαλιστική εταιρία με την οποία ο Ανάδοχος συνήψε ασφαλιστική σύμβαση, παραλείπει ή αρνηθεί να εξοφλήσει (μερικά ή ολικά) οποιαδήποτε ζημιά κτλ., για οποιοδήποτε λόγο ή αιτία, ο Ανάδοχος έχει την αποκλειστική ευθύνη για την αποκατάσταση της μη εξοφλημένης ζημιάς ή βλάβης ή καταβολής αποζημίωσης κτλ., σύμφωνα με τους όρους της σύμβασης. Ο ΚΤΕ, σε περίπτωση δυστροπίας του Αναδόχου, θα υπολογίσει το αντίστοιχο ποσό και θα έχει το δικαίωμα να εισπράξει τα οφειλόμενα σύμφωνα με τη παράγραφο 18.2(3) ανωτέρω.
- (7) Σε περίπτωση ολικής ή μερικής διακοπής των εργασιών από υπαιτιότητα του Αναδόχου, το έργο, σε οποιαδήποτε φάση και αν βρίσκεται, θα ασφαλισθεί έναντι όλων των ενδεχόμενων κινδύνων από τον ΚΤΕ και τα έξοδα της ασφάλισης αυτής θα βαρύνουν τον Ανάδοχο κατά τα ανωτέρω.

18.3 Διαδικασία ελέγχου από τον ΚΤΕ της επάρκειας των ασφαλιστικών συμβάσεων

- (1) Ο ΚΤΕ θα ελέγχει τις ασφαλιστικές συμβάσεις όσον αφορά τη συμβατότητα των όρων της ασφαλιστικής σύμβασης με τους όρους του παρόντος άρθρου και των λοιπών όρων των συμβατικών τευχών και ως προς την φερεγγυότητα των προτεινόμενων ασφαλιστικών εταιρειών.

- (2) Ο έλεγχος από τον ΚΤΕ των ασφαλιστικών συμβάσεων των οποίων η ασφαλιστική περίοδος αρχίζει από την υπογραφή της Σύμβασης ανάθεσης θα γίνει δέκα (10) ημερών από την υποβολή πλήρων ασφαλιστηρίων συμβολαίων (εντός ενός μηνός από την υπογραφή της σύμβασης)
- (3) Ο Ανάδοχος θα υποβάλει στην Υπηρεσία, κατά την υπογραφή του εργολαβικού συμφωνητικού και το αργότερο εντός δέκα πέντε (15) ημερών, τις ασφαλιστικές συμβάσεις των παραγράφων 18.4 και 18.6. Δεκτή γίνεται επίσης επίσημη βεβαίωση ασφάλισης της/των ασφαλιστικής/ών εταιρίας/ιών (Cover Note Policy) συνοδευόμενη από την υπεύθυνη δήλωση της παραγράφου 18.1(15) της παρούσας. Στην «Βεβαίωση Ασφάλισης» (Cover Note) θα πρέπει να αναφέρονται οι ασφαλιστικές καλύψεις και τα όρια αποζημίωσης που θα περιλαμβάνει το ασφαλιστήριο συμβόλαιο. Τα συμβόλαια θα έχουν απαραίτητα την έγκριση της Υπηρεσίας. Στην περίπτωση αυτή το ασφαλιστήριο θα πρέπει να υποβληθεί το αργότερο εντός τριάντα (30) ημερών από την υπογραφή της σύμβασης.
- (4) Τα εν λόγω ασφαλιστήρια θα υποβληθούν μαζί με την απόδειξη πληρωμής της προκαταβολής των ασφαλιστρών. Επισημαίνεται ότι στα ως άνω ασφαλιστήρια θα έχει περιληφθεί όρος ότι ο ΚΤΕ διατηρεί το δικαίωμα για την απαρέγκλιτη εφαρμογή όλων των σχετικών απαιτήσεών του.
- (5) Σε περίπτωση αντιρρήσεων του ΚΤΕ επί της ασφαλιστικής σύμβασης ισχύουν τα επόμενα:
 - Ο Ανάδοχος οφείλει πλήρη συμμόρφωση προς τις παρατηρήσεις του ΚΤΕ. Προς τούτο, εντός δέκα πέντε (15) ημερών από λήψεως της σχετικής ειδοποίησης του ΚΤΕ, θα υποβάλει την αναμορφωμένη ασφαλιστική σύμβαση προς επανέλεγχο.
 - Αν και η νέα ασφαλιστική σύμβαση δεν πληροί τους όρους αποδοχής της από τον ΚΤΕ, τότε ο ΚΤΕ δύναται να εφαρμόσει τις προβλέψεις της παρ. 18.2(1) της παρούσας.
- (6) Σε περίπτωση συμφωνίας του ΚΤΕ, ο Ανάδοχος οφείλει να καταβάλει το πρώτο ασφάλιστρο και να υποβάλει στην Υπηρεσία την κάθε ασφαλιστική σύμβαση με τα αποδεικτικά καταβολής του πρώτου ασφάλιστρου.
- (7) Ο έλεγχος ή η σιωπηλή αποδοχή ασφαλιστικής σύμβασης δεν απαλλάσσει τον Ανάδοχο, ούτε απομειώνει οποιαδήποτε ευθύνη του, που απορρέει από το παρόν Άρθρο και γενικά τη σύμβαση του έργου.
- (8) Αν ο Ανάδοχος δεν τηρήσει την προθεσμία των ανωτέρω παραγράφων 18.3(4) ή 18.3(5) ο ΚΤΕ δύναται να κηρύξει έκπτωτο τον Ανάδοχο σύμφωνα το άρθρο 160 του Ν. 4412/2016 ή να συνάψει τα ασφαλιστήρια συμβόλαια με ασφαλιστική εταιρία της επιλογής του και στο όνομα, για λογαριασμό και με δαπάνη του Αναδόχου.

18.4 Ασφάλιση εργασιών και εξοπλισμού του Αναδόχου

18.4.1 Ελάχιστη κάλυψη ασφάλισης του έργου «κατά παντός κινδύνου» περιλαμβανομένων και των περιπτώσεων ζημιών από «ανωτέρα βία»

- (1) Ο Ανάδοχος υποχρεούται να ασφαλίσει πλήρως «κατά παντός κινδύνου» περιλαμβανομένων και των περιπτώσεων ζημιών από «ανωτέρα βία» και σύμφωνα με τους όρους των συμβατικών τευχών, την Ελληνική και Κοινοτική νομοθεσία, για το συμβατικό τμήμα του έργου συμπεριλαμβανομένων των τυχόν αναπροσαρμογών αυτού (θετικών ή αρνητικών).
- (2) Ο Ανάδοχος υποχρεούται να ζητά από τους ασφαλιστές του, κατά τακτά χρονικά διαστήματα, την αναπροσαρμογή του ύψους της ασφαλιστικής κάλυψης, σύμφωνα με το πραγματικό συμβατικό τμήμα του έργου.
- (3) Η ασφαλιστική κάλυψη παρέχεται έναντι οποιασδήποτε απώλειας, ζημίας ή καταστροφής, μερικής ή ολικής, που οφείλεται ή προκαλείται από οποιοδήποτε λόγο ή αιτία, τυχαία περιστατικά (φωτιά, ανθρώπινο λάθος κλπ.), απεργίες, κοινωνικές ταραχές, τρομοκρατικές ενέργειες, δολιοφθορές, κακοτεχνίες, λανθασμένη μελέτη ή /και κατασκευή, κακή λειτουργία του έργου, αιφνίδια γεγονότα, φυσικά φαινόμενα, αμέλεια / σφάλμα / παράλειψη της μελέτης οποθενδήποτε και αν προέρχεται ή/και κατασκευή, ελαττωματικά ενσωματωμένα υλικά, κακοτεχνία / λανθασμένη εργασία, πλημμελή / ελλιπή συντήρηση κτλ. Επίσης η ασφαλιστική κάλυψη θα παρέχεται για:
 - βλάβες / καταστροφές που προέρχονται από δυσμενείς καιρικές συνθήκες έστω και εξαιρετικά σπάνιας εμφάνισης (δεν θα θεωρούνται περιστάσεις ανωτέρας βίας)

- βλάβες / καταστροφές από σεισμούς και άλλα συναφή με το έργο ατυχήματα και ζημιογόνα συμβάντα (δεν θα θεωρούνται περιστάσεις ανωτέρας βίας).

Όμοια θα παρέχεται ασφαλιστική κάλυψη για τα κάθε φύσης υλικά από την παραλαβή τους μέχρι την ενσωμάτωσή τους στο έργο.

- (4) Η ασφαλιστική κάλυψη υποχρεωτικά περιλαμβάνει και τις περιπτώσεις ζημιών από ανωτέρα βία.
- (5) Στην ασφαλιστική σύμβαση θα περιλαμβάνεται όρος ότι οι ασφαλιστές παραιτούνται του δικαιώματος της υποασφάλισης.
- (6) Επίσης με το ίδιο ασφαλιστήριο θα ασφαλίζονται «κατά παντός κινδύνου» περιλαμβανομένων και των περιπτώσεων ζημιών από «ανωτέρα βία» και οι μόνιμες ή/και προσωρινές εργοταξιακές εγκαταστάσεις του Αναδόχου, καθώς επίσης και ο εν γένει μηχανικός εξοπλισμός, που θα χρησιμοποιηθεί για την κατασκευή του έργου.
- (7) Η διάρκεια της ασφάλισης αρχίζει με την υπογραφή της σύμβασης και λήγει με το πέρας του χρόνου υποχρεωτικής συντήρησης του έργου. Για τους πρώτους δέκα πέντε (15) μήνες της περιόδου συντήρησης θα καλύπτονται ζημιές κτλ. στο έργο, των οποίων το αίτιο ανάγεται στην περίοδο κατασκευής ή που προκαλούνται από τον ίδιο τον Ανάδοχο στα πλαίσια των συμβατικών εργασιών συντήρησης. Για το υπόλοιπο διάστημα συντήρησης, που ενδεχόμενα προβλέπεται, η κάλυψη θα περιορίζεται σε ζημιές κτλ. που προκαλούνται από τον ίδιο τον Ανάδοχο στα πλαίσια των συμβατικών εργασιών συντήρησης.

18.4.2 Ασφάλιση κατά σωματικών βλαβών και ζημιών ιδιοκτησίας (Ασφάλιση αστικής ευθύνης έναντι τρίτων)

- (1) Με την ασφάλιση αυτή θα καλύπτεται η «αστική ευθύνη» του Αναδόχου έναντι τρίτων και οι ασφαλιστές υποχρεούνται να καταβάλουν αποζημιώσεις σε τρίτους για σωματικές βλάβες, ή θάνατο, ψυχική οδύνη, ηθική βλάβη και υλικές ζημιές σε πράγματα, ακίνητα και κινητά ή και ζώα, που προξενούνται καθ' όλη τη διάρκεια του έργου και εξαιτίας των εργασιών κατασκευής, συντήρησης, επισκευής, αποκατάστασης ζημιών του έργου και διαφόρων άλλων ρυθμίσεων, οποτεδήποτε γίνονται αυτές, και εφόσον εκτελούνται στα πλαίσια των συμβατικών υποχρεώσεων του Αναδόχου. Το αντικείμενο ασφάλισης περιλαμβάνει και την αστική ευθύνη έναντι τρίτων για λόγους μη εφαρμογής των Περιβαλλοντικών όρων και πρόκλησης υποβάθμισης του Περιβάλλοντος κατά την διάρκεια της κατασκευής, σύμφωνα με τις διατάξεις του Νόμου 1650/86 για την προστασία του Περιβάλλοντος. Θα καλύπτονται επίσης και ζημιές σε όμορες ιδιοκτησίες / εγκαταστάσεις.
- (2) Η ευθύνη των ασφαλιστών θα αρχίζει με την υπογραφή της σύμβασης και λήγει με το πέρας του χρόνου υποχρεωτικής συντήρησης του έργου.
- (3) Τα όρια αποζημίωσης από την ασφάλιση, σε ένα αυτοτελές ασφαλιστήριο αστικής ευθύνης έναντι τρίτων θα είναι, κατά περιστατικό.
- (4) Ο Ανάδοχος θα είναι ασφαλισμένος για αστική ευθύνη έναντι τρίτων και κατά την περίοδο συντήρησης του έργου, με το ίδιο ως άνω ασφαλιστήριο ή με άλλο ανεξάρτητο, εκδιδόμενο πριν από την έναρξη της αντίστοιχης περιόδου συντήρησης και το οποίο θα υποβάλλεται εγκαίρως στον ΚΤΕ για έλεγχο.

18.4.3 Ασφάλιση Κυρίου Μηχανικού Εξοπλισμού

- (1) Με το ίδιο ως άνω ασφαλιστήριο «κατά παντός κινδύνου» περιλαμβανομένων και των περιπτώσεων ζημιών από «ανωτέρα βία», θα καλύπτεται και ο βασικός ή εξειδικευμένος μηχανικός εξοπλισμός, ο οποίος θα χρησιμοποιηθεί στην κατασκευή του έργου.
- (2) Στο ασφαλιστήριο θα επισυνάπτεται η σχετική κατάσταση με τα χαρακτηριστικά και την ταυτότητα των αντίστοιχων μηχανημάτων. Η συγκεκριμένη ασφαλιστική κάλυψη θα παρέχεται για αξίες αντικατάστασης των μηχανημάτων με καινούργια, αντίστοιχου τύπου ή τουλάχιστον ίδιας δυναμικότητας.
- (3) Ο μηχανικός εξοπλισμός θα είναι ασφαλισμένος έναντι οποιασδήποτε απώλειας ή ζημιάς (εξαιρουμένων των ίδιων εσωτερικής φύσης μηχανικών / ηλεκτρολογικών / ηλεκτρονικών κτλ. βλαβών), που οφείλονται ή προκαλούνται από ανωτέρα βία, ανθρώπινο λάθος ή/και τυχαία περιστατικά.

- (4) Ο Ανάδοχος δεν δικαιούται, για οποιαδήποτε περίπτωση, να διεκδικήσει από τον ΚΤΕ αποζημίωση για τυχόν ζημιά ή ολική απώλεια μηχανήματος κτλ. ακόμη και για περίπτωση ανωτέρας βίας.
- (5) Η ασφάλιση των μηχανημάτων θα καλύπτει και τη μετακίνηση, τη μεταφορά και τους τυχαίους ελιγμούς όλων των μηχανημάτων προς και από την περιοχή του έργου. Η ευθύνη των ασφαλιστών εκτείνεται σε όλη τη χρονική περίοδο από την άφιξη στην περιοχή του έργου μέχρι την απομάκρυνσή τους από αυτό.
- (6) Η ασφάλιση «κατά παντός κινδύνου» περιλαμβανομένων και των περιπτώσεων ζημιών από «ανωτέρα βία», των μηχανημάτων των έργων μπορεί να γίνεται με ανεξάρτητο ενιαίο ασφαλιστήριο, το οποίο ο Ανάδοχος ενδεχόμενα να διατηρεί σε ισχύ για μέρος ή το σύνολο του μηχανικού εξοπλισμού του. Στην περίπτωση αυτή, για να αποφεύγεται διπλή ασφάλιση ο Ανάδοχος θα προσκομίσει σχετική βεβαίωση από την Ασφαλιστική Εταιρεία ότι τα μηχανήματα τα οποία θα χρησιμοποιήσει στο συγκεκριμένο έργο «καλύπτονται για τις ίδιες ζημιές τους με το Ασφαλιστήριο υπ' αριθμ..... το οποίο είναι σε ισχύ και ανανεώνεται κανονικά». Οι όροι ασφάλισης και οι αποζημιώσεις στην προκειμένη περίπτωση θα πρέπει να ανέρχονται σε ποσά που θα εγκρίνονται από την Υπηρεσία, από τους όρους που αναφέρθηκαν παραπάνω.

18.5 Ασφάλιση προσωπικού του Αναδόχου

- (1) Ο Ανάδοχος υποχρεούται να έχει ασφαλισμένο στο ΙΚΑ και στα λοιπά ταμεία όλο το προσωπικό, ημεδαπό και αλλοδαπό, που απασχολεί ο ίδιος ή οι υπεργολάβοι του, σύμφωνα με την εκάστοτε ισχύουσα νομοθεσία και τις οικείες περί ΙΚΑ διατάξεις.
- (2) Ο Ανάδοχος υποχρεούται να ασφαλίσει το εργατοτεχνικό και υπαλληλικό προσωπικό του, ημεδαπό και αλλοδαπό, έναντι ατυχημάτων σε ασφαλιστικούς οργανισμούς ή εταιρίες, αναγνωρισμένες από το Κράτος και που λειτουργούν νόμιμα, εφόσον το προσωπικό αυτό δεν υπάγεται σε διατάξεις της ισχύουσας νομοθεσίας περί ΙΚΑ. Η υποχρέωση αυτή ισχύει και για το κάθε φύσης προσωπικό που απασχολούν, με οποιαδήποτε σχέση εργασίας, οι υπεργολάβοι, προμηθευτές, σύμβουλοι και κάθε φύσης συνεργάτες του Αναδόχου.
- (3) Ο ΚΤΕ δικαιούται να ελέγχει την τήρηση των όρων των παρ. 18.5(1) και 18.5(2), ο δε Ανάδοχος υποχρεούται να παρέχει στον ΚΤΕ όλα τα σχετικά στοιχεία για την πραγματοποίηση των υπόψη ελέγχων.
- (4) Οι όροι των ανωτέρω παραγράφων ισχύουν από την υπογραφή της σύμβασης μέχρι το πέρας της περιόδου υποχρεωτικής συντήρησης.

18.6 Ασφάλιση επαγγελματικής ευθύνης συμβούλων μηχανικών / μελετητών

- (1) Ο Ανάδοχος θα μεριμνήσει για την ασφαλιστική κάλυψη, με ανεξάρτητο ασφαλιστήριο, της επαγγελματικής αστικής ευθύνης τυχόν μελετητών και συμβούλων που θα χρησιμοποιήσει για την τυχόν εκπόνηση μελετών για το έργο έναντι κινδύνων ή συνεπειών που θα απορρέουν από σφάλματα ή παραλείψεις εκ μέρους των μελετητών / συμβούλων (Professional Indemnity Insurance - Project cover). Στην περίπτωση που ο μελετητής ή ένας ή περισσότεροι επί μέρους μελετητές (από ομάδα μελετητών) διαθέτουν ασφαλιστήριο επαγγελματικής ευθύνης σε ετήσια βάση (Annual Open Cover), με όρια κάλυψης τουλάχιστον τα ζητούμενα, τότε είναι δυνατό αυτά να χρησιμοποιηθούν στα πλαίσια της ανωτέρω συγκεκριμένης απαίτησης.
- (2) Το ασφαλιστήριο θα καλύπτει την ευθύνη των μελετητών που απορρέει από τον Αστικό Κώδικα και από το νόμο περί μελετών Ν 716/77, όπως ισχύει. Κατ' ελάχιστο, θα καλύπτει σωματικές βλάβες / θάνατο και άμεσες / έμμεσες υλικές ζημιές τρίτων που απορρέουν από αμέλεια / σφάλμα / παράλειψη σε σχέση με την εκπονηθείσα μελέτη ή τις παρεχόμενες υπηρεσίες συμβούλου. Με το ίδιο ασφαλιστήριο θα καλύπτονται και κάθε φύσης δικαστικά έξοδα και δαπάνες καθώς επίσης και το κόστος επανασχεδιασμού, αναθεώρησης ή διόρθωσης της μελέτης, εφόσον προκύπτει υπαιτιότητα του μελετητή.
- (3) Στο ασφαλιστήριο πρέπει να αναφέρεται με σαφήνεια, ότι ο έλεγχος των μελετών από τον ΚΤΕ δεν περιορίζει τις ευθύνες του ασφαλιστή.

- (4) Το ασφαλιστήριο, από φερέγγυες ασφαλιστικές εταιρείες, θα προσκομίζεται στον ΚΤΕ, μαζί με το βασικό ασφαλιστήριο κάλυψης της κατασκευής του έργου της παραγρ. 18.4 της παρούσας για σχετικό έλεγχο, κατά την υπογραφή της σύμβασης του έργου. Δεκτή γίνεται επίσης επίσημη βεβαίωση ασφάλισης των ασφαλιστικών εταιριών (Cover Note Policy) συνοδευμένο από την υπεύθυνη δήλωση της παρ. 18.1(15) ανωτέρω.
- (5) Ως χρόνος παραγραφής της επαγγελματικής αστικής ευθύνης μελετητών / συμβούλων θα θεωρείται η εξαετία από τον έλεγχο της μελέτης, κατ' αναλογία προς τα αναφερόμενα στο νόμο περί μελετών την παρ. 4 του άρθρου 19 του Ν 716/77 ή τουλάχιστον η τριετία μετά την ημερομηνία της προσωρινής παραλαβής του έργου, στο οποίο αναφέρεται.

18.7 Ειδικοί όροι που πρέπει να περιλαμβάνονται στο ασφαλιστήριο του έργου

Στο ενιαίο ασφαλιστήριο των καλύψεων των παρ. 18.4 και 18.6 της παρούσας θα περιλαμβάνονται οπωσδήποτε οι ακόλουθοι ειδικοί όροι:

- (1) Στην έννοια της λέξης «Ασφαλιζόμενος» περιλαμβάνεται ο Ανάδοχος και το κάθε φύσης προσωπικό που απασχολεί με οποιαδήποτε συμβατική σχέση εργασίας με αυτόν στα πλαίσια του συγκεκριμένου έργου, καθώς επίσης και ο ΚΤΕ, η εκπροσωπούσα αυτόν Υπηρεσία και τα εντεταλμένα όργανά της, οι τυχόν Υπεργολάβοι και οι Μελετητές του έργου.
- (2) Ο ΚΤΕ, οι εκπροσωπούσες αυτόν Υπηρεσίες και το εν γένει προσωπικό τους, οι σύμβουλοι του ΚΤΕ (ή/και των Υπηρεσιών του) και το προσωπικό τούτων θεωρούνται Τρίτα πρόσωπα, σύμφωνα με τους όρους και τις εξαιρέσεις της ασφαλιστικής κάλυψης με την εφαρμογή του παραρτήματος «διασταυρούμενη ευθύνη αλληλίων» (cross liability), το οποίο καλύπτει την αστική ευθύνη ασφαλιζόμενων φορέων.
- (3) Η ασφαλιστική εταιρία θα υποχρεούται να αποκρούει οποιαδήποτε αγωγή εγείρεται τυχόν κατά:
 - του Αναδόχου
 - ή/και των υπεργολάβων, μελετητών και συμβούλων του
 - ή/και του ΚΤΕ
 - ή/και των εκπροσωπουσών τον ΚΤΕ Υπηρεσιών ή/και των συμβούλων τους
 - ή/και μέρους ή/και του συνόλου του προσωπικού των ανωτέρωμε την αιτίαση ευθύνης τους ή συνυπευθυνότητάς τους στη βλάβη ή ζημιά από πράξη ή παράλειψη των ανωτέρω, οι οποίοι καλύπτονται από το ασφαλιστήριο αστικής ευθύνης έναντι τρίτων, θα καταβάλει δε κάθε ποσό για βλάβη ή/και ζημιά που προκλήθηκε από πράξη ή παράλειψη των ανωτέρω. Ειδικότερα η ασφαλιστική εταιρεία θα καταβάλει κάθε ποσό εγγύησης για άρση τυχόν κατασχέσεων κτλ., που σχετίζονται με την αστική ευθύνη μέσα στα όρια των ποσών που αναφέρονται εκάστοτε ως ανώτατα όρια ευθύνης των ασφαλιστών.
- (4) Σε περίπτωση ολικής ή εκτεταμένης μερικής καταστροφής ή βλάβης του έργου, προκειμένου η ασφαλιστική εταιρεία να καταβάλει στον Ανάδοχο τη σχετική με τη ζημιά κτλ. αποζημίωση, πρέπει να έχει λάβει προηγουμένως την έγγραφη για το σκοπό αυτό συγκατάθεση της Υπηρεσίας. Εφόσον η Υπηρεσία δεν παρέχει στην ασφαλιστική εταιρεία την εν λόγω συγκατάθεση, αυτόματα και χωρίς άλλες διατυπώσεις (ειδικές ή άλλου είδους εντολή ή εξουσιοδότηση από τον Ανάδοχο) η απαίτηση του Αναδόχου κατά της ασφαλιστικής εταιρείας για την καταβολή της αποζημίωσης εκχωρείται στην Υπηρεσία και η ασφαλιστική εταιρεία αποδέχεται από τούδε και υποχρεώνεται να καταβάλει τη σχετική αποζημίωση στην Υπηρεσία μετά από αίτηση της τελευταίας για το σκοπό αυτό. Η εκχώρηση της απαίτησης αυτής του Αναδόχου στην Υπηρεσία με κανένα τρόπο δεν τον απαλλάσσει από τις ευθύνες και υποχρεώσεις του, που απορρέουν από τη σύμβαση.
- (5) Η ασφαλιστική εταιρία παραιτείται κάθε δικαιώματος ανταγωγής κατά του ΚΤΕ, της Υπηρεσίας, των εντεταλμένων οργάνων της, των συμβούλων της, των συνεργατών της και των υπαλλήλων τους σε περίπτωση που η βλάβη ή ζημιά οφείλεται σε πράξη ή παράλειψη, όχι ηθελημένη, των ανωτέρω προσώπων.
- (6) Το ασφαλιστήριο δεν μπορεί να ακυρωθεί, να τροποποιηθεί ή να λήξει χωρίς την έγγραφη, με συστημένη επιστολή, πριν από εξήντα (60) ημερολογιακές ημέρες, σχετική ειδοποίηση της ασφαλιστικής εταιρίας τόσο προς τον Ανάδοχο όσο και προς την Υπηρεσία.

- (7) Με το ενιαίο ασφαλιστήριο των καλύψεων των παραγράφων 18.4 και 18.6, θα καλύπτεται και η ευθύνη της Υπηρεσίας ή/και των συμβούλων της ή/και του προσωπικού των, που απορρέει από το άρθρο 922 του Αστικού Κώδικα (Ευθύνη Προστήσαντος).
- (8) Με δεδομένο ότι το έργο ασφαρίζεται σύμφωνα με την πραγματική του αξία (Αρχική Σύμβαση συν συμπληρωματικές συμβάσεις) η ασφαλιστική εταιρεία παραιτείται του δικαιώματος της υποασφάλισης.

19. ΑΝΩΤΕΡΑ ΒΙΑ

19.1 Ορισμός της ανωτέρας βίας

Εκτός εάν ορίζεται διαφορετικά σε σχετική ισχύουσα νομοθεσία, ως ανωτέρα βία νοείται κάθε τυχαίο περιστατικό που δεν μπορούσε στη συγκεκριμένη περίπτωση να προβλεφθεί και να αποτραπεί ακόμη και με μέτρα άκρας επιμέλειας και συνέσεως.

19.2 Ειδοποίηση για ανωτέρα βία

- (1) Εφόσον ένα από τα συμβαλλόμενα μέρη παρεμποδίζεται ή προβλέπεται να παρεμποδιστεί στην εκτέλεση των συμβατικών του υποχρεώσεων εξ αιτίας ανωτέρας βίας, τότε θα ειδοποιήσει εγγράφως το άλλο μέρος για το γεγονός ή τις περιστάσεις που αποτελούν την υπόψη ανωτέρα βία και θα καθορίσει λεπτομερώς τις υποχρεώσεις τις οποίες παρεμποδίζεται ή θα παρεμποδιστεί να εκπληρώσει. Η ειδοποίηση θα κατατεθεί εντός ανατρεπτικής προθεσμίας δέκα (10) ημερών από την ημέρα που το καταθέτον θιγόμενο μέρος έλαβε γνώση ή θα έπρεπε να είχε λάβει γνώση του γεγονότος ή της περίπτωσης που αποτελεί κατά την άποψή του ανωτέρα βία. Όταν πρόκειται για έργο που έχει περατωθεί και δεν έχει ακόμα παραληφθεί οριστικά, η ανωτέρω προθεσμία ορίζεται σε είκοσι (20) ημέρες.
- (2) Ανεξάρτητα από τις διατάξεις του παρόντος άρθρου, η επίκληση ανωτέρας βίας δεν θα ισχύσει για υποχρεώσεις οποιουδήποτε από τα συμβαλλόμενα μέρη αναφορικά με την καταβολή οφειλομένων προς στο άλλο μέρος σύμφωνα με τη σύμβαση.

19.3 Καθήκον για τη μείωση καθυστερήσεων

- (1) Τα συμβαλλόμενα μέρη, σε κάθε περίπτωση, θα καταβάλουν κάθε εύλογη προσπάθεια για την ελαχιστοποίηση των καθυστερήσεων, που τυχόν θα επέλθουν ως αποτέλεσμα ανωτέρας βίας, κατά την εκτέλεση των συμβατικών τους υποχρεώσεων.
- (2) Το φερόμενο ως θιγόμενο μέρος, όταν αρθούν οι συνθήκες ανωτέρας βίας που το αφορούν, υποχρεούται να ειδοποιήσει εγγράφως το άλλο μέρος.

19.4 Συνέπειες ανωτέρας βίας

Όταν ο Ανάδοχος φέρεται να είναι το θιγόμενο μέρος που παρεμποδίζεται στην εκπλήρωση των συμβατικών του υποχρεώσεων από ανωτέρα βία, για την οποία υπεβλήθη η έγγραφη ειδοποίηση κατά τα οριζόμενα στο Άρθρο 19.2 της παρούσας, ισχύουν οι διατάξεις στο άρθρο 157 του Ν. 4412/2016.

19.5 Ανωτέρα βία που επηρεάζει Υπεργολάβο

Σε περίπτωση που κάποιος υπεργολάβος, ακόμα και εγκεκριμένος από την Υπηρεσία, δικαιούται, στα πλαίσια της σύμβασής του ή τυχόν άλλης συμφωνίας, ειδικότερης αντιμετώπισης εξ αιτίας ανωτέρας βίας που προσδιορίζεται με όρους πρόσθετους, ευρύτερους ή ευνοϊκότερους από εκείνους που ορίζονται στο παρόν Άρθρο 19, η υπόψη υποχρέωση ειδικότερης αντιμετώπισης δεν αναγνωρίζεται ως ισχυρή από τον ΚΤΕ και ο Ανάδοχος δεν απαλλάσσεται από την απαίτηση της πλήρους εκπλήρωσης των συμβατικών του υποχρεώσεων έναντι του ΚΤΕ κατά τα οριζόμενα στην παρούσα.

19.6 Προαιρετική λύση, πληρωμή και αποδέσμευση

Εφόσον η εκτέλεση όλων σχεδόν των υπό εξέλιξη έργων παρεμποδίζεται επί μια συνεχή χρονική περίοδο που υπερβαίνει τους τρεις (3) μήνες, εξ αιτίας περιστάσεων ανωτέρας βίας που

έχουν γνωστοποιηθεί σύμφωνα με το Άρθρο 19.2 της παρούσας, ο Ανάδοχος δικαιούται να ζητήσει λύση της σύμβασης κατά τα οριζόμενα στο Άρθρο 16.2 της παρούσας.

20. ΑΞΙΩΣΕΙΣ, ΔΙΑΦΟΡΕΣ ΚΑΙ ΔΙΑΙΤΗΣΙΑ

20.1 Αξιώσεις Αναδόχου

Ισχύουν τα οριζόμενα στα άρθρα 173, 174 του Ν. 4412/2016.

20.2 Δικαστική επίλυση διαφορών

Ισχύουν τα οριζόμενα στο άρθρο 175 του Ν. 4412/2016.

20.3 Διαιτητική επίλυση διαφορών

Ισχύουν τα οριζόμενα στο άρθρο 176 του Ν. 4412/2016.

ΙΛΙΟΝ 01/12/2020

ΟΙ ΣΥΝΤΑΞΑΝΤΕΣ



Μαρία Παπαζήση
Πολιτικός Μηχανικός

ΙΛΙΟΝ 01/12/2020

ΕΛΕΓΧΘΗΚΕ

**Η Αναπληρώτρια Προϊσταμένη
Τμήματος Μελετών**

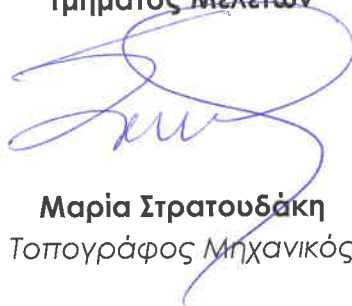

Μαρία Στρατουδάκη
Τοπογράφος Μηχανικός

ΙΛΙΟΝ 01/12/2020

ΘΕΩΡΗΘΗΚΕ

**Η Προϊσταμένη Διεύθυνσης
Τ.Π.**



Αγγελική Δημητρακοπούλου
Αρχιτέκτων Μηχανικός

**Ο Προϊστάμενος Τμήματος
Εγκαταστάσεων & Αδειών Με-
ταφορών**



Παύλος Αντωνόπουλος
Μηχανολόγος Μηχανικός

**Η Προϊσταμένη Τμήματος
Μελετών και Προγραμματισ-
μού**



Μαριάνθη Ράππου
Γεωπόνος-Αρχ. Τοπίου



ΕΛΛΗΝΙΚΗ ΔΗΜΟΚΡΑΤΙΑ
ΝΟΜΟΣ ΑΤΤΙΚΗΣ
ΔΗΜΟΣ ΙΛΙΟΥ
ΤΕΧΝΙΚΗ ΥΠΗΡΕΣΙΑ

ΕΡΓΟ : ΑΝΑΠΛΑΣΗ ΠΛΑΤΕΙΑΣ ΜΑΝΔΗΛΑΡΑ ΚΑΙ
ΠΕΡΙΜΕΤΡΙΚΩΝ ΚΟΙΝΟΧΡΗΣΤΩΝ ΧΩΡΩΝ
ΑΡ. ΜΕΛ.: ΟΙΚ 09/2020

ΦΑΚΕΛΟΣ ΑΣΦΑΛΕΙΑΣ & ΥΓΕΙΑΣ (Φ.Α.Υ.)

ΦΑΚΕΛΟΣ ΑΣΦΑΛΕΙΑΣ ΚΑΙ ΥΓΕΙΑΣ (ΦΑΥ)

ΕΡΓΟ:

**ΑΝΑΠΛΑΣΗ ΠΛΑΤΕΙΑΣ ΜΑΝΔΗΛΑΡΑ ΚΑΙ
ΠΕΡΙΜΕΤΡΙΚΩΝ ΚΟΙΝΟΧΡΗΣΤΩΝ ΧΩΡΩΝ**

ΟΙ ΜΕΛΕΤΗΤΕΣ ΕΡΓΟΥ

Μαρία Παπαζήση - Πολιτικός Μηχανικός
Παύλος Αντωνόπουλος - Μηχ/γος Μηχανικός
Μαριάνθη Ράππου – Γεωπόνος Αρχ/των τοπίου

ΗΜΕΡΟΜΗΝΙΑ

01/12/2020

Περιεχόμενα

1. ΕΙΣΑΓΩΓΗ	3
2. ΣΥΝΤΟΜΗ ΤΕΧΝΙΚΗ ΠΕΡΙΓΡΑΦΗ	3
3. ΚΑΝΟΝΙΣΜΟΙ	4
4. ΠΑΡΑΔΟΧΕΣ	4
5. ΥΛΙΚΑ	4
6. ΧΡΗΣΙΜΕΣ ΕΠΙΣΗΜΑΝΣΕΙΣ	4
7. ΟΔΗΓΙΕΣ ΑΣΦΑΛΟΥΣ ΕΡΓΑΣΙΑΣ	4
ΠΑΡΑΡΤΗΜΑ 1: ΜΕΛΕΤΕΣ ΤΟΥ ΕΡΓΟΥ - ΣΧΕΔΙΑ «AS BUILT»	6
ΠΑΡΑΡΤΗΜΑ 2: ΜΗΤΡΩΟ ΕΠΕΜΒΑΣΕΩΝ	6
ΠΑΡΑΡΤΗΜΑ 3: ΕΝΔΕΙΚΤΙΚΗ ΝΟΜΟΘΕΣΙΑ	6
ΠΑΡΑΡΤΗΜΑ 4: ΣΗΜΑΝΣΗ	12

1. ΕΙΣΑΓΩΓΗ

Ο παρών ΦΑΥ συντάχθηκε σύμφωνα με τις προβλέψεις του ΠΔ 305/1996 «Ελάχιστες προδιαγραφές για ασφάλεια και υγεία που πρέπει να εφαρμόζονται στα προσωρινά ή κινητά εργοτάξια σε συμμόρφωση με την οδηγία 92/57/ΕΟΚ.», ΦΕΚ 212Α, 29/8/1996 και αποσκοπεί στην πρόληψη των κινδύνων κατά τις ενδεχόμενες μεταγενέστερες εργασίες καθ' όλη τη διάρκεια ζωής του έργου. Οι προβλέψεις του παρόντος ΦΑΥ στηρίζονται:

- Στην Ελληνική Νομοθεσία (Νομοθετήματα που αφορούν στην Υγιεινή, Υγεία και Ασφάλεια των εργαζομένων γενικά, αλλά και Νομοθετήματα που αφορούν στην Ασφάλεια για τα τεχνικά έργα και τις εργασίες που εκτελούνται σε αυτά).
- Σε προδιαγραφές εξοπλισμού που πρόκειται να ενσωματωθεί στο έργο.
- Σε προδιαγραφές υλικών που πρόκειται να ενσωματωθούν στο έργο.
- Στην καλή πρακτική, σύμφωνα με τους κανόνες των διεθνών προτύπων, της εμπειρίας και τέχνης.

ΣΗΜΕΙΩΣΗ: Μετά την εκτέλεση του έργου, ο αναθεωρημένος ΦΑΥ πρέπει να παραδοθεί στον Κύριο του έργου. Σημειώνεται ότι σε περίπτωση διαχωρισμού του έργου σε επιμέρους ιδιοκτήτες, κάθε ιδιοκτήτης πρέπει να λάβει αντίγραφο του ΦΑΥ.

Ο ΦΑΥ περιέχει χρήσιμα στοιχεία για την ασφαλή λειτουργία και συντήρηση του έργου καθώς και για εργασίες μετατροπής του. Συνεπώς πρέπει να λαμβάνεται υπόψη κάθε φορά που κρίνεται απαραίτητο από τους εμπλεκόμενους και να ενημερώνεται εφόσον προκύπτουν στοιχεία.

Σημειώνεται ότι η εφαρμογή της Ελληνικής Νομοθεσίας για την Ασφάλεια και Υγεία των εργαζομένων ελέγχεται από την αρμόδια Διεύθυνση Επιθεώρησης Ασφάλειας και Υγείας στην Εργασία του Σώματος Επιθεώρησης Εργασίας (Σ.Ε.Π.Ε.).

ΠΡΟΣΟΧΗ: Ο παρών ΦΑΥ σε καμία περίπτωση δεν υποκαθιστά την Ελληνική Νομοθεσία.

2. ΣΥΝΤΟΜΗ ΤΕΧΝΙΚΗ ΠΕΡΙΓΡΑΦΗ

Η τεχνική περιγραφή που ακολουθεί είναι σύντομη και παρατίθεται για την ευκολότερη κατανόηση του έργου από τον αναγνώστη του ΣΑΥ. Η τεχνική περιγραφή δεν υποκαθιστά και δεν υπερισχύει της τεχνικής περιγραφής κάθε επιμέρους μελέτης του έργου.

Η παρούσα Τεχνική Έκθεση αφορά στη μελέτη του έργου με τίτλο: «Ανάπλαση πλατείας Μανδηλαρά και περιμετρικών κοινόχρηστων χώρων», με αντικείμενο την λειτουργική, αισθητική και βιοκλιματική αναβάθμιση των κοινοχρήστων χώρων που περιβάλλονται από τις οδούς Αγ. Γεωργίου, Θεοφίλου και τους πεζοδρόμους Αετού και Μανουήλ. Σχεδιαστικά ο χώρος της ανάπλασης εκτείνεται στο οικοδομικό τετράγωνο με αριθμό 693Α (χώρος παιδικής χαράς) στο οποίο περιλαμβάνονται μόνο εργασίες καθαιρέσεως, γενικών εκσκαφών, περίφραξης και ηλεκτροφωτισμού, στο οικοδομικό τετράγωνο 714 (χώρος πλατείας), στον πεζόδρομο Αετού, σε τμήμα του πεζοδρόμου Μανουήλ και στα πεζοδρόμια εντός

των ορίων της ανάπλασης επί των οδών Αγ. Γεωργίου και Θεοφίλου, στη περιοχή Παλατιανής του Δήμου Ιλίου.

ΕΙΔΟΣ ΕΡΓΟΥ ΚΑΙ ΧΡΗΣΗ: Κοινόχρηστος χώρος πλατείας και πρίφραξη παιδικής χαράς

ΠΕΡΙΟΧΗ ΕΡΓΟΥ: Δήμος Ιλίου

ΠΡΟΣΒΑΣΗ ΣΤΟ ΕΡΓΟ: Από τις παράπλευρες οδούς

ΑΡΙΘΜΟΣ ΑΔΕΙΑΣ:

ΚΥΡΙΟΣ ΤΟΥ ΕΡΓΟΥ: Δήμος Ιλίου

ΣΥΝΤΟΝΙΣΤΗΣ ΑΣΦΑΛΕΙΑΣ:

ΣΗΜΕΙΩΣΗ: Σε περίπτωση που ακολουθήσουν τροποποιήσεις της μελέτης κατά τη διάρκεια των εργασιών, ο Συντονιστής Ασφάλειας κατά την εκτέλεση του έργου οφείλει να ενημερώσει την παρούσα σύντομη τεχνική περιγραφή, ώστε να ανταποκρίνεται στα πραγματικά δεδομένα.

3. ΚΑΝΟΝΙΣΜΟΙ

Οι Κανονισμοί με βάση του οποίους συντάχθηκε η μελέτη αναφέρονται παρακάτω.

ΣΗΜΕΙΩΣΗ: Σε περίπτωση τροποποιήσεων της μελέτης ο κατάλογος των Κανονισμών πρέπει να ενημερώνεται, ώστε να ανταποκρίνεται στα πραγματικά δεδομένα.

4. ΠΑΡΑΔΟΧΕΣ

Οι παραδοχές που ακολουθούν προέρχονται από τη μελέτη. Οι παραδοχές δεν υποκαθιστούν και δεν υπερισχύουν των αντίστοιχων της μελέτης.

ΣΗΜΕΙΩΣΗ: Σε περίπτωση τροποποιήσεων της μελέτης, ο κατάλογος των παραδοχών πρέπει να ενημερώνεται, ώστε να ανταποκρίνονται στα πραγματικά δεδομένα.

5. ΥΛΙΚΑ

Τα υλικά που πρόκειται να ενσωματωθούν στο έργο πρέπει να είναι σύμφωνα με τα αναφερόμενα στις Τεχνικές Προδιαγραφές Υλικών.

ΣΗΜΕΙΩΣΗ: Το παρόν κεφάλαιο του ΦΑΥ πρέπει να ενημερώνεται, σύμφωνα με τις Τεχνικές Προδιαγραφές Υλικών που ενσωματώνονται στο έργο. Ιδιαίτερα χρήσιμη κρίνεται η απευθείας παραπομπή στο Πρόγραμμα Ποιότητας Έργου (ΠΠΕ).

6. ΧΡΗΣΙΜΕΣ ΕΠΙΣΗΜΑΝΣΕΙΣ

Για τις εργασίες συντήρησης καθώς και μελλοντικές επεμβάσεις στο έργο κρίνεται χρήσιμο να ληφθούν υπόψη οι επισημάνσεις που αναφέρονται παρακάτω.

ΣΗΜΕΙΩΣΗ: Σε περίπτωση τροποποιήσεων της μελέτης, οι παρακάτω επισημάνσεις πρέπει να ενημερώνονται, ώστε να ανταποκρίνονται στα πραγματικά δεδομένα.

7. ΟΔΗΓΙΕΣ ΑΣΦΑΛΟΥΣ ΕΡΓΑΣΙΑΣ

Σε ειδικό παράρτημα στο τέλος αυτού του τεύχους παρατίθενται οι Οδηγίες Ασφαλούς Εργασίας σε πινακοποιημένη μορφή για εύκολη ανάγνωση και αναζήτηση. Οι οδηγίες αφορούν στις εργασίες συντήρησης, καθαρισμού, μετατροπής, που αναμένονται, κατά τη διάρκεια ζωής του έργου.

Κάθε Οδηγία Ασφαλούς Εργασίας περιέχει:

- Περιγραφή των προτεινόμενων μέτρων προστασίας για την αντιμετώπιση των κινδύνων
- Αναφορά των απαραίτητων Μέσων Ατομικής Προστασίας που πρέπει να χρησιμοποιούνται από το προσωπικό

ΣΗΜΕΙΩΣΗ: Ο Τεχνικός Ασφάλειας του συνεργείου που θα εκτελέσει τις συγκεκριμένες εργασίες οφείλει να συντάξει Εκτίμηση Επαγγελματικού Κινδύνου και να την υποβάλλει στον εργοδότη του. Ο επικεφαλής του συνεργείου πρέπει να λάβει υπόψη του τα περιεχόμενα τόσο της Οδηγίας Ασφαλούς Εργασίας όσο και της Εκτίμησης Επαγγελματικού Κινδύνου.

ΙΛΙΟΝ 01/12/2020

ΟΙ ΣΥΝΤΑΞΑΝΤΕΣ



Μαρία Παπαζήση
Πολιτικός Μηχανικός

ΙΛΙΟΝ 01/12/2020

ΕΛΕΓΧΘΗΚΕ

**Η Αναπληρώτρια Προϊσταμένη
Τμήματος Μελετών**



Μαρία Στρατουδάκη
Τοπογράφος Μηχανικός

ΙΛΙΟΝ 01/12/2020

ΘΕΩΡΗΘΗΚΕ

Η Προϊσταμένη Διεύθυνσης Τ.Υ



Αγγελική Δημητρακοπούλου
Αρχιτέκτων Μηχανικός

**Ο Προϊστάμενος Τμήματος
Εγκαταστάσεων & Αδειών
Μεταφορών**



Παύλος Αντωνόπουλος
Μηχανολόγος Μηχανικός

**Η Προϊσταμένη Τμήματος
Μελετών και
Προγραμματισμού**



Μαριάνθη Ράππου
Γεωπόνος-Αρχ. Τοπίου

ΠΑΡΑΡΤΗΜΑ 1: ΜΕΛΕΤΕΣ ΤΟΥ ΕΡΓΟΥ - ΣΧΕΔΙΑ «AS BUILT»

Ο Συντονιστής Ασφαλείας κατά την εκτέλεση του έργου οφείλει να συμπεριλάβει στο παρόν κεφάλαιο του ΦΑΥ κατάλογο των μελετών εφαρμογής και των "as built" σχεδίων του έργου.

AS BUILT

ΠΑΡΑΡΤΗΜΑ 2: ΜΗΤΡΩΟ ΕΠΕΜΒΑΣΕΩΝ

Παρακάτω παρουσιάζεται το μητρώο επεμβάσεων στο έργο. Το μητρώο επεμβάσεων στο έργο πρέπει να ενημερώνεται μετά από κάθε νέα επέμβαση σε αυτό, με τα στοιχεία που θα προκύπτουν κάθε φορά.

ΠΑΡΑΡΤΗΜΑ 3: ΕΝΔΕΙΚΤΙΚΗ ΝΟΜΟΘΕΣΙΑ

2011 - 2020

- Εγκ. 13308/466/2020 Εφαρμογή του άρθρου δέκατου τρίτου της Πράξης Νομοθετικού Περιεχομένου της 20.03.2020 (ΦΕΚ 68 Α') – Διατάξεις για την άσκηση καθηκόντων ιατρού εργασίας.
- Π.Ν.Π./2020 Κατεπείγοντα μέτρα για την αντιμετώπιση των συνεπειών του κινδύνου διασποράς του κορωνοϊού COVID-19, τη στήριξη της κοινωνίας και της επιχειρηματικότητας και τη διασφάλιση της ομαλής λειτουργίας της αγοράς και της δημόσιας διοίκησης, ΦΕΚ 68/Α'/20.03.2020
- Εγκ. Οικ. 12339/404/2020 – Έκτακτα και προσωρινά μέτρα στην αγορά εργασίας για την αντιμετώπιση και τον περιορισμό της διάδοσης του κορωνοϊού COVID-19.
- Υ.Α.Δ22/4193/2019 Έγκριση εβδομήντα (70) Ελληνικών Τεχνικών Προδιαγραφών (ΕΤΕΠ), με υποχρεωτική εφαρμογή σε όλα τα Δημόσια Έργα και Μελέτες, ΦΕΚ 4607/Β` 13.12.2019
- Υ.Α.οικ.74285/176/Φ113/2018 Τροποποίηση-συμπλήρωση της οικ. 1032/166/Φ.Γ.9.6.4 (Η)' (Β' 519 6-3-2013) απόφασης του Υφυπουργού Ανάπτυξης, Ανταγωνιστικότητας, Υποδομών, Μεταφορών και Δικτύων «Κατάταξη των μηχανημάτων έργου σε ειδικότητες και ομάδες, ως προς τη δραστηριότητα του χειρισμού σύμφωνα με το π.δ. 113/2012 (Α' 198) και αντιστοίχιση των υφισταμένων αδειών που έχουν εκδοθεί σύμφωνα με το π.δ. 22/1976 (Α' 6) ή το π.δ. 31/1990 (Α' 11) με τις άδειες που εκδίδονται κατ' εφαρμογή του προεδρικού αυτού διατάγματος» όπως τροποποιήθηκε και ισχύει, ΦΕΚ 2942/Β`/20.7.2018
- Υ.Α.41320/1885/2018 Τροποποίηση της υπουργικής απόφασης 1592/58/13.1.2017 «Ειδικός Κατάλογος ιατρών του άρθρου 16 παρ. 2 του «Κώδικα Νόμων για την Υγεία και την Ασφάλεια των εργαζομένων» (Κ.Ν.Υ.Α.Ε.), που κυρώθηκε με το άρθρο πρώτο του ν. 3850/2010 «Κύρωση του Κώδικα

- νόμων για την υγεία και την ασφάλεια των εργαζομένων» (ΦΕΚ Α' 84) όπως αυτό συμπληρώθηκε και ισχύει», ΦΕΚ 3398/Β`/10.8.2018
- Υ.Α.οικ.74285/176/φ113/2018 Τροποποίηση-συμπλήρωση της οικ.1032/166/Φ.Γ.9.6.4 915' Β)' (Η) 6-3-2013) απόφασης του Υφυπουργού Ανάπτυξης, Ανταγωνιστικότητας, Υποδομών, Μεταφορών και Δικτύων «Κατάταξη των μηχανημάτων έργου σε ειδικότητες και ομάδες, ως προς τη δραστηριότητα του χειρισμού σύμφωνα με το π.δ. 113/2012 (198/Α) και αντιστοίχιση των υφιστάμενων αδειών που έχουν εκδοθεί σύμφωνα με το π.δ. 22/1976 (6/Α) ή το π.δ. 31/1990 (11/Α) με τις άδειες που εκδίδονται κατ'εφαρμογή του προεδρικού αυτού διατάγματος» όπως τροποποιήθηκε και ισχύει
 - Υ.Α.32126/1463/2018 Τροποποίηση της υπουργικής απόφασης 50067/28/27.11.2017 «Ηλεκτρονική Βάση καταχώρισης δεδομένων Τεχνικών Ασφάλειας και διαδικασία ανάθεσης καθηκόντων Τεχνικού Ασφαλείας μέσω ΟΠΣ-ΣΕΠΕ», ΦΕΚ 2404/Β`/25.6.2018
 - Υ.Α.111/2017/2018 Τροποποίηση-Συμπλήρωση της αριθμ. 3015811/2663 (ΦΕΚ 1410/Β`/6.9.2010) κοινή υπουργική απόφαση σχετικά με τον καθορισμό μέτρων ελέγχου και κυρώσεων για την εκτέλεση του αριθμ. 1272/2008/ΕΚ κανονισμού του Ευρωπαϊκού Κοινοβουλίου και του Συμβουλίου και Κατάργηση της υπουργικής απόφασης 265/2002, (ΦΕΚ 1214/Β`/19.9.2002) σχετικά με την ταξινόμηση, επισήμανση και συσκευασία επικίνδυνων παρασκευασμάτων και της αριθμ. 378/1994 κοινής υπουργικής απόφασης (ΦΕΚ 705/Β`/20.9.1994) σχετικά με την ταξινόμηση, επισήμανση, συσκευασία και επικίνδυνων ουσιών, ΦΕΚ 1876/Β`/24.5.2018
 - Υ.Α.25049/1253/2018 Κύρωση του ειδικού καταλόγου Ιατρών του άρθρου 16 παρ.2 του «Κώδικα Νόμων για την Υγεία και την Ασφάλεια των εργαζομένων» (Κ.Ν.Υ.Α.Ε), που κυρώθηκε με το άρθρο πρώτο του Ν. 3850/2010 «Κύρωση του Κώδικα νόμων για την υγεία και την ασφάλεια των εργαζομένων» (ΦΕΚ 84/Α) όπως αυτό συμπληρώθηκε και ισχύει, ΦΕΚ 1580/Β`/8.5.2018
 - Υ.Α.16974/758/2018 Τροποποίηση της υπουργικής απόφασης 50067/28/27.11.2017 «Ηλεκτρονική Βάση καταχώρισης δεδομένων Τεχνικών Ασφάλειας και διαδικασία ανάθεσης καθηκόντων Τεχνικού Ασφαλείας μέσω ΟΠΣ-ΣΕΠΕ», ΦΕΚ 1242/Β`/4.4.2018
 - Π.Δ.82/2018 Τροποποίηση του π.δ. 307/1986 «Προστασία της υγείας των εργαζομένων που εκτίθενται σε ορισμένους χημικούς παράγοντες κατά την διάρκεια της εργασίας τους» (135 Α') όπως έχει τροποποιηθεί και ισχύει, σε συμμόρφωση με την οδηγία 2017/164/ΕΕ της Επιτροπής (ΕΕ L 27/1.2.2017), ΦΕΚ 152/Α`/21.8.2018
 - Αρ. Πρωτ. 33405/Δ9 1493/2018, ΦΕΚ --/15/6.2018 Ιατροί Εργασίας
 - ΠΔ134/2017 «Οργανισμός Υπουργείου Εργασίας, Κοινωνικής Ασφάλισης και Κοινωνικής Αλληλεγγύης, ΦΕΚ Α' 168/6-11-2017»
 - Υ.Α.50067/28/2017 Ηλεκτρονική βάση καταχώρισης δεδομένων Τεχνικών Ασφάλειας και διαδικασία ανάθεσης καθηκόντων Τεχνικού Ασφαλείας μέσω ΟΠΣ-ΣΕΠΕ, ΦΕΚ 3952/Β`/10.11.2017

- Υ.Α. ΔΝΣγ/οικ. 38108/ΦΝ 466/2017 - Περιεχόμενο του Μητρώου Έργου, ΦΕΚ 1956/Β`/7.6.2017
- Υ.Α.1865/2017 Τροποποίηση της υπ' αριθμ. 4229/395/2013 (Β' 318) κοινής υπουργικής απόφασης με θέμα: «Προϋποθέσεις ίδρυσης και λειτουργίας των επιχειρήσεων που δραστηριοποιούνται με την εκτέλεση κατεδαφιστικών έργων και εργασιών αφαίρεσης αμιάντου ή/και υλικών που περιέχουν αμιάντο από κτίρια, κατασκευές, συσκευές, εγκαταστάσεις και πλοία, καθώς επίσης και με εργασίες συντήρησης, επικάλυψης και εγκλεισμού αμιάντου ή/και υλικών που περιέχουν αμιάντο», ΦΕΚ 1865/Β`/26.5.2017
- Υ.Α.Οικ.52780/ΔΤΒΝ/894/Τμ. Δ/Φ.14.1/2017 Τροποποίηση της κοινής υπουργικής απόφασης υπ' αριθμ. 3329/15.2.1989 (ΦΕΚ 132/Β' /21.2.1989) «Κανονισμοί για την παραγωγή, αποθήκευση και διάθεση σε κατανάλωση εκρηκτικών υλών», ΦΕΚ 1628/Β`/16.5.2017
- Υ.Α.Οικ.21867/2016 «Όροι, προϋποθέσεις κα διαδικασίες εγκρίσεων τύπου και αδειών κυκλοφορίας που αφορούν τα Μηχανήματα Έργων (Μ.Ε.) και τα οχήματα ειδικής κατηγορίας, ΦΕΚ 3276/Β`/12.10.2016
- Υ.Α.Οικ.84123/305/Φ113/2016 Τροποποίηση - συμπλήρωση της υπ' αριθ. Οικ.1032/166/Φ.Γ.9.6.4 (Η)' (Β' 519 6-3-2013) απόφασης του Υφυπουργού Ανάπτυξης, Ανταγωνιστικότητας, Υποδομών, Μεταφορών και Δικτύων «Κατάταξη των μηχανημάτων έργου σε ειδικότητες και ομάδες, ως προς τη δραστηριότητα του χειρισμού σύμφωνα με το Π.δ. 113/2012 (Α'/198) και αντιστοίχιση των υφισταμένων αδειών που έχουν εκδοθεί σύμφωνα με το Π.δ. 22/1976 (Α'/6) ή το Π.δ. 31/1990 (Α'/11) με τις άδειες που εκδίδονται κατ' εφαρμογή του Προεδρικού αυτού διατάγματος» όπως τροποποιήθηκε και ισχύει, ΦΕΚ 2481/Β`/11.8.2016
- Υ.Α.Οικ.34331/Δ9.8920/2016 «Απλούστευση διαδικασιών Σώματος Επιθεώρησης Εργασίας (Σ.ΕΠ.Ε.) μέσω του Ολοκληρωμένου Πληροφοριακού Συστήματος του Σ.ΕΠ.Ε (ΟΠΣ-ΣΕΠΕ)», ΦΕΚ 2458/Β`/10.8.2016
- Υ.Α.Οικ.52019/ΔΤΒΝ 1152/2016 Προσαρμογή της ελληνικής νομοθεσίας προς τις διατάξεις της Οδηγίας 2014/34/ΕΕ του Ευρωπαϊκού Κοινοβουλίου και του Συμβουλίου της 26ης Φεβρουαρίου 2014 για την εναρμόνιση των νομοθεσιών των κρατών μελών σχετικά με τις συσκευές και τα συστήματα προστασίας που προορίζονται για χρήση σε εκρήξιμες ατμόσφαιρες (αναδιατύπωση), ΦΕΚ 1426/Β`/20.5.2016
- Ν4412/2016 "Δημόσιες Συμβάσεις Έργων, Προμηθειών και Υπηρεσιών (προσαρμογή στις οδηγίες 2014/24/ΕΕ και 2014/25/ΕΕ"
- Εγκ. οικ. 24120/1336/2014 - Ανακοίνωση δημοσίευσης της υ.α. με αριθ. 14867/825/2014 (1241/Β) «Απλοποίηση διαδικασιών τήρησης αρχείων για θέματα Ασφάλειας και Υγείας στην εργασία στα τεχνικά έργα»
- ΠΔ115/2012 «Καθορισμός ειδικοτήτων και βαθμίδων για τις επαγγελματικές δραστηριότητες: (α) της εκτέλεσης, συντήρησης, επισκευής και επιτήρησης της λειτουργίας μηχανολογικών εγκαταστάσεων σε βιομηχανίες και άλλες μονάδες, (β) του χειρισμού και της επιτήρησης ατμολεβήτων και (γ) της εκτέλεσης τεχνικού έργου και της παροχής τεχνικής υπηρεσίας για εργασίες ηλεκτροσυγκόλλησης και οξυγονοκόλλησης, καθορισμός επαγγελματικών

- προσόντων και προϋποθέσεων για την άσκηση των δραστηριοτήτων αυτών από φυσικά πρόσωπα και άλλες ρυθμίσεις», ΦΕΚ 200Α/12
- ΠΔ114/2012 «Καθορισμός ειδικοτήτων και βαθμίδων επαγγελματικών προσόντων για την επαγγελματική δραστηριότητα της κατασκευής, συντήρησης, επισκευής και επιτήρησης της λειτουργίας των εγκαταστάσεων καύσης υγρών και αερίων καυσίμων για την παραγωγή ζεστού νερού, καθορισμός επαγγελματικών προσόντων και προϋποθέσεων για την άσκηση της δραστηριότητας αυτής από φυσικά πρόσωπα και άλλες ρυθμίσεις», ΦΕΚ 199Α/12
 - ΠΔ113/2012 «Καθορισμός ειδικοτήτων για την επαγγελματική δραστηριότητα του χειρισμού μηχανημάτων τεχνικών έργων, καθορισμός κριτηρίων για την κατάταξη των μηχανημάτων σε ειδικότητες και ομάδες, καθορισμός επαγγελματικών προσόντων και προϋποθέσεων για την άσκηση της επαγγελματικής αυτής δραστηριότητας από φυσικά πρόσωπα και άλλες ρυθμίσεις», ΦΕΚ 198Α/12
 - ΠΔ112/2012 «Καθορισμός ειδικοτήτων και βαθμίδων επαγγελματικών προσόντων για την επαγγελματική δραστηριότητα της κατασκευής, συντήρησης και επισκευής υδραυλικών εγκαταστάσεων και προϋποθέσεις για την άσκηση της δραστηριότητας αυτής από φυσικά πρόσωπα», ΦΕΚ 197Α/12
 - Εγκ. 27/2012 - (Αρ. πρωτ. ΔΙΠΑΔ/οικ./369/15.10.2012) Ένταξη στα συμβατικά τεύχη (ΕΣΥ) των δημοπρατούμενων έργων, άρθρου σχετικού με τα «απαιτούμενα μέτρα ασφάλειας και υγείας στο εργοτάξιο»
 - ΕΚΓ27/ΔΙΠΑΔ/οικ/369 «Ένταξη στα συμβατικά τεύχη (ΕΣΥ) των δημοπρατούμενων έργων, άρθρου σχετικού με τα απαιτούμενα μέτρα ασφάλειας και υγείας στα εργοτάξια» 15/10/2012
 - ΕΓΚ10201/ΣΕΠΕ «Θεώρηση Σχεδίου και Φακέλου Ασφάλειας και Υγείας», 27/03/2012
 - ΥΑ6690/2012 «Προϊόντα Δομικών Κατασκευών: χαρακτηριστικά, τεχνικές προδιαγραφές, διαδικασίες αξιολόγησης συμμόρφωσης και σήμανση συμμόρφωσης «CE», ΦΕΚ 1914Β/12
 - Ν4030/2011, «Νέος τρόπος έκδοσης αδειών δόμησης, ελέγχου κατασκευών και λοιπές διατάξεις», ΦΕΚ 249Α/11
 - ΥΑ2223/2011 «Κανονισμός Μεταλλευτικών και Λατομικών Εργασιών (ΚΜΛΕ)», ΦΕΚ 1227Β/11
 - ΥΑ6952/2011 «Υποχρεώσεις και μέτρα για την ασφαλή διέλευση των πεζών κατά την εκτέλεση εργασιών σε κοινόχρηστους χώρους πόλεων και οικισμών που προορίζονται για την κυκλοφορία πεζών», ΦΕΚ 420Β/11

2006 - 2010

- Ν3850/2010 «Κύρωση του Κώδικα νόμων για την υγεία και την ασφάλεια των εργαζομένων», ΦΕΚ 84Α, ο οποίος αντικατέστησε το Ν1568/1985 «Υγιεινή και ασφάλεια των εργαζομένων», ΦΕΚ 117Α/85 και το ΠΔ17/1996 «Μέτρα για τη βελτίωση της ασφάλειας και της υγείας των εργαζομένων σε συμμόρφωση με τις οδηγίες 89/391/ΕΟΚ και 91/383/ΕΟΚ», ΦΕΚ 11Α/96, όπως τροποποιήθηκε με το ΠΔ159/1999 (ΦΕΚ 157Α/99)
- ΠΔ82/2010 «Ελάχιστες προδιαγραφές υγείας και ασφάλειας όσον αφορά στην έκθεση των εργαζομένων σε κινδύνους προερχόμενους από φυσικούς

παράγοντες (τεχνητή οπτική ακτινοβολία), σε συμμόρφωση με την οδηγία 2006/25/ΕΚ», ΦΕΚ 145Α/10

- ΠΔ57/2010 «Προσαρμογή της Ελληνικής Νομοθεσίας προς την Οδηγία 2006/42/ΕΚ του Ευρωπαϊκού Κοινοβουλίου και του Συμβουλίου «σχετικά με τα μηχανήματα και την τροποποίηση της οδηγίας 95/16/ΕΚ» και κατάργηση των Π.Δ. 18/96 και 377/93», ΦΕΚ 97Α, όπως τροποποιήθηκε με το ΠΔ81/2011, ΦΕΚ 197Α/10
- ΥΑ21017/2009 «Όροι και προϋποθέσεις λειτουργίας των επιχειρήσεων που ασχολούνται με τις εργασίες κατεδάφισης και αφαίρεσης αμιάντου ή/και υλικών που περιέχουν αμιάντο από κτίρια, κατασκευές, συσκευές, εγκαταστάσεις και πλοία, καθώς επίσης και με τις εργασίες συντήρησης, επικάλυψης και εγκλεισμού αμιάντου ή/και υλικών που περιέχουν αμιάντο», ΦΕΚ 1287Β/09
- Εγκ. 6/2008 «Διευκρινίσεις σχετικά με την εκπόνηση Σχεδίου Ασφάλειας και Υγείας (ΣΑΥ) και την κατάρτιση Φακέλου Ασφάλειας και Υγείας (ΦΑΥ) των Δημοσίων Έργων» ΦΕΚ--/31/3.2008
- ΕΓΚ6/ΔΙΠΑΔ/οικ/215 «Διευκρινήσεις σχετικά με την εκπόνηση ΣΑΥ και ΦΑΥ των Δημοσίων Έργων» 31/03/2008
- ΠΔ162/2007 «Προστασία της υγείας των εργαζομένων που εκτίθενται σε ορισμένους χημικούς παράγοντες κατά την διάρκεια της εργασίας τους, κατά τροποποίηση του π.δ. 307/1986 όπως ισχύει, σε συμμόρφωση προς την Οδηγία 2006/15/ΕΚ», ΦΕΚ 202Α/07
- ΠΔ212/2006 «Προστασία των εργαζομένων που εκτίθενται σε αμιάντο κατά την εργασία, σε συμμόρφωση με την οδηγία 83/477/ΕΟΚ του Συμβουλίου, όπως αυτή τροποποιήθηκε με την οδηγία 91/382/ΕΟΚ του Συμβουλίου και την οδηγία 2003/18/ΕΚ του Ευρωπαϊκού Κοινοβουλίου και Συμβουλίου», ΦΕΚ 212Α/06
- ΠΔ149/2006 «Ελάχιστες προδιαγραφές υγείας και ασφάλειας όσον αφορά την έκθεση των εργαζομένων σε κινδύνους προερχόμενους από φυσικούς παράγοντες (θόρυβος) σε εναρμόνιση με την οδηγία 2003/10/ΕΚ», ΦΕΚ 159Α/06

2000 - 2005

- ΠΔ 176/2005 «Ελάχιστες προδιαγραφές υγείας και ασφάλειας όσον αφορά στην έκθεση εργαζομένων σε κινδύνους προερχόμενους από φυσικούς παράγοντες (κραδασμούς), σε συμμόρφωση με την Οδηγία 2002/44/ΕΚ», ΦΕΚ 227Α/05
- ΚΥΑ 15085/ 15085/593/2003 «Κανονισμός Ελέγχων Ανυψωτικών Μηχανημάτων» ΦΕΚ 1186/Β'/25-8-2003
- ΥΑ 502/2003 «Έγκριση Τεχνικής Προδιαγραφής Σήμανσης Εκτελούμενων Οδικών Έργων εντός και εκτός κατοικημένων περιοχών ως ελάχιστα όρια», ΦΕΚ 946/03
- ΑΠ. ΔΙΠΑΔ/οικ 889/2002 «Πρόληψη και αντιμετώπιση του εργασιακού κινδύνου κατά την κατασκευή Δημοσίων Έργων», ΦΕΚ 16Β/03
- ΑΠ. ΔΙΠΑΔ/οικ 177/2001 «Πρόληψη εργασιακού κινδύνου κατά τη μελέτη του έργου», ΦΕΚ 266Β/01
- ΑΠ.ΔΕΕΠΠ/οικ 85/2001 «Καθιέρωση του Σχεδίου Ασφάλειας και Υγείας (ΣΑΥ) και του Φακέλου Ασφάλειας και Υγείας (ΦΑΥ) ως απαραίτητων στοιχείων για την

έγκριση μελέτης στο στάδιο της οριστικής μελέτης ή/και της μελέτης εφαρμογής σε κάθε Δημόσιο Έργο», ΦΕΚ 686B/01







- ΑΠ. οικ 433/2000 «Καθιέρωση του Φακέλου Ασφάλειας και Υγείας (ΦΑΥ) ως απαραίτητου στοιχείου για τη προσωρινή και οριστική παραλαβή κάθε Δημόσιου Έργου», ΦΕΚ 1176B/00

Προ του 2000

- Ν2696/1999 «Κύρωση του Κώδικα Οδικής Κυκλοφορίας», ΦΕΚ 57Α, όπως τροποποιήθηκε με το Ν3542/07 «Τροποποιήσεις διατάξεων του Κώδικα Οδικής Κυκλοφορίας», ΦΕΚ 50Α/99
- ΠΔ 90/1999 «Καθορισμός οριακών τιμών έκθεσης και ανώτατων οριακών τιμών έκθεσης των εργαζομένων σε ορισμένους χημικούς παράγοντες κατά την διάρκεια της εργασίας τους σε συμμόρφωση με τις οδηγίες 91/322/ΕΟΚ και 96/94/ΕΚ της Επιτροπής και τροποποίηση και συμπλήρωση του π.δ. 307/86 "Προστασία της υγείας των εργαζομένων που εκτίθενται σε ορισμένους χημικούς παράγοντες κατά την διάρκεια της εργασίας τους" (135/Α) όπως τροποποιήθηκε με το π.δ. 77/93 (34/Α)» ΦΕΚ 94/Α/13-5-99
- ΠΔ 17/1996 «Μέτρα για την βελτίωση της ασφάλειας και της υγείας των εργαζομένων κατά την εργασία σε συμμόρφωση με τις οδηγίες 89/391/ΕΟΚ και 91/383/ΕΟΚ», ΦΕΚ 11/Α/18-1-96)
- ΠΔ305/1996 «Ελάχιστες προδιαγραφές ασφάλειας και υγείας που πρέπει να εφαρμόζονται στα προσωρινά ή κινητά εργοτάξια σε συμμόρφωση προς την οδηγία 92/57/ΕΟΚ», ΦΕΚ 212Α/96
- ΠΔ105/1995 «Ελάχιστες προδιαγραφές για τη σήμανση ασφάλειας ή/και υγείας στην εργασία σε συμμόρφωση με την οδηγία 92/58/ΕΟΚ», ΦΕΚ 67Α/95
- Ν2224/1994 «Ρύθμιση θεμάτων εργασίας, συνδικαλιστικών δικαιωμάτων, Υγιεινής – Ασφάλειας κλπ», ΦΕΚ 112Α/94, όπως συμπληρώθηκε με την ΥΑ 25231/10 «Κατηγοριοποίηση παραβάσεων και καθορισμός ύψους προστίμων που επιβάλλονται από τους Επιθεωρητές Εργασίας του Σώματος Επιθεώρησης Εργασίας (ΣΕΠΕ)», ΦΕΚ 2150B/94
- ΠΔ397/1994 «Ελάχιστες προδιαγραφές ασφάλειας και υγείας κατά τη χειρωνακτική διακίνηση φορτίων που συνεπάγεται κίνδυνο ιδίως για τη ράχη και την οσφυϊκή χώρα των εργαζομένων σε συμμόρφωση προς την οδηγία του Συμβουλίου 90/269/ΕΟΚ», ΦΕΚ 221Α/94
- ΠΔ396/1994 «Ελάχιστες προδιαγραφές ασφάλειας και υγείας για τη χρήση από τους εργαζόμενους εξοπλισμών ατομικής προστασίας κατά την εργασία σε συμμόρφωση προς την οδηγία του Συμβουλίου 89/656/ΕΟΚ», ΦΕΚ 220Α/94
- ΠΔ395/1994 «Ελάχιστες προδιαγραφές ασφάλειας και υγείας για τη χρησιμοποίηση εξοπλισμού εργασίας από τους εργαζόμενους κατά την εργασία τους σε συμμόρφωση με την οδηγία του Συμβουλίου 89/655/ΕΟΚ», ΦΕΚ 220Α/94, όπως τροποποιήθηκε με τα ΠΔ89/1999 (ΦΕΚ 94Α/99) και ΠΔ304/2000 (ΦΕΚ 241Α/00) και ΠΔ155/2004 (ΦΕΚ 121Α/04).
- ΠΔ77/1993 «προστασία των εργαζομένων από φυσικούς, χημικούς και βιολογικούς παράγοντες. Τροποποίηση και συμπλήρωση προς την οδηγία του συμβουλίου 88/642/ΕΟΚ», ΦΕΚ 34Α/93

- ΚΥΑ16440/1993 «Κανονισμός παραγωγής και διάθεσης στην αγορά συναρμολογούμενων μεταλλικών στοιχείων για την ασφαλή κατασκευή και χρήση μεταλλικών σκαλωσιών», ΦΕΚ 756B/93
- ΠΔ225/1989 «Υγιεινή και ασφάλεια στα υπόγεια τεχνικά έργα» ΦΕΚ 106A/89
- ΠΔ307/1986 «Προστασία της υγείας των εργαζομένων που εκτίθενται σε ορισμένους χημικούς παράγοντες κατά τη διάρκεια της εργασίας τους», ΦΕΚ 135A, όπως τροποποιήθηκε με το ΠΔ12/2012, ΦΕΚ 19A
- Ν 1568/85 «Υγιεινή και ασφάλεια των εργαζομένων» ΦΕΚ 177/A/18-10-1985
- Ν1430/1984 «Κύρωση της αριθμ. 62 Διεθνούς Συμβάσεως Εργασίας, που αφορά τις διατάξεις ασφαλείας στην οικοδομική βιομηχανία και τη ρύθμιση θεμάτων που έχουν σχέση με αυτή», ΦΕΚ 49A/84
- ΥΑ130646/1984 «Ημερολόγιο Μέτρων Ασφάλειας», ΦΕΚ 154B/84
- Ν1396/1983 «Υποχρεώσεις λήψης και τήρησης των μέτρων ασφαλείας στις οικοδομές και λοιπά ιδιωτικά τεχνικά έργα», ΦΕΚ 126A/83
- ΠΔ1073/1981 «Περί μέτρων ασφαλείας κατά την εκτέλεσιν εργασιών εις εργοτάξια οικοδομών και πάσης φύσεως έργων αρμοδιότητος Πολιτικού Μηχανικού», ΦΕΚ 260A/81
- ΠΔ778/1980 «Περί των μέτρων ασφαλείας κατά την εκτέλεσιν οικοδομικών εργασιών», ΦΕΚ 193A/80
- ΠΔ95/1978 «Περί μέτρων υγιεινής και ασφαλείας των απασχολουμένων εις εργασίας συγκολλήσεων» ΦΕΚ 20A/78
-

ΠΑΡΑΡΤΗΜΑ 4: ΣΗΜΑΝΣΗ

Γεωμετρικό σχήμα	Σημασία
	Σήματα απαγόρευσης
	Σήματα υποχρέωσης
	Σήματα προειδοποίησης
 	Σήματα διάσωσης ή βοήθειας
 	Σήματα που αφορούν το πυροσβεστικό υλικό ή εξοπλισμό

Σήματα απαγόρευσης				
	Απαγορεύεται το κάπνισμα	Απαγορεύεται η χρήση γυμνής φλόγας και το κάπνισμα	Απαγορεύεται η διέλευση πεζών	Απαγορεύεται η κατάσβεση με νερό
				
	Μη πόσιμο νερό	Απαγορεύεται η είσοδος στους μη έχοντες ειδική άδεια	Απαγορεύεται η διέλευση στα οχήματα διακίνησης φορτίων	Μην αγγίζετε

Σήματα υποχρέωσης					
	Υποχρεωτική προστασία των ματιών	Υποχρεωτική προστασία του κεφαλιού	Υποχρεωτική προστασία των αυτιών	Υποχρεωτική προστασία των αναπνευστικών οδών	Υποχρεωτική προστασία των ποδιών
					
	Υποχρεωτική προστασία των χεριών	Υποχρεωτική προστασία του σώματος	Υποχρεωτική προστασία του προσώπου	Υποχρεωτική ατομική προστασία έναντι πτώσεων	Υποχρεωτική διάβαση για πεζούς
					Γενική υποχρέωση

Σήματα προειδοποίησης



Εύφλεκτες ύλες
ή/ και υψηλή
θερμοκρασία



Εκρηκτικές ύλες



Τοξικές ύλες



Διαβρωτικές ύλες



Ραδιενεργά υλικά



Αιωρούμενα
φορτία



Οχήματα
διακίνησης
φορτίων



Κίνδυνος
ηλεκτροπληξίας



Γενικός κίνδυνος



Κίνδυνος
παραπατήματος

Σήματα διάσωσης ή βοήθειας



Πρώτες βοήθειες



Φορτίο



Θάλαμος
καταιονισμού
ασφαλείας



Πλύση ματιών



Τηλέφωνο για
διάσωση και
πρώτες βοήθειες

Όταν πρέπει να δείξουμε την κατεύθυνση που πρέπει να ακολουθήσουμε για να φτάσουμε στα μέσα βοήθειας ή διάσωσης τότε τα αντίστοιχα σήματα συνδυάζονται ανάλογα με τα παρακάτω σήματα κατεύθυνσης



Σήματα που αφορούν το πυροσβεστικό υλικό ή εξοπλισμό



Πυροσβεστική
μάνικα



Σκάλα



Πυροσβεστήρας



Τηλέφωνο για την
καταπολέμηση
πυρκαγιών

Όταν πρέπει να δείξουμε την κατεύθυνση που πρέπει να ακολουθήσουμε για να φτάσουμε στον πυροσβεστικό εξοπλισμό τότε τα αντίστοιχα σήματα συνδυάζονται ανάλογα με τα παρακάτω σήματα κατεύθυνσης



**ΦΑΚΕΛΟΣ ΑΣΦΑΛΕΙΑΣ ΚΑΙ ΥΓΕΙΑΣ
(ΦΑΥ)**

**ΠΑΡΑΡΤΗΜΑ
Οδηγίες ασφαλούς εργασίας**

**ΕΡΓΟ: ΑΝΑΠΛΑΣΗ ΠΛΑΤΕΙΑΣ ΜΑΝΔΗΛΑΡΑ ΚΑΙ
ΠΕΡΙΜΕΤΡΙΚΩΝ ΚΟΙΝΟΧΡΗΣΤΩΝ ΧΩΡΩΝ**

ΕΡΓΑΣΙΑ : ΣΥΝΤΗΡΗΣΗ ΕΞΟΠΛΙΣΜΟΥ ΚΑΙ ΗΛΕΚΤΡΟΛΟΓΙΚΕΣ ΕΡΓΑΣΙΕΣ	
Μέτρα	1 Η συντήρηση του εξοπλισμού πρέπει να γίνεται σύμφωνα με τις προβλέψεις του κατασκευαστή του. (N 3850/2010, ΠΔ 395/1994, ΠΔ 89/1999)
	2 Οι εργασίες συντήρησης πρέπει να γίνονται από ειδικευμένο προσωπικό. (N 3850/2010, ΠΔ 395/1994, ΠΔ 89/1999)
	3 Κατά τη διάρκεια των εργασιών συντήρησης, ο εξοπλισμός πρέπει να τίθεται εκτός λειτουργίας. Σε περίπτωση που προβλέπεται συντήρηση με λειτουργία ταυτόχρονα πρέπει να τηρούνται αυστηρά οι οδηγίες του κατασκευαστή. (N 3850/2010, ΠΔ 395/1994, ΠΔ 89/1999)
	4 Τα μέτρα ασφάλειας που πρέπει να τηρούνται κατά τη διάρκεια των ηλεκτρολογικών εργασιών προβλέπονται από τους σχετικούς Ελληνικούς Κανονισμούς, όπως το Πρότυπο ΕΛΟΤ HD 384. (Φ 7.5/1816/88/2004)
	5 Ελαττωμένη τάση. Η πρόβλεψη αυτή αφορά τάση μέχρι 60 volts (42watt), η οποία θεωρείται ακίνδυνη για τον άνθρωπο (παραδοχή αντίστασης του σώματος περίπου 1000Ohm) εφόσον διατηρείται για χρόνο μέχρι 55 sec. (Φ 7.5/1816/88/2004)
	6 Διαχωρισμός (προστασία με απομόνωση. Η εσωτερική εγκατάσταση ή τμήμα της που χρειάζεται ιδιαίτερη προστασία λόγω συνθηκών περιβάλλοντος ή μεθόδου εργασίας, δια μέσω μετασχηματιστή 1/1. Το τμήμα αυτό της εγκατάστασης δεν επιτρέπεται να γειώνεται ή να συνδέεται με γειωμένο ουδέτερο. Σε περίπτωση σφάλματος μονώσεως, αποφεύγεται η κυκλοφορία ρεύματος μέσω γης. (Φ 7.5/1816/88/2004)
	7 Μονωτική θέση. Κατ' αυτή, τα στοιχεία τα οποία είναι δυνατόν να βρεθούν υπό τάση λόγω κάποιου σφάλματος μόνωσης, καλύπτονται με μονωτικό. Αν αυτό δε μπορεί να εφαρμοστεί τοποθετείται μόνωση στις θέσεις που είναι δυνατή η επαφή του ανθρώπου προς τα στοιχεία αυτά. (Φ 7.5/1816/88/2004)
	8 Διπλή μόνωση. Η μέθοδος αυτή περιλαμβάνει διπλή μόνωση των στοιχείων που έχουν ηλεκτρική τάση από τα στοιχεία, τα οποία κανονικά δεν βρίσκονται υπό τάση. (Φ 7.5/1816/88/2004)
	9 Γείωση άμεση. Συνίσταται στην αγωγή με τη γη, μέσω ηλεκτροδίου γείωσης, των μεταλλικών στοιχείων που κανονικά δεν έχουν ηλεκτρική τάση. Η αντίσταση γείωσης πρέπει να έχει τιμή τέτοια ώστε, εφ' όσον παρουσιαστεί τάση πάνω από 50 volt, το ρεύμα διαρροής να τήκει την ασφάλεια σε πολύ λίγο χρόνο (8 sec) ή αντίστοιχα να ανοίγει τον αυτόματο διακόπτη. (Φ 7.5/1816/88/2004)
	10 Ουδετέρωση. Η μέθοδος αυτή που λέγεται «γείωση δια του ουδέτερου», συνίσταται στην σύνδεση των προστατευόμενων μεταλλικών μερών ή εγκαταστάσεων με τον γειωμένο ουδέτερο. Στην περίπτωση αυτή, σώμα μόνωσης ισοδυναμεί με βραχυκύκλωμα μεταξύ φάσης και ουδέτερου. Ο ουδέτερος αγωγός γειώνεται τόσο στον Υποσταθμό όσο και στην είσοδο της εγκατάστασης με ίσες αντιστάσεις. (Φ 7.5/1816/88/2004)
	11 Πέρα από τους παραπάνω τρόπους, προστασία μπορεί να εξασφαλιστεί με χρήση Διακόπτη Διαφυγής (πηνίου τάσης) σε περιπτώσεις που η αντίσταση γείωσης είναι μικρή (σε χρόνο απόξευξης 0,1 sec) ή Διαφορικού Διακόπτη Γενικής Προστασίας. Αυτός κάνει απόξευξη όταν το αλγεβρικό άθροισμα των ρευμάτων δια των αγωγών τροφοδοσίας είναι διάφορο από μηδέν (διαφορά που δεν είναι δυνατό να προέρθει παρά μόνον από διαφυγή προς τη γη). Συνήθως τιμή απόξευξης 28-30 mA, σε χρόνο πολύ μικρό. Το μειονέκτημα που παρουσιάζει είναι η μεγάλη ευαισθησία του Διακόπτη. (Φ 7.5/1816/88/2004)
	12 Ο ηλεκτροτεχνίτης πρέπει να διακόπτει το ρεύμα σε όλες τις φάσεις και από όλα τα στοιχεία εκατέρωθεν της θέσης εργασίας του. Η διακοπή αυτή πρέπει να είναι ορατή. (Φ 7.5/1816/88/2004)
	13 Ο ηλεκτροτεχνίτης πρέπει να εξασφαλίζει ότι δεν θα αποκατασταθεί η παροχή ρεύματος. Αυτό επιτυγχάνεται με αφαίρεση φυσιγγίων και ασφάλιση (ή/και σήμανση) της εγκατάστασης σε όλα τα σημεία (λουκέτα, προειδοποιητικές πινακίδες). (Φ 7.5/1816/88/2004)
	14 Ο ηλεκτροτεχνίτης πρέπει να εξακριβώνει την έλλειψη τάσης. Η εξακρίβωση γίνεται με κατάλληλο δοκιμαστικό, αφού γίνει εκφόρτιση στοιχείων, όπου απαιτείται (έλεγχος δοκιμαστικοί). (Φ 7.5/1816/88/2004)
	15 Ο ηλεκτροτεχνίτης πρέπει να κάνει γείωση - βραχυκύκλωση γραμμών εγκαταστάσεων. Στο σημείο διακοπής και κοντά στη θέση εργασίας πρέπει τοποθετεί γειώσεις -βραχυκυκλώματα. Σε κάθε σημείο πρέπει πρώτα να τοποθετεί το ηλεκτρόδιο γείωσης ή να κάνει σύνδεση με υπάρχουσα γείωση. Η σύνδεση των φάσεων ακολουθεί. (Φ 7.5/1816/88/2004)
	16 Ο ηλεκτροτεχνίτης πρέπει να διαχωρίζει και επισημαίνει τα στοιχεία, τα οποία εξακολουθούν να έχουν ηλεκτρική τάση. Αυτά πρέπει να τα καλύπτει με ειδικούς προφυλακτères ή σκεπάσματα. (Φ 7.5/1816/88/2004)
	17 Φυσικά μετά το τέλος της εργασίας, ο ηλεκτροτεχνίτης απομακρύνει τα εργαλεία και τον εξοπλισμό του από την εγκατάσταση και αποκαθιστά, εφαρμόζοντας τα παραπάνω κατά την αντίθετη σειρά εργασίας. (Φ 7.5/1816/88/2004)

ΕΡΓΑΣΙΑ : ΣΥΝΤΗΡΗΣΗ ΕΞΟΠΛΙΣΜΟΥ ΚΑΙ ΗΛΕΚΤΡΟΛΟΓΙΚΕΣ ΕΡΓΑΣΙΕΣ (συνέχεια ...)	
Μέτρα	18 Σε περίπτωση που η διακοπή ηλεκτρικής τάσης στην συγκεκριμένη εργασία είναι αδύνατη (συνήθως για λόγους παραγωγής ή άλλης μείζονος ανάγκης), είναι δυνατό να επιτραπεί η εργασία υπό χαμηλή τάση, σε εξειδικευμένους Αδειούχους Ηλεκτροτεχνίτες μετά ειδική άδεια του αρμόδιου προϊστάμενου (εργοδηγού, εργοδότη). (Φ 7.5/1816/88/2004)
	19 Τα ειδικά μέτρα ασφαλείας που απαιτούνται σε κάθε περίπτωση, περιλαμβάνουν χρήση εργαλείων μονωμένων, ελαστικά μονωτικά γάντια και εφαρμογή μεθόδων ασφαλούς εργασίας. (Φ 7.5/1816/88/2004)
Μ.Α.Π.	1 Γυαλιά EN 166(B)
	2 Παπούτσια (απαραίτητα για κάθε εργασία στο εργοτάξιο) EN ISO 20345 (S3)
	3 Γάντια EN 388
	4 Κράνος (απαραίτητο για κάθε εργασία στο εργοτάξιο) EN 397
ΕΡΓΑΣΙΑ : ΕΡΓΑΣΙΕΣ ΣΕ ΟΔΟΥΣ ΥΠΟ ΚΥΚΛΟΦΟΡΙΑ	
Μέτρα	1 Πριν την έναρξη των εργασιών σε οδό υπό κυκλοφορία πρέπει να ενημερωθούν οι αρμόδιες αρχές και οι άμεσα ενδιαφερόμενοι. (ΥΑ 503/2003)
	2 Η τροχαία της περιοχής πρέπει να ενημερωθεί για τις εργασίες και τις κυκλοφοριακές ρυθμίσεις, ώστε να διευθετηθεί το θέμα των αδειών. Επίσης πρέπει να καθοριστεί αν απαιτείται η συνδρομή της τροχαίας για τη ρύθμιση της κυκλοφορίας. (ΥΑ 503/2003)
	3 Η προσωρινή σήμανση της οδού πρέπει να γίνεται όπως προβλέπεται από τα σκαριφήματα της ΥΑ 502/2003 ή τη σχετική κυκλοφοριακή μελέτη (εφόσον η περίπτωση δεν αντιστοιχεί σε κάποιο από τα σκαριφήματα). (ΥΑ 503/2003)
	4 Πρέπει να εξασφαλίζεται πλήρης και ικανοποιητική περίφραξη του χώρου των εργασιών, αποτρέποντας τους μη έχοντες εργασία να εισέλθουν σε αυτόν. Επίσης πρέπει να αποτρέπεται η είσοδος οχημάτων, που έχουν παρεκκλίνει από την πορεία τους, στο χώρο. (ΠΔ 305/1996, ΥΑ 503/2003)
	5 Όλες οι εργασίες πρέπει να εκτελούνται εντός της περιφραξης του έργου. (ΥΑ 503/2003)
	6 Όλοι οι εργαζόμενοι πρέπει να φορούν φωσφορίζοντα γιλέκα συνεχώς. (ΥΑ 503/2003, ΠΔ 396/1994)
	7 Να διατηρείται καθαρός ο χώρος εργασίας άλλα και ο ευρύτερος χώρος περί αυτόν (οδόστρωμα). (ΥΑ 503/2003)
	8 Μετά το τέλος της εργασίας όλα τα οχήματα και μηχανήματα πρέπει να ασφαλιζονται. (ΥΑ 503/2003, ΠΔ 305/1996)
	9 Η ανάρτηση των πινακίδων, κατά τις ανυψωτικές εργασίες που απαιτούνται για την τοποθέτησή τους, πρέπει να γίνεται ξεχωριστά για καθεμία και με «πνιχτό» δέσιμο. (ΥΑ 503/2003)
	10 Οι εργαζόμενοι πρέπει να απομακρύνονται από το χώρο τοποθέτησης των πινακίδων μέχρι να πλησιάσουν στο έδαφος. (ΥΑ 503/2003)
	11 Οι εργαζόμενοι που τοποθετούν πινακίδες και στηθαία πρέπει να χρησιμοποιούν γάντια. (ΥΑ 503/2003, ΠΔ 396/1994)
	12 Οι πινακίδες πρέπει να στερεώνονται, ώστε να μην ανατραπούν (βαριές βάσεις, πρόσδεση). (ΥΑ 503/2003)
	13 Συνιστάται να χρησιμοποιείται τουλάχιστον ένας εργαζόμενος για την προσωρινή ρύθμιση της κυκλοφορίας αν κριθεί απαραίτητο. Ο εργαζόμενος πρέπει να φοράει φωσφορίζον γιλέκο, κράνος, παπούτσια και να κρατάει κόκκινη σημαία. Επίσης πρέπει να είναι ενημερωμένος για τους τρόπους ρύθμισης της κυκλοφορίας και ενημέρωσης των διερχόμενων οδηγών. Κατά τη διάρκεια των εργασιών πρέπει να χρησιμοποιούνται κώνοι, για το διαχωρισμό του εργοταξίου από την οδό. (Ν 3850/2010, ΥΑ 503/2003)
	14 Να χρησιμοποιείται, αν απαιτείται, όχημα προειδοποίησης των διερχόμενων οδηγών. (ΥΑ 503/2003)
	15 Πρέπει να ελέγχεται σε καθημερινή βάση ότι δεν μετακινήθηκαν ή αφαιρέθηκαν υλικά σήμανσης ή ασφάλισης. Σε περίπτωση που έχει συμβεί κάτι τέτοιο, πρέπει να αποκαθίστανται άμεσα τα μέτρα ασφάλειας. (ΥΑ 503/2003)
Μ.Α.Π.	1 Ανακλαστικό γιλέκο EN 471 (class 2)
ΕΡΓΑΣΙΑ : ΕΡΓΑΣΙΕΣ ΣΕ ΤΑΦΡΟΥΣ	
Μέτρα	1 Πριν την έναρξη των εργασιών πρέπει να διερευνηθεί, σε συνεργασία με τους αρμόδιους φορείς, η τυχόν ύπαρξη και θέση υπογείων δικτύων. Η ακριβής θέση των δικτύων πρέπει να επιβεβαιωθεί με επιτόπου ερευνητικές τομές. (ΠΔ 1073/1981, ΠΔ 16/1996, ΠΔ 305/1996)

ΕΡΓΑΣΙΑ : ΕΡΓΑΣΙΕΣ ΣΕ ΤΑΦΡΟΥΣ		(συνέχεια ...)
Μέτρα	2	Πριν την έναρξη των εργασιών πρέπει να μελετηθεί η ανάγκη αντιστήριξης των πρανών της τάφρου (υπόγειος ορίζοντας, παλαιότερες εκσκαφές στο χώρο, σύσταση εδαφικών υλικών) καθώς και οι παρακείμενες κατασκευές. Τα απαιτούμενα μέτρα αντιστήριξης πρέπει να μελετούνται από αρμόδιο μηχανικό. (ΠΔ 1073/1981, ΠΔ 16/1996, ΠΔ 305/1996)
	3	Ο χώρος εργασίας πρέπει να περιφραχθεί, ώστε να αποτραπεί η πρόσβαση σε διερχόμενους πεζούς και οχήματα και να τοποθετηθεί σήμανση για ενημέρωση των διερχόμενων οδηγών και προσωρινή εκτροπή της κυκλοφορίας, (ΥΑ 503/2003, ΠΔ 1073/1981, ΠΔ 16/1996)
	4	Κατά τις εκσκαφές πρέπει να αφαιρούνται προεξέχοντα τμήματα βράχων, λίθων ή χωμάτων, τα οποία ενδέχεται να καταπέσουν αργότερα. (ΠΔ 1073/1981)
	5	Τα υπόγεια ύδατα πρέπει να αντλούνται συνεχώς. Τα νερά πρέπει να διοχετεύονται σε στόμια υπονόμων, εφόσον είναι εφικτό. (ΠΔ 1073/1981, ΠΔ 305/1996)
	6	Προσωρινή αποθήκευση προϊόντων εκσκαφής πρέπει να γίνεται σε θέσεις εκτός του εύρους κατάκλισης του πιθανού πρίσματος ολίσθησης. Τα προϊόντα εκσκαφής δεν πρέπει να αποθηκεύονται σε κοινόχρηστους χώρους. Επίσης κοντά στα πρανή δεν πρέπει να αποθηκεύονται υλικά και εργαλεία. (ΠΔ 1073/1981, ΠΔ 305/1996)
	7	Οι χειριστές των μηχανημάτων πρέπει να κρατούν αποστάσεις ασφαλείας από πρανή και υφιστάμενες κατασκευές – εξοπλισμό, δίκτυα. Ο χειρισμός των μηχανημάτων πρέπει να γίνεται με ιδιαίτερη προσοχή. (ΠΔ 1073/1981, ΠΔ 305/1996)
	8	Οι εργασίες εντός της εκσκαφής πρέπει να ξεκινούν μετά τη βεβαίωση του αρμόδιου εργολάβου ότι δεν υπάρχει κίνδυνος. (ΠΔ 1073/1981, ΠΔ 305/1996)
	9	Η πρόσβαση στην τάφρο πρέπει να γίνεται από σκάλες, οι οποίες προσδένονται και στα δυο άκρα τους. (ΠΔ 155/2004, ΠΔ 1073/1981)
	10	Σε περίπτωση που ο φυσικός φωτισμός στην τάφρο δεν επαρκεί, πρέπει να εγκαθίστανται προβολείς. (ΠΔ 1073/1981)
	11	Οι οδηγοί των φορτηγών αυτοκινήτων που μεταφέρουν προϊόντα εκσκαφής πρέπει να τηρούν τις διατάξεις του ΚΟΚ. Τα φορτηγά δεν πρέπει να υπερφορτώνονται πέραν του ωφέλιμου βάρους. Επίσης τα αδρανή δεν πρέπει να ξεπερνούν τα χείλη της καρότσας. Τέλος πρέπει να χρησιμοποιείται το προστατευτικό κάλυμμα της καρότσας. (ΠΔ 1073/1981)
	12	Οι οδηγοί των φορτηγών αυτοκινήτων πρέπει να κρατούν αποστάσεις ασφαλείας από εναέρια δίκτυα ηλεκτροδότησης. Για λόγους ευστάθειας των φορτηγών δεν πρέπει να κυκλοφορούν με υπερυψωμένες τις καρότσες τους. (ΠΔ 1073/1981)
	13	Οι εργαζόμενοι πρέπει να τηρούν αποστάσεις ασφαλείας από κινούμενα μηχανήματα και οχήματα. Επίσης δεν πρέπει να αναπαύονται σε επικίνδυνους χώρους. (ΠΔ 1073/1981)
	14	Τα πρανή της τάφρου και οι αντιστηρίξεις πρέπει να επιθεωρούνται από αρμόδιο πρόσωπο σε καθημερινή βάση, εφόσον το βάθος της τάφρου υπερβαίνει το 1,50 μ. (ΠΔ 1073/1981, ΠΔ 305/1996)
	15	Τα πρανή της τάφρου και οι αντιστηρίξεις πρέπει να επιθεωρούνται από αρμόδιο πρόσωπο, εφόσον το άκρο της διανοιγόμενης τάφρου είναι βάθους μεγαλύτερου των 3,00 μ. (ΠΔ 1073/1981, ΠΔ 305/1996)
	16	Οι παρατηρήσεις των παραπάνω ελέγχων πρανών από το αρμόδιο πρόσωπο πρέπει να καταγράφονται στο Ημερολόγιο Μέτρων Ασφάλειας του έργου (ΠΔ 1073/1981, Ν 1396/1983)
	17	Λεπτομερής εξέταση της τάφρου διενεργείται από τον αρμόδιο μηχανικό μετά από ζημιές ή καταπτώσεις πρανών. (ΠΔ 1073/1981, ΠΔ 305/1996)
	18	Λεπτομερής εξέταση της τάφρου διενεργείται από τον αρμόδιο μηχανικό μετά τη διακοπή εργασιών λόγω δυσμενών καιρικών συνθηκών (πχ θεομηνία, παγετός). (ΠΔ 1073/1981, ΠΔ 305/1996)
	19	Λεπτομερής εξέταση της τάφρου διενεργείται από τον αρμόδιο μηχανικό, ανεξαρτήτως των παραπάνω, μια φορά εβδομαδιαίως. (ΠΔ 1073/1981, ΠΔ 305/1996)
	20	Οι παρατηρήσεις των παραπάνω ελέγχων πρανών από το μηχανικό πρέπει να καταγράφονται στο Ημερολόγιο Μέτρων Ασφάλειας του έργου. (ΠΔ 1073/1981, Ν 1396/1983)
	Μ.Α.Π.	1
2		Γάντια EN 388
3		Κράνος (απαραίτητο για κάθε εργασία στο εργοτάξιο) EN 397
4		Ανακλαστικό γιλέκο EN 471 (class 2)
ΕΡΓΑΣΙΑ : ΕΡΓΑΣΙΕΣ ΣΕ ΦΡΕΑΤΑ		
Μέτρα	1	Οι υπεύθυνοι των συνεργείων συντήρησης φρεατίων πρέπει να είναι ενημερωμένοι για όλα τα διαθέσιμα στοιχεία (μεθοδολογία, είδος φρεατίου, είδος εργασίας, συνθήκες κυκλοφορίας),

ΕΡΓΑΣΙΑ : ΕΡΓΑΣΙΕΣ ΣΕ ΦΡΕΑΤΑ		(συνέχεια ...)
Μέτρα	2	Ο χώρος εργασίας επί της οδού πρέπει να περιφραχθεί, ώστε να αποτραπεί η πρόσβαση σε διερχόμενους πεζούς και οχήματα και να τοποθετηθεί σήμανση για ενημέρωση των διερχόμενων οδηγών και προσωρινή εκτροπή της κυκλοφορίας, (ΠΔ 16/1996)
	3	Για το προσωπικό που θα εργαστεί εντός των φρεατίων πρέπει να εξασφαλιστεί η επάρκεια οξυγόνου. (Ν 3850/2010, ΠΔ 16/1996)
	4	Εντός των φρεατίων πρέπει να διενεργούνται μετρήσεις παραγόντων για ανίχνευση επικίνδυνων ουσιών. (Ν 3850/2010, ΠΔ 16/1996)
	5	Πρέπει να εξασφαλιστεί μέθοδος επικοινωνίας μεταξύ των συνεργείων εντός και εκτός των φρεατίων. (ΠΔ 16/1996)
	6	Για την αντιμετώπιση έκτακτων καταστάσεων πρέπει να υπάρχει εργαζόμενος πάνω από το φρεάτιο για παρακολούθηση και παροχή βοήθειας, εφόσον κριθεί αναγκαίο. (ΠΔ 16/1996)
	7	Η πρόσβαση και έξοδος από το φρεάτιο πρέπει να γίνεται μέσω των σκαλών ή με τη βοήθεια ανυψωτικής διάταξης σε τρίποδα. (ΠΔ 16/1996)
	8	Εντός των φρεατίων πρέπει να εξασφαλιστεί φωτισμός. (ΠΔ 16/1996)
	9	Εξοπλισμός, εργαλεία και καλώδια που χρησιμοποιούνται εντός των φρεατίων πρέπει να είναι κατάλληλα για υγρό περιβάλλον. (ΠΔ 16/1996)
	10	Το προσωπικό που εργάζεται εντός των φρεατίων πρέπει να εξετάζεται περιοδικά από τον ιατρό εργασίας της επιχείρησης. (Ν 3850/2010, ΠΔ 16/1996, ΠΔ 17/1996, Ν 1568/1985)
	11	Τα φρεάτια πρέπει να κλείνονται μετά τη λήξη των εργασιών (βάρδια, ημέρα). (ΠΔ 16/1996, ΠΔ 305/1996)
	12	Η υλοποίηση συστήματος Άδειας Εργασίας αποτελεί μέτρο που συμβάλλει ουσιαστικά στην πρόληψη των ατυχημάτων και συνεπώς πρέπει να ληφθεί υπόψη.
	13	Το σύστημα άδειας εργασίας πρέπει να προβλέπει ποιος εκδίδει την άδεια.
	14	Το σύστημα άδειας εργασίας πρέπει να προβλέπει για ποιον εκδίδεται η άδεια.
	15	Το σύστημα άδειας εργασίας πρέπει να προβλέπει για ποια εργασία εκδίδεται η άδεια.
	16	Το σύστημα άδειας εργασίας πρέπει να προβλέπει την ημερομηνία έκδοσης και ισχύος της άδειας.
	17	Το σύστημα άδειας εργασίας πρέπει να προβλέπει ποια η διάρκεια της άδειας (όχι μεγαλύτερη της μιας βάρδιας).
	18	Το σύστημα άδειας εργασίας πρέπει να προβλέπει ποια είναι τα απαραίτητα μέτρα που πρέπει να ληφθούν κατά την είσοδο και εργασία σε κλειστό χώρο.
	Μ.Α.Π.	1
2		Παπούτσια (απαραίτητα για κάθε εργασία στο εργοτάξιο) EN ISO 20345 (S3)
3		Γάντια EN 388
4		Κράνος (απαραίτητο για κάθε εργασία στο εργοτάξιο) EN 397
5		Φόρμα εργασίας EN 14605
6		Ανακλαστικό γιλέκο EN 471 (class 2)

ΙΛΙΟΝ 01/12/2020
ΟΙ ΣΥΝΤΑΞΑΝΤΕΣ

Μαρία Παπαζήση
Πολιτικός Μηχανικός

ΙΛΙΟΝ 01/12/2020
ΕΛΕΓΧΘΗΚΕ

Η Αναπληρώτρια Προϊσταμένη
Τμήματος Μελετών

Μαρία Στρατουδάκη
Τοπογράφος Μηχανικός

ΙΛΙΟΝ 01/12/2020
ΘΕΩΡΗΘΗΚΕ

Η Προϊσταμένη Διεύθυνσης Τ.Υ

Αγγελική Δημητρακοπούλου
Αρχιτέκτων Μηχανικός

Ο Προϊστάμενος Τμήματος
Εγκαταστάσεων & Αδειών
Μεταφορών

Πάυλος Αντωνόπουλος
Μηχανολόγος Μηχανικός

Η Προϊσταμένη Τμήματος
Μελετών και
Προγραμματισμού

Μαριάνθη Ραππου
Γεωπόνος-Αρχ. Τοπίου



ΕΛΛΗΝΙΚΗ ΔΗΜΟΚΡΑΤΙΑ
ΝΟΜΟΣ ΑΤΤΙΚΗΣ
ΔΗΜΟΣ ΙΛΙΟΥ
ΔΙΕΥΘΥΝΣΗ ΤΕΧΝΙΚΩΝ ΥΠΗΡΕΣΙΩΝ

ΕΡΓΟ : ΑΝΑΠΛΑΣΗ ΠΛΑΤΕΙΑΣ ΜΑΝΔΗΛΑΡΑ ΚΑΙ
ΠΕΡΙΜΕΤΡΙΚΩΝ ΚΟΙΝΟΧΡΗΣΤΩΝ ΧΩΡΩΝ
ΑΡ. ΜΕΛ.: ΟΙΚ 09/2020

ΣΧΕΔΙΟ ΑΣΦΑΛΕΙΑΣ & ΥΓΕΙΑΣ (Σ.Α.Υ.)

ΣΧΕΔΙΟ ΑΣΦΑΛΕΙΑΣ ΚΑΙ ΥΓΕΙΑΣ (ΣΑΥ)

ΕΡΓΟ:

**ΑΝΑΠΛΑΣΗ ΠΛΑΤΕΙΑΣ ΜΑΝΔΗΛΑΡΑ ΚΑΙ
ΠΕΡΙΜΕΤΡΙΚΩΝ ΚΟΙΝΟΧΡΗΣΤΩΝ ΧΩΡΩΝ**

Μαρία Παπαζήση - Πολιτικός Μηχανικός
Παύλος Αντωνόπουλος - Μηχ/γος Μηχανικός
Μαριάνθη Ράππου – Γεωπόνος Αρχ/των τοπίου

ΗΜΕΡΟΜΗΝΙΑ

01/12/2020

ΠΕΡΙΕΧΟΜΕΝΑ

1	ΕΙΣΑΓΩΓΗ	3
1.1	ΠΟΛΙΤΙΚΗ ΑΣΦΑΛΕΙΑΣ.....	3
2	ΣΥΝΤΟΜΗ ΤΕΧΝΙΚΗ ΠΕΡΙΓΡΑΦΗ	4
3	ΟΡΓΑΝΩΣΗ ΕΡΓΟΤΑΞΙΟΥ	5
3.1	ΔΙΚΤΥΑ ΟΡΓΑΝΙΣΜΩΝ ΚΟΙΝΗΣ ΩΦΕΛΕΙΑΣ (ΟΚΩ).....	5
3.2	ΠΕΡΙΦΡΑΞΗ - ΦΥΛΑΞΗ ΕΡΓΟΤΑΞΙΟΥ.....	5
3.3	ΧΩΡΟΙ ΥΓΙΕΙΝΗΣ ΚΑΙ ΥΓΕΙΟΝΟΜΙΚΟΣ ΕΞΟΠΛΙΣΜΟΣ.....	5
3.4	ΚΥΚΛΟΦΟΡΙΑ ΠΕΖΩΝ ΚΑΙ ΟΧΗΜΑΤΩΝ ΕΝΤΟΣ ΤΟΥ ΕΡΓΟΤΑΞΙΟΥ.....	6
3.5	ΚΙΝΗΤΟΠΟΙΗΣΗ ΓΙΑ ΤΗΝ ΟΡΓΑΝΩΣΗ ΤΟΥ ΕΡΓΟΤΑΞΙΑΚΟΥ ΧΩΡΟΥ.....	6
4	ΑΝΑΛΥΣΗ ΕΡΓΑΣΙΩΝ ΣΕ ΦΑΣΕΙΣ ΚΑΙ ΜΕΘΟΔΩΝ ΕΡΓΑΣΙΑΣ ΑΝΑ ΦΑΣΗ	9
5	ΓΕΝΙΚΟΙ ΚΑΝΟΝΕΣ ΑΣΦΑΛΕΙΑΣ ΕΡΓΟΤΑΞΙΟΥ	10
6	ΟΡΓΑΝΩΣΗ ΑΣΦΑΛΕΙΑΣ ΑΡΜΟΔΙΟΤΗΤΕΣ	11
6.1	ΣΥΝΤΟΝΙΣΜΟΣ ΑΝΑΔΟΧΟΥ – ΥΠΕΡΓΟΛΑΒΩΝ.....	21
6.2	ΕΝΗΜΕΡΩΣΗ ΠΡΟΣΩΠΙΚΟΥ.....	22
6.3	ΕΚΠΑΙΔΕΥΣΗ ΠΡΟΣΩΠΙΚΟΥ.....	23
6.4	ΔΙΑΧΕΙΡΙΣΗ ΑΤΥΧΗΜΑΤΩΝ.....	24
6.5	ΔΥΣΜΕΝΕΙΣ ΚΑΙΡΙΚΕΣ ΣΥΝΘΗΚΕΣ.....	25
6.6	ΣΗΜΑΝΣΗ ΑΣΦΑΛΕΙΑΣ.....	26
6.7	ΥΓΙΕΙΝΗ - ΥΓΕΙΑ.....	26
	ΠΑΡΑΡΤΗΜΑ 1: ΠΕΡΙΕΧΟΜΕΝΑ ΦΑΡΜΑΚΕΙΟΥ	29
	ΠΑΡΑΡΤΗΜΑ 2: ΧΡΟΝΟΔΙΑΓΡΑΜΜΑ ΕΚΤΕΛΕΣΗΣ ΕΡΓΟΥ	29
	ΠΑΡΑΡΤΗΜΑ 3: ΜΕΛΕΤΗ ΚΑΤΑΣΚΕΥΗΣ ΙΚΡΙΩΜΑΤΩΝ	30
	ΠΑΡΑΡΤΗΜΑ 4: ΕΝΔΕΙΚΤΙΚΗ ΝΟΜΟΘΕΣΙΑ	30
	ΠΑΡΑΡΤΗΜΑ 5: ΣΗΜΑΤΑ ΑΣΦΑΛΕΙΑΣ	38
	ΠΑΡΑΡΤΗΜΑ 6: ΟΔΗΓΙΕΣ ΑΣΦΑΛΟΥΣ ΕΡΓΑΣΙΑΣ	40
	ΠΑΡΑΡΤΗΜΑ 6: ΟΔΗΓΙΕΣ ΑΣΦΑΛΟΥΣ ΕΡΓΑΣΙΑΣ	32

1 ΕΙΣΑΓΩΓΗ

Το παρόν ΣΑΥ συντάχθηκε σύμφωνα με τις προβλέψεις του ΠΔ 305/1996 «Ελάχιστες προδιαγραφές για ασφάλεια και υγεία που πρέπει να εφαρμόζονται στα προσωρινά ή κινητά εργοτάξια σε συμμόρφωση με την οδηγία 92/57/ΕΟΚ.», ΦΕΚ 212Α, 29/8/1996 και αποσκοπεί στην πρόληψη των κινδύνων κατά την κατασκευή του έργου.

Οι προβλέψεις του παρόντος ΣΑΥ στηρίζονται:

- Στην Ελληνική Νομοθεσία (Νομοθετήματα που αφορούν στην Υγεία, Υγιεινή και Ασφάλεια των εργαζομένων γενικά, αλλά και Νομοθετήματα που αφορούν στην Ασφάλεια για τα τεχνικά έργα και τις εργασίες που εκτελούνται σε αυτά).
- Σε προδιαγραφές εξοπλισμού που είναι απαραίτητος για την εκτέλεση του έργου.
- Σε προδιαγραφές υλικών που πρόκειται να ενσωματωθούν στο έργο.
- Στην καλή πρακτική, σύμφωνα με τους κανόνες των διεθνών προτύπων, της εμπειρίας και τέχνης.

Με βάση την ισχύουσα αναθεώρηση του ΣΑΥ κατά τη διάρκεια του έργου, ο Συντονιστής Ασφάλειας κατά την εκτέλεση του έργου πρέπει να ενημερώσει τους επικεφαλής των συνεργείων, ώστε οι τελευταίοι να μεριμνήσουν για την εφαρμογή των προβλέψεων του ΣΑΥ από τα συνεργεία τους.

Σημειώνεται ότι η εφαρμογή της Ελληνικής Νομοθεσίας για την Ασφάλεια και Υγεία των εργαζομένων ελέγχεται από την αρμόδια Διεύθυνση Επιθεώρησης Ασφάλειας και Υγείας στην Εργασία του Σώματος Επιθεώρησης Εργασίας (Σ.Ε.Π.Ε.).

ΠΡΟΣΟΧΗ: Το παρόν ΣΑΥ σε καμία περίπτωση δεν υποκαθιστά την Ελληνική Νομοθεσία.

1.1 ΠΟΛΙΤΙΚΗ ΑΣΦΑΛΕΙΑΣ

Πολιτική και δέσμευση της εταιρείας μας είναι η επίτευξη και διατήρηση ασφαλών συνθηκών εργασίας σε όλες τις δραστηριότητές της.

Για να υλοποιήσουμε την πολιτική μας ώστε να προλαμβάνουμε τα εργατικά ατυχήματα και ασθένειες και να διατηρούμε ασφαλείς συνθήκες εργασίας για το προσωπικό μας προσπαθούμε να:

- αναγνωρίζουμε και προλαμβάνουμε όλους τους κινδύνους που προέρχονται από τις εργασίες στα πλαίσια των δραστηριοτήτων μας,
- συνεργαζόμαστε με το προσωπικό μας για θέματα ασφάλειας,
- παρέχουμε και διατηρούμε τον εξοπλισμό μας ασφαλή,
- διασφαλίζουμε τον ασφαλή χειρισμό των υλικών,
- ενημερώνουμε, εκπαιδεύουμε και επιβλέπουμε το προσωπικό μας,

- διασφαλίζουμε ότι το προσωπικό μας είναι κατάλληλο για την εργασία που εκτελεί,
διασφαλίζουμε ότι όλα τα συνεργεία εργασιών στο έργο, συμμορφώνονται με τους κανόνες ασφάλειας και με τους όρους του παρόντος ΣΑΥ,
- αναθεωρούμε τα αναποτελεσματικά μέτρα ασφάλειας

Η εταιρεία μας πιστεύει ότι και το προσωπικό που εργάζεται στο έργο, θα συμμετέχει στην υλοποίηση της πολιτικής της αναλαμβάνοντας με υπευθυνότητα το μερίδιο της ευθύνης που του αντιστοιχεί.

2 ΣΥΝΤΟΜΗ ΤΕΧΝΙΚΗ ΠΕΡΙΓΡΑΦΗ

Η τεχνική περιγραφή που ακολουθεί είναι σύντομη και παρατίθεται για την ευκολότερη κατανόηση του έργου από τον αναγνώστη του ΣΑΥ. Η τεχνική περιγραφή δεν υποκαθιστά και δεν υπερισχύει της τεχνικής περιγραφής κάθε επιμέρους μελέτης του έργου.

Η παρούσα Τεχνική Έκθεση αφορά στη μελέτη του έργου με τίτλο: «Ανάπλαση πλατείας Μανδηλαρά και περιμετρικών κοινόχρηστων χώρων», με αντικείμενο την λειτουργική, αισθητική και βιοκλιματική αναβάθμιση των κοινοχρήστων χώρων που περιβάλλονται από τις οδούς Αγ. Γεωργίου, Θεοφίλου και τους πεζοδρόμους Αετού και Μανουήλ. Σχεδιαστικά ο χώρος της ανάπλασης εκτείνεται στο οικοδομικό τετράγωνο με αριθμό 693Α (χώρος παιδικής χαράς) στο οποίο περιλαμβάνονται μόνο εργασίες καθαίρεσης, γενικών εκσκαφών, περίφραξης και ηλεκτροφωτισμού, στο οικοδομικό τετράγωνο 714 (χώρος πλατείας), στον πεζόδρομο Αετού, σε τμήμα του πεζοδρόμου Μανουήλ και στα πεζοδρόμια εντός των ορίων της ανάπλασης επί των οδών Αγ. Γεωργίου και Θεοφίλου, στη περιοχή Παλατιανής του Δήμου Ιλίου.

ΕΙΔΟΣ ΕΡΓΟΥ ΚΑΙ ΧΡΗΣΗ: Κοινόχρηστος χώρος πλατείας και περίφραξη παιδικής χαράς

ΠΕΡΙΟΧΗ ΕΡΓΟΥ: Δήμος Ιλίου

ΠΡΟΣΒΑΣΗ ΣΤΟ ΕΡΓΟ: Από τις παράπλευρες οδούς

ΑΡΙΘΜΟΣ ΑΔΕΙΑΣ:

ΚΥΡΙΟΣ ΤΟΥ ΕΡΓΟΥ: Δήμος Ιλίου

ΣΥΝΤΟΝΙΣΤΗΣ ΑΣΦΑΛΕΙΑΣ:

ΣΗΜΕΙΩΣΗ: Σε περίπτωση που ακολουθήσουν τροποποιήσεις της μελέτης κατά τη διάρκεια των εργασιών, ο Συντονιστής Ασφάλειας κατά την εκτέλεση του έργου οφείλει να ενημερώσει την παρούσα σύντομη τεχνική περιγραφή, ώστε να ανταποκρίνεται στα πραγματικά δεδομένα.

3 ΟΡΓΑΝΩΣΗ ΕΡΓΟΤΑΞΙΟΥ

3.1 ΔΙΚΤΥΑ ΟΡΓΑΝΙΣΜΩΝ ΚΟΙΝΗΣ ΩΦΕΛΕΙΑΣ (ΟΚΩ)

Πριν από την έναρξη εργασιών θα διερευνηθεί εάν οι εργασίες που πρόκειται να εκτελεστούν, επηρεάζουν υφιστάμενα υπέργεια ή/και υπόγεια δίκτυα ΟΚΩ. Σε περίπτωση που αυτό ισχύει, θα υπάρξει επικοινωνία και συνεργασία με τους Οργανισμούς αυτούς και εάν απαιτηθεί θα διενεργηθούν ερευνητικές τομές.

3.2 ΠΕΡΙΦΡΑΞΗ - ΦΥΛΑΞΗ ΕΡΓΟΤΑΞΙΟΥ

Ο χώρος εκτέλεσης των εργασιών πρέπει να είναι περιφραγμένος, ώστε να αποκλείεται η πρόσβαση σε μη έχοντες εργασία. Για την περίφραξη των χώρων εργασίας, θα γίνει τοποθέτηση φραγμάτων ελαφρού τύπου (πχ προκατασκευασμένα στοιχεία από πλαστικό), ή πλαστικού πλέγματος έντονου χρώματος, εκτός αν διαφορετικά απαιτείται από τη σύμβαση ή από την υπηρεσία, η τοποθέτηση βαρέως τύπου περίφραξη, πχ προκατασκευασμένα στοιχεία σκυροδέματος με κυματοειδείς λαμαρίνες εμποτισμένες από πάνω.

Έλεγχος στην είσοδο – έξοδο: Τα συνεργεία θα ελέγχονται με ευθύνη των επικεφαλής τους, κατά την είσοδο και αποχώρηση από τους χώρους εργασίας, εκτός αν διαφορετικά απαιτείται από τη σύμβαση ή από την υπηρεσία, η τοποθέτηση προσωπικού φύλαξης στην είσοδο.

3.3 ΧΩΡΟΙ ΥΓΙΕΙΝΗΣ ΚΑΙ ΥΓΕΙΟΝΟΜΙΚΟΣ ΕΞΟΠΛΙΣΜΟΣ

Αποδυτήρια και ιματιοφυλάκια: Στη διάθεση των εργαζομένων πρέπει να τίθενται επαρκείς χώροι για να αλλάζουν ρουχισμό. Οι χώροι αυτοί πρέπει να είναι εξοπλισμένοι με ιματιοφυλάκια και καθίσματα.

Ντους και νιπτήρες: Κοντά στα αποδυτήρια πρέπει να υπάρχουν νιπτήρες με τρεχούμενο νερό. Στους νιπτήρες συνιστάται να υπάρχουν σαπούνια. Εφόσον επιβάλλεται για λόγους υγιεινής πρέπει να εγκατασταθούν ντους με ζεστό και κρύο νερό (συνιστάται η εγκατάσταση ενός ντους ανά 10 εργαζόμενους).

Αποχωρητήρια: Οι εργαζόμενοι πρέπει να έχουν στη διάθεση τους επαρκή αριθμό αποχωρητηρίων, τα οποία θα βρίσκονται κοντά στις θέσεις εργασίας, στους χώρους ανάπαυσης και στα αποδυτήρια (συνιστάται ένα WC ανά 40 εργαζόμενους, εφόσον ο αριθμός των εργαζομένων δεν υπερβαίνει τους 200, ενώ ένα WC ανά 50 εργαζόμενους, εφόσον ο αριθμός των εργαζομένων υπερβαίνει τους 200).

Χώροι εστίασης - ανάπαυσης: Στο εργοτάξιο πρέπει να προβλεφθούν χώροι εστίασης και ανάπαυσης του προσωπικού. Οι συγκεκριμένοι χώροι πρέπει να διαθέτουν επαρκή αριθμό καθισμάτων και χώρο διατήρησης φαγητού (υποχρεωτικά εφόσον ο αριθμός εργαζομένων υπερβαίνει τους 70).

Χώρος παροχής πρώτων βοηθειών - φαρμακείο: Ο χώρος παροχής πρώτων βοηθειών - φαρμακείο πρέπει να είναι κοντά στο χώρο εργασίας. Επίσης πρέπει να είναι προσπελάσιμος με φορείο. Ο χώρος πρέπει να επισημανθεί με πινακίδες, σύμφωνα με τις προβλέψεις του ΠΔ 105/1995. Ο χώρος παροχής πρώτων βοηθειών εποπτεύεται από το Γιατρό Εργασίας του Αναδόχου (εφόσον αυτός προβλέπεται), ή από τον Τεχνικό Ασφάλειας.

Αποκομιδή απορριμμάτων: Σε διάφορες θέσεις του εργοταξίου πρέπει να τοποθετηθούν κάδοι απορριμμάτων. Συνιστάται η τοποθέτηση κάδων σε αποχωρητήρια, χώρους εστίασης, αποδυτήρια και κοντά στους χώρους εργασίας. Για την αποκομιδή των αχρήστων υλικών προτείνεται η τοποθέτηση μεγάλων κάδων (containers) σύμφωνα με τις ανάγκες του έργου.

3.4 ΚΥΚΛΟΦΟΡΙΑ ΠΕΖΩΝ ΚΑΙ ΟΧΗΜΑΤΩΝ ΕΝΤΟΣ ΤΟΥ ΕΡΓΟΤΑΞΙΟΥ

Η κυκλοφορία των οχημάτων εντός του εργοταξίου αφορά στη μεταφορά/τροφοδοσία και αποκομιδή/απομάκρυνση υλικών. Κάθε όχημα που θα εισέρχεται εντός του εργοταξίου οφείλει να συμμορφώνεται με τις διατάξεις που ισχύουν στο χώρο του εργοταξίου (επιπλέον αυτών του ΚΟΚ). Η διακίνηση υλικών (απόθεση, παραλαβή) θα γίνεται σύμφωνα με τις υποδείξεις των αρμοδίων του εργοταξίου.

Οι πεζοί δεν επιτρέπεται να πλησιάζουν και να κινούνται σε χώρους κυκλοφορίας οχημάτων και μηχανημάτων.

Οι χώροι κυκλοφορίας των οχημάτων θα επισημαίνονται ευκρινώς και θα ελέγχονται τακτικά.

3.5 ΚΙΝΗΤΟΠΟΙΗΣΗ ΓΙΑ ΤΗΝ ΟΡΓΑΝΩΣΗ ΤΟΥ ΕΡΓΟΤΑΞΙΑΚΟΥ ΧΩΡΟΥ

Για την οργάνωση και ανάπτυξη του εργοταξιακού χώρου απαιτείται κινητοποίηση και εκτέλεση εργασιών. Ενδεικτικά σημειώνονται ορισμένα θέματα που πρέπει να προσεχθούν κατά την οργάνωση και ανάπτυξη του εργοταξιακού χώρου.

Κατά τη μεταφορά εξοπλισμού

- Τήρηση κανόνων ΚΟΚ
- Ασφαλής πρόσδεση εξοπλισμού στην πλατφόρμα
- Επάρκεια χώρου για ελιγμούς και ξεφόρτωμα
- Ξεφόρτωμα σε διαμορφωμένο χώρο
- Αποδέσμευση και καθοδήγηση από έμπειρο εργαζόμενο
- Αποστάσεις ασφαλείας από πλατφόρμα και εξοπλισμό
- Χρήση ανακλαστικού ρουχισμού έντονου χρώματος (EN 471)

Κατά τις ανυψωτικές εργασίες

- Σχέδιο ανύψωσης (lifting plan) με όλους τους απαραίτητους υπολογισμούς (κυρίως για μεγάλες ανυψώσεις)
- Έλεγχος ανυψωτικού
- Έλεγχος παρελκόμενων
- Αδειούχος χειριστής (κατάλληλης άδειας για το ανυψωτικό που χειρίζεται)
- Έμπειρος κουμανταδόρος
- Έλεγχος χώρου, ποδαρικών
- Έλεγχος για εναέρια καλώδια
- Έλεγχος φορτίου πριν & μετά
- Έλεγχος Φορτίου Ασφαλούς Λειτουργίας
- Έλεγχος άλλων δραστηριοτήτων
- Αποστάσεις ασφαλείας
- Έλεγχος ευστάθειας πριν τη φόρτωση & μετά την απόθεση
- Ανέγερση, συντήρηση, επιθεώρηση και αποσυναρμολόγηση του ανυψωτικού εξοπλισμού (πχ δικτυωτοί γερανοί), μόνο από εξειδικευμένο προσωπικό και σύμφωνα με τις οδηγίες του κατασκευαστή
- Απαγόρευση κίνησης εργαζομένων κάτω από αιωρούμενα φορτία
- Χρήση ηχητικού σήματος προειδοποίησης από το ανυψωτικό σε περίπτωση μετακίνησης αιωρούμενου φορτίου
- Δεν πραγματοποιούνται ανυψωτικές εργασίες σε δυσμενείς καιρικές συνθήκες (πχ ισχυρός άνεμος) ή σε συνθήκες με χαμηλή ορατότητα

Κατά την εγκατάσταση δικτύων

- Χρήση κατάλληλου εργαλείου για την εργασία (και το σκοπό που κατασκευάστηκε)
- Έλεγχος των εργαλείων πριν τη χρήση
- Χρήση γυαλιών και γαντιών (EN 388, EN 149)
- Ασφαλής διαδρομή καλωδίου
- Καθημερινός έλεγχος καλωδίου και φιδ
- Απομάκρυνση εύφλεκτων από το χώρο εργασίας
- Ύπαρξη πυροσβεστήρα κοντά στον ευρύτερο χώρο εργασίας
- Περιορισμός χειρωνακτικής διακίνησης φορτίων με μηχανική
- Πριν τη μεταφορά ελέγχονται τα χαρακτηριστικά του φορτίου και η διαδικασία

- Ενημέρωση εργαζομένων για ορθές πρακτικές
- Χρήση κουμανταδόρου για μεταφορά με περισσότερους του ενός εργαζόμενους
- Μελέτη δικτύου από αδειούχο μηχανικό
- Επίβλεψη εργασιών από αδειούχο ηλεκτρολόγο μηχανικό
- Αδειούχοι ηλεκτρολόγοι για συνδέσεις - δοκιμές
- Απενεργοποίηση δικτύων

Κατά τη χρήση μηχανημάτων (διαμορφώσεις, εκσκαφές, επιχώσεις)

- Χειρισμός μηχανήματος από αδειούχο χειριστή αντίστοιχης άδειας
- Καθοδήγηση από έμπειρο βοηθό
- Αποστάσεις ασφαλείας από πρηνή και μηχανήματα
- Χρήση ανακλαστικού ρουχισμού έντονου χρώματος (EN 471)
- Απενεργοποίηση υπογείων δικτύων
- Αποστάσεις ασφαλείας από δίκτυα σε λειτουργία
- Διαμόρφωση πρηνών με κλίση
- Οπτικός έλεγχος πρηνών σε καθημερινή βάση
- Αποφυγή μεταφοράς εργαζομένων με μηχανήμα
- Συντήρηση – ανεφοδιασμός από εντεταλμένο εργαζόμενο
- Τήρηση οδηγιών προμηθευτή κατά τη συντήρηση – ανεφοδιασμό
- Αποφυγή καπνίσματος και λειτουργίας ΜΕ κατά τον ανεφοδιασμό
- Αποφυγή λειτουργίας ΜΕ κατά τη συντήρηση
- Αποφυγή επαφής με κινούμενα ή θερμά μέρη
- Αποστάσεις ασφαλείας από υδραυλικά μέρη υπό πίεση
- Ύπαρξη πυροσβεστήρων στο χώρο
- Διαβροχή

Κατά τις τοπογραφικές εργασίες

- Αποστάσεις ασφαλείας από μηχανήματα και οχήματα
- Χρήση ανακλαστικού ρουχισμού έντονου χρώματος (EN 471)
- Αποφυγή απευθείας έκθεσης στην ηλιακή ακτινοβολία
- Τήρηση οδηγιών προμηθευτή οργάνου
- Αποφυγή παραμονής πίσω από τη σταδία

4 ΑΝΑΛΥΣΗ ΕΡΓΑΣΙΩΝ ΣΕ ΦΑΣΕΙΣ ΚΑΙ ΜΕΘΟΔΩΝ ΕΡΓΑΣΙΑΣ ΑΝΑ ΦΑΣΗ

Σύμφωνα με το Χρονοδιάγραμμα εκτέλεσης έργου προκύπτουν οι φάσεις εργασιών που καταγράφονται παρακάτω. Σημειώνεται ότι η ανάλυση εργασιών σε φάσεις δεν είναι δεσμευτική και περιοριστική για τον Ανάδοχο. Επίσης η παρούσα ανάλυση δεν υποκαθιστά και δεν υπερισχύει του χρονοδιαγράμματος του έργου.

ΣΗΜΕΙΩΣΗ: Ο Συντονιστής Ασφάλειας κατά την εκτέλεση του έργου οφείλει να επιβεβαιώσει την παρούσα ανάλυση εργασιών σε φάσεις. Εφόσον προχωρήσει σε αναθεώρηση της ανάλυσης συνιστάται να γίνει αναπροσαρμογή των Οδηγιών Ασφαλούς Εργασίας του παραρτήματος στο τέλος αυτού του τεύχους.

Οι Οδηγίες Ασφαλούς Εργασίας παρουσιάζονται σε πινακοποιημένη μορφή για εύκολη ανάγνωση και αναζήτηση. Οι οδηγίες βασίζονται σε ανάλυση εργασιών σε φάσεις η οποία πραγματοποιήθηκε για τα επιμέρους συνεργεία που αναμένεται να δραστηριοποιηθούν στο εργοτάξιο.

Κάθε Οδηγία Ασφαλούς Εργασίας περιέχει:

- Ανάλυση της εργασίας σε επιμέρους
- Προσδιορισμό των κινδύνων που σχετίζονται με τις επιμέρους εργασίες και ενδεικτική εκτίμηση της επικινδυνότητας τους
- Περιγραφή των προτεινόμενων μέτρων προστασίας και πρόληψης για την αντιμετώπιση των κινδύνων
- Αναφορά των απαραίτητων Μέσων Ατομικής Προστασίας που πρέπει να χρησιμοποιούνται από το προσωπικό που εκτίθεται στους προσδιορισθέντες κινδύνους.

ΣΗΜΕΙΩΣΗ: Ο Συντονιστής Ασφάλειας κατά την εκτέλεση του έργου οφείλει να αναπροσαρμόσει τα περιεχόμενα των Οδηγιών Ασφαλούς Εργασίας, σύμφωνα με τα δεδομένα της κατασκευής. Με βάση τα περιεχόμενα κάθε Οδηγίας Ασφαλούς Εργασίας, πρέπει να ενημερώσει τους επικεφαλής των αντίστοιχων συνεργείων, ώστε οι τελευταίοι να μεριμνήσουν για την εφαρμογή των προβλέψεων του ΣΑΥ από τα συνεργεία τους.

Ο Τεχνικός Ασφάλειας του συνεργείου που θα εκτελέσει τις συγκεκριμένες εργασίες οφείλει να συντάξει Εκτίμηση Επαγγελματικού Κινδύνου και να την υποβάλλει στον εργοδότη του. Ο επικεφαλής του συνεργείου πρέπει να λάβει υπόψη του τα περιεχόμενα της Εκτίμησης Επαγγελματικού Κινδύνου.

Ιδιαίτερα χρήσιμη κρίνεται η συνεργασία μεταξύ του Συντονιστή Ασφάλειας κατά την εκτέλεση του έργου, του Τεχνικού Ασφάλειας και του επικεφαλής κάθε

συνεργείου ώστε να λαμβάνονται υπόψη όλες οι ιδιαιτερότητες των εργασιών (διαθέσιμο προσωπικό, μεθοδολογία, εξοπλισμός, περιβάλλον εργασίας).

Στο παρόν ΣΑΥ γίνεται αξιολόγηση της επικινδυνότητας των κινδύνων που σχετίζονται με τις επιμέρους εργασίες εκτέλεσης του έργου. Η αξιολόγηση γίνεται με τη χρήση κλίμακας τριών βαθμίδων ως εξής:

3=ΥΨΗΛΗ ΕΠΙΚΙΝΔΥΝΟΤΗΤΑ: Πρέπει να ληφθούν άμεσα μέτρα για την εξάλειψη ή τον έλεγχο του κινδύνου

2=ΜΕΤΡΙΑ ΕΠΙΚΙΝΔΥΝΟΤΗΤΑ: Είναι απαραίτητος ο προγραμματισμός και η λήψη μέτρων πρόληψης

1=ΧΑΜΗΛΗ ΕΠΙΚΙΝΔΥΝΟΤΗΤΑ: Γενικώς αποδεκτή επικινδυνότητα, εφόσον ληφθούν ορισμένα μέτρα ελέγχου

Ο Συντονιστής Ασφάλειας κατά την εκτέλεση του έργου ή/και ο Τεχνικός Ασφάλειας του Αναδόχου, μπορεί να αναθεωρήσει τις τιμές της επικινδυνότητας καθώς και τη μεθοδολογία αξιολόγησης τους, εφόσον κριθεί απαραίτητο. Ανάλογη διεργασία μπορεί να γίνει από τον Τεχνικό Ασφάλειας του συνεργείου που θα εκτελέσει τις συγκεκριμένες εργασίες κατά την εκπόνηση της Εκτίμησης Επαγγελματικού Κινδύνου.

5 ΓΕΝΙΚΟΙ ΚΑΝΟΝΕΣ ΑΣΦΑΛΕΙΑΣ ΕΡΓΟΤΑΞΙΟΥ

Οι κανόνες ασφάλειας που περιγράφονται παρακάτω είναι γενικοί και ισχύουν ανεξαρτήτως φάσεως. Σε περίπτωση αντίθεσης με τις Οδηγίες Ασφαλούς Εργασίας που αναπτύχθηκαν παραπάνω ισχύ έχουν οι οδηγίες.

- Κάθε άτομο στο εργοτάξιο πρέπει να τηρεί τους κανόνες ασφαλείας και υγείας στο έργο που το αφορούν.
- Δεν θα ανατίθεται μία δουλειά σε κανένα άτομο αν δεν είναι σωματικά και πνευματικά κατάλληλο γι' αυτήν.
- Όλα τα άτομα στο εργοτάξιο πρέπει να φορούν κατάλληλο προστατευτικό κράνος, σύμφωνα με το αντίστοιχο EN Πρότυπο. Εξαιρούνται οι χώροι των γραφείων, υγιεινής και ανάπαυσης.
- Όλα τα άτομα στο εργοτάξιο πρέπει να φορούν κατάλληλα υποδήματα. Η ελάχιστη απαίτηση ασφάλειας για τα υποδήματα είναι να έχουν προστατευτική επένδυση για τα δάχτυλα και στη σόλα, σύμφωνα με το αντίστοιχο EN Πρότυπο.
- Η ασφαλής προσέγγιση και έξοδος πρέπει να εξασφαλίζεται σε όλες τις θέσεις εργασίες και χώρους.

- Όλα τα άτομα πρέπει να συμμορφώνονται με τις οδηγίες της σήμανσης ασφάλειας του εργοταξίου.
- Φωτιές με σκοπό την θέρμανση δεν επιτρέπονται στο εργοτάξιο.
- Απαγορεύεται η χρήση αλκοόλ στους χώρους του εργοταξίου.
- Κανένα άτομο δεν θα ξεκινά την εργασία του εάν δεν είναι κατάλληλα ντυμένο. Οι εργαζόμενοι δεν επιτρέπεται να φορούν φαρδιά ξεκούμπωτα ρούχα, σορτς και να είναι γυμνοί από τη μέση και πάνω.
- Κανένα άτομο δεν επιτρέπεται να επαναπροσδιορίσει, απομακρύνει, τροποποιήσει, χαλάσει, καταστρέψει οποιοδήποτε σήμανση ή εξοπλισμό ασφάλειας.
- Όλοι οι εργαζόμενοι είναι υποχρεωμένοι να αναφέρουν οποιαδήποτε ανασφαλή κατάσταση εργασίας και να απευθυνθούν για βοήθεια αν δεν μπορούν να την ελέγξουν μόνοι τους.
- Το εργοτάξιο πρέπει να διατηρείται καθαρό.
- Μόνο εξουσιοδοτημένα ή/και αδειοδοτημένα άτομα να χειρίζονται τον εξοπλισμό του εργοταξίου.
- Όλοι οι επισκέπτες στο εργοτάξιο πρέπει να συνοδεύονται από άτομο που γνωρίζει τους χώρους του εργοταξίου και να συμμορφώνονται με τις οδηγίες του.

6 ΟΡΓΑΝΩΣΗ ΑΣΦΑΛΕΙΑΣ ΑΡΜΟΔΙΟΤΗΤΕΣ

Για την υλοποίηση της πολιτικής ασφάλειας του Αναδόχου και τη λήψη των απαιτούμενων μέτρων ασφάλειας προτείνεται η κατανομή αρμοδιοτήτων σε όλη την ιεραρχία εκτέλεσης του έργου, όπως καθορίζεται στο Πρόγραμμα Ποιότητας Έργου (ΠΠΕ) και την ΔΙΠΑΔ/οικ/889/27.11.02 . Σχηματικά:

ΑΝΑΔΟΧΟΣ

- ΣΥΝΤΟΝΙΣΤΗΣ ΑΣΦΑΛΕΙΑΣ ΚΑΤΑ ΤΗΝ ΕΚΤΕΛΕΣΗ ΤΟΥ ΕΡΓΟΥ
- ΤΕΧΝΙΚΟΣ ΑΣΦΑΛΕΙΑΣ ΑΝΑΔΟΧΟΥ
- ΓΙΑΤΡΟΣ ΑΣΦΑΛΕΙΑΣ ΑΝΑΔΟΧΟΥ
- ΕΙΔΙΚΕΥΜΕΝΟ ΠΡΟΣΩΠΙΚΟ ΓΙΑ ΤΗΝ ΠΑΡΟΧΗ ΑΠΛΩΝ Α ΒΟΗΘΕΙΩΝ

ΑΝΑ ΥΠΕΡΓΟΛΑΒΟ

- ΤΕΧΝΙΚΟΣ ΑΣΦΑΛΕΙΑΣ
- ΓΙΑΤΡΟΣ ΑΣΦΑΛΕΙΑΣ (ΕΦΟΣΟΝ ΠΡΟΒΛΕΠΕΤΑΙ)
- ΕΚΠΡΟΣΩΠΟΣ

Σύμφωνα με τις προβλέψεις της Ελληνικής Νομοθεσίας για την ασφάλεια, κάθε εμπλεκόμενος στην εκτέλεση του έργου έχει συγκεκριμένες αρμοδιότητες, αναλόγως των γενικότερων καθηκόντων του. Συγκεκριμένα:

Ο εργοταξίαρχης, ως νόμιμος εκπρόσωπος του Αναδόχου, είναι υπεύθυνος για την τήρηση των μέτρων ασφαλείας που αφορούν ολόκληρο το έργο. Συγκεκριμένα έχει τις παρακάτω υποχρεώσεις:

- Να διαβιβάσει στην αρμόδια επιθεώρηση εργασίας πριν από την έναρξη των εργασιών την εκ των προτέρων γνωστοποίηση του έργου.
- Να μεριμνήσει για την εκπόνηση Σχεδίου Ασφάλειας και Υγείας και για την κατάρτιση Φακέλου Ασφάλειας και Υγείας, τα οποία πρέπει να τηρούνται στο εργοτάξιο.
- Να τηρεί Ημερολόγιο Μέτρων Ασφαλείας.
- Να τηρεί, σύμφωνα με τους κανόνες της επιστήμης και της τέχνης, τις οδηγίες του επιβλέποντος μηχανικού.
- Να λαμβάνει υπόψη τις υποδείξεις των Συντονιστών για θέματα ασφαλείας και υγείας και του Τεχνικού Ασφάλειας και να μεριμνά για την τήρηση του ΣΑΥ.

Ο εργοταξίαρχης, ως νόμιμος εκπρόσωπος του Αναδόχου, έχει τις παρακάτω υποχρεώσεις όσον αφορά στο προσωπικό της εταιρείας του:

- Να εξασφαλίζει την ασφάλεια και την υγεία των εργαζομένων ως προς όλες τις πτυχές της εργασίας, και να λαμβάνει μέτρα που να εξασφαλίζουν την υγεία και ασφάλεια των τρίτων.
- Να έχει στη διάθεσή του γραπτή εκτίμηση των υφισταμένων κατά την εργασία κινδύνων για την ασφάλεια και την υγεία. Η εκτίμηση αυτή πραγματοποιείται από τους Τεχνικό Ασφάλειας, Ιατρό Εργασίας.
- Να χρησιμοποιεί τις υπηρεσίες Τεχνικού Ασφάλειας (και Ιατρού Εργασίας για επιχειρήσεις που απασχολούν περισσότερους από 50 εργαζομένους). Οι υποχρεώσεις του Τεχνικού Ασφάλειας ή/και του Ιατρού Εργασίας δεν θίγουν την αρχή της ευθύνης του εργοδότη.
- Να εξασφαλίζει σε κάθε εργαζόμενο κατάλληλη και επαρκή εκπαίδευση στον τομέα της ασφαλείας και της υγείας.
- Να μεριμνά για τη χορήγηση στο προσωπικό του, όλων των αναγκαίων Μέσων Ατομικής Προστασίας για τη δουλειά που εκτελεί.
- Να εξασφαλίζει ότι οι εργαζόμενοι από εξωτερικές επιχειρήσεις που εκτελούν εργασίες στην επιχείρησή του, έχουν λάβει τις κατάλληλες οδηγίες για την ασφάλεια και την υγεία.

- Να αναγγέλλει όλα τα εργατικά ατυχήματα στις αρμόδιες επιθεωρήσεις εργασίας και στις αρμόδιες υπηρεσίες του ασφαλιστικού οργανισμού στον οποίο υπάγεται ο τραυματίας εντός 24 ωρών. Εφόσον πρόκειται περί σοβαρού τραυματισμού ή θανάτου, πρέπει να τηρούνται αμετάβλητα όλα τα στοιχεία που δύνανται να χρησιμεύσουν για εξακρίβωση των αιτίων του ατυχήματος. Να τηρεί ειδικό βιβλίο ατυχημάτων και κατάλογο των εργατικών ατυχημάτων που είχαν ως συνέπεια για τον εργαζόμενο ανικανότητα εργασίας μεγαλύτερη των τριών εργάσιμων ημερών.

Ο εργοταξιάρχης, ως εργαζόμενος, έχει τις υποχρεώσεις που προβλέπονται από τη νομοθεσία για τον εργαζόμενο.

Κάθε αρμόδιος μηχανικός του Αναδόχου, έχει τις παρακάτω υποχρεώσεις:

- Να δίνει οδηγίες κατασκευής, σύμφωνα με τους κανόνες της επιστήμης και της τέχνης, για την εκτέλεση εργασιών στο τμήμα του έργου που έχει αναλάβει.
- Να επιβλέπει την τήρηση των οδηγιών του πριν από την έναρξη των εργασιών και περιοδικά κατά την εκτέλεσή τους (κατ' ελάχιστον κάθε εβδομάδα και ύστερα από θεομηνία).
- Να εφαρμόζει το Σχέδιο Ασφάλειας και Υγείας του έργου, για την εκτέλεση εργασιών στο τμήμα του έργου που έχει αναλάβει.
- Να τηρεί το Ημερολόγιο Μέτρων Ασφαλείας του έργου (υποχρεωτικές αναγραφές που του αντιστοιχούν).
- Κάθε αρμόδιος μηχανικός του Αναδόχου, ως εργαζόμενος, έχει τις υποχρεώσεις που προβλέπονται από τη νομοθεσία για τον εργαζόμενο.

Όλες οι υποχρεώσεις του Αναδόχου ως Εργοδότη για την Ασφάλεια και Υγεία, ισχύουν αμετάβλητες και στα συνεργεία (Υπεργολάβοι), που ενδέχεται να εργαστούν στο Έργο.

Ειδικότερα **κάθε υπεργολάβος** έχει τις παρακάτω υποχρεώσεις:

- Να λαμβάνει και να τηρεί όλα τα μέτρα ασφαλείας που αφορούν στο τμήμα του έργου που έχει αναλάβει.
- Να τηρεί, σύμφωνα με τους κανόνες της επιστήμης και της τέχνης, τις οδηγίες του επιβλέποντος.
- Να εφαρμόζει το Σχέδιο Ασφάλειας και Υγείας του έργου, για την εκτέλεση εργασιών στο τμήμα του έργου που έχει αναλάβει.
- Να λαμβάνει υπόψη τις υποδείξεις των συντονιστών για θέματα ασφαλείας και υγείας.

- Εφόσον στο έργο υφίστανται υπεργολάβοι που μοιράζονται τον ίδιο τόπο εργασίας, οφείλουν να συνεργάζονται για την εφαρμογή των διατάξεων για την υγεία και ασφάλεια, να συντονίζουν τις δραστηριότητές τους για την προστασία των εργαζομένων και να αλληλοενημερώνονται για τους κινδύνους που ενέχουν οι εργασίες τους

Ο υπεργολάβος έχει τις παρακάτω υποχρεώσεις, ως εργοδότης, όσον αφορά στο προσωπικό της εταιρίας του:

- Να εξασφαλίζει την ασφάλεια και την υγεία των εργαζομένων ως προς όλες τις πτυχές της εργασίας, και να λαμβάνει μέτρα που να εξασφαλίζουν την υγεία και ασφάλεια των τρίτων.
- Να έχει στη διάθεσή του γραπτή εκτίμηση των υφισταμένων κατά την εργασία κινδύνων για την ασφάλεια και την υγεία. Η εκτίμηση αυτή πραγματοποιείται από τους Τεχνικό Ασφάλειας, Ιατρό Εργασίας.
- Να χρησιμοποιεί τις υπηρεσίες Τεχνικού Ασφάλειας (και Ιατρού Εργασίας για επιχειρήσεις που απασχολούν περισσότερους από 50 εργαζομένους). Οι υποχρεώσεις του Τεχνικού Ασφάλειας ή/και του Ιατρού εργασίας δεν θίγουν την αρχή της ευθύνης του εργοδότη.
- Να εξασφαλίζει σε κάθε εργαζόμενο κατάλληλη και επαρκή εκπαίδευση στον τομέα της ασφάλειας και της υγείας.
- Να χορηγεί στο προσωπικό του, όλα τα αναγκαία Μέσα Ατομικής Προστασίας για τη δουλειά που εκτελεί.
- Να εξασφαλίζει ότι οι εργαζόμενοι από εξωτερικές επιχειρήσεις που εκτελούν εργασίες στην επιχείρησή του έχουν λάβει τις κατάλληλες οδηγίες για την ασφάλεια και την υγεία.
- Να αναγγέλλει στις αρμόδιες επιθεωρήσεις εργασίας και στις αρμόδιες υπηρεσίες του ασφαλιστικού οργανισμού στον οποίο υπάγεται ο εργαζόμενος εντός 24 ωρών όλα τα εργατικά ατυχήματα και εφόσον πρόκειται περί σοβαρού τραυματισμού ή θανάτου, να τηρεί αμετάβλητα όλα τα στοιχεία που δύνανται να χρησιμεύσουν για εξακρίβωση των αιτίων του ατυχήματος. Να τηρεί ειδικό βιβλίο ατυχημάτων και κατάλογο των εργατικών ατυχημάτων που είχαν ως συνέπεια για τον εργαζόμενο ανικανότητα εργασίας μεγαλύτερη των τριών εργάσιμων ημερών.

Ο υπεργολάβος, ως εργαζόμενος, έχει τις υποχρεώσεις που προβλέπονται από τη νομοθεσία για τον εργαζόμενο.

Κάθε εργοδηγός, ως εκπρόσωπος του εργοδότη, έχει τις παρακάτω υποχρεώσεις:

- Να καθοδηγεί τους εργαζόμενους του συνεργείου του, για την τήρηση των απαιτούμενων μέτρων ασφαλείας σε κάθε φάση εργασίας.

- Να επιθεωρεί το προσωπικό του συνεργείου του τουλάχιστον μια φορά την ημέρα, προκειμένου να διαπιστώσει την τήρηση των μέτρων ασφαλείας από αυτούς.
- Να εφαρμόζει το Σχέδιο Ασφάλειας και Υγείας του έργου, για την εκτέλεση εργασιών στο τμήμα του έργου που έχει αναλάβει.
- Να λαμβάνει υπόψη τις υποδείξεις των Συντονιστών για θέματα ασφαλείας και υγείας.

Κάθε εργοδηγός, ως εργαζόμενος, έχει τις υποχρεώσεις που προβλέπονται από τη νομοθεσία για τον εργαζόμενο.

Κάθε εργαζόμενος έχει τις παρακάτω υποχρεώσεις:

- Να εφαρμόζει τους κανόνες υγιεινής, υγείας και ασφαλείας και να φροντίζει ανάλογα με τις δυνατότητές του, για την ασφάλεια και την υγεία του καθώς και των άλλων ατόμων που επηρεάζονται από τις πράξεις ή παραλείψεις του κατά την εργασία, σύμφωνα με την εκπαίδευσή του και τις κατάλληλες οδηγίες του εργοδότη του.
- Για την πραγματοποίηση αυτών των στόχων, οφείλει ειδικότερα, σύμφωνα με την εκπαίδευσή του και τις κατάλληλες οδηγίες του εργοδότη του:
 - ο α) Να χρησιμοποιεί σωστά τις μηχανές, τις συσκευές, τα εργαλεία, τις επικίνδυνες ουσίες, τα μεταφορικά και άλλα μέσα.
 - ο β) Να χρησιμοποιεί σωστά τον ατομικό προστατευτικό εξοπλισμό που τίθεται στη διάθεσή του και μετά τη χρήση να τον τακτοποιεί στη θέση του.
 - ο γ) Να μη θέτει εκτός λειτουργίας, αλλάζει ή μετατοπίζει αυθαίρετα τους μηχανισμούς ασφαλείας των μηχανών, εργαλείων, συσκευών, εγκαταστάσεων και κτιρίων και να χρησιμοποιεί σωστά αυτούς τους μηχανισμούς ασφαλείας.
 - ο δ) Να αναφέρει αμέσως στον εργοδότη (ή/και σε όσους ασκούν αρμοδιότητες τεχνικού ασφαλείας και ιατρού εργασίας), όλες τις καταστάσεις που μπορεί να θεωρηθεί εύλογα ότι παρουσιάζουν άμεσο και σοβαρό κίνδυνο για την ασφάλεια και την υγεία, καθώς και κάθε έλλειψη που διαπιστώνεται στα συστήματα προστασίας.
 - ο ε) Να συντρέχει τον εργοδότη (και όσους ασκούν αρμοδιότητες τεχνικού ασφαλείας και ιατρού εργασίας), όσον καιρό χρειαστεί, ώστε να καταστεί δυνατή η εκπλήρωση όλων των καθηκόντων ή απαιτήσεων για την προστασία της ασφαλείας και της υγείας των εργαζομένων κατά την εργασία.

- ο στ) Να συντρέχει τον εργοδότη (και όσους ασκούν αρμοδιότητες τεχνικού ασφάλειας και ιατρού εργασίας), όσον καιρό χρειαστεί, ώστε ο εργοδότης να μπορεί να εγγυηθεί ότι το περιβάλλον και οι συνθήκες εργασίας είναι ασφαλείς και χωρίς κινδύνους για την ασφάλεια και την υγεία εντός του πεδίου δραστηριότητάς του.
- Να παρακολουθεί τα σχετικά σεμινάρια ή άλλα επιμορφωτικά προγράμματα σε θέματα υγείας και ασφάλειας της εργασίας. Προκειμένου να μπορέσει να εκπληρώσει την παραπάνω υποχρέωση, έχει δικαίωμα να λάβει επαρκή απαλλαγή από την εργασία χωρίς απώλεια αποδοχών, καθώς και να του παρασχεθούν τα αναγκαία μέσα.
- Να φορά κράνος προστασίας της κεφαλής και υποδήματα ασφαλείας, τα οποία χορηγούνται από τον εργοδότη του, καθώς και κάθε άλλο Μέσο Ατομικής Προστασίας του χορηγείται, ανάλογα με την επικινδυνότητα της εργασίας που εκτελεί..

Ο Τεχνικός Ασφάλειας κάθε επιχείρησης έχει τις παρακάτω υποχρεώσεις:

- Να παρέχει στον εργοδότη υποδείξεις και συμβουλές, γραπτά ή προφορικά, σε θέματα σχετικά με την υγιεινή, υγεία και ασφάλεια της εργασίας και την πρόληψη των εργατικών ατυχημάτων. Τις γραπτές υποδείξεις ο Τεχνικός Ασφάλειας καταχωρεί σε ειδικό βιβλίο της επιχείρησης (BYTA).
- Να συμβουλεύει σε θέματα σχεδιασμού, προγραμματισμού, κατασκευής και συντήρησης των εγκαταστάσεων, εισαγωγής νέων παραγωγικών διαδικασιών, προμήθειας μέσων και εξοπλισμού, επιλογής και ελέγχου της αποτελεσματικότητας των ατομικών μέσων προστασίας, καθώς και διαμόρφωσης και διευθέτησης των θέσεων και του περιβάλλοντος εργασίας και γενικά οργάνωσης της παραγωγικής διαδικασίας
- Να ελέγχει την ασφάλεια των εγκαταστάσεων και των τεχνικών μέσων, πριν από τη λειτουργία τους, καθώς και των παραγωγικών διαδικασιών και μεθόδων εργασίας πριν από την εφαρμογή τους και επιβλέπει την εφαρμογή των μέτρων υγείας και ασφάλειας της εργασίας και πρόληψης των ατυχημάτων, ενημερώνοντας σχετικά τους αρμόδιους προϊστάμενους των τμημάτων ή τη διεύθυνση της επιχείρησης.
- Να επιθεωρεί τακτικά τις θέσεις εργασίας από πλευράς υγείας και ασφάλειας της εργασίας, να αναφέρει στον εργοδότη οποιαδήποτε παράλειψη των μέτρων υγιεινής και ασφάλειας, να προτείνει μέτρα αντιμετώπισής της και να επιβλέπει την εφαρμογή τους.
- Να επιβλέπει την ορθή χρήση των ατομικών μέσων προστασίας,

- Να ερευνά τα αίτια των εργατικών ατυχημάτων, να αναλύει και αξιολογεί τα αποτελέσματα των ερευνών του και να προτείνει μέτρα για την αποτροπή παρόμοιων ατυχημάτων
- Να εποπτεύει την εκτέλεση ασκήσεων πυρασφάλειας και συναγερμού για τη διαπίστωση ετοιμότητας προς αντιμετώπιση ατυχημάτων.
- Να μεριμνά ώστε οι εργαζόμενοι στην επιχείρηση να τηρούν τους κανόνες υγείας και ασφάλειας της εργασίας και να τους ενημερώνει και καθοδηγεί για την αποτροπή του επαγγελματικού κινδύνου που συνεπάγεται η εργασία τους
- Να συμμετέχει στην κατάρτιση και εφαρμογή των προγραμμάτων εκπαίδευσης των εργαζομένων σε θέματα υγείας και ασφάλειας της εργασίας.
- Να τηρεί το επιχειρησιακό απόρρητο.
- Να συνεργάζεται κατά την εκτέλεση του έργου του με τον Ιατρό Εργασίας, πραγματοποιώντας με αυτόν κοινούς ελέγχους των χώρων εργασίας.
- Οφείλει να διαθέσει στον εργοδότη μια γραπτή εκτίμηση των υφισταμένων κατά την εργασία κινδύνων για την ασφάλεια και την υγεία, συμπεριλαμβανομένων εκείνων που αφορούν ομάδες εργαζομένων που εκτίθενται σε ιδιαίτερους κινδύνους. Η εκτίμηση αυτή πραγματοποιείται σε συνεργασία με τον Ιατρό Εργασίας, ΕΣΥΠΠ ή ΕΞΥΠΠ, σύμφωνα με τις κείμενες διατάξεις.

Ο Τεχνικός Ασφάλειας, ως εργαζόμενος, έχει τις υποχρεώσεις που προβλέπονται από τη νομοθεσία για τον εργαζόμενο

Η άσκηση του έργου του Τεχνικού Ασφάλειας δεν αποκλείει την ανάθεση σ' αυτόν από τον εργοδότη και άλλων καθηκόντων, πέρα από το ελάχιστο όριο ωρών απασχόλησής του ως τεχνικού ασφάλειας.

Ο Τεχνικός Ασφάλειας υπάγεται απευθείας στη διοίκηση της επιχείρησης. Έχει, κατά την άσκηση του έργου του, ηθική ανεξαρτησία απέναντι στον εργοδότη και στους εργαζομένους. Τυχόν διαφωνία του με τον εργοδότη, για θέματα της αρμοδιότητάς του, δεν μπορεί να αποτελέσει λόγο καταγγελίας της σύμβασης του.

Ο Ιατρός Εργασίας κάθε επιχείρησης έχει τις παρακάτω υποχρεώσεις:

- Να παρέχει υποδείξεις και συμβουλές στον εργοδότη, στους εργαζομένους και στους εκπροσώπους τους, γραπτά ή προφορικά, σχετικά με τα μέτρα που πρέπει να λαμβάνονται για τη σωματική και ψυχική υγεία των εργαζομένων. Τις γραπτές υποδείξεις τις καταχωρεί στο ειδικό βιβλίο υποδείξεων. Ο εργοδότης λαμβάνει γνώση ενυπογράφως των υποδείξεων που καταχωρούνται σ' αυτό το βιβλίο.

- Να προβαίνει σε ιατρικό έλεγχο των εργαζομένων σχετικό με τη θέση εργασίας τους, μετά την πρόσληψή τους ή την αλλαγή θέσης εργασίας, καθώς και σε περιοδικό ιατρικό έλεγχο κατά την κρίση του επιθεωρητή εργασίας ύστερα από αίτημα της επιτροπής υγιεινής και ασφάλειας των εργαζομένων, όταν τούτο δεν ορίζεται από το νόμο. Να μεριμνά για τη διενέργεια ιατρικών εξετάσεων και μετρήσεων παραγόντων του εργασιακού περιβάλλοντος σε εφαρμογή των διατάξεων που ισχύουν κάθε φορά. Να εκτιμά την καταλληλότητα των εργαζομένων για τη συγκεκριμένη εργασία, να αξιολογεί και καταχωρεί τα αποτελέσματα των εξετάσεων, εκδίδει βεβαίωση των παραπάνω εκτιμήσεων και την κοινοποιεί στον εργοδότη. Το περιεχόμενο της βεβαίωσης πρέπει να εξασφαλίζει το ιατρικό απόρρητο υπέρ του εργαζομένου και μπορεί να ελεγχθεί από τους υγειονομικούς επιθεωρητές του Υπουργείου Εργασίας, για την κατοχύρωση του εργαζομένου και του εργοδότη.
- Να επιβλέπει την εφαρμογή των μέτρων προστασίας της υγείας των εργαζομένων και πρόληψης των ατυχημάτων. Για το σκοπό αυτό:
- Να τηρεί το ιατρικό και επιχειρησιακό απόρρητο.
- Να αναγγέλλει μέσω της επιχείρησης στην επιθεώρηση εργασίας ασθένειες των εργαζομένων που οφείλονται στην εργασία.
- Να ενημερώνεται από τον εργοδότη και τους εργαζομένους για οποιοδήποτε παράγοντα στο χώρο εργασίας και έχει επίπτωση στην υγεία.
- Να συνεργάζεται κατά την εκτέλεση του έργου του με τον Τεχνικό Ασφάλειας, πραγματοποιώντας με αυτόν κοινούς ελέγχους των χώρων εργασίας.

Ο Ιατρός Εργασίας, ως εργαζόμενος, έχει τις υποχρεώσεις που προβλέπονται από τη νομοθεσία για τον εργαζόμενο:

Ο Ιατρός Εργασίας υπάγεται απευθείας στη διοίκηση της επιχείρησης. Έχει, κατά την άσκηση του έργου του, ηθική ανεξαρτησία απέναντι στον εργοδότη και στους εργαζομένους. Τυχόν διαφωνία του με τον εργοδότη, για θέματα της αρμοδιότητάς του, δεν μπορεί να αποτελέσει λόγο καταγγελίας της σύμβασης του.

Ο Συντονιστής ασφάλειας κατά την εκτέλεση του έργου έχει τις παρακάτω υποχρεώσεις:

- Να συντονίζει την εφαρμογή των γενικών αρχών πρόληψης και ασφάλειας στις τεχνικές ή/και οργανωτικές επιλογές, προκειμένου να προγραμματίζονται οι διάφορες εργασίες ή φάσεις εργασίας που διεξάγονται ταυτόχρονα ή διαδοχικά και στην πρόβλεψη της διάρκειας εκτέλεσης των διαφόρων αυτών εργασιών ή φάσεων εργασίας.
- Συντονίζει την εφαρμογή των σχετικών διατάξεων μεριμνώντας ώστε ο Ανάδοχος και οι υπεργολάβοι και, εάν αυτό είναι αναγκαίο για την προστασία

των εργαζομένων, οι αυτοαπασχολούμενοι να εφαρμόζουν με συνέπεια τις υποχρεώσεις που τους αντιστοιχούν και να εφαρμόζουν το Σχέδιο Ασφάλειας και Υγείας του έργου.

- Να αναπροσαρμόζει ή να μεριμνά ώστε να αναπροσαρμοστεί το Σχέδιο και ο Φάκελος Ασφάλειας και Υγείας.
- Να οργανώνει μαζί με τους Τεχνικούς Ασφάλειας και τους Ιατρούς Εργασίας τη συνεργασία, μεταξύ του Αναδόχου και των υπεργολάβων, συμπεριλαμβανομένων και εκείνων που διαδέχονται ο ένας τον άλλον στο εργοτάξιο, και το συντονισμό των δραστηριοτήτων για την προστασία των εργαζομένων και την πρόληψη των ατυχημάτων και των επαγγελματικών ασθενειών, καθώς και την αμοιβαία ενημέρωσή τους, όταν πολλές επιχειρήσεις μοιράζονται τον ίδιο χώρο εργασίας, μεριμνώντας για τη συμμετοχή εφόσον υπάρχει ανάγκη των αυτοαπασχολούμενων.
- Να συντονίζει την εποπτεία για την ορθή εφαρμογή των εργασιακών διαδικασιών.
- Να λαμβάνει τα αναγκαία μέτρα ώστε να επιτρέπεται η είσοδος στο εργοτάξιο μόνο στα πρόσωπα που έχουν τη σχετική άδεια.
- Να συνεργάζεται με τους Τεχνικούς Ασφάλειας και τους Ιατρούς Εργασίας καθ' όλη τη διάρκεια απασχόλησης στο εργοτάξιο και να ζητά τη γνώμη τους κάθε φορά που κρίνει απαραίτητο.

Ο Συντονιστής Ασφάλειας κατά την εκτέλεση του έργου, ως εργαζόμενος, έχει τις υποχρεώσεις που προβλέπονται από τη νομοθεσία για τον εργαζόμενο.

Στο Συντονιστή Ασφάλειας και Υγείας είναι δυνατόν να ανατεθεί το έργο και οι αρμοδιότητες του Τεχνικού Ασφάλειας. Στην περίπτωση αυτή ο χρόνος απασχόλησης δεν συμψηφίζεται, αλλά υπολογίζεται και εκτελείται ανεξάρτητα.

Συνοπτικά οι αρμοδιότητες κάθε εμπλεκόμενου είναι:

ΕΡΓΟΤΑΞΙΑΡΧΗΣ

- Αναγγελία του έργου στις αρμόδιες αρχές
- Μέριμνα για την εκπόνηση ΣΑΥ, ΦΑΥ και τήρηση τους στο εργοτάξιο
- Μέριμνα για την τήρηση Ημερολογίου Μέτρων Ασφαλείας (ΗΜΑ) και την ενυπόγραφη ενημέρωση των υποδείξεων που γίνονται σε αυτό
- Μέριμνα για την τήρηση βιβλίου και καταλόγου ατυχημάτων
- Τήρηση των οδηγιών του επιβλέποντα και των αρμόδιων αρχών
- Αναγγελία εργατικών ατυχημάτων

ΤΕΧΝΙΚΟΣ ΑΣΦΑΛΕΙΑΣ

- Εκπόνηση γραπτής εκτίμησης επαγγελματικού κινδύνου

- Παροχή υποδείξεων και συμβουλών στον εργοδότη μέσω του βιβλίου υποδείξεων Τεχνικού Ασφάλειας (ΒΥΤΑ)
- Εκπαίδευση προσωπικού
- Έλεγχος των θέσεων εργασίας
- Επίβλεψη της ορθής χρήσης των ΜΑΠ
- Διερεύνηση αιτιών εργατικών ατυχημάτων

ΓΙΑΤΡΟΣ ΕΡΓΑΣΙΑΣ

- Υλοποίηση ιατρικών εξετάσεων
- Οργάνωση πρώτων βοηθειών
- Παροχή υποδείξεων και συμβουλών στον εργοδότη με βιβλίο υποδείξεων
- Εκπαίδευση προσωπικού
- Έλεγχος των θέσεων εργασίας

ΣΥΝΤΟΝΙΣΤΗΣ ΑΣΦΑΛΕΙΑΣ

- Οργάνωση, συντονισμός και αμοιβαία ενημέρωση υπεργολάβων
- Συντονισμός υπεργολάβων για την αναπροσαρμογή του ΣΑΥ
- Αναπροσαρμογή του ΣΑΥ

ΜΗΧΑΝΙΚΟΙ ΕΡΓΟΥ

- Εφαρμογή του ΣΑΥ στο τμήμα του έργου που έχουν αναλάβει
- Έλεγχος τήρησης των μέτρων ασφαλείας και καταγραφή στο Ημερολόγιο

ΕΡΓΟΔΗΓΟΙ

- Εφαρμογή του ΣΑΥ στο τμήμα του έργου που έχουν αναλάβει
- Οργάνωση εργασίας σύμφωνα με τα προαπαιτούμενα μέτρα ασφαλείας
- Έλεγχος εφαρμογής των μέτρων ασφαλείας
- Έλεγχος χρήσης των ΜΑΠ από του εργαζόμενους
- Τήρηση των υποδείξεων του Συντονιστή Ασφαλείας και των Τεχνικών Ασφάλειας

ΥΠΕΡΓΟΛΑΒΟΙ

- Εφαρμογή του ΣΑΥ στο τμήμα του έργου που έχουν αναλάβει
- Εκπαίδευση προσωπικού τους για θέματα ασφαλείας
- Χορήγηση ΜΑΠ στο προσωπικό τους
- Χρήση υπηρεσιών Τεχνικού Ασφαλείας και Γιατρού Εργασίας
- Γραπτή εκτίμηση επαγγελματικού κινδύνου

- Τήρηση βιβλίου υποδείξεων Τεχνικού Ασφάλειας, βιβλίου και καταλόγου ατυχημάτων
- Αναγγελία εργατικών ατυχημάτων

ΠΡΟΣΩΠΙΚΟ

- Εφαρμογή των κανόνων ασφαλείας και υγείας
- Ασφαλής χρήση εξοπλισμού και υλικών
- Χρήση ΜΑΠ
- Αποφυγή κατάργησης ή μετατροπής των διατάξεων και μηχανισμών ασφαλείας
- Αναφορά επικινδύνων καταστάσεων
- Συμμετοχή σε εκπαιδεύσεις ασφαλείας

ΑΥΤΟΑΠΑΣΧΟΛΟΥΜΕΝΟΙ

- Έχουν τις ίδιες γενικές υποχρεώσεις που απορρέουν για τους εργοδότες και εργαζομένους

6.1 ΣΥΝΤΟΝΙΣΜΟΣ ΑΝΑΔΟΧΟΥ – ΥΠΕΡΓΟΛΑΒΩΝ

Σύμφωνα με τις προβλέψεις του ΠΔ 17/1996 και ΠΔ 305/1996, με ευθύνη του Αναδόχου, πρέπει να συντονίζονται οι δραστηριότητες εκτέλεσης του έργου. Επίσης πρέπει να γίνεται αμοιβαία ενημέρωση μεταξύ των υπεργολάβων, μέσω του Αναδόχου, για τους κινδύνους που συνεπάγονται οι εργασίες καθώς και τα μέτρα πρόληψής τους. Για την υλοποίηση του συντονισμού μεταξύ του Αναδόχου και των υπεργολάβων ακολουθείται η παρακάτω διαδικασία:

Σε κάθε υπεργολάβο, πριν την υπογραφή Ιδιωτικού Συμφωνητικού, αναλύονται οι Νομοθετικές υποχρεώσεις του, όπως καταγράφονται στο ΣΑΥ του έργου. Η τήρηση των Νομοθετικών υποχρεώσεων αποτελεί και συμβατική υποχρέωση του υπεργολάβου.

- Πριν την εγκατάσταση του υπεργολάβου στο έργο αυτός ενημερώνει τον Ανάδοχο για τα στοιχεία του εκπροσώπου του στο έργο, του τεχνικού ασφαλείας του (και του γιατρού εργασίας, εφόσον απασχολεί).
- Οι παραπάνω αρμόδιοι του υπεργολάβου παραλαμβάνουν τις Εκτιμήσεις Επαγγελματικού Κινδύνου του ΣΑΥ που σχετίζονται με τις δραστηριότητες που αναλαμβάνουν. Κάθε Εκτίμηση Επαγγελματικού Κινδύνου μπορεί να αναθεωρηθεί από το Τεχνικό Ασφάλειας της επιχείρησης (Υπεργολάβου), εφόσον κριθεί αναγκαίο.
- Με την εγκατάσταση του υπεργολάβου στο έργο γίνεται ενημέρωση του εκπροσώπου του από τον Ανάδοχο σχετικά με τη λειτουργία του εργοταξίου.

- Στη συνέχεια ο εκπρόσωπος του υπεργολάβου ενημερώνει το προσωπικό του για τους κινδύνους και τα μέτρα πρόληψης τους.
- Εφόσον κριθεί σκόπιμο, ο Ανάδοχος ενημερώνει τους ήδη εγκατεστημένους υπεργολάβους για τη δραστηριοποίηση του νέου υπεργολάβου.

Καθ' όλη τη διάρκεια εργασιών του υπεργολάβου στο έργο πρέπει να εφαρμόζονται μέτρα πρόληψης των κινδύνων. Για την αμοιβαία ενημέρωση των υπεργολάβων και του Αναδόχου προβλέπεται η διενέργεια συσκέψεων σε τακτά χρονικά διαστήματα που θα καθοριστούν από τον Ανάδοχο. Επίσης προβλέπεται η διενέργεια έκτακτων συσκέψεων, όταν προκύπτουν σχετικά θέματα.

Συνοπτικά:

ΕΠΙΛΟΓΗ ΥΠΕΡΓΟΛΑΒΩΝ

- Ανάλυση νομοθετικών υποχρεώσεων
- Καθορισμός συμβατικών υποχρεώσεων σύμφωνα με τις νομοθετικές

ΠΡΙΝ ΤΗΝ ΕΓΚΑΤΑΣΤΑΣΗ

- Ενημέρωση για στελέχωση στο έργο
- Επιβεβαίωση ότι έχει γνωστοποιηθεί Τεχνικός Ασφάλειας για το συγκεκριμένο έργο

ΕΓΚΑΤΑΣΤΑΣΗ ΣΤΟ ΕΡΓΟ

- Παραλαβή οδηγιών ασφαλούς εργασίας
- Ενημέρωση εκπροσώπου
- Ενημέρωση/εκπαίδευση προσωπικού

ΔΡΑΣΤΗΡΙΟΠΟΙΗΣΗ ΥΠΕΡΓΟΛΑΒΩΝ

- Εφαρμογή μέτρων ασφαλείας

6.2 ΕΝΗΜΕΡΩΣΗ ΠΡΟΣΩΠΙΚΟΥ

Σύμφωνα με τις προβλέψεις του ΠΔ 17/1996 και ΠΔ 305/1996 κάθε υπεργολάβος, ως εργοδότης, πρέπει να ενημερώνει το προσωπικό του για τους κινδύνους που συνεπάγονται οι εργασίες του συνεργείου του, καθώς και των άλλων συνεργείων στο εργοτάξιο. Επίσης πρέπει να ενημερώνει το προσωπικό του για όλα τα σχετικά μέτρα προστασίας που λαμβάνονται, σύμφωνα με τη Νομοθεσία και το ΣΑΥ του έργου. Για την υλοποίηση της ενημέρωσης προσωπικού ακολουθείται η παρακάτω διαδικασία:

- Με την εγκατάσταση στο εργοτάξιο, ο εκπρόσωπος του υπεργολάβου, αφού ενημερωθεί σχετικά από τον Ανάδοχο, ενημερώνει το συνεργείο του.
- Μετά από κάθε σύσκεψη για θέματα ασφαλείας που διενεργείται στο έργο ακολουθεί ενημέρωση του προσωπικού του, εφόσον προκύπτουν σχετικά θέματα.

Αντίστοιχες προβλέψεις ισχύουν και για τα συνεργεία του Αναδόχου.

6.3 ΕΚΠΑΙΔΕΥΣΗ ΠΡΟΣΩΠΙΚΟΥ

Σύμφωνα με τις προβλέψεις του ΠΔ 17/1996 κάθε εργοδότης (Ανάδοχος και υπεργολάβοι) πρέπει να εξασφαλίζει σε κάθε εργαζόμενο επαρκή εκπαίδευση σε θέματα ασφάλειας και υγείας με την ευκαιρία:

- Της πρόσληψης του
- Τυχόν μετάθεσης ή αλλαγής καθηκόντων
- Εισαγωγής ή αλλαγής εξοπλισμού εργασίας και γενικότερα νέας τεχνολογίας που αφορά στην εργασία του.

Η εκπαίδευση πρέπει να προσαρμόζεται εφόσον προκύπτουν νέοι κίνδυνοι και να επαναλαμβάνεται σε τακτά χρονικά διαστήματα.

Για την υλοποίηση της εκπαίδευσης προσωπικού ακολουθείται η παρακάτω διαδικασία:

- Ο εκπρόσωπος του υπεργολάβου, με τη συνδρομή του Τεχνικού Ασφαλείας, εκπαιδεύει το προσωπικό του με την εγκατάσταση του υπεργολάβου στο εργοτάξιο. Η συγκεκριμένη εκπαίδευση συνιστάται να συνδυαστεί με την ενημέρωση που προβλέπεται.
- Ο εκπρόσωπος του υπεργολάβου εκπαιδεύει κάθε νεοεισερχόμενο στο έργο εργαζόμενο του συνεργείου του.
- Η παραπάνω εκπαίδευση επαναλαμβάνεται σε τακτά χρονικά διαστήματα, ανάλογα με τη διάρκεια δραστηριοποίησης του υπεργολάβου, την εμφάνιση νέων κινδύνων και την αύξηση της επικινδυνότητας των ήδη υπαρχόντων.

Αντίστοιχες προβλέψεις ισχύουν και για τα συνεργεία του Αναδόχου. Συνοπτικά:

ΕΓΚΑΤΑΣΤΑΣΗ ΣΤΟ ΕΡΓΟΤΑΞΙΟ

- Ενημέρωση εκπροσώπου συνεργείου
- Ενημέρωση – εκπαίδευση προσωπικού συνεργείου

ΠΡΟΣΛΗΨΗ ΝΕΟΥ ΕΡΓΑΖΟΜΕΝΟΥ ΣΤΟ ΕΡΓΟΤΑΞΙΟ

- Ενημέρωση – εκπαίδευση νεοεισερχόμενου

ΔΡΑΣΤΗΡΙΟΠΟΙΗΣΗ ΣΥΝΕΡΓΕΙΟΥ ΣΤΟ ΕΡΓΟΤΑΞΙΟ

- Επανάληψη εκπαίδευσης προσωπικού

	1	2	3	4	5	6	7
Διευθυντής έργου	x	x	x				
Εργοταξίαρχης	x	x	x	x			x
Μηχανικοί έργου		x	x	x			x
Συντονιστής ΤΑ	x	x	x	x			x
Υπεργολάβοι			x	x	x	x	x

Εργοδηγοί			x	x	x	x	x
Εργαζόμενοι			x	x	x	x	x

1. Βασικές αρχές ασφαλείας
2. Διαχείριση ασφαλείας
3. Νομοθετικές υποχρεώσεις
4. Οδηγίες ασφαλείας εργασίας
5. Πρώτες βοήθειες
6. Πυρασφάλεια
7. Έκτακτη ανάγκη

6.4 ΔΙΑΧΕΙΡΙΣΗ ΑΤΥΧΗΜΑΤΩΝ

Σύμφωνα με τις προβλέψεις των Ν 3850/2010, ΠΔ 17/1996, ΠΔ 305/1996 και ΠΔ 1073/1981 κάθε εργοδότης (Ανάδοχος και υπεργολάβοι) οφείλει σε περίπτωση ατυχήματος να εξασφαλίζει την παροχή πρώτων βοηθειών στον παθόντα. Επίσης πρέπει να μεριμνήσει για την ασφαλή διακομιδή του παθόντα σε νοσοκομειακή μονάδα (εφόσον υπάρχει σχετική ανάγκη). Επίσης πρέπει να ενημερώσει τις αρμόδιες Αρχές εντός 24 ωρών. Σε περίπτωση σοβαρού συμβάντος πρέπει να διατηρούνται αμετάβλητα όλα τα στοιχεία που μπορεί να χρησιμεύσουν στην εξακρίβωση των αιτιών του ατυχήματος. Τέλος τα στοιχεία που προκύπτουν από τη διερεύνηση του ατυχήματος πρέπει να καταχωρούνται στα αντίστοιχα αρχεία (Βιβλίο Ατυχημάτων, Βιβλίο Υποδείξεων Τεχνικού Ασφαλείας - Γιατρού Εργασίας, Κατάλογος Εργατικών Ατυχημάτων που είχαν ως συνέπεια για τον εργαζόμενο ανικανότητα εργασίας μεγαλύτερη των τριών ημερών). Για τη διαχείριση των ατυχημάτων ακολουθούνται τα παρακάτω, εκτός αν διαφορετικά απαιτείται από τη σύμβαση ή από την υπηρεσία, η σύνταξη αντίστοιχης διαδικασίας:

- Με την εγκατάσταση του Αναδόχου στο εργοτάξιο διερευνάται η ύπαρξη (και στοιχεία όπως τηλέφωνα και διευθύνσεις) νοσοκομειακών μονάδων που βρίσκονται κοντά στο εργοτάξιο.
- Με την εγκατάσταση του Αναδόχου στο εργοτάξιο οργανώνεται φαρμακείο, το οποίο περιέχει κατ' ελάχιστον τα είδη που αναφέρονται στο Παράρτημα 1 του ΣΑΥ.
- Κατά την εγκατάσταση κάθε υπεργολάβου στο εργοτάξιο, γίνεται ενημέρωσή του για θέματα οργάνωσης πρώτων βοηθειών.

Σε περίπτωση ατυχήματος:

- Όποιος αντιληφθεί το συμβάν πρέπει να προσφέρει πρώτες βοήθειες στον παθόντα, εφόσον γνωρίζει, και να ζητήσει βοήθεια (από άλλους εργαζόμενους που γνωρίζουν ή από το βοηθητικό νοσηλευτικό προσωπικό εργοταξίου ή/και το Γιατρό Εργασίας, εφόσον αυτοί υπάρχουν). Επίσης πρέπει άμεσα να ενημερωθεί ο εκπρόσωπος του εργοδότη του παθόντα

(Ανάδοχος ή Υπεργολάβος). Εφόσον υπάρχει ανάγκη, ενημερώνεται το ΕΚΑΒ και ο παθών μεταφέρεται στην πλησιέστερη νοσοκομειακή μονάδα.

- Ο εκπρόσωπος του εργοδότη (Ανάδοχος ή Υπεργολάβος), πρέπει να ενημερώσει τις αρμόδιες αρχές (Επιθεώρηση Εργασίας, Αστυνομία, Ασφαλιστικός Φορέας) εντός 24 ωρών.

Μετά το ατύχημα:

- Ο Τεχνικός Ασφαλείας του Υπεργολάβου (και ο ΓΙΑΤΡΟΣ ΕΡΓΑΣΙΑΣ, εφόσον απασχολείται), σε συνεργασία με τον εκπρόσωπο του στο εργοτάξιο, διερευνά τα αίτια του συμβάντος και προτείνει μέτρα για την αποφυγή επανάληψης στο μέλλον. Η παραπάνω διερεύνηση καταγράφεται στο Βιβλίο Ατυχημάτων (ή/και στο Βιβλίο Υποδείξεων Τεχνικού Ασφαλείας – Γιατρού Εργασίας). Επίσης πρέπει να ενημερωθεί ο Κατάλογος Εργατικών Ατυχημάτων που είχαν ως συνέπεια για τον εργαζόμενο ανικανότητα εργασίας μεγαλύτερη των τριών ημερών.
- Εφόσον κριθεί απαραίτητο, προβλέπεται ενημέρωση των εργαζομένων του συνεργείου, σχετικά με τα μέτρα που πρέπει να ληφθούν για την αποφυγή επανάληψης παρόμοιου ατυχήματος στο μέλλον.

Αντίστοιχες προβλέψεις ισχύουν και για τα συνεργεία του Αναδόχου.

Σε περίπτωση σοβαρού συμβάντος πρέπει να διατηρούνται αμετάβλητα όλα τα στοιχεία που μπορεί να χρησιμεύσουν στην εξακρίβωση των αιτιών του ατυχήματος.

Συνοπτικά:

ΕΓΚΑΤΑΣΤΑΣΗ ΣΤΟ ΕΡΓΟΤΑΞΙΟ

- Διερεύνηση ύπαρξης νοσοκομειακών μονάδων κοντά στο εργοτάξιο
- Οργάνωση φαρμακείου και παροχής πρώτων βοηθειών
- Ενημέρωση/Εκπαίδευση συνεργείων για πρώτες βοήθειες

ΣΕ ΠΕΡΙΠΤΩΣΗ ΑΤΥΧΗΜΑΤΟΣ

- Παροχή πρώτων βοηθειών και ενημέρωση αρμοδίων
- Ενημέρωση ΕΚΑΒ και μεταφορά σε νοσοκομειακή μονάδα
- Ενημέρωση αρμοδίων αρχών εντός 24 ωρών

ΜΕΤΑ ΤΟ ΑΤΥΧΗΜΑ

- Διερεύνηση των αιτιών του συμβάντος και καταγραφή των αποτελεσμάτων
- Ενημέρωση/Εκπαίδευση προσωπικού για αποφυγή επανάληψης του συμβάντος

6.5 ΔΥΣΜΕΝΕΙΣ ΚΑΙΡΙΚΕΣ ΣΥΝΘΗΚΕΣ

Στο εργοτάξιο ενδέχεται να παρουσιαστούν συνθήκες καύσωνα κατά τους καλοκαιρινούς μήνες και ψύχους κατά τους χειμερινούς. Για την αντιμετώπιση τέτοιων καιρικών φαινομένων προβλέπονται (εφόσον επηρεάζουν τις εργασίες):

- Καθορισμός διαλειμμάτων διάρκειας και συχνότητας αναλόγως των καιρικών συνθηκών που επικρατούν.
- Μετακύλιση του ωραρίου (αποφυγή εργασίας στις πρωινές ώρες το χειμώνα και στις μεσημεριανές το καλοκαίρι).
- Διακοπή υπαίθριων εργασιών όταν οι καιρικές συνθήκες είναι δυσμενείς (καύσωνας, ψύχος, θυελλώδεις άνεμοι, έντονες βροχοπτώσεις).
- Παροχή στους εργαζόμενους πόσιμου δροσερού νερού (10°-15° C) σε συνθήκες καύσωνα και ζεστών ροφημάτων σε συνθήκες ψύχους.
- Προγραμματισμός των εργασιών που συνεπάγονται υψηλή θερμική καταπόνηση εκτός θερμοκρασιακών αιχμών, από τον υπεύθυνο του συνεργείου, και μετακύλιση ή ενίσχυση του ωραρίου ώστε να υλοποιούνται κανονικά τα διαλείμματα.
- Σε συνθήκες υψηλών θερμοκρασιών, αποφυγή βαριάς σωματικής εργασίας, ιδιαίτερα σε μέρη που συνυπάρχουν υψηλή θερμοκρασία με υγρασία, καθώς και κάτω από τον ήλιο.

6.6 ΣΗΜΑΝΣΗ ΑΣΦΑΛΕΙΑΣ

Σύμφωνα με τις προβλέψεις του ΠΔ 105/1995 πρέπει να τοποθετείται σήμανση ασφάλειας όταν οι υπαρκτοί ή πιθανοί κίνδυνοι δεν μπορούν να αποφευχθούν ή να μειωθούν επαρκώς με τεχνικά μέσα συλλογικής προστασίας ή με μέτρα, μεθόδους ή διαδικασίες οργάνωσης της εργασίας.

Η σηματοδότηση ασφάλειας των χώρων εργασίας σε καμία περίπτωση δεν υποκαθιστά ή περιορίζει τη λήψη των αναγκαίων εκάστοτε μέτρων προστασίας των εργαζομένων.

Η συμμόρφωση με τη σήμανση ασφάλειας είναι υποχρεωτική και κανείς μη εξουσιοδοτημένος δεν επιτρέπεται να τη μετακινεί ή καταστρέφει.

Στο Παράρτημα 5 του ΣΑΥ παρατίθενται συνήθη σήματα ασφάλειας.

6.7 ΥΓΙΕΙΝΗ - ΥΓΕΙΑ

Η τήρηση της υγιεινής των εργαζομένων ελέγχεται από τους επικεφαλής των τμημάτων (εργοδηγοί, εκπρόσωποι υπεργολάβων, Γιατροί Εργασίας). Συγκεκριμένα πρέπει οι εργαζόμενοι να μην τρώνε ή πίνουν στο χώρο εργασίας, παρά μόνο στους χώρους που προβλέπονται για την εστίασή τους. Επίσης, μέριμνα πρέπει να λαμβάνεται για την τήρηση της υγιεινής πριν το φαγητό και την

αναχώρηση από το εργοτάξιο. Τα απορρίμματα από τα φαγητά πρέπει να εναποτίθενται στους κάδους απορριμμάτων. Οι κάδοι απορριμμάτων πρέπει να αδειάζονται και τα απορρίμματα να απομακρύνονται από το εργοτάξιο σε χρονικά διαστήματα, κατάλληλα επιλεγμένα, ώστε να διασφαλίζονται άριστες συνθήκες υγιεινής στο εργοτάξιο.

Ιδιαίτερα για την αντιμετώπιση διασποράς ιώσεων κατά τη χειμερινή περίοδο, ο Ανάδοχος δύναται να προβεί στη λήψη συγκεκριμένων –πέρα των συνήθων- μέτρων πρόληψης και προστασίας, όπως ενδεικτικά αναφέρονται:

A) Τεχνικά Μέτρα

- Ειδική ενημέρωση από το Γιατρό Εργασίας ή/και τον Τεχνικό Ασφάλειας
- Τοιχοκόλληση στους χώρους εργασίας των οδηγιών του Υπουργείου Υγείας ή/και του Εθνικού Οργανισμού Δημόσιας Υγείας (ΕΟΔΥ)
- Διάθεση κατά περίπτωση ατομικών μέσων ατομικής προστασίας (μάσκες, γάντια, φόρμες κα)
- Τακτική απολύμανση εργοταξιακών γραφείων, επιφανειών και αντικειμένων (γραφεία, πόμολα, πληκτρολόγια, τηλέφωνα κα)
- Διάθεση αντισηπτικών αλκοολούχων υγρών χεριών
- Επαρκής εξαερισμός των κλειστών χώρων εργασίας
- Αυστηρή τήρηση των μέτρων ατομικής υγιεινής (αποφυγή χειραψιών, πλύσιμο χεριών με σαπούνι ή/και αντισηπτικών υγρών, αποφυγή επαφής χεριών με το πρόσωπο, κλπ) καθώς και αναπνευστικής υγιεινής προς αποφυγή μετάδοσης των ιών μέσω σταγονιδίων

B) Οργανωτικά Μέτρα

- Περιορισμός συναντήσεων/συναθροίσεων
- Χρήση τεχνολογίας για τηλεδιασκέψεις
- Χωροταξική διάταξη πχ απόσταση δύο μέτρων μεταξύ των εργαζομένων
- Εξ αποστάσεως εργασία (τηλεεργασία) όπου αυτό είναι δυνατό
- Μειωμένο ωράριο
- Ειδικές άδειες σε εργαζομένων

Σε περίπτωση εμφάνισης συμπτωμάτων λοίμωξης του αναπνευστικού, γίνεται άμεση ενημέρωση του Προϊσταμένου και του Γιατρού Εργασίας για ιατρική αξιολόγηση, σύμφωνα και με τις οδηγίες του Υπουργείου Υγείας ή/και του Εθνικού Οργανισμού Δημόσιας Υγείας (ΕΟΔΥ).

ΙΛΙΟΝ 01/12/2020

ΟΙ ΣΥΝΤΑΞΑΝΤΕΣ

Μαρία Παπαζήση
Πολιτικός Μηχανικός

**Ο Προϊστάμενος Τμήματος
Εγκαταστάσεων & Αδειών
Μεταφορών**

Παύλος Αντωνόπουλος
Μηχανολόγος Μηχανικός

**Η Προϊσταμένη Τμήματος
Μελετών και
Προγραμματισμού**

Μαριάνθη Ράππου
Γεωπόνος-Αρχ. Τοπίου

ΙΛΙΟΝ 01/12/2020

ΕΛΕΓΧΘΗΚΕ

**Η Αναπληρώτρια Προϊσταμένη
Τμήματος Μελετών**

Μαρία Στρατουδάκη
Τοπογράφος Μηχανικός

ΙΛΙΟΝ 01/12/2020

ΘΕΩΡΗΘΗΚΕ

Η Προϊσταμένη Διεύθυνσης Τ.Υ

Αγγελική Δημητρακοπούλου
Αρχιτέκτων Μηχανικός

ΠΑΡΑΡΤΗΜΑ 1: ΠΕΡΙΕΧΟΜΕΝΑ ΦΑΡΜΑΚΕΙΟΥ

Τα ελάχιστα υλικά φαρμακείου στους χώρους εργασίας, είναι σύμφωνα με την ισχύουσα Νομοθεσία (Υ.Α.ριθμ. οικ. 32205/Δ10.96/2.10.2013) τα εξής παρακάτω:

- α) Ακετυλοσαλικυλικό οξύ.
- β) Παρακεταμόλη.
- γ) Αντισταμινικά δισκία.
- δ) Δισκία κορτιζόνης (πρεδνιζολόνη 4 mg).
- ε) Ενέσιμο σκεύασμα κορτιζόνης (μεθυλπρεδνιζολόνη 125 mg).
- στ) Αντιόξινα δισκία.
- ζ) Σπασμολυτικά δισκία.
- η) Αντιδιαρροϊκά δισκία – Loperamide.
- θ) Οφθαλμικό διάλυμα για πλύση.
- ι) Αντισηπτικό κολλύριο.
- ια) Αντιϊσταμινική αλοιφή.
- ιβ) Αλοιφή για επούλωση εγκαυμάτων.
- ιγ) Γάντια.
- ιδ) Υγρό απολύμανσης χεριών.
- ιε) Αποστειρωμένες γάζες κουτιά των πέντε εκατοστών, δέκα εκατοστών και δεκαπέντε εκατοστών.
- ιστ) Γάζες εμποτισμένες με αντιβιοτικό (Fusidic acid).
- ιζ) Βαμβάκι.
- ιη) Λευκοπλάστης πλάτους 0,08 μέτρα.
- ιθ) Τεμάχια λευκοπλάστη με γάζα αποστειρωμένη.
- κ) Επίδεσμος 2,50 X 0,05 μέτρα.
- κα) Επίδεσμος 2,50 X 0,10 μέτρα.
- κβ) Τριγωνικός επίδεσμος.
- κγ) Αιμοστατικός επίδεσμος.
- κδ) Φυσιολογικός ορός 250 ή 500 ml.
- κε) Οξυζενέ.
- κστ) Οινόπνευμα καθαρό.
- κζ) Αντισηπτικό διάλυμα (solution ext. use Povidone Iodine 10 %).
- κη) Γλωσσοπίεστρα.
- κθ) Ποτηράκια μιας χρήσης (χάρτινα ή πλαστικά).

Οτιδήποτε πέραν των ανωτέρω μπορεί να διατεθεί, ανάλογα με την επικινδυνότητα της εργασίας, τον αριθμό εργαζομένων, τη διασπορά των θέσεων εργασίας, κατόπιν γραπτής εκτίμησης κινδύνου του Γιατρού Εργασίας του Αναδόχου, ή άλλου γιατρού εφόσον ο πρώτος δεν προβλέπεται.

ΠΑΡΑΡΤΗΜΑ 2: ΧΡΟΝΟΔΙΑΓΡΑΜΜΑ ΕΚΤΕΛΕΣΗΣ ΕΡΓΟΥ

Το Χρονοδιάγραμμα του έργου επισυνάπτεται με την έναρξη των εργασιών και ενημερώνεται καθ' όλη τη διάρκεια του έργου.

ΠΑΡΑΡΤΗΜΑ 3: ΜΕΛΕΤΗ ΚΑΤΑΣΚΕΥΗΣ ΙΚΡΙΩΜΑΤΩΝ

Η Μελέτη Κατασκευής Ικριωμάτων θα επισυναφθεί σε μεταγενέστερη φάση του έργου. Η Μελέτη Κατασκευής Ικριωμάτων θα εκπονηθεί σύμφωνα με τις προδιαγραφές του κατασκευαστή της και τα αναμενόμενα φορτία (ΚΥΑ 16440/1993).

ΠΑΡΑΡΤΗΜΑ 4: ΕΝΔΕΙΚΤΙΚΗ ΝΟΜΟΘΕΣΙΑ

2011 - 2020

- Εγκ. 13308/466/2020 Εφαρμογή του άρθρου δέκατου τρίτου της Πράξης Νομοθετικού Περιεχομένου της 20.03.2020 (ΦΕΚ 68 Α') – Διατάξεις για την άσκηση καθηκόντων ιατρού εργασίας, ΦΕΚ--/23.3.2020
- Π.Ν.Π./2020 Κατεπείγοντα μέτρα για την αντιμετώπιση των συνεπειών του κινδύνου διασποράς του κορωνοϊού COVID-19, τη στήριξη της κοινωνίας και της επιχειρηματικότητας και τη διασφάλιση της ομαλής λειτουργίας της αγοράς και της δημόσιας διοίκησης, ΦΕΚ 68/Α'/20.03.2020
- Εγκ. Οικ. 12339/404/2020 – Έκτακτα και προσωρινά μέτρα στην αγορά εργασίας για την αντιμετώπιση και τον περιορισμό της διάδοσης του κορωνοϊού COVID-19, ΦΕΚ--/12.03.2020
- Υ.Α.Δ22/4193/2019 Έγκριση εβδομήντα (70) Ελληνικών Τεχνικών Προδιαγραφών (ΕΤΕΠ), με υποχρεωτική εφαρμογή σε όλα τα Δημόσια Έργα και Μελέτες, ΦΕΚ 4607/Β` 13.12.2019
- Υ.Α.οικ.74285/176/Φ113/2018 Τροποποίηση - συμπλήρωση της οικ. 1032/166/Φ.Γ.9.6.4 (Η)' (Β' 519 6-3-2013) απόφασης του Υφυπουργού Ανάπτυξης, Ανταγωνιστικότητας, Υποδομών, Μεταφορών και Δικτύων «Κατάταξη των μηχανημάτων έργου σε ειδικότητες και ομάδες, ως προς τη δραστηριότητα του χειρισμού σύμφωνα με το π.δ. 113/2012 (Α' 198) και αντιστοίχιση των υφιστάμενων αδειών που έχουν εκδοθεί σύμφωνα με το π.δ. 22/1976 (Α' 6) ή το π.δ. 31/1990 (Α' 11) με τις άδειες που εκδίδονται κατ' εφαρμογή του προεδρικού αυτού διατάγματος» όπως τροποποιήθηκε και ισχύει, ΦΕΚ 2942/Β`/20.7.2018
- Υ.Α.41320/1885/2018 Τροποποίηση της υπουργικής απόφασης 1592/58/13.1.2017 «Ειδικός Κατάλογος ιατρών του άρθρου 16 παρ. 2 του «Κώδικα Νόμων για την Υγεία και την Ασφάλεια των εργαζομένων» (Κ.Ν.Υ.Α.Ε.), που κυρώθηκε με το άρθρο πρώτο του ν. 3850/2010 «Κύρωση του Κώδικα νόμων για την υγεία και την ασφάλεια των εργαζομένων» (ΦΕΚ Α' 84) όπως αυτό συμπληρώθηκε και ισχύει», ΦΕΚ 3398/Β`/10.8.2018
- Υ.Α.οικ.74285/176/φ113/2018 Τροποποίηση-συμπλήρωση της οικ.1032/166/Φ.Γ.9.6.4 915''Β)'(Η) 6-3-2013) απόφασης του Υφυπουργού Ανάπτυξης, Ανταγωνιστικότητας, Υποδομών, Μεταφορών και Δικτύων «Κατάταξη των μηχανημάτων έργου σε ειδικότητες και ομάδες, ως προς τη δραστηριότητα του χειρισμού σύμφωνα με το π.δ. 113/2012 (198/Α) και αντιστοίχιση των υφιστάμενων αδειών που έχουν εκδοθεί σύμφωνα με το

- π.δ. 22/1976 (6/A) ή το π.δ. 31/1990 (11/A) με τις άδειες που εκδίδονται κατ'εφαρμογή του προεδρικού αυτού διατάγματος» όπως τροποποιήθηκε και ισχύει
- Υ.Α.32126/1463/2018 Τροποποίηση της υπουργικής απόφασης 50067/28/27.11.2017 «Ηλεκτρονική Βάση καταχώρισης δεδομένων Τεχνικών Ασφάλειας και διαδικασία ανάθεσης καθηκόντων Τεχνικού Ασφαλείας μέσω ΟΠΣ-ΣΕΠΕ», ΦΕΚ 2404/Β`/25.6.2018
 - Υ.Α.111/2017/2018 Τροποποίηση-Συμπλήρωση της αριθμ. 3015811/2663 (ΦΕΚ 1410/Β`/6.9.2010) κοινή υπουργική απόφαση σχετικά με τον καθορισμό μέτρων ελέγχου και κυρώσεων για την εκτέλεση του αριθμ. 1272/2008/ΕΚ κανονισμού του Ευρωπαϊκού Κοινοβουλίου και του Συμβουλίου και Κατάργηση της υπουργικής απόφασης 265/2002, (ΦΕΚ 1214/Β`/19.9.2002) σχετικά με την ταξινόμηση, επισήμανση και συσκευασία επικίνδυνων παρασκευασμάτων και της αριθμ. 378/1994 κοινής υπουργικής απόφασης (ΦΕΚ 705/Β`/20.9.1994) σχετικά με την ταξινόμηση, επισήμανση, συσκευασία και επικίνδυνων ουσιών, ΦΕΚ 1876/Β`/24.5.2018
 - Υ.Α.25049/1253/2018 Κύρωση του ειδικού καταλόγου Ιατρών του άρθρου 16 παρ.2 του «Κώδικα Νόμων για την Υγεία και την Ασφάλεια των εργαζομένων» (Κ.Ν.Υ.Α.Ε), που κυρώθηκε με το άρθρο πρώτο του Ν. 3850/2010 «Κύρωση του Κώδικα νόμων για την υγεία και την ασφάλεια των εργαζομένων» (ΦΕΚ 84/Α) όπως αυτό συμπληρώθηκε και ισχύει, ΦΕΚ 1580/Β`/8.5.2018
 - Υ.Α.16974/758/2018 Τροποποίηση της υπουργικής απόφασης 50067/28/27.11.2017 «Ηλεκτρονική Βάση καταχώρισης δεδομένων Τεχνικών Ασφάλειας και διαδικασία ανάθεσης καθηκόντων Τεχνικού Ασφαλείας μέσω ΟΠΣ-ΣΕΠΕ», ΦΕΚ 1242/Β`/4.4.2018
 - Π.Δ.82/2018 Τροποποίηση του π.δ. 307/1986 «Προστασία της υγείας των εργαζομένων που εκτίθενται σε ορισμένους χημικούς παράγοντες κατά την διάρκεια της εργασίας τους» (135 Α') όπως έχει τροποποιηθεί και ισχύει, σε συμμόρφωση με την οδηγία 2017/164/ΕΕ της Επιτροπής (ΕΕ L 27/1.2.2017), ΦΕΚ 152/Α`/21.8.2018
 - Αρ. Πρωτ. 33405/Δ9 1493/2018, ΦΕΚ --/15/6.2018 Ιατροί Εργασίας
 - ΠΔ134/2017 «Οργανισμός Υπουργείου Εργασίας, Κοινωνικής Ασφάλισης και Κοινωνικής Αλληλεγγύης, ΦΕΚ Α' 168/6-11-2017»
 - Υ.Α.50067/28/2017 Ηλεκτρονική βάση καταχώρισης δεδομένων Τεχνικών Ασφάλειας και διαδικασία ανάθεσης καθηκόντων Τεχνικού Ασφαλείας μέσω ΟΠΣ-ΣΕΠΕ, ΦΕΚ 3952/Β`/10.11.2017
 - Υ.Α. ΔΝΣγ/οικ. 38108/ΦΝ 466/2017 - Περιεχόμενο του Μητρώου Έργου, ΦΕΚ 1956/Β`/7.6.2017
 - Υ.Α.1865/2017 Τροποποίηση της υπ' αριθμ. 4229/395/2013 (Β' 318) κοινής υπουργικής απόφασης με θέμα: «Προϋποθέσεις ίδρυσης και λειτουργίας των επιχειρήσεων που δραστηριοποιούνται με την εκτέλεση κατεδαφιστικών έργων και εργασιών αφαίρεσης αμιάντου ή/και υλικών που περιέχουν αμιάντο από κτίρια, κατασκευές, συσκευές, εγκαταστάσεις και πλοία,

- καθώς επίσης και με εργασίες συντήρησης, επικάλυψης και εγκλεισμού αμιάντου ή/και υλικών που περιέχουν αμιάντο», ΦΕΚ 1865/Β`/26.5.2017
- Υ.Α.Οικ.52780/ΔΤΒΝ/894/Τμ. Δ/Φ.14.1/2017 Τροποποίηση της κοινής υπουργικής απόφασης υπ' αριθμ. 3329/15.2.1989 (ΦΕΚ 132/Β`/21.2.1989) «Κανονισμοί για την παραγωγή, αποθήκευση και διάθεση σε κατανάλωση εκρηκτικών υλών», ΦΕΚ 1628/Β`/16.5.2017
 - Υ.Α.Οικ.21867/2016 «Όροι, προϋποθέσεις κα διαδικασίες εγκρίσεων τύπου και αδειών κυκλοφορίας που αφορούν τα Μηχανήματα Έργων (Μ.Ε.) και τα οχήματα ειδικής κατηγορίας, ΦΕΚ 3276/Β`/12.10.2016
 - Υ.Α.Οικ.84123/305/Φ113/2016 Τροποποίηση - συμπλήρωση της υπ' αριθ. Οικ.1032/166/Φ.Γ.9.6.4 (Η)' (Β' 519 6-3-2013) απόφασης του Υφυπουργού Ανάπτυξης, Ανταγωνιστικότητας, Υποδομών, Μεταφορών και Δικτύων «Κατάταξη των μηχανημάτων έργου σε ειδικότητες και ομάδες, ως προς τη δραστηριότητα του χειρισμού σύμφωνα με το Π.δ. 113/2012 (Α'/198) και αντιστοίχιση των υφισταμένων αδειών που έχουν εκδοθεί σύμφωνα με το Π.δ. 22/1976 (Α'/6) ή το Π.δ. 31/1990 (Α'/11) με τις άδειες που εκδίδονται κατ' εφαρμογή του Προεδρικού αυτού διατάγματος» όπως τροποποιήθηκε και ισχύει, ΦΕΚ 2481/Β`/11.8.2016
 - Υ.Α.Οικ.34331/Δ9.8920/2016 «Απλούστευση διαδικασιών Σώματος Επιθεώρησης Εργασίας (Σ.ΕΠ.Ε.) μέσω του Ολοκληρωμένου Πληροφοριακού Συστήματος του Σ.ΕΠ.Ε (ΟΠΣ-ΣΕΠΕ)», ΦΕΚ 2458/Β`/10.8.2016
 - Υ.Α.Οικ.52019/ΔΤΒΝ 1152/2016 Προσαρμογή της ελληνικής νομοθεσίας προς τις διατάξεις της Οδηγίας 2014/34/ΕΕ του Ευρωπαϊκού Κοινοβουλίου και του Συμβουλίου της 26ης Φεβρουαρίου 2014 για την εναρμόνιση των νομοθεσιών των κρατών μελών σχετικά με τις συσκευές και τα συστήματα προστασίας που προορίζονται για χρήση σε εκρήξιμες ατμόσφαιρες (αναδιτύπωση), ΦΕΚ 1426/Β`/20.5.2016
 - Ν4412/2016 «Δημόσιες Συμβάσεις Έργων, Προμηθειών και Υπηρεσιών (προσαρμογή στις οδηγίες 2014/24/ΕΕ και 2014/25/ΕΕ)»
 - Εγκ.Οικ.20958/2015 «Τήρηση ιατρικών φακέλων και βεβαιώσεων καταλληλότητας των εργαζομένων»
 - Εγκ. Οικ. 20958/2015 - Τήρηση ιατρικών φακέλων και βεβαιώσεων καταλληλότητας των εργαζομένων Εγκ.Οικ.24120/1336/2014 «Ανακοίνωση δημοσίευσης της υ.α. με αριθ. 14867/825/2014 (1241/Β) «Απλοποίηση διαδικασιών τήρησης αρχείων για θέματα Ασφάλειας και Υγείας στην εργασία στα τεχνικά έργα»
 - Εγκ.42628/Δ10.130/2014 «Υποχρέωση υποβολής εργαζομένων σε ιατρικές εξετάσεις»
 - Εγκ.οικ.36801/Δ10.114/8.11.2013 «Υπουργική Απόφαση οικ.32205/Δ10.96/2.10.2103 «Ελάχιστα απαιτούμενα υλικά πρώτων βοηθειών στους χώρους εργασίας», ΦΕΚ 2562/Β`/11.10.2013
 - Εγκ.οικ.12370/1435/2013 Όσον αφορά τις διατάξεις για την υγεία και την ασφάλεια στην εργασία (ΑΥΕ) οι οποίες περιλαμβάνονται στο ν. 4144/2013, ΦΕΚ --/22/4.2013

- Υ.Α.Οικ.1032/166/φ.γ.9.6.4(Η)/2013 «Κατάταξη των μηχανημάτων έργου σε ειδικότητες και ομάδες, ως προς τη δραστηριότητα του χειρισμού σύμφωνα με το π.δ. 113/2012 (198/Α) και αντιστοίχιση των υφιστάμενων αδειών που έχουν εκδοθεί σύμφωνα με το π.δ. 22/1976 (6/Α) ή το π.δ. 31/1990 (11/Α) με τις άδειες που εκδίδονται κατ εφαρμογή του προεδρικού αυτού διατάγματος», ΦΕΚ 519/Β`/6.3.2013
- ΠΔ115/2012 «Καθορισμός ειδικοτήτων και βαθμίδων για τις επαγγελματικές δραστηριότητες: (α) της εκτέλεσης, συντήρησης, επισκευής και επιτήρησης της λειτουργίας μηχανολογικών εγκαταστάσεων σε βιομηχανίες και άλλες μονάδες, (β) του χειρισμού και της επιτήρησης ατμολεβήτων και (γ) της εκτέλεσης τεχνικού έργου και της παροχής τεχνικής υπηρεσίας για εργασίες ηλεκτροσυσκόλλησης και οξυγονοκόλλησης, καθορισμός επαγγελματικών προσόντων και προϋποθέσεων για την άσκηση των δραστηριοτήτων αυτών από φυσικά πρόσωπα και άλλες ρυθμίσεις», ΦΕΚ 200/Α`/2012
- ΠΔ114/2012 «Καθορισμός ειδικοτήτων και βαθμίδων επαγγελματικών προσόντων για την επαγγελματική δραστηριότητα της κατασκευής, συντήρησης, επισκευής και επιτήρησης της λειτουργίας των εγκαταστάσεων καύσης υγρών και αερίων καυσίμων για την παραγωγή ζεστού νερού, καθορισμός επαγγελματικών προσόντων και προϋποθέσεων για την άσκηση της δραστηριότητας αυτής από φυσικά πρόσωπα και άλλες ρυθμίσεις», ΦΕΚ 199Α/12
- ΠΔ113/2012 «Καθορισμός ειδικοτήτων για την επαγγελματική δραστηριότητα του χειρισμού μηχανημάτων τεχνικών έργων, καθορισμός κριτηρίων για την κατάταξη των μηχανημάτων σε ειδικότητες και ομάδες, καθορισμός επαγγελματικών προσόντων και προϋποθέσεων για την άσκηση της επαγγελματικής αυτής δραστηριότητας από φυσικά πρόσωπα και άλλες ρυθμίσεις», ΦΕΚ 198Α/12
- ΠΔ112/2012 «Καθορισμός ειδικοτήτων και βαθμίδων επαγγελματικών προσόντων για την επαγγελματική δραστηριότητα της κατασκευής, συντήρησης και επισκευής υδραυλικών εγκαταστάσεων και προϋποθέσεις για την άσκηση της δραστηριότητας αυτής από φυσικά πρόσωπα», ΦΕΚ 197Α/12
- Εγκ. 27/2012 - (Αρ. πρωτ. ΔΙΠΑΔ/οικ./369/15.10.2012) «Ένταξη στα συμβατικά τεύχη (ΕΣΥ) των δημοπρατούμενων έργων, άρθρου σχετικού με τα «απαιτούμενα μέτρα ασφάλειας και υγείας στο εργοτάξιο»
- ΕΓΚ10201/ΣΕΠΕ «Θεώρηση Σχεδίου και Φακέλου Ασφάλειας και Υγείας», 27/03/2012
- ΥΑ6690/2012 «Προϊόντα Δομικών Κατασκευών: χαρακτηριστικά, τεχνικές προδιαγραφές, διαδικασίες αξιολόγησης συμμόρφωσης και σήμανση συμμόρφωσης «CE», ΦΕΚ 1914Β/12
- Ν4030/2011, «Νέος τρόπος έκδοσης αδειών δόμησης, ελέγχου κατασκευών και λοιπές διατάξεις», ΦΕΚ 249Α/11

- ΥΑ2223/2011 «Κανονισμός Μεταλλευτικών και Λατομικών Εργασιών (ΚΜΛΕ)», ΦΕΚ 1227Β/11
- ΥΑ6952/2011 «Υποχρεώσεις και μέτρα για την ασφαλή διέλευση των πεζών κατά την εκτέλεση εργασιών σε κοινόχρηστους χώρους πόλεων και οικισμών που προορίζονται για την κυκλοφορία πεζών», ΦΕΚ 420Β/11

2006 - 2010

- Ν3850/2010 «Κύρωση του Κώδικα νόμων για την υγεία και την ασφάλεια των εργαζομένων», ΦΕΚ 84Α, ο οποίος αντικατέστησε το Ν1568/1985 «Υγιεινή και ασφάλεια των εργαζομένων», ΦΕΚ 117Α/85 και το ΠΔ17/1996 «Μέτρα για τη βελτίωση της ασφάλειας και της υγείας των εργαζομένων σε συμμόρφωση με τις οδηγίες 89/391/ΕΟΚ και 91/383/ΕΟΚ», ΦΕΚ 11Α/96, όπως τροποποιήθηκε με το ΠΔ159/1999 (ΦΕΚ 157Α/99)
- ΠΔ82/2010 «Ελάχιστες προδιαγραφές υγείας και ασφάλειας όσον αφορά στην έκθεση των εργαζομένων σε κινδύνους προερχόμενους από φυσικούς παράγοντες (τεχνητή οπτική ακτινοβολία), σε συμμόρφωση με την οδηγία 2006/25/ΕΚ», ΦΕΚ 145Α/10
- ΠΔ57/2010 «Προσαρμογή της Ελληνικής Νομοθεσίας προς την Οδηγία 2006/42/ΕΚ του Ευρωπαϊκού Κοινοβουλίου και του Συμβουλίου «σχετικά με τα μηχανήματα και την τροποποίηση της οδηγίας 95/16/ΕΚ» και κατάργηση των Π.Δ. 18/96 και 377/93», ΦΕΚ 97Α, όπως τροποποιήθηκε με το ΠΔ81/2011, ΦΕΚ 197Α/10
- ΥΑ21017/2009 «Όροι και προϋποθέσεις λειτουργίας των επιχειρήσεων που ασχολούνται με τις εργασίες κατεδάφισης και αφαίρεσης αμιάντου ή/και υλικών που περιέχουν αμιάντο από κτίρια, κατασκευές, συσκευές, εγκαταστάσεις και πλοία, καθώς επίσης και με τις εργασίες συντήρησης, επικάλυψης και εγκλεισμού αμιάντου ή/και υλικών που περιέχουν αμιάντο», ΦΕΚ 1287Β/09
- Εγκ. 6/2008 «Διευκρινίσεις σχετικά με την εκπόνηση Σχεδίου Ασφάλειας και Υγείας (ΣΑΥ) και την κατάρτιση Φακέλου Ασφάλειας και Υγείας (ΦΑΥ) των Δημοσίων Έργων» ΦΕΚ--/31/3.2008
- ΕΓΚ6/ΔΙΠΑΔ/οικ/215 «Διευκρινήσεις σχετικά με την εκπόνηση ΣΑΥ και ΦΑΥ των Δημοσίων Έργων» 31/03/2008
- ΠΔ162/2007 «Προστασία της υγείας των εργαζομένων που εκτίθενται σε ορισμένους χημικούς παράγοντες κατά την διάρκεια της εργασίας τους, κατά τροποποίηση του π.δ. 307/1986 όπως ισχύει, σε συμμόρφωση προς την Οδηγία 2006/15/ΕΚ», ΦΕΚ 202Α/07
- ΠΔ212/2006 «Προστασία των εργαζομένων που εκτίθενται σε αμιάντο κατά την εργασία, σε συμμόρφωση με την οδηγία 83/477/ΕΟΚ του Συμβουλίου, όπως αυτή τροποποιήθηκε με την οδηγία 91/382/ΕΟΚ του Συμβουλίου και

- την οδηγία 2003/18/EK του Ευρωπαϊκού Κοινοβουλίου και Συμβουλίου», ΦΕΚ 212Α/06
- ΠΔ149/2006 «Ελάχιστες προδιαγραφές υγείας και ασφάλειας όσον αφορά την έκθεση των εργαζομένων σε κινδύνους προερχόμενους από φυσικούς παράγοντες (θόρυβος) σε εναρμόνιση με την οδηγία 2003/10/EK», ΦΕΚ 159Α/06

2000 - 2005

- ΠΔ 176/2005 «Ελάχιστες προδιαγραφές υγείας και ασφάλειας όσον αφορά στην έκθεση εργαζομένων σε κινδύνους προερχόμενους από φυσικούς παράγοντες (κραδασμούς), σε συμμόρφωση με την Οδηγία 2002/44/EK», ΦΕΚ 227Α/05
- ΠΔ 155/2004 - Τροποποίηση του πδ 395/94 «Ελάχιστες προδιαγραφές ασφάλειας και υγείας για τη χρησιμοποίηση εξοπλισμού εργασίας από τους εργαζομένους κατά την εργασίας τους σε συμμόρφωση με την οδηγία 89/655/ΕΟΚ» (Α/220) όπως έχει τροποποιηθεί και ισχύει, σε συμμόρφωση με την οδηγία 2001/45/EK, ΦΕΚ 121/Α'/5-7-2004
- ΚΥΑ 15085/ 15085/593/2003 «Κανονισμός Ελέγχων Ανωψωτικών Μηχανημάτων» ΦΕΚ 1186/Β'/25-8-2003
- ΥΑ 502/2003 «Έγκριση Τεχνικής Προδιαγραφής Σήμανσης Εκτελούμενων Οδικών Έργων εντός και εκτός κατοικημένων περιοχών ως ελάχιστα όρια», ΦΕΚ 946/03
- ΑΠ. ΔΙΠΑΔ/οικ 889/2002 «Πρόληψη και αντιμετώπιση του εργασιακού κινδύνου κατά την κατασκευή Δημοσίων Έργων», ΦΕΚ 16Β/03
- ΑΠ. ΔΙΠΑΔ/οικ 177/2001 «Πρόληψη εργασιακού κινδύνου κατά τη μελέτη του έργου», ΦΕΚ 266Β/01
- ΑΠ.ΔΕΕΠΠ/οικ 85/2001 «Καθιέρωση του Σχεδίου Ασφάλειας και Υγείας (ΣΑΥ) και του Φακέλου Ασφάλειας και Υγείας (ΦΑΥ) ως απαραίτητων στοιχείων για την έγκριση μελέτης στο στάδιο της οριστικής μελέτης ή/και της μελέτης εφαρμογής σε κάθε Δημόσιο Έργο», ΦΕΚ 686Β/01
- ΑΠ. οικ 433/2000 «Καθιέρωση του Φακέλου Ασφάλειας και Υγείας (ΦΑΥ) ως απαραίτητου στοιχείου για τη προσωρινή και οριστική παραλαβή κάθε Δημόσιου Έργου», ΦΕΚ 1176Β/00







Προ του 2000

- Ν2696/1999 «Κύρωση του Κώδικα Οδικής Κυκλοφορίας», ΦΕΚ 57Α, όπως τροποποιήθηκε με το Ν3542/07 «Τροποποιήσεις διατάξεων του Κώδικα Οδικής Κυκλοφορίας», ΦΕΚ 50Α/99
- ΠΔ 90/1999 «Καθορισμός οριακών τιμών έκθεσης και ανώτατων οριακών τιμών έκθεσης των εργαζομένων σε ορισμένους χημικούς παράγοντες κατά την διάρκεια της εργασίας τους σε συμμόρφωση με τις οδηγίες 91/322/ΕΟΚ και 96/94/EK της Επιτροπής και τροποποίηση και συμπλήρωση

- του π.δ. 307/86 “Προστασία της υγείας των εργαζομένων που εκτίθενται σε ορισμένους χημικούς παράγοντες κατά την διάρκεια της εργασίας τους” (135/A) όπως τροποποιήθηκε με το π.δ. 77/93 (34/A)» ΦΕΚ 94/A/13-5-99
- ΠΔ 17/1996 «Μέτρα για την βελτίωση της ασφάλειας και της υγείας των εργαζομένων κατά την εργασία σε συμμόρφωση με τις οδηγίες 89/391/ΕΟΚ και 91/383/ΕΟΚ», ΦΕΚ 11/A/18-1-96)
 - ΠΔ305/1996 «Ελάχιστες προδιαγραφές ασφάλειας και υγείας που πρέπει να εφαρμόζονται στα προσωρινά ή κινητά εργοτάξια σε συμμόρφωση προς την οδηγία 92/57/ΕΟΚ», ΦΕΚ 212/A/96
 - ΠΔ105/1995 «Ελάχιστες προδιαγραφές για τη σήμανση ασφάλειας ή/και υγείας στην εργασία σε συμμόρφωση με την οδηγία 92/58/ΕΟΚ», ΦΕΚ 67A/95
 - Ν2224/1994 «Ρύθμιση θεμάτων εργασίας, συνδικαλιστικών δικαιωμάτων, Υγιεινής – Ασφάλειας κλπ», ΦΕΚ 112A/94, όπως συμπληρώθηκε με την ΥΑ 25231/10 «Κατηγοριοποίηση παραβάσεων και καθορισμός ύψους προστίμων που επιβάλλονται από τους Επιθεωρητές Εργασίας του Σώματος Επιθεώρησης Εργασίας (ΣΕΠΕ)», ΦΕΚ 2150B/94
 - ΠΔ397/1994 «Ελάχιστες προδιαγραφές ασφάλειας και υγείας κατά τη χειρωνακτική διακίνηση φορτίων που συνεπάγεται κίνδυνο ιδίως για τη ράχη και την οσφυϊκή χώρα των εργαζομένων σε συμμόρφωση προς την οδηγία του Συμβουλίου 90/269/ΕΟΚ», ΦΕΚ 221A/94
 - ΠΔ396/1994 «Ελάχιστες προδιαγραφές ασφάλειας και υγείας για τη χρήση από τους εργαζόμενους εξοπλισμών ατομικής προστασίας κατά την εργασία σε συμμόρφωση προς την οδηγία του Συμβουλίου 89/656/ΕΟΚ», ΦΕΚ 220A/94
 - ΠΔ395/1994 «Ελάχιστες προδιαγραφές ασφάλειας και υγείας για τη χρησιμοποίηση εξοπλισμού εργασίας από τους εργαζόμενους κατά την εργασία τους σε συμμόρφωση με την οδηγία του Συμβουλίου 89/655/ΕΟΚ», ΦΕΚ 220A/94, όπως τροποποιήθηκε με τα ΠΔ89/1999 (ΦΕΚ 94A/99) και ΠΔ304/2000 (ΦΕΚ 241A/00) και ΠΔ155/2004 (ΦΕΚ 121A/04).
 - Υ.Α. οικ.31245/1993 «Συστάσεις για κατεδαφίσεις κτηρίων» ΦΕΚ 451B/93
 - ΠΔ77/1993 «προστασία των εργαζομένων από φυσικούς, χημικούς και βιολογικούς παράγοντες. Τροποποίηση και συμπλήρωση προς την οδηγία του συμβουλίου 88/642/ΕΟΚ», ΦΕΚ 34A/93
 - ΚΥΑ16440/1993 «Κανονισμός παραγωγής και διάθεσης στην αγορά συναρμολογούμενων μεταλλικών στοιχείων για την ασφαλή κατασκευή και χρήση μεταλλικών σκαλωσιών», ΦΕΚ 756B/93
 - ΠΔ225/1989 «Υγιεινή και ασφάλεια στα υπόγεια τεχνικά έργα» ΦΕΚ 106/A/89
 - ΠΔ307/1986 «Προστασία της υγείας των εργαζομένων που εκτίθενται σε ορισμένους χημικούς παράγοντες κατά τη διάρκεια της εργασίας τους», ΦΕΚ 135A, όπως τροποποιήθηκε με το ΠΔ12/2012, ΦΕΚ 19/A
 - Ν 1568/85 «Υγιεινή και ασφάλεια των εργαζομένων» ΦΕΚ 177/A/18-10-1985

- Ν1430/1984 «Κύρωση της αριθμ. 62 Διεθνούς Συμβάσεως Εργασίας, που αφορά τις διατάξεις ασφάλειας στην οικοδομική βιομηχανία και τη ρύθμιση θεμάτων που έχουν σχέση με αυτή», ΦΕΚ 49/Α/84
- ΥΑ130646/1984 «Ημερολόγιο Μέτρων Ασφάλειας», ΦΕΚ 154/Β/84
- Ν1396/1983 «Υποχρεώσεις λήψης και τήρησης των μέτρων ασφάλειας στις οικοδομές και λοιπά ιδιωτικά τεχνικά έργα», ΦΕΚ 126/Α/83
- ΠΔ1073/1981 «Περί μέτρων ασφαλείας κατά την εκτέλεσιν εργασιών εις εργοστάσια οικοδομών και πάσης φύσεως έργων αρμοδιότητος Πολιτικού Μηχανικού», ΦΕΚ 260/Α/81
- ΠΔ778/1980 «Περί των μέτρων ασφαλείας κατά την εκτέλεσιν οικοδομικών εργασιών», ΦΕΚ 193/Α/80
- ΠΔ95/1978 «Περί μέτρων υγιεινής και ασφάλειας των απασχολουμένων εις εργασίας συγκολλήσεων» ΦΕΚ 20/Α/78

ΠΑΡΑΡΤΗΜΑ 5: ΣΗΜΑΤΑ ΑΣΦΑΛΕΙΑΣ

Γεωμετρικό σχήμα	Σημασία
	Σήματα απαγόρευσης
	Σήματα υποχρέωσης
	Σήματα προειδοποίησης
 	Σήματα διάσωσης ή βοήθειας
 	Σήματα που αφορούν το πυροσβεστικό υλικό ή εξοπλισμό

Σήματα απαγόρευσης

			
Απαγορεύεται το κάπνισμα	Απαγορεύεται η χρήση γυμνής φλόγας και το κάπνισμα	Απαγορεύεται η διέλευση πεζών	Απαγορεύεται η κατάσβεση με νερό
			
Μη πόσιμο νερό	Απαγορεύεται η είσοδος στους μη έχοντες ειδική άδεια	Απαγορεύεται η διέλευση στα οχήματα διακίνησης φορτίων	Μην αγγίζετε

Σήματα υποχρέωσης

					
Υποχρεωτική προστασία των ματιών	Υποχρεωτική προστασία του κεφαλιού	Υποχρεωτική προστασία των αυτιών	Υποχρεωτική προστασία των αναπνευστικών οδών	Υποχρεωτική προστασία των ποδιών	
					
Υποχρεωτική προστασία των χεριών	Υποχρεωτική προστασία του σώματος	Υποχρεωτική προστασία του προσώπου	Υποχρεωτική ατομική προστασία έναντι πτώσεων	Υποχρεωτική διάβαση για πεζούς	Γενική υποχρέωση

Σήματα προειδοποίησης



Εύφλεκτες ύλες ή/ και υψηλή θερμοκρασία



Εκρηκτικές ύλες



Τοξικές ύλες



Διαβρωτικές ύλες



Ραδιενεργά υλικά



Αιωρούμενα φορτία



Οχήματα διακίνησης φορτίων



Κίνδυνος ηλεκτροπληξίας



Γενικός κίνδυνος



Κίνδυνος παραπατήματος

Σήματα διάσωσης ή βοήθειας



Πρώτες βοήθειες



Φορείο



Θάλαμος καταιονισμού ασφαλείας



Πλύση ματιών



Τηλέφωνο για διάσωση και πρώτες βοήθειες

Όταν πρέπει να δείξουμε την κατεύθυνση που πρέπει να ακολουθήσουμε για να φτάσουμε στα μέσα βοήθειας ή διάσωσης τότε τα αντίστοιχα σήματα συνδυάζονται ανάλογα με τα παρακάτω σήματα κατεύθυνσης



Σήματα που αφορούν το πυροσβεστικό υλικό ή εξοπλισμό



Πυροσβεστική μάνικα



Σκάλα



Πυροσβεστήρας



Τηλέφωνο για την καταπολέμηση πυρκαγιών

Όταν πρέπει να δείξουμε την κατεύθυνση που πρέπει να ακολουθήσουμε για να φτάσουμε στον πυροσβεστικό εξοπλισμό τότε τα αντίστοιχα σήματα συνδυάζονται ανάλογα με τα παρακάτω σήματα κατεύθυνσης



ΠΑΡΑΡΤΗΜΑ 6: ΟΔΗΓΙΕΣ ΑΣΦΑΛΟΥΣ ΕΡΓΑΣΙΑΣ

**ΣΧΕΔΙΟ ΑΣΦΑΛΕΙΑΣ ΚΑΙ ΥΓΕΙΑΣ
(ΣΑΥ)**

ΑΝΑΛΥΣΗ ΕΡΓΑΣΙΩΝ ΣΕ ΦΑΣΕΙΣ ΚΑΤΑΣΚΕΥΗΣ

**ΠΑΡΑΡΤΗΜΑ
Οδηγίες ασφαλούς εργασίας**

**ΕΡΓΟ: ΑΝΑΠΛΑΣΗ ΠΛΑΤΕΙΑΣ ΜΑΝΔΗΛΑΡΑ ΚΑΙ
ΠΕΡΙΜΕΤΡΙΚΩΝ ΚΟΙΝΟΧΡΗΣΤΩΝ ΧΩΡΩΝ**

ΦΑΣΗ :	ΧΩΜΑΤΟΥΡΓΙΚΑ-ΚΑΘΑΙΡΕΣΕΙΣ - ΣΚΥΡΟΔΕΜΑΤΑ
ΕΡΓΑΣΙΑ	: ΚΑΘΑΙΡΕΣΕΙΣ
Ανάλυση εργασίας	: Έλεγχος και προετοιμασία χώρου Διενέργεια καθαίρεσεων Συλλογή προϊόντων καθαίρεσεων
Ενδεχόμενος ΚΙΝΔΥΝΟΣ	: Πτώση εργαζόμενου από ύψος
Βαθμός επικινδυνότητας	: 3
Μέτρα	<ol style="list-style-type: none"> 1 Περίφραξη των περάτων πλακών με διπλή σανίδα σε ύψος 1 μ από το δάπεδο, μονή σανίδα σε ύψος 0,5 μ και σοβατεπί ύψους 15 εκ (ΠΔ 1073/1981, ΠΔ 778/1980, ΠΔ 305/1996) 2 Περίφραξη των περάτων πλακών με μεταλλικές κουπαστές σε ύψος 1 μ και 0,5 μ από το δάπεδο και σοβατεπί ύψους 15 εκ (ΠΔ 1073/1981, ΠΔ 778/1980, ΠΔ 305/1996) 3 Περίφραξη των περάτων πλακών με προστατευτικό δίχτυ, σε ύψος τουλάχιστον 1 μ (ΠΔ 1073/1981, ΠΔ 778/1980, ΠΔ 305/1996) 4 Περίφραξη των κλιμακοστασίων με διπλή σανίδα σε ύψος 1 μ από το πάτημα, μονή σανίδα σε ύψος 0,5 μ και σοβατεπί ύψους 15 εκ (ΠΔ 1073/1981, ΠΔ 778/1980, ΠΔ 305/1996) 5 Περίφραξη των κλιμακοστασίων με μεταλλικές κουπαστές σε ύψος 1 μ και 0,5 μ από το πάτημα και σοβατεπί ύψους 15 εκ (ΠΔ 1073/1981, ΠΔ 778/1980, ΠΔ 305/1996) 6 Περίφραξη των κλιμακοστασίων με προστατευτικό δίχτυ, σε ύψος τουλάχιστον 1 μ (ΠΔ 1073/1981, ΠΔ 778/1980, ΠΔ 305/1996) 7 Περίφραξη των υπερυψωμένων θέσεων εργασίας, διαδρόμων και προσβάσεων με διατάξεις πλευρικής προστασίας (κουπαστές σε ύψος 1 μ και 0,5 μ από το δάπεδο και σοβατεπί ύψους 15 εκ ή με προστατευτικό δίχτυ ύψους τουλάχιστον 1 μ) (ΠΔ 1073/1981, ΠΔ 778/1980, ΠΔ 305/1996) 8 Περίφραξη των κενών με διπλή σανίδα σε ύψος 1 μ από το δάπεδο, μονή σανίδα σε ύψος 0,5 μ και σοβατεπί ύψους 15 εκ (ΠΔ 1073/1981, ΠΔ 778/1980, ΠΔ 305/1996) 9 Περίφραξη των κενών με μεταλλικές κουπαστές σε ύψος 1 μ και 0,5 μ από το δάπεδο και σοβατεπί ύψους 15 εκ (ΠΔ 1073/1981, ΠΔ 778/1980, ΠΔ 305/1996) 10 Περίφραξη των κενών με προστατευτικό δίχτυ, σε ύψος τουλάχιστον 1 μ (ΠΔ 1073/1981, ΠΔ 305/1996) 11 Κάλυψη των οριζοντίων κενών με υλικό αντοχής τουλάχιστον διπλάσιας του φορτίου που αναμένεται να δεχτεί (ΠΔ 1073/1981) 12 Τοποθέτηση οριζόντιου προστατευτικού δικτύου κάτω από το κενό (ΠΔ 305/1996, ΠΔ 1073/1981) 13 Χρήση συστήματος ατομικής προστασίας έναντι πτώσης από ύψος (ζώνη ασφαλείας) (N 3850/2010, ΠΔ 305/1996, ΠΔ 396/1994, ΠΔ 155/2004) 14 Περίφραξη των διαδρόμων και των θέσεων εργασίας σε ύψος μεγαλύτερο του 0,75 μ, με μεταλλικές κουπαστές σε ύψος 1 μ και 0,5 μ από το δάπεδο και σοβατεπί ύψους 15 εκ (ΠΔ 305/1996, ΠΔ 1073/1981, ΠΔ 778/1980) 15 Κατασκευή κεκλιμένων διαδρόμων και προσβάσεων με κλίση που δεν υπερβαίνει το 1:2. Η αντοχή των υλικών πρέπει να υπερβαίνει τα αναμενόμενα φορτία (ΠΔ 1073/1981, ΠΔ 778/1980) 16 Απαγόρευση αφαίρεσης οποιασδήποτε προστατευτικής διάταξης, εφόσον δεν ληφθούν αντισταθμιστικά μέτρα (ΠΔ 1073/1981, ΠΔ 155/2004)
Ενδεχόμενος ΚΙΝΔΥΝΟΣ	: Πτώση εργαζόμενου από σκαλωσιά
Βαθμός επικινδυνότητας	: 3
Μέτρα	<ol style="list-style-type: none"> 1 Αποφυγή εργασίας σε ύψος έξω από σκαλωσιά (ΠΔ 1073/1981, ΠΔ 778/1980, ΠΔ 155/2004) 2 Αποφυγή χρήσης κουπαστών σκαλωσιάς ως σκάλες πρόσβασης σε υψηλότερες θέσεις εργασίας (ΠΔ 1073/1981, ΠΔ 155/2004) 3 Αποφυγή τοποθέτησης σκαλών (ή σκαλωσιών) σε δάπεδα σκαλωσιών (ΠΔ 1073/1981, ΠΔ 778/1980, ΠΔ 155/2004) 4 Κατασκευή ικριώματος του οποίου τα δάπεδα εργασίας δεν απέχουν περισσότερο από 30 εκ από την κατασκευή. Σε διαφορετική περίπτωση πρέπει να τοποθετούνται προστατευτικές διατάξεις (κουπαστές) και από την εσωτερική πλευρά του ικριώματος (ΠΔ 778/1980) 5 Διαμόρφωση συνεχών δαπέδων εργασίας ικριωμάτων. Τα δάπεδα (και οι διατάξεις πλευρικής προστασίας) πρέπει να περιβάλλουν τις γωνίες της κατασκευής και να μην διακόπτονται (ΠΔ 778/1980)

Ενδεχόμενος ΚΙΝΔΥΝΟΣ : Πτώση εργαζόμενου από σκάλα	
Βαθμός επικινδυνότητας : 3	
Μέτρα	1 Χρήση σκαλών για σύντομες και "ελαφριές" εργασίες (ΠΔ 22/1933, ΠΔ 17/1978, ΠΔ 155/2004, ΠΔ 1073/81)
	2 Τακτικός έλεγχος των σκαλών (συνιστάται πριν από κάθε χρήση να διενεργείται οπτικός έλεγχος) (ΠΔ 305/1996, ΠΔ 1073/81, ΠΔ 22/1933, ΠΔ 17/1978)
	3 Στήριξη των σκαλών σε σταθερό και συμπαγές δάπεδο (ΠΔ 22/1933, ΠΔ 17/1978, ΠΔ 1073/81, ΠΔ 155/2004)
	4 Χρήση μεταλλικών σκαλών με χωνευτά σκαλοπάτια (ΠΔ 22/1933, ΠΔ 17/1978)
	5 Εξασφάλιση των δύο άκρων των σκαλών (ΠΔ 22/1933, ΠΔ 17/1978, ΠΔ 1073/81, ΠΔ 155/2004)
	6 Χρήση σκαλών που προεξέχουν κατά 1 μ από το επιθυμητό δάπεδο εργασίας, ώστε να διευκολύνεται η κάθοδος από αυτές (ΠΔ 155/2004, ΠΔ 22/1933, ΠΔ 17/1978, ΠΔ 1073/81)
Ενδεχόμενος ΚΙΝΔΥΝΟΣ : Πτώση αντικειμένων από ύψος	
Βαθμός επικινδυνότητας : 2	
Μέτρα	1 Αποφυγή τοποθέτησης υλικών σε θέσεις από τις οποίες μπορεί να πέσουν (πέρατα πλακών, κλιμακοστάσια, σκαλωσιές, σιδηροκατασκευές) (ΠΔ 778/1980, ΠΔ 305/1996)
	2 Τοποθέτηση σοβατεπιού στα δάπεδα εργασίας, πέρατα πλακών, ικριώματα ή προστασία αυτών με πλέγμα (ΠΔ 305/1996, ΠΔ 778/1980)
	3 Κατασκευή προστατευτικής σκάφης στα ικριώματα. Η σκάφη κατασκευάζεται σε ύψος μεγαλύτερο από 3,50 μ από το πεζοδρόμιο. Το δάπεδο της σκάφης πρέπει να κατασκευάζεται από ανθεκτικό υλικό. Το πλάτος του δαπέδου της σκάφης πρέπει να είναι τουλάχιστον 1,30 μ. Εν συνεχεία διαμορφώνεται κεκλιμένο επίπεδο (αντένα), κλίσης 1:2, ύψους 80 εκ (ΠΔ 778/1980)
	4 Τοποθέτηση προστατευτικού δικτυώματος στην εξωτερική πλευρά του ικριώματος για τη συγκράτηση υλικών (ΠΔ 1073/1981, ΠΔ 778/1980)
	5 Αποφυγή παραμονής κάτω από θέσεις εργασίας σε ύψος (ΠΔ 1073/1981)
	6 Περίφραξη - αποκλεισμός και σήμανση του χώρου εργασίας, εφόσον εκτελούνται εργασίες σε ύψος (ΠΔ 1073/1981, ΠΔ 305/1996)
	7 Περίφραξη - αποκλεισμός και σήμανση του χώρου κάτω από σκαλωσιές (ΠΔ 1073/1981, ΠΔ 105/1995, ΠΔ 305/1996)
	8 Χρήση ειδικής ζώνης - εργαλειοθήκης (ΠΔ 155/2004)
Ενδεχόμενος ΚΙΝΔΥΝΟΣ : Καταπλάκωση από υλικά	
Βαθμός επικινδυνότητας : 3	
Μέτρα	1 Η διαδικασία κατεδάφισης πρέπει να συντονίζεται από υπεύθυνο μηχανικό (ΠΔ 1073/1981, ΥΑ 31245/1993, ΠΔ 305/1996)
	2 Ο υπεύθυνος μηχανικός πρέπει να ελέγξει την προς κατεδάφιση κατασκευή, για να διαπιστώσει το είδος και τη κατάσταση του φέροντα οργανισμού, καθώς και των υπολοίπων δομικών στοιχείων (ΠΔ 1073/1981, ΥΑ 31245/1993, ΠΔ 305/1996)
	3 Ο υπεύθυνος μηχανικός πρέπει να εξετάσει την πιθανότητα πρόκλησης ζημιών σε γειτονικές κατασκευές, τόσο κατά τη διαδικασία της κατεδάφισης, όσο και μετά από αυτή (ΠΔ 1073/1981, ΥΑ 31245/1993, ΠΔ 305/1996)
	4 Ο υπεύθυνος μηχανικός πρέπει να διενεργήσει επιτόπου αυτοψία με τον μελετητή, τον ιδιοκτήτη και τον εργοδηγό (ΠΔ 1073/1981, ΠΔ 305/1996)
	5 Ο υπεύθυνος μηχανικός πρέπει να ενημερώσει τον εργοδηγό για τη μελέτη και τις επιτόπου συνθήκες (ΠΔ 1073/1981)
	6 Ο υπεύθυνος μηχανικός πρέπει να ελέγξει αν ο εξοπλισμός και η στελέχωση του συνεργείου επαρκούν για την ασφαλή εκτέλεση της εργασίας (ΠΔ 1073/1981)
	7 Ο υπεύθυνος μηχανικός πρέπει να επιβλέπει όλη τη διαδικασία για την αντιμετώπιση έκτακτων καταστάσεων (ΠΔ 1073/1981)
	8 Το διαθέσιμο προσωπικό είναι εξειδικευμένο στις εργασίες κατεδαφίσεων (ΠΔ 1073/1981, ΥΑ 31245/1993)
	9 Όλοι οι εργαζόμενοι γνωρίζουν τους κινδύνους που σχετίζονται με την εργασία τους, τόσο για τους ίδιους, όσο και για τους γύρω τους (ΠΔ 1073/1981)
	10 Ο αριθμός των εργαζόμενων που επιβλέπεται από κάθε επικεφαλής δεν ξεπερνάει τα 10 άτομα (ΠΔ 1073/1981)

Μέτρα	11	Έχει αποκλειστεί η περιοχή περιμετρικά σε απόσταση μεγαλύτερη του ενός τετάρτου του ύψους της κατεδάφιστας κατασκευής, ή κατασκευάζονται κατάλληλες διαβάσεις και συλλεκτήρια πετάσματα. Σε κάθε περίπτωση τοποθετούνται κατάλληλα σήματα προειδοποίησης τρίτων (ΠΔ 1073/1981, ΥΑ 31245/1993)
	12	Έχουν διακοπεί ή μεταφερθεί όλες οι παροχές (ΠΔ 1073/1981, ΥΑ 31245/1993)
	13	Έχουν επισημανθεί και καλυφθεί όλα τα κατακόρυφα κενά (ΠΔ 1073/1981)
	14	Έχουν απομακρυνθεί τα δοχεία – δεξαμενές που ενδέχεται να περιέχουν επικίνδυνα υλικά (ΠΔ 1073/1981, ΥΑ 31245/1993)
	15	Στο χώρο προς κατεδάφιση βρίσκονται οι απολύτως απαραίτητοι εργαζόμενοι (ΠΔ 1073/1981, ΥΑ 31245/1993)
	16	Υπάρχει επικοινωνία με τα συνεργεία κατεδάφισης (ΠΔ 1073/1981, ΥΑ 31245/1993)
	17	Δεν υπερφορτώνονται τα δάπεδα με υλικά κατεδάφισης και μηχανήματα - εξοπλισμό (ΠΔ 1073/1981, ΥΑ 31245/1993)
	18	Λαμβάνονται μέτρα προστασίας των γειτονικών κατασκευών (ΠΔ 1073/1981, ΥΑ 31245/1993)
	19	Οι εργαζόμενοι που υλοποιούν την κατεδάφιση πρέπει να χρησιμοποιούν τα προβλεπόμενα από τον κατασκευαστή Μέσα Ατομικής Προστασίας (ΜΑΠ) (Ν 3850/2010, ΠΔ 1073/1981, ΠΔ 396/1994, ΥΑ 31245/1993)
Ενδεχόμενος ΚΙΝΔΥΝΟΣ : Πιάσιμο - σύνθλιψη - χτύπημα		
Βαθμός επικινδυνότητας : 2		
Μέτρα	1	Τα κινούμενα μέρη των μηχανών πρέπει να φέρουν προφυλακτήρες (Ν. 3850/10, ΠΔ 395/1994)
	2	Οι εργαζόμενοι πρέπει να κρατούν αποστάσεις ασφαλείας από μηχανήματα, οχήματα και εξοπλισμό
	3	Οι εργαζόμενοι πρέπει να κρατούν αποστάσεις ασφαλείας από κινούμενα φορτία (ΠΔ 1073/1981)
	4	Οι εργαζόμενοι πρέπει να αποφεύγουν να βρίσκονται μεταξύ κινούμενου φορτίου, μηχανήματος, οχήματος, εξοπλισμού και σταθερού δομικού στοιχείου (ΠΔ 1073/1981)
	5	Οι εργαζόμενοι πρέπει να αποφεύγουν τις μετατροπές - συντηρήσεις εξοπλισμού, εφόσον δεν έχουν εξουσιοδοτηθεί για το σκοπό αυτό (ΠΔ 1073/1981, ΠΔ 395/1994)
Ενδεχόμενος ΚΙΝΔΥΝΟΣ : Ηλεκτροπληξία		
Βαθμός επικινδυνότητας : 2		
Μέτρα	1	Οι ηλεκτρικές εγκαταστάσεις του εργοταξίου να ακολουθούν τις διατάξεις του Προτύπου ΕΛΟΤ HD 384. Η ίδια πρόβλεψη ισχύει και για κάθε είδους συσκευή ή μηχανήμα που λειτουργεί με ηλεκτρικό ρεύμα (Ν 3850/2010, ΑΠ Φ 7.5/1816/88/2004)
	2	Οι ηλεκτρικοί πίνακες διανομής πρέπει να είναι μεταλλικοί ή πλαστικοί, στεγανού τύπου, με δυνατότητα κλειδώματος. Οι πίνακες πρέπει να γειώνονται. Επίσης πρέπει να φέρουν προστατευτικό διακόπτη διαφυγής (διαφορικής προστασίας – αντιηλεκτροπληξιακός αυτόματος). Η εγκατάσταση και η συντήρηση των πινάκων πρέπει να γίνεται από αδειούχο ηλεκτρολόγο. Οι πίνακες πρέπει να παραμένουν κλειδωμένοι (Ν 3850/2010, ΠΔ 1073/1981, ΑΠ Φ 7.5/1816/88/2004)
	3	Οι γραμμές τροφοδοσίας ηλεκτρικού ρεύματος να είναι ενισχυμένης μηχανικής αντοχής και ηλεκτρικής μόνωσης (ΑΠ Φ 7.5/1816/88/2004)
	4	Οι διαδρομές των καλωδίων προς τα ηλεκτρικά εργαλεία πρέπει να μη δημιουργούν προβλήματα στη λειτουργία του εργοταξίου. Συνιστάται η κάλυψη τους (πέραςμα σε σωλήνες, σκέπασμα με μαδέρια, υπογειοποίηση), η υπέργεια διαδρομή και η τοποθέτηση τους εκτός διαδρόμων κίνησης προσωπικού, μηχανημάτων και οχημάτων (ΠΔ 1073/1981, ΑΠ Φ 7.5/1816/88/2004)
	5	Η κατάσταση του εξοπλισμού να είναι άριστη. Φθαρμένα εργαλεία, καλώδια, φως, πολύπριζα και πρίζες πρέπει να αντικαθίστανται άμεσα (Ν.3850/10, ΠΔ 1073/1981, ΑΠ Φ 7.5/1816/88/2004)
Ενδεχόμενος ΚΙΝΔΥΝΟΣ : Πυρκαγιά		
Βαθμός επικινδυνότητας : 2		
Μέτρα	1	Αποφυγή τοποθέτησης εύφλεκτων υλικών κοντά σε πηγές ανάφλεξης (ΠΔ 1073/1981)
	2	Αποφυγή εκτέλεσης "θερμών" εργασιών (χρήση τροχού, ηλεκτροσυγκόλλησης, φλόγας αερίου) κοντά σε εύφλεκτα υλικά (Ν 3850/2010, ΠΔ 17/1996, ΠΔ 1073/1981, ΠΔ 95/1978)
	3	Αποφυγή ανεξέλεγκτης ρίψης σκουπιδιών σε οποιοδήποτε χώρο (ΠΔ 1073/1981)

Μέτρα	4	Αποπήλωση θάμνων και χαμηλής βλάστησης κατά τους καλοκαιρινούς μήνες
	5	Απαγόρευση φωτιάς στο εργοτάξιο για οποιοδήποτε λόγο (πχ θέρμανση) (ΠΔ 1073/1981)
	6	Απαγόρευση καπνίσματος και γυμνής φλόγας σε επικίνδυνους χώρους (N 3850/2010, ΠΔ 17/1996, ΠΔ 1073/1981)
	7	Χρήση πυροσβεστικών μέσων (πυροσβεστήρες). Για την αποτελεσματική χρήση των πυροσβεστήρων συνιστάται να γίνεται ενημέρωση του προσωπικού. Επίσης σημειώνεται ότι τα πυροσβεστικά μέσα πρέπει να τοποθετούνται σε εύκολα προσβάσιμες θέσεις (N 3850/2010, ΠΔ 1073/1981, ΠΔ 95/1978)
	8	Σύσταση ομάδας πυρασφάλειας εργοταξίου (συνιστάται τα μέλη της να βρίσκονται στο εργοτάξιο σε καθημερινή βάση, να γνωρίζουν το εργοτάξιο και να έχουν ενημερωθεί για τη χρήση των πυροσβεστικών μέσων) (N 3850/2010, ΠΔ 1073/1981, ΠΔ 95/1978, ΠΔ 17/1996)
Ενδεχόμενος ΚΙΝΔΥΝΟΣ : Θόρυβος		
Βαθμός επικινδυνότητας : 1		
Μέτρα	1	Τοποθέτηση πηγών θορύβου (πχ γεννήτριες) μακριά από τις θέσεις εργασίας (ΠΔ 149/2006)
	2	Απομόνωση των πηγών θορύβου με χωρίσματα (ΠΔ 149/2006)
	3	Εκτέλεση θορυβωδών εργασιών (πχ χρήση αεροσυμπιεστή) μακριά από άλλα συνεργεία (ΠΔ 149/2006)
	4	Αποφυγή αφαίρεσης σιγαστήρων και των προστατευτικών καλυμμάτων των μηχανημάτων (ΠΔ 149/2006, ΠΔ 395/1994)
	5	Συντήρηση του εξοπλισμού σύμφωνα με τις προδιαγραφές του κατασκευαστή του (N 3850/2010, ΠΔ 395/1994)
	6	Αποστάσεις ασφαλείας από μηχανήματα και εξοπλισμό που παράγει θόρυβο (ΠΔ 149/2006)
	7	Περιορισμός της έκθεσης σε θόρυβο με διαχειριστικά μέτρα (διαλείμματα, εναλλαγή αντικειμένου εργασίας, εναλλαγή εργαζομένων για την εκτέλεση της ίδιας εργασίας) (ΠΔ 149/2006)
	8	Εξέταση της κατάστασης της υγείας του προσωπικού που εκτίθεται σε θόρυβο από τον γιατρό εργασίας της επιχείρησης (N 3850/2010, ΠΔ 149/2006, ΠΔ 17/1996, N 1568/1981)
	9	Χρήση ΜΑΠ (ωτασπίδες, ωτοβύσματα) (N 3850/2010, ΠΔ 149/2006, ΠΔ 396/1994)
	10	Αποφυγή εργασιών κατά τις ώρες καινής ησυχίας
Ενδεχόμενος ΚΙΝΔΥΝΟΣ : Μυοσκελετικοί τραυματισμοί		
Βαθμός επικινδυνότητας : 1		
Μέτρα	1	Περιορισμός της χειρωνακτικής διακίνησης φορτίων με τη βοήθεια μηχανικών μέσων, όπου είναι εφικτό (ΠΔ 397/1994)
	2	Πριν από κάθε χειρωνακτική διακίνηση φορτίου πρέπει να λαμβάνονται υπόψη τα χαρακτηριστικά του φορτίου (βάρος, κέντρο βάρους, όγκος, σχήμα, λαβές, σύσταση) (ΠΔ 397/1994)
	3	Πριν από κάθε χειρωνακτική διακίνηση φορτίου πρέπει να λαμβάνονται υπόψη απαιτούμενη σωματική προσπάθεια (στροφή κορμού, απότομη μετακίνηση, ασταθής σωματική στάση) (ΠΔ 397/1994)
	4	Πριν από κάθε χειρωνακτική διακίνηση φορτίου πρέπει να λαμβάνονται υπόψη τα χαρακτηριστικά του εργασιακού περιβάλλοντος (ελεύθερος χώρος, διαθέσιμο ύψος, κλίση και ολισθηρότητα δαπέδου, θερμοκρασία, υγρασία, αερισμός, φωτισμός) (ΠΔ 397/1994)
	5	Πριν από κάθε χειρωνακτική διακίνηση φορτίου πρέπει να λαμβάνονται υπόψη τα χαρακτηριστικά της εργασίας (συχνότητα, διάρκεια, απόσταση, χρόνος ανάπαυσης, ρυθμός εργασίας) (ΠΔ 397/1994)
	6	Ενημέρωση των εργαζομένων για τα μέτρα ασφαλείας που πρέπει να λαμβάνουν. Επίσης η κατάσταση της υγείας τους και η σωματική τους διάπλαση πρέπει να μη δημιουργούν προβλήματα στην εκτέλεση των συγκεκριμένων εργασιών (N 3850/2010, ΠΔ 397/1994)
	7	Εξέταση της κατάστασης της υγείας του προσωπικού που εκτελεί χειρωνακτικές εργασίες από τον γιατρό εργασίας της επιχείρησης (N. 3850/10, ΠΔ 397/1994, ΠΔ 17/1996, N 1568/1985)
Ενδεχόμενος ΚΙΝΔΥΝΟΣ : Γλίστριμα - παραπάτημα		
Βαθμός επικινδυνότητας : 1		
Μέτρα	1	Διατήρηση καλού νοικοκυριού στο εργοτάξιο (ΠΔ 1073/1981)
	2	Διατήρηση των προσβάσεων σε καλή κατάσταση (ΠΔ 1073/1981)
	3	Επαρκής φωτισμός των θέσεων εργασίας και των προσβάσεων σε αυτές (ΠΔ 1073/1981)

Μέτρα	4 Αποφυγή περάσματος καλωδίων, σωλήνων, αγωγών σε δάπεδα που χρησιμοποιούνται ως προσβάσεις ή θέσεις εργασίας. Εναλλακτικά προτείνεται η τοποθέτησή τους σε ασφαλές ύψος ή το πέρασμα τους από τα άκρα των διαδρόμων. Σε αυτή την περίπτωση πρέπει να ληφθεί υπόψη η προστασία (κάλυψη) και η σήμανση τους (ΠΔ 1073/1981)
	5 Άμεσος καθαρισμός των δαπέδων που καθίστανται ολισθηρά (πχ από πτώση λιπαντικών) (ΠΔ 1073/1981)
Ενδεχόμενος ΚΙΝΔΥΝΟΣ : Δονήσεις Βαθμός επικινδυνότητας : 1	
Μέτρα	1 Τακτική συντήρηση του εξοπλισμού και επισκευή φθορών (N 3850/2010, ΠΔ 1073/1981, ΠΔ 395/1994)
	2 Συντήρηση των συστημάτων αναρτήσεων φορητών και μηχανημάτων (N 3850/2010, ΠΔ 1073/1981, ΠΔ 395/1994, ΠΔ 305/1996)
	3 Επιλογή εργαλείων με διατάξεις απορρόφησης ενέργειας (ΠΔ 395/1994)
	4 Περιορισμός της έκθεσης σε κραδασμούς με διαχειριστικά μέτρα (διαλείμματα, εναλλαγή αντικειμένου εργασίας, εναλλαγή εργαζομένων για την εκτέλεση της ίδιας εργασίας)
	5 Εξέταση της κατάστασης της υγείας του προσωπικού που εκτίθεται σε δονήσεις από τον γιατρό εργασίας της επιχείρησης (N 3850/2010, ΠΔ 17/1996, N 1568/1985)
	6 Χρήση ΜΑΠ (γάντια) (N 3850/2010, ΠΔ 396/1994)
Ενδεχόμενος ΚΙΝΔΥΝΟΣ : Σκόνη Βαθμός επικινδυνότητας : 1	
Μέτρα	1 Διαβροχή με λάστιχο (ΠΔ 1073/1981)
	2 Διαβροχή με υδροφόρα (ΠΔ 1073/1981)
	3 Χρήση συλλεκτριών αγωγών για τη ρίψη υλικών (ΠΔ 1073/1981)
	4 Χρήση συλλεκτριών πετασμάτων για τη ρίψη υλικών (ΠΔ 1073/1981)
	5 Χρήση κάδων για τη συλλογή μπαζών και αχρήστων υλικών (ΠΔ 1073/1981)
	6 Τοποθέτηση λινάτσας στο ικρίωμα (ΠΔ 1073/1981, ΠΔ 778/1980)
	7 Διεξαγωγή εργασιών που παράγουν σκόνη (πχ κοπή, λείανση, τρόχισμα) σε εξωτερικούς χώρους
	8 Διεξαγωγή εργασιών που παράγουν σκόνη (πχ κοπή, λείανση, τρόχισμα) μακριά από άλλα συνεργεία και τρίτους (N.3850/10)
	9 Απομόνωση του χώρου εργασίας, πχ με λινάτσα, νάυλον, γεωύφασμα (N.3850/10)
	10 Χρήση Μέσων Ατομικής Προστασίας (μάσκα, γυαλιά, γάντια, φόρμα) κατόπιν εκτίμησης του Τεχνικού Ασφάλειας ή/και του Γιατρού Εργασίας (N.3850/10, ΠΔ 396/1994)
Ενδεχόμενος ΚΙΝΔΥΝΟΣ : Σκόνη αμιάντου Βαθμός επικινδυνότητας : 3	
Μέτρα	1 Ο εργοδότης της επιχείρησης που θα αναλάβει τις συγκεκριμένες εργασίες, από τις οποίες ενδέχεται να προκληθεί σκόνη αμιάντου, πρέπει να διαθέτει γραπτή εκτίμηση επαγγελματικού κινδύνου του Τεχνικού Ασφάλειας ή/και του Γιατρού Εργασίας (N 3850/2010, ΠΔ 212/2006, ΠΔ 17/1996)
	2 Πριν την έναρξη των εργασιών πρέπει να καταρτιστεί και να υποβληθεί στο αρμόδιο ΣΕΠΕ ένα Σχέδιο Εργασίας στο οποίο θα αναφέρονται όλα τα απαραίτητα προληπτικά μέτρα για την ασφάλεια και υγεία των εργαζομένων (ΠΔ 212/2006)
	3 Καθ' όλη τη διάρκεια εργασιών πρέπει να διενεργούνται μετρήσεις αμιάντου (N 3850/2010, ΠΔ 212/2006)
	4 Ο χώρος εργασίας πρέπει να επισημανθεί με πινακίδες για την ενημέρωση ύπαρξης σκόνης αμιάντου (N 3850/2010, ΠΔ 212/2006)
	5 Το προσωπικό που χρησιμοποιείται πρέπει να είναι ενημερωμένο για τις επιπτώσεις στην υγεία από εισπνοή ινών αμιάντου καθώς και για τα μέτρα πρόληψης που πρέπει να λαμβάνονται (N 3850/2010, ΠΔ 212/2006)
	6 Τα υλικά που απελευθερώνουν ίνες αμιάντου πρέπει να καθαιρούνται ύστερα από επιμελημένη διαβροχή, με τη χρήση λαβών μήκους τουλάχιστον 1 μ. και να συλλέγονται σε ειδικές συσκευασίες, οι οποίες θα απορρίπτονται σύμφωνα με τις οδηγίες του αρμόδιου μηχανικού του Αναδόχου (N 3850/2010, ΠΔ 212/2006)

Μέτρα	7 Το προσωπικό πρέπει να εφοδιαστεί και να χρησιμοποιεί τα απαραίτητα ΜΑΠ (μάσκα πλήρους προσώπου με αναπνευστική συσκευή, γάντια, φόρμα) (N 3850/2010, ΠΔ 212/2006, ΠΔ 396/1994)
	8 Η χρονικά σταθμισμένη μέση τιμή συγκέντρωσης ινών χρυσότιλου στον αέρα του χώρου εργασίας, στην οποία εκτίθενται οι εργαζόμενοι κατά τη διάρκεια οποιασδήποτε 8ώρης ημερήσιας εργασίας μιας 40ώρης εβδομαδιαίας εργασίας δεν πρέπει να ξεπερνά τις 0,60 ίνες ανά κυβικό εκατοστό αέρα (ΠΔ 212/2006)
	9 Για όλους τους υπόλοιπους τύπους αμιάντου, είτε μεμονωμένους είτε σε μίγματα, συμπεριλαμβανομένων και των μιγμάτων που περιέχουν χρυσότιλο, η χρονικά σταθμισμένη μέση τιμή συγκέντρωσης ινών στον αέρα του χώρου εργασίας στην οποία εκτίθενται οι εργαζόμενοι κατά τη διάρκεια οποιασδήποτε 8ώρης ημερήσιας εργασίας μιας 40ώρης εβδομαδιαίας εργασίας δεν πρέπει να ξεπερνά τις 0,30 ίνες ανά κυβικό εκατοστό αέρα (ΠΔ 212/2006)
	10 Ο γιατρός εργασίας της επιχείρησης πρέπει να εξετάζει την κατάσταση της υγείας του προσωπικού που εκτίθεται σε σκόνη αμιάντου (N 3850/2010, ΠΔ 212/2006, ΠΔ 17/1996, N 1568/1985)
Μ.Α.Π.	1 Γυαλιά EN 166 (B για μηχανική αντοχή φακών)
	2 Παπούτσια (απαραίτητα για κάθε εργασία στο εργοτάξιο) EN ISO 20345 (S3)
	3 Ζώνη ασφαλείας 5 σημείων EN 361, EN 358
	4 Γάντια EN 388:2016 (έναντι μηχανικών κινδύνων)
	5 Κράνος (απαραίτητο για κάθε εργασία στο εργοτάξιο) EN 397
	6 Ανακλαστικό γιλέκο EN ISO 20471 (class 2)
ΕΡΓΑΣΙΑ : ΓΕΝΙΚΕΣ ΕΚΣΚΑΦΕΣ	
Ανάλυση εργασίας	: Πρόσβαση μηχανημάτων στο χώρο Εκσκαφές Απομάκρυνση προϊόντων εκσκαφών με οχήματα
Ενδεχόμενος ΚΙΝΔΥΝΟΣ	: Πτώση εργαζόμενου από πρანές
Βαθμός επικινδυνότητας	: 3
Μέτρα	1 Περίφραξη των πρανών με διπλή σανίδα σε ύψος 1 μ από το πάτημα, μονή σανίδα σε ύψος 0,5 μ και σοβατεπί ύψους 15 εκ (ΠΔ 305/1996, ΠΔ 1073/1981)
	2 Περίφραξη των πρανών με μεταλλικές κουπαστές σε ύψος 1 μ και 0,5 μ από το πάτημα και σοβατεπί ύψους 15 εκ (ΠΔ 305/1996, ΠΔ 1073/1981)
	3 Περίφραξη των πρανών με προστατευτικό δίχτυ, σε ύψος τουλάχιστον 1 μ (ΠΔ 305/1996, ΠΔ 1073/1981)
Ενδεχόμενος ΚΙΝΔΥΝΟΣ	: Πτώση αντικειμένων από πρανή
Βαθμός επικινδυνότητας	: 2
Μέτρα	1 Αποφυγή τοποθέτησης υλικών στα άκρα των πρανών (ΠΔ 778/1980, ΠΔ 305/1996)
Ενδεχόμενος ΚΙΝΔΥΝΟΣ	: Καταπτώσεις - καθιζήσεις
Βαθμός επικινδυνότητας	: 3
Μέτρα	1 Πριν την έναρξη των εργασιών εκσκαφής πρέπει να διερευνηθεί, σε συνεργασία με τους αρμόδιους φορείς, η τυχόν ύπαρξη και θέση υπογείων δικτύων. Η ακριβής θέση των δικτύων πρέπει να επιβεβαιωθεί με επιτόπου ερευνητικές τομές (ΠΔ 1073/1981, ΠΔ 305/1996)
	2 Πριν την έναρξη των εργασιών εκσκαφής πρέπει να μελετηθεί η ανάγκη αντιστήριξης των πρανών της εκσκαφής (υπόγειος ορίζοντας, παλαιότερες εκσκαφές στο χώρο, σύσταση εδαφικών υλικών) καθώς και των παρακείμενων κατασκευών. Τα απαιτούμενα μέτρα αντιστήριξης πρέπει να μελετούνται από αρμόδιο μηχανικό. (ΠΔ 1073/1981, ΠΔ 305/1996)
	3 Κατά τις εκσκαφές πρέπει να αφαιρούνται προεξέχοντα τμήματα βράχων, λίθων ή χωμάτων, τα οποία ενδέχεται να καταπέσουν αργότερα (ΠΔ 1073/1981)
	4 Τα υπόγεια ύδατα πρέπει να αντλούνται συνεχώς. Τα νερά πρέπει να διοχετεύονται σε στόμια υπονόμων, εφόσον είναι εφικτό (ΠΔ 1073/1981, ΠΔ 305/1996)
	5 Προσωρινή αποθήκευση προϊόντων εκσκαφής πρέπει να γίνεται σε θέσεις εκτός του εύρους κατάκλισης του πιθανού πρίσματος ολίσθησης. Τα προϊόντα εκσκαφής δεν πρέπει να αποθηκεύονται σε κοινόχρηστους χώρους. Επίσης κοντά στα πρανή δεν πρέπει να αποθηκεύονται υλικά και εργαλεία (ΠΔ 1073/1981, ΠΔ 305/1996)
	6 Οι χειριστές των μηχανημάτων πρέπει να κρατούν αποστάσεις ασφαλείας από πρανή και υφιστάμενες κατασκευές - εξοπλισμό, δίκτυα. Ο χειρισμός των μηχανημάτων πρέπει να γίνεται με ιδιαίτερη προσοχή (ΠΔ 1073/1981)

Μέτρα	7	Οι εργασίες εντός της εκσκαφής πρέπει να ξεκινούν μετά τη βεβαίωση του αρμόδιου εργολάβου ότι δεν υπάρχει κίνδυνος (ΠΔ 1073/1981)
	8	Εφόσον διαμορφωθεί προσωρινή πρόσβαση για τα φορητά αυτοκίνητα, αυτή πρέπει να διαθέτει πλάτος τουλάχιστον 3 μ και μέγιστη κλίση 25% (ΠΔ 1073/1981, ΠΔ 305/1996)
	9	Εφόσον κατασκευαστούν κλιμακοστάσια, αυτά πρέπει να διαθέτουν σκαλοπάτια μέγιστου ύψους 25 cm. Επίσης πρέπει να προεξέχουν κατά 1 μ από το χείλος της εκσκαφής. Σημειώνεται ότι ανεμόσκαλες επιτρέπονται σε εκσκαφές βάθους μικρότερου των 10 μ, μόνο εφόσον προσδένονται και στα δύο άκρα τους. Οι σκάλες πρέπει να διαθέτουν σε όλο το μήκος τους κουπαστή σε ύψος 1 μ, και ενδιάμεση ράβδο σε ύψος 0,50 μ από το ύψος του σκαλοπατιού και σοβατεπί ύψος 15 cm. Για τις ανεμόσκαλες συνιστάται η τοποθέτηση προστατευτικού κλωβού ακτίνας 0,75 μ (ΠΔ 155/2004, ΠΔ 1073/1981)
	10	Τα πρανή των εκσκαφών και οι αντιστηρίξεις πρέπει να επιθεωρούνται από αρμόδιο πρόσωπο σε καθημερινή βάση, εφόσον το βάθος της εκσκαφής υπερβαίνει το 1,50 μ. Οι παρατηρήσεις των παραπάνω ελέγχων πρέπει να καταγράφονται στο Ημερολόγιο Μέτρων Ασφάλειας του έργου (ΠΔ 1073/1981, Ν 1396/1983)
	11	Λεπτομερής εξέταση της εκσκαφής διενεργείται από τον αρμόδιο μηχανικό μετά από ζημιές ή καταπτώσεις πρανών, μετά τη διακοπή εργασιών λόγω δυσμενών καιρικών συνθηκών (πχ θεομηνία, παγετός), ανεξαρτήτως των παραπάνω, μια φορά εβδομαδιαίως. Οι παρατηρήσεις των παραπάνω ελέγχων πρέπει να καταγράφονται στο Ημερολόγιο Μέτρων Ασφάλειας του έργου (ΠΔ 1073/1981, Ν 1396/1983)
Ενδεχόμενος ΚΙΝΔΥΝΟΣ : Σύγκρουση με μηχανήμα Βαθμός επικινδυνότητας : 2		
Μέτρα	1	Πρέπει να τηρείται απόσταση ασφαλείας από τα ΜΕ. Οι μη έχοντες εργασία πρέπει να απομακρύνονται από το χώρο κίνησης και εργασίας των ΜΕ (ΠΔ 1073/1981)
	2	Οι εργαζόμενοι να μην πλησιάζουν τα ΜΕ εφόσον ο χειριστής δεν τους έχει αντιληφθεί. Επίσης δεν πρέπει να αναπαύονται πάνω ή κοντά σε ΜΕ (ΠΔ 1073/1981)
	3	Ο χειρισμός των ΜΕ πρέπει να γίνεται από αδειούχους χειριστές, ηλικίας άνω των 18 ετών. Επίσης επιτρέπεται βοηθοί χειριστών να χειρίζονται ΜΕ, υπό την καθοδήγηση χειριστή, για συγκεκριμένες ώρες. Οι χειριστές των ΜΕ πρέπει να διαθέτουν άδεια αντίστοιχης Ομάδας και Κατηγορίας (ΠΔ 113/2012, ΠΔ 305/1996, ΠΔ 1073/1981)
	4	Οι εργαζόμενοι κοντά στο χώρο κίνησης και εργασίας των ΜΕ πρέπει να φορούν ανακλαστικό ρουχισμό (ΠΔ 396/1994)
	5	Τα ΜΕ πρέπει να πληρούν τις προδιαγραφές της Ευρωπαϊκής Νομοθεσίας και να φέρουν την ένδειξη «CE» (ΠΔ 395/1994, ΠΔ 89/1999, ΠΔ 304/2000)
	6	Τα ΜΕ πρέπει να συνοδεύονται με ενημερωμένο εγχειρίδιο οδηγιών λειτουργίας και συντήρησης (στην Ελληνική γλώσσα). Ο χειρισμός τους πρέπει να είναι σύμφωνος με τις προβλέψεις του εγχειριδίου και της Νομοθεσίας (ακόμη και κατά την ακινητοποίηση τους) (Ν 3850/2010, ΠΔ 395/1994, ΠΔ 1073/1981)
	7	Η λειτουργία των ΜΕ πρέπει να επιβλέπεται από αρμόδιο πρόσωπο (σύμφωνα με το ΒΔ4/1951). Οι διατάξεις ασφαλείας (πχ κουμπί επείγουσας διακοπής, ηχητικό σήμα οπισθοπορείας) καθώς τα συστήματα πέδησης και διεύθυνσης πρέπει να λειτουργούν κανονικά. Τα ελαστικά πρέπει να βρίσκονται σε άριστη κατάσταση. Οι ενδείξεις του ταμπλό χειρισμού πρέπει να λειτουργούν, όπως επίσης και η οι διατάξεις σήμανσης (φώτα, φάρος) (ΠΔ 1073/1981, ΠΔ 395/1994, ΠΔ 89/1999, ΠΔ 304/2000)
	8	Τα ΜΕ καθώς και τα κινούμενα μέρη τους, πρέπει να εξασφαλίζονται κατά την ακινητοποίηση τους. Επίσης δεν πρέπει να αφήνονται χωρίς φορτίο (πχ κάδοι εκσκαπτικών). Πριν την επαναλειτουργία κάθε ΜΕ πρέπει να προηγηθεί γενικός έλεγχος (ΠΔ 1073/1981, ΠΔ 305/1996)
	9	Οι χειριστές να μην εγκαταλείπουν τα ΜΕ χωρίς να λάβουν τα απαιτούμενα μέτρα εξασφάλισης τους (ΠΔ 1073/1981, ΠΔ 305/1996)
Ενδεχόμενος ΚΙΝΔΥΝΟΣ : Πιάσιμο - σύνθλιψη - χτύπημα Βαθμός επικινδυνότητας : 2		
Μέτρα	1	Τα κινούμενα μέρη των μηχανών πρέπει να φέρουν προφυλακτήρες (Ν. 3850/10, ΠΔ 395/1994)
	2	Οι εργαζόμενοι πρέπει να κρατούν αποστάσεις ασφαλείας από μηχανήματα, οχήματα και εξοπλισμό
	3	Οι εργαζόμενοι πρέπει να κρατούν αποστάσεις ασφαλείας από κινούμενα φορτία (ΠΔ 1073/1981)
	4	Οι εργαζόμενοι πρέπει να αποφεύγουν να βρίσκονται μεταξύ κινούμενου φορτίου, μηχανήματος, οχήματος, εξοπλισμού και σταθερού δομικού στοιχείου (ΠΔ 1073/1981)
	5	Οι εργαζόμενοι πρέπει να αποφεύγουν τις μετατροπές - συντηρήσεις εξοπλισμού, εφόσον δεν έχουν εξουσιοδοτηθεί για το σκοπό αυτό (ΠΔ 1073/1981, ΠΔ 395/1994)

Ενδεχόμενος ΚΙΝΔΥΝΟΣ : Τροχαίο	
Βαθμός επικινδυνότητας : 2	
Μέτρα	1 Πριν την έναρξη των εργασιών σε οδούς υπό κυκλοφορία πρέπει να ενημερωθούν οι αρμόδιες αρχές και οι άμεσα ενδιαφερόμενοι (ΥΑ 503/2003)
	2 Η τροχαία της περιοχής πρέπει να ενημερωθεί για τις εργασίες και τις κυκλοφοριακές ρυθμίσεις, ώστε να διευθετηθεί το θέμα των αδειών. Επίσης πρέπει να καθοριστεί αν απαιτείται η συνδρομή της τροχαίας για τη ρύθμιση της κυκλοφορίας (ΥΑ 503/2003)
	3 Η σήμανση πρέπει να γίνεται όπως προβλέπεται από τα σκαριφήματα της ΥΑ 502/2003 ή τη σχετική μελέτη (εφόσον η περίπτωση δεν αντιστοιχεί σε κάποιο από τα σκαριφήματα) (ΥΑ 503/2003)
	4 Πρέπει να εξασφαλίζεται πλήρης και ικανοποιητική περιφράξη του χώρου των εργασιών, αποτρέποντας τους μη έχοντες εργασία να εισέλθουν σε αυτόν. Επίσης πρέπει να αποτρέπεται η είσοδος οχημάτων, που έχουν παρεκκλίνει από την πορεία τους, στο χώρο (ΠΔ 305/1996, ΥΑ 503/2003)
	5 Όλες οι εργασίες πρέπει να εκτελούνται εντός της περιφράξης του έργου (ΥΑ 503/2003)
	6 Όλοι οι εργαζόμενοι πρέπει να φορούν φωσφορίζοντα γιλέκα συνεχώς (ΥΑ 503/2003, ΠΔ 396/1994)
	7 Να διατηρείται καθαρός ο χώρος εργασίας άλλα και το οδόστρωμα εκτός του εργοταξιακού χώρου (ΥΑ 503/2003)
	8 Μετά το τέλος της εργασίας όλα τα οχήματα και μηχανήματα πρέπει να ασφαλιζονται (ΠΔ 1073/1981)
	9 Οι πινακίδες οδικής σήμανσης που τοποθετούνται πρέπει να στερεώνονται, ώστε να μην ανατραπούν (βαριές βάσεις, πρόσδεση) (ΥΑ 503/2003)
	10 Συνιστάται να χρησιμοποιείται τουλάχιστον ένας εργαζόμενος για την προσωρινή ρύθμιση της κυκλοφορίας αν κριθεί απαραίτητο. Ο εργαζόμενος πρέπει να φοράει φωσφορίζον γιλέκο, κράνος, παπούτσια και να κρατάει κόκκινη σημαία. Επίσης πρέπει να είναι ενημερωμένος για τους τρόπους ρύθμισης της κυκλοφορίας και ενημέρωσης των διερχόμενων οδηγών. Κατά τη διάρκεια των εργασιών πρέπει να χρησιμοποιούνται κώνοι, για το διαχωρισμό του εργοταξίου από την οδό (Ν 3850/2010, ΥΑ 503/2003, ΠΔ 396/1994)
	11 Να χρησιμοποιείται, αν απαιτείται, όχημα προειδοποίησης των διερχόμενων οδηγών (ΥΑ 503/2003)
	12 Πρέπει να ελέγχεται σε καθημερινή βάση ότι δεν μετακινήθηκαν ή αφαιρέθηκαν υλικά σήμανσης ή ασφάλισης. Σε περίπτωση που έχει συμβεί κάτι τέτοιο, πρέπει να αποκαθίστανται άμεσα τα μέτρα ασφάλειας (ΥΑ 503/2003)
	13 Οι εργαζόμενοι κοντά οδούς υπό κυκλοφορία πρέπει να φορούν ανακλαστικό ρουχισμό (ΥΑ 503/2003, ΠΔ 396/1994)
Ενδεχόμενος ΚΙΝΔΥΝΟΣ : Ηλεκτροπληξία λόγω υπογείου δικτύου	
Βαθμός επικινδυνότητας : 2	
Μέτρα	1 Σε περίπτωση ύπαρξης υπογείων ή/και εναερίων αγωγών ηλεκτρικού ρεύματος κοντά στο εργοτάξιο πρέπει να ειδοποιείται ο ΔΕΔΔΗΕ από τον Ανάδοχο, πριν την έναρξη των εργασιών. Τα μέτρα ασφάλειας που θα ληφθούν πρέπει να εξεταστούν από κοινού με την αρμόδια υπηρεσία του ΔΕΔΔΗΕ. Τα προτεινόμενα μέτρα θα ληφθούν κατόπιν έγκρισης του ΔΕΔΔΗΕ (ΠΔ 1073/1981)
	2 Τήρηση απόστασης ασφαλείας (η οποία θα υποδειχθεί από τον ΔΕΔΔΗΕ) από αγωγούς μέσης τάσης και γενικά κάθε είδους αγωγό (ΠΔ 1073/1981)
	3 Έλεγχος σχεδίων για την ύπαρξη υπογείων δικτύων και διενέργεια ερευνητικών τομών (ΠΔ 1073/1981)
Ενδεχόμενος ΚΙΝΔΥΝΟΣ : Πυρκαγιά	
Βαθμός επικινδυνότητας : 2	
Μέτρα	1 Αποφυγή τοποθέτησης εύφλεκτων υλικών κοντά σε πηγές ανάφλεξης (ΠΔ 1073/1981)
	2 Αποφυγή εκτέλεσης "θερμών" εργασιών (χρήση τροχού, ηλεκτροσυγκόλλησης, φλόγας αερίου) κοντά σε εύφλεκτα υλικά (Ν 3850/2010, ΠΔ 17/1996, ΠΔ 1073/1981, ΠΔ 95/1978)
	3 Αποφυγή ανεξέλεγκτης ρίψης σκουπιδιών σε οποιοδήποτε χώρο (ΠΔ 1073/1981)
	4 Αποπήλωση θάμνων και χαμηλής βλάστησης κατά τους καλοκαιρινούς μήνες
	5 Απαγόρευση φωτιάς στο εργοτάξιο για οποιοδήποτε λόγο (πχ θέρμανση) (ΠΔ 1073/1981)
	6 Απαγόρευση καπνίσματος και γυμνής φλόγας σε επικίνδυνους χώρους (Ν 3850/2010, ΠΔ 17/1996, ΠΔ 1073/1981)

Μέτρα	7 Χρήση πυροσβεστικών μέσων (πυροσβεστήρες). Για την αποτελεσματική χρήση των πυροσβεστήρων συνιστάται να γίνεται ενημέρωση του προσωπικού. Επίσης σημειώνεται ότι τα πυροσβεστικά μέσα πρέπει να τοποθετούνται σε εύκολα προσβάσιμες θέσεις (N 3850/2010, ΠΔ 1073/1981, ΠΔ 95/1978)
	8 Σύσταση ομάδας πυρασφάλειας εργοταξίου (συνιστάται τα μέλη της να βρίσκονται στο εργοτάξιο σε καθημερινή βάση, να γνωρίζουν το εργοτάξιο και να έχουν ενημερωθεί για τη χρήση των πυροσβεστικών μέσων) (N 3850/2010, ΠΔ 1073/1981, ΠΔ 95/1978, ΠΔ 17/1996)
Ενδεχόμενος ΚΙΝΔΥΝΟΣ : Θόρυβος από μηχανήματα Βαθμός επικινδυνότητας : 1	
Μέτρα	1 Αποφυγή αφαίρεσης σιγαστήρων και των προστατευτικών καλυμμάτων των μηχανημάτων (ΠΔ 149/2006, ΠΔ 395/1994)
	2 Συντήρηση του εξοπλισμού σύμφωνα με τις προδιαγραφές του κατασκευαστή του (N 3850/2010, ΠΔ 395/1994)
	3 Αποστάσεις ασφαλείας από μηχανήματα και εξοπλισμό που παράγει θόρυβο (ΠΔ 149/2006)
	4 Εξέταση της κατάστασης της υγείας του προσωπικού που εκτίθεται σε θόρυβο από τον γιατρό εργασίας της επιχείρησης (N 3850/2010, ΠΔ 149/2006, ΠΔ 17/1996, N 1568/1981)
	5 Χρήση ΜΑΠ (ωτασπίδες, ωτοβύσματα) (N 3850/2010, ΠΔ 149/2006, ΠΔ 396/1994)
	6 Αποφυγή εργασιών κατά τις ώρες καινής ησυχίας
Ενδεχόμενος ΚΙΝΔΥΝΟΣ : Μυοσκελετικοί τραυματισμοί Βαθμός επικινδυνότητας : 1	
Μέτρα	1 Περιορισμός της χειρωνακτικής διακίνησης φορτίων με τη βοήθεια μηχανικών μέσων, όπου είναι εφικτό (ΠΔ 397/1994)
	2 Πριν από κάθε χειρωνακτική διακίνηση φορτίου πρέπει να λαμβάνονται υπόψη τα χαρακτηριστικά του φορτίου (βάρος, κέντρο βάρους, όγκος, σχήμα, λαβές, σύσταση) (ΠΔ 397/1994)
	3 Πριν από κάθε χειρωνακτική διακίνηση φορτίου πρέπει να λαμβάνονται υπόψη απαιτούμενη σωματική προσπάθεια (στροφή κορμού, απότομη μετακίνηση, ασταθής σωματική στάση) (ΠΔ 397/1994)
	4 Πριν από κάθε χειρωνακτική διακίνηση φορτίου πρέπει να λαμβάνονται υπόψη τα χαρακτηριστικά του εργασιακού περιβάλλοντος (ελεύθερος χώρος, διαθέσιμο ύψος, κλίση και ολισθηρότητα δαπέδου, θερμοκρασία, υγρασία, αερισμός, φωτισμός) (ΠΔ 397/1994)
	5 Πριν από κάθε χειρωνακτική διακίνηση φορτίου πρέπει να λαμβάνονται υπόψη τα χαρακτηριστικά της εργασίας (συχνότητα, διάρκεια, απόσταση, χρόνος ανάπαυσης, ρυθμός εργασίας) (ΠΔ 397/1994)
	6 Ενημέρωση των εργαζομένων για τα μέτρα ασφάλειας που πρέπει να λαμβάνουν. Επίσης η κατάσταση της υγείας τους και η σωματική τους διάπλαση πρέπει να μη δημιουργούν προβλήματα στην εκτέλεση των συγκεκριμένων εργασιών (N 3850/2010, ΠΔ 397/1994)
	7 Εξέταση της κατάστασης της υγείας του προσωπικού που εκτελεί χειρωνακτικές εργασίες από τον γιατρό εργασίας της επιχείρησης (N. 3850/10, ΠΔ 397/1994, ΠΔ 17/1996, N 1568/1985)
Ενδεχόμενος ΚΙΝΔΥΝΟΣ : Γλίστριμα - παραπάτημα Βαθμός επικινδυνότητας : 1	
Μέτρα	1 Διατήρηση καλού νοικοκυριού στο εργοτάξιο (ΠΔ 1073/1981)
	2 Διατήρηση των προσβάσεων σε καλή κατάσταση (ΠΔ 1073/1981)
	3 Επαρκής φωτισμός των θέσεων εργασίας και των προσβάσεων σε αυτές (ΠΔ 1073/1981)
	4 Αποφυγή περάσματος καλωδίων, σωλήνων, αγωγών σε δάπεδα που χρησιμοποιούνται ως προσβάσεις ή θέσεις εργασίας. Εναλλακτικά προτείνεται η τοποθέτησή τους σε ασφαλές ύψος ή το πέρασμα τους από τα άκρα των διαδρόμων. Σε αυτή την περίπτωση πρέπει να ληφθεί υπόψη η προστασία (κάλυψη) και η σήμανση τους (ΠΔ 1073/1981)
	5 Άμεσος καθαρισμός των δαπέδων που καθίστανται ολισθηρά (πχ από πτώση λιπαντικών) (ΠΔ 1073/1981)
Ενδεχόμενος ΚΙΝΔΥΝΟΣ : Δονήσεις από συμπύκνωση Βαθμός επικινδυνότητας : 1	
Μέτρα	1 Τακτική συντήρηση του εξοπλισμού και επισκευή φθορών (N 3850/2010, ΠΔ 1073/1981, ΠΔ 395/1994)
	2 Περιορισμός της έκθεσης σε κραδασμούς με διαχειριστικά μέτρα (διαλείμματα, εναλλαγή αντικειμένου εργασίας, εναλλαγή εργαζομένων για την εκτέλεση της ίδιας εργασίας)

Μέτρα	3 Εξέταση της κατάστασης της υγείας του προσωπικού που εκτίθεται σε δονήσεις από τον γιατρό εργασίας της επιχείρησης (Ν 3850/2010, ΠΔ 17/1996, Ν 1568/1985)
	4 Απόσταση ασφαλείας από τα μηχανήματα συμπύκνωσης - δόνησης (Ν.3850/10, ΠΔ 395/1994, ΠΔ 89/1999)
Ενδεχόμενος ΚΙΝΔΥΝΟΣ : Σκόνη από μηχανήματα - οχήματα Βαθμός επικινδυνότητας : 1	
Μέτρα	1 Διαβροχή με λάστιχο (ΠΔ 1073/1981)
	2 Διαβροχή με υδροφόρα (ΠΔ 1073/1981)
	3 Χρήση Μέσων Ατομικής Προστασίας (μάσκα, γυαλιά, γάντια, φόρμα) κατόπιν εκτίμησης του Τεχνικού Ασφάλειας ή/και του Γιατρού Εργασίας (Ν.3850/10,ΠΔ 396/1994)
Μ.Α.Π.	1 Παπούτσια (απαραίτητα για κάθε εργασία στο εργοτάξιο) EN ISO 20345 (S3)
	2 Αδιάβροχες μπότες EN ISO 20345 (S1)
	3 Γάντια EN 388:2016 (έναντι μηχανικών κινδύνων)
	4 Κράνος (απαραίτητο για κάθε εργασία στο εργοτάξιο) EN 397
	5 Φόρμα εργασίας EN 14605
	6 Ανακλαστικό γιλέκο EN ISO 20471 (class 2)
ΕΡΓΑΣΙΑ : ΕΠΙΧΩΣΕΙΣ Ανάλυση εργασίας : Μεταφορά υλικών στο χώρο Απόθεση υλικών Συμπύκνωση υλικών	
Ενδεχόμενος ΚΙΝΔΥΝΟΣ : Πτώση εργαζόμενου από πρανές Βαθμός επικινδυνότητας : 3	
Μέτρα	1 Περίφραξη των πρανών με διπλή σανίδα σε ύψος 1 μ από το πάτημα, μονή σανίδα σε ύψος 0,5 μ και σοβατετί ύψους 15 εκ (ΠΔ 305/1996, ΠΔ 1073/1981)
	2 Περίφραξη των πρανών με μεταλλικές κουπαστές σε ύψος 1 μ και 0,5 μ από το πάτημα και σοβατετί ύψους 15 εκ (ΠΔ 305/1996, ΠΔ 1073/1981)
	3 Περίφραξη των πρανών με προστατευτικό δίχτυ, σε ύψος τουλάχιστον 1 μ (ΠΔ 305/1996, ΠΔ 1073/1981)
Ενδεχόμενος ΚΙΝΔΥΝΟΣ : Πτώση αντικειμένων από πρανή Βαθμός επικινδυνότητας : 2	
Μέτρα	1 Αποφυγή τοποθέτησης υλικών στα άκρα των πρανών (ΠΔ 778/1980, ΠΔ 305/1996)
Ενδεχόμενος ΚΙΝΔΥΝΟΣ : Σύγκρουση με μηχανήμα Βαθμός επικινδυνότητας : 2	
Μέτρα	1 Πρέπει να τηρείται απόσταση ασφαλείας από τα ΜΕ. Οι μη έχοντες εργασία πρέπει να απομακρύνονται από το χώρο κίνησης και εργασίας των ΜΕ (ΠΔ 1073/1981)
	2 Οι εργαζόμενοι να μην πλησιάζουν τα ΜΕ εφόσον ο χειριστής δεν τους έχει αντιληφθεί. Επίσης δεν πρέπει να αναπαύονται πάνω ή κοντά σε ΜΕ (ΠΔ 1073/1981)
	3 Ο χειρισμός των ΜΕ πρέπει να γίνεται από αδειούχους χειριστές, ηλικίας άνω των 18 ετών. Επίσης επιτρέπεται βοηθοί χειριστών να χειρίζονται ΜΕ, υπό την καθοδήγηση χειριστή, για συγκεκριμένες ώρες. Οι χειριστές των ΜΕ πρέπει να διαθέτουν άδεια αντίστοιχης Ομάδας και Κατηγορίας (ΠΔ 113/2012, ΠΔ 305/1996, ΠΔ 1073/1981)
	4 Οι εργαζόμενοι κοντά στο χώρο κίνησης και εργασίας των ΜΕ πρέπει να φορούν ανακλαστικό ρουχισμό (ΠΔ 396/1994)
	5 Τα ΜΕ πρέπει να πληρούν τις προδιαγραφές της Ευρωπαϊκής Νομοθεσίας και να φέρουν την ένδειξη «CE» (ΠΔ 395/1994, ΠΔ 89/1999, ΠΔ 304/2000)
	6 Τα ΜΕ πρέπει να συνοδεύονται με ενημερωμένο εγχειρίδιο οδηγιών λειτουργίας και συντήρησης (στην Ελληνική γλώσσα). Ο χειρισμός τους πρέπει να είναι σύμφωνος με τις προβλέψεις του εγχειριδίου και της Νομοθεσίας (ακόμη και κατά την ακινητοποίηση τους) (Ν 3850/2010, ΠΔ 395/1994, ΠΔ 1073/1981)

Μέτρα	7 Η λειτουργία των ΜΕ πρέπει να επιβλέπεται από αρμόδιο πρόσωπο (σύμφωνα με το ΒΔ4/1951). Οι διατάξεις ασφαλείας (πχ κουμπί επείγουσας διακοπής, ηχητικό σήμα οπισθοπορείας) καθώς τα συστήματα πέδησης και διεύθυνσης πρέπει να λειτουργούν κανονικά. Τα ελαστικά πρέπει να βρίσκονται σε άριστη κατάσταση. Οι ενδείξεις του ταμπλό χειρισμού πρέπει να λειτουργούν, όπως επίσης και η οι διατάξεις σήμανσης (φώτα, φάρος) (ΠΔ 1073/1981, ΠΔ 395/1994, ΠΔ 89/1999, ΠΔ 304/2000)
	8 Τα ΜΕ καθώς και τα κινούμενα μέρη τους, πρέπει να εξασφαλίζονται κατά την ακινητοποίηση τους. Επίσης δεν πρέπει να αφήνονται χωρίς φορτίο (πχ κάδοι εκσκαπτικών). Πριν την επαναλειτουργία κάθε ΜΕ πρέπει να προηγηθεί γενικός έλεγχος (ΠΔ 1073/1981, ΠΔ 305/1996)
	9 Οι χειριστές να μην εγκαταλείπουν τα ΜΕ χωρίς να λάβουν τα απαιτούμενα μέτρα εξασφάλισης τους (ΠΔ 1073/1981, ΠΔ 305/1996)
Ενδεχόμενος ΚΙΝΔΥΝΟΣ : Πιάσιμο - σύνθλιψη - χτύπημα Βαθμός επικινδυνότητας : 2	
Μέτρα	1 Τα κινούμενα μέρη των μηχανών πρέπει να φέρουν προφυλακτήρες (Ν. 3850/10, ΠΔ 395/1994)
	2 Οι εργαζόμενοι πρέπει να κρατούν αποστάσεις ασφαλείας από μηχανήματα, οχήματα και εξοπλισμό
	3 Οι εργαζόμενοι πρέπει να κρατούν αποστάσεις ασφαλείας από κινούμενα φορτία (ΠΔ 1073/1981)
	4 Οι εργαζόμενοι πρέπει να αποφεύγουν να βρίσκονται μεταξύ κινούμενου φορτίου, μηχανήματος, οχήματος, εξοπλισμού και σταθερού δομικού στοιχείου (ΠΔ 1073/1981)
	5 Οι εργαζόμενοι πρέπει να αποφεύγουν τις μετατροπές - συντηρήσεις εξοπλισμού, εφόσον δεν έχουν εξουσιοδοτηθεί για το σκοπό αυτό (ΠΔ 1073/1981, ΠΔ 395/1994)
Ενδεχόμενος ΚΙΝΔΥΝΟΣ : Τροχαίο Βαθμός επικινδυνότητας : 2	
Μέτρα	1 Πριν την έναρξη των εργασιών σε οδούς υπό κυκλοφορία πρέπει να ενημερωθούν οι αρμόδιες αρχές και οι άμεσα ενδιαφερόμενοι (ΥΑ 503/2003)
	2 Η τροχαία της περιοχής πρέπει να ενημερωθεί για τις εργασίες και τις κυκλοφοριακές ρυθμίσεις, ώστε να διευθετηθεί το θέμα των αδειών. Επίσης πρέπει να καθοριστεί αν απαιτείται η συνδρομή της τροχαίας για τη ρύθμιση της κυκλοφορίας (ΥΑ 503/2003)
	3 Η σήμανση πρέπει να γίνεται όπως προβλέπεται από τα σκαριφήματα της ΥΑ 502/2003 ή τη σχετική μελέτη (εφόσον η περίπτωση δεν αντιστοιχεί σε κάποιο από τα σκαριφήματα) (ΥΑ 503/2003)
	4 Πρέπει να εξασφαλίζεται πλήρης και ικανοποιητική περιφραγή του χώρου των εργασιών, αποτρέποντας τους μη έχοντες εργασία να εισέλθουν σε αυτόν. Επίσης πρέπει να αποτρέπεται η είσοδος οχημάτων, που έχουν παρεκκλίνει από την πορεία τους, στο χώρο (ΠΔ 305/1996, ΥΑ 503/2003)
	5 Όλες οι εργασίες πρέπει να εκτελούνται εντός της περιφραγής του έργου (ΥΑ 503/2003)
	6 Όλοι οι εργαζόμενοι πρέπει να φορούν φωσφορίζοντα γιλέκα συνεχώς (ΥΑ 503/2003, ΠΔ 396/1994)
	7 Να διατηρείται καθαρός ο χώρος εργασίας άλλα και το οδόστρωμα εκτός του εργοταξιακού χώρου (ΥΑ 503/2003)
	8 Μετά το τέλος της εργασίας όλα τα οχήματα και μηχανήματα πρέπει να ασφαλιζονται (ΠΔ 1073/1981)
	9 Οι πινακίδες οδικής σήμανσης που τοποθετούνται πρέπει να στερεώνονται, ώστε να μην ανατραπούν (βαριές βάσεις, πρόσδεση) (ΥΑ 503/2003)
	10 Συνιστάται να χρησιμοποιείται τουλάχιστον ένας εργαζόμενος για την προσωρινή ρύθμιση της κυκλοφορίας αν κριθεί απαραίτητο. Ο εργαζόμενος πρέπει να φοράει φωσφορίζον γιλέκο, κράνος, παπούτσια και να κρατάει κόκκινη σημαία. Επίσης πρέπει να είναι ενημερωμένος για τους τρόπους ρύθμισης της κυκλοφορίας και ενημέρωσης των διερχόμενων οδηγών. Κατά τη διάρκεια των εργασιών πρέπει να χρησιμοποιούνται κώνοι, για το διαχωρισμό του εργοταξίου από την οδό (Ν 3850/2010, ΥΑ 503/2003, ΠΔ 396/1994)
	11 Να χρησιμοποιείται, αν απαιτείται, όχημα προειδοποίησης των διερχόμενων οδηγών (ΥΑ 503/2003)
	12 Πρέπει να ελέγχεται σε καθημερινή βάση ότι δεν μετακινήθηκαν ή αφαιρέθηκαν υλικά σήμανσης ή ασφάλισης. Σε περίπτωση που έχει συμβεί κάτι τέτοιο, πρέπει να αποκαθίστανται άμεσα τα μέτρα ασφάλειας (ΥΑ 503/2003)
	13 Οι εργαζόμενοι κοντά οδούς υπό κυκλοφορία πρέπει να φορούν ανακλαστικό ρουχισμό (ΥΑ 503/2003, ΠΔ 396/1994)

Ενδεχόμενος ΚΙΝΔΥΝΟΣ : Ηλεκτροπληξία λόγω εναέριου δικτύου	
Βαθμός επικινδυνότητας : 2	
Μέτρα	1 Σε περίπτωση ύπαρξης υπογείων ή/και εναερίων αγωγών ηλεκτρικού ρεύματος κοντά στο εργοτάξιο πρέπει να ειδοποιείται ο ΔΕΔΔΗΕ από τον Ανάδοχο, πριν την έναρξη των εργασιών. Τα μέτρα ασφαλείας που θα ληφθούν πρέπει να εξεταστούν από κοινού με την αρμόδια υπηρεσία του ΔΕΔΔΗΕ. Τα προτεινόμενα μέτρα θα ληφθούν κατόπιν έγκρισης του ΔΕΔΔΗΕ (ΠΔ 1073/1981)
	2 Υπογειοποίηση ή παραλλαγή του δικτύου παροχής ηλεκτρικού ρεύματος (ΠΔ 1073/1981)
	3 Αποφυγή διακίνησης υλικών σε θέσεις κοντά στους αγωγούς (ΠΔ 1073/1981)
	4 Τήρηση απόστασης ασφαλείας (η οποία θα υποδειχθεί από τον ΔΕΔΔΗΕ) από αγωγούς μέσης τάσης και γενικά κάθε είδους αγωγό (ΠΔ 1073/1981)
	5 Τοποθέτηση προστατευτικών δοκών για την εξασφάλιση της απαιτούμενης απόστασης ασφαλείας. Σε περίπτωση που είναι αδύνατη η συγκεκριμένη λύση, προτείνεται η τοποθέτηση σήμανσης (πχ σχοινί με κρεμασμένες πινακίδες ή αλυσίδες, αναλόγως του ύψους) σε απόσταση ασφαλείας (ΠΔ 1073/1981)
Ενδεχόμενος ΚΙΝΔΥΝΟΣ : Πυρκαγιά	
Βαθμός επικινδυνότητας : 2	
Μέτρα	1 Αποφυγή τοποθέτησης εύφλεκτων υλικών κοντά σε πηγές ανάφλεξης (ΠΔ 1073/1981)
	2 Αποφυγή εκτέλεσης "θερμών" εργασιών (χρήση τροχού, ηλεκτροσυγκόλλησης, φλόγας αερίου) κοντά σε εύφλεκτα υλικά (N 3850/2010, ΠΔ 17/1996, ΠΔ 1073/1981, ΠΔ 95/1978)
	3 Αποφυγή ανεξέλεγκτης ρίψης σκουπιδιών σε οποιοδήποτε χώρο (ΠΔ 1073/1981)
	4 Αποψήλωση θάμνων και χαμηλής βλάστησης κατά τους καλοκαιρινούς μήνες
	5 Απαγόρευση φωτιάς στο εργοτάξιο για οποιοδήποτε λόγο (πχ θέρμανση) (ΠΔ 1073/1981)
	6 Απαγόρευση καπνίσματος και γυμνής φλόγας σε επικίνδυνους χώρους (N 3850/2010, ΠΔ 17/1996, ΠΔ 1073/1981)
	7 Χρήση πυροσβεστικών μέσων (πυροσβεστήρες). Για την αποτελεσματική χρήση των πυροσβεστήρων συνιστάται να γίνεται ενημέρωση του προσωπικού. Επίσης σημειώνεται ότι τα πυροσβεστικά μέσα πρέπει να τοποθετούνται σε εύκολα προσβάσιμες θέσεις (N 3850/2010, ΠΔ 1073/1981, ΠΔ 95/1978)
	8 Σύσταση ομάδας πυρασφάλειας εργοταξίου (συνιστάται τα μέλη της να βρίσκονται στο εργοτάξιο σε καθημερινή βάση, να γνωρίζουν το εργοτάξιο και να έχουν ενημερωθεί για τη χρήση των πυροσβεστικών μέσων) (N 3850/2010, ΠΔ 1073/1981, ΠΔ 95/1978, ΠΔ 17/1996)
Ενδεχόμενος ΚΙΝΔΥΝΟΣ : Θόρυβος από μηχανήματα	
Βαθμός επικινδυνότητας : 1	
Μέτρα	1 Αποφυγή αφαίρεσης σιγαστήρων και των προστατευτικών καλυμμάτων των μηχανημάτων (ΠΔ 149/2006, ΠΔ 395/1994)
	2 Συντήρηση του εξοπλισμού σύμφωνα με τις προδιαγραφές του κατασκευαστή του (N 3850/2010, ΠΔ 395/1994)
	3 Αποστάσεις ασφαλείας από μηχανήματα και εξοπλισμό που παράγει θόρυβο (ΠΔ 149/2006)
	4 Εξέταση της κατάστασης της υγείας του προσωπικού που εκτίθεται σε θόρυβο από τον γιατρό εργασίας της επιχείρησης (N 3850/2010, ΠΔ 149/2006, ΠΔ 17/1996, N 1568/1981)
	5 Χρήση ΜΑΠ (ωτασπίδες, ωτοβύσματα) (N 3850/2010, ΠΔ 149/2006, ΠΔ 396/1994)
	6 Αποφυγή εργασιών κατά τις ώρες καινής ησυχίας
Ενδεχόμενος ΚΙΝΔΥΝΟΣ : Μυοσκελετικοί τραυματισμοί	
Βαθμός επικινδυνότητας : 1	
Μέτρα	1 Περιορισμός της χειρωνακτικής διακίνησης φορτίων με τη βοήθεια μηχανικών μέσων, όπου είναι εφικτό (ΠΔ 397/1994)
	2 Πριν από κάθε χειρωνακτική διακίνηση φορτίου πρέπει να λαμβάνονται υπόψη τα χαρακτηριστικά του φορτίου (βάρος, κέντρο βάρους, όγκος, σχήμα, λαβές, σύσταση) (ΠΔ 397/1994)
	3 Πριν από κάθε χειρωνακτική διακίνηση φορτίου πρέπει να λαμβάνονται υπόψη απαιτούμενη σωματική προσπάθεια (στροφή κορμού, απότομη μετακίνηση, ασταθής σωματική στάση) (ΠΔ 397/1994)

Μέτρα	4	Πριν από κάθε χειρωνακτική διακίνηση φορτίου πρέπει να λαμβάνονται υπόψη τα χαρακτηριστικά του εργασιακού περιβάλλοντος (ελεύθερος χώρος, διαθέσιμο ύψος, κλίση και ολισθηρότητα δαπέδου, θερμοκρασία, υγρασία, αερισμός, φωτισμός) (ΠΔ 397/1994)
	5	Πριν από κάθε χειρωνακτική διακίνηση φορτίου πρέπει να λαμβάνονται υπόψη τα χαρακτηριστικά της εργασίας (συχνότητα, διάρκεια, απόσταση, χρόνος ανάπαυσης, ρυθμός εργασίας) (ΠΔ 397/1994)
	6	Ενημέρωση των εργαζομένων για τα μέτρα ασφάλειας που πρέπει να λαμβάνουν. Επίσης η κατάσταση της υγείας τους και η σωματική τους διάπλαση πρέπει να μη δημιουργούν προβλήματα στην εκτέλεση των συγκεκριμένων εργασιών (Ν 3850/2010, ΠΔ 397/1994)
	7	Εξέταση της κατάστασης της υγείας του προσωπικού που εκτελεί χειρωνακτικές εργασίες από τον γιατρό εργασίας της επιχείρησης (Ν. 3850/10, ΠΔ 397/1994, ΠΔ 17/1996, Ν 1568/1985)
Ενδεχόμενος ΚΙΝΔΥΝΟΣ : Γλίστριμα - παραπάτημα Βαθμός επικινδυνότητας : 1		
Μέτρα	1	Διατήρηση καλού νοικοκυριού στο εργοτάξιο (ΠΔ 1073/1981)
	2	Διατήρηση των προσβάσεων σε καλή κατάσταση (ΠΔ 1073/1981)
	3	Επαρκής φωτισμός των θέσεων εργασίας και των προσβάσεων σε αυτές (ΠΔ 1073/1981)
	4	Αποφυγή περάσματος καλωδίων, σωλήνων, αγωγών σε δάπεδα που χρησιμοποιούνται ως προσβάσεις ή θέσεις εργασίας. Εναλλακτικά προτείνεται η τοποθέτησή τους σε ασφαλές ύψος ή το πέρασμα τους από τα άκρα των διαδρόμων. Σε αυτή την περίπτωση πρέπει να ληφθεί υπόψη η προστασία (κάλυψη) και η σήμανση τους (ΠΔ 1073/1981)
	5	Άμεσος καθαρισμός των δαπέδων που καθίστανται ολισθηρά (πχ από πτώση λιπαντικών) (ΠΔ 1073/1981)
Ενδεχόμενος ΚΙΝΔΥΝΟΣ : Δονήσεις από συμπίκνωση Βαθμός επικινδυνότητας : 1		
Μέτρα	1	Τακτική συντήρηση του εξοπλισμού και επισκευή φθορών (Ν 3850/2010, ΠΔ 1073/1981, ΠΔ 395/1994)
	2	Περιορισμός της έκθεσης σε κραδασμούς με διαχειριστικά μέτρα (διαλείμματα, εναλλαγή αντικειμένου εργασίας, εναλλαγή εργαζομένων για την εκτέλεση της ίδιας εργασίας)
	3	Εξέταση της κατάστασης της υγείας του προσωπικού που εκτίθεται σε δονήσεις από τον γιατρό εργασίας της επιχείρησης (Ν 3850/2010, ΠΔ 17/1996, Ν 1568/1985)
	4	Απόσταση ασφαλείας από τα μηχανήματα συμπίκνωσης - δόνησης (Ν.3850/10, ΠΔ 395/1994, ΠΔ 89/1999)
Ενδεχόμενος ΚΙΝΔΥΝΟΣ : Σκόνη από μηχανήματα - οχήματα Βαθμός επικινδυνότητας : 1		
Μέτρα	1	Διαβροχή με λάστιχο (ΠΔ 1073/1981)
	2	Διαβροχή με υδροφόρα (ΠΔ 1073/1981)
	3	Χρήση Μέσων Ατομικής Προστασίας (μάσκα, γυαλιά, γάντια, φόρμα) κατόπιν εκτίμησης του Τεχνικού Ασφάλειας ή/και του Γιατρού Εργασίας (Ν.3850/10, ΠΔ 396/1994)
Μ.Α.Π.	1	Παπούτσια (απαραίτητα για κάθε εργασία στο εργοτάξιο) EN ISO 20345 (S3)
	2	Αδιάβροχες μπότες EN ISO 20345 (S1)
	3	Γάντια EN 388:2016 (έναντι μηχανικών κινδύνων)
	4	Κράνος (απαραίτητο για κάθε εργασία στο εργοτάξιο) EN 397
	5	Φόρμα εργασίας EN 14605
	6	Ανακλαστικό γιλέκο EN ISO 20471 (class 2)
ΕΡΓΑΣΙΑ : ΚΑΤΑΣΚΕΥΗ ΦΕΡΟΝΤΟΣ ΟΡΓΑΝΙΣΜΟΥ ΑΠΟ ΟΠΛΙΣΜΕΝΟ ΣΚΥΡΟΔΕΜΑ		
Ανάλυση εργασίας	: Καλούπτωμα Κατασκευή - τοποθέτηση σιδηρού οπλισμού Σκυροδέτηση Ξεκαλούπτωμα	
Ενδεχόμενος ΚΙΝΔΥΝΟΣ : Πτώση εργαζόμενου από ύψος Βαθμός επικινδυνότητας : 3		

Μέτρα	1	Περίφραξη των περάτων πλακών με διπλή σανίδα σε ύψος 1 μ από το δάπεδο, μονή σανίδα σε ύψος 0,5 μ και σοβατεπί ύψους 15 εκ (ΠΔ 1073/1981, ΠΔ 778/1980, ΠΔ 305/1996)
	2	Περίφραξη των περάτων πλακών με μεταλλικές κουπαστές σε ύψος 1 μ και 0,5 μ από το δάπεδο και σοβατεπί ύψους 15 εκ (ΠΔ 1073/1981, ΠΔ 778/1980, ΠΔ 305/1996)
	3	Περίφραξη των περάτων πλακών με προστατευτικό δίχτυ, σε ύψος τουλάχιστον 1 μ (ΠΔ 1073/1981, ΠΔ 778/1980, ΠΔ 305/1996)
	4	Περίφραξη των κλιμακοστασίων με διπλή σανίδα σε ύψος 1 μ από το πάτημα, μονή σανίδα σε ύψος 0,5 μ και σοβατεπί ύψους 15 εκ (ΠΔ 1073/1981, ΠΔ 778/1980, ΠΔ 305/1996)
	5	Περίφραξη των κλιμακοστασίων με μεταλλικές κουπαστές σε ύψος 1 μ και 0,5 μ από το πάτημα και σοβατεπί ύψους 15 εκ (ΠΔ 1073/1981, ΠΔ 778/1980, ΠΔ 305/1996)
	6	Περίφραξη των κλιμακοστασίων με προστατευτικό δίχτυ, σε ύψος τουλάχιστον 1 μ (ΠΔ 1073/1981, ΠΔ 778/1980, ΠΔ 305/1996)
	7	Περίφραξη των υπερυψωμένων θέσεων εργασίας, διαδρόμων και προσβάσεων με διατάξεις πλευρικής προστασίας (κουπαστές σε ύψος 1 μ και 0,5 μ από το δάπεδο και σοβατεπί ύψους 15 εκ ή με προστατευτικό δίχτυ ύψους τουλάχιστον 1 μ) (ΠΔ 1073/1981, ΠΔ 778/1980, ΠΔ 305/1996)
	8	Περίφραξη των κενών με διπλή σανίδα σε ύψος 1 μ από το δάπεδο, μονή σανίδα σε ύψος 0,5 μ και σοβατεπί ύψους 15 εκ (ΠΔ 1073/1981, ΠΔ 778/1980, ΠΔ 305/1996)
	9	Περίφραξη των κενών με μεταλλικές κουπαστές σε ύψος 1 μ και 0,5 μ από το δάπεδο και σοβατεπί ύψους 15 εκ (ΠΔ 1073/1981, ΠΔ 778/1980, ΠΔ 305/1996)
	10	Περίφραξη των κενών με προστατευτικό δίχτυ, σε ύψος τουλάχιστον 1 μ (ΠΔ 1073/1981, ΠΔ 305/1996)
	11	Κάλυψη των οριζοντίων κενών με υλικό αντοχής τουλάχιστον διπλάσιας του φορτίου που αναμένεται να δεχτεί (ΠΔ 1073/1981)
	12	Τοποθέτηση οριζόντιου προστατευτικού δικτύου κάτω από το κενό (ΠΔ 305/1996, ΠΔ 1073/1981)
	13	Χρήση συστήματος ατομικής προστασίας έναντι πτώσης από ύψος (ζώνη ασφαλείας) (Ν 3850/2010, ΠΔ 305/1996, ΠΔ 396/1994, ΠΔ 155/2004)
	14	Περίφραξη των διαδρόμων και των θέσεων εργασίας σε ύψος μεγαλύτερο του 0,75 μ, με μεταλλικές κουπαστές σε ύψος 1 μ και 0,5 μ από το δάπεδο και σοβατεπί ύψους 15 εκ (ΠΔ 305/1996, ΠΔ 1073/1981, ΠΔ 778/1980)
	15	Κατασκευή κεκλιμένων διαδρόμων και προσβάσεων με κλίση που δεν υπερβαίνει το 1:2. Η αντοχή των υλικών πρέπει να υπερβαίνει τα αναμενόμενα φορτία (ΠΔ 1073/1981, ΠΔ 778/1980)
	16	Απαγόρευση αφαίρεσης οποιασδήποτε προστατευτικής διάταξης, εφόσον δεν ληφθούν αντισταθμιστικά μέτρα (ΠΔ 1073/1981, ΠΔ 155/2004)
Ενδεχόμενος ΚΙΝΔΥΝΟΣ : Πτώση εργαζόμενου από σκαλωσιά		
Βαθμός επικινδυνότητας : 3		
Μέτρα	1	Αποφυγή εργασίας σε ύψος έξω από σκαλωσιά (ΠΔ 1073/1981, ΠΔ 778/1980, ΠΔ 155/2004)
	2	Αποφυγή χρήσης κουπαστών σκαλωσιάς ως σκάλες πρόσβασης σε υψηλότερες θέσεις εργασίας (ΠΔ 1073/1981, ΠΔ 155/2004)
	3	Αποφυγή τοποθέτησης σκαλών (ή σκαλωσιών) σε δάπεδα σκαλωσιών (ΠΔ 1073/1981, ΠΔ 778/1980, ΠΔ 155/2004)
	4	Κατασκευή ικριώματος του οποίου τα δάπεδα εργασίας δεν απέχουν περισσότερο από 30 εκ από την κατασκευή. Σε διαφορετική περίπτωση πρέπει να τοποθετούνται προστατευτικές διατάξεις (κουπαστές) και από την εσωτερική πλευρά του ικριώματος (ΠΔ 778/1980)
	5	Διαμόρφωση συνεχών δαπέδων εργασίας ικριωμάτων. Τα δάπεδα (και οι διατάξεις πλευρικής προστασίας) πρέπει να περιβάλλουν τις γωνίες της κατασκευής και να μην διακόπτονται (ΠΔ 778/1980)
Ενδεχόμενος ΚΙΝΔΥΝΟΣ : Πτώση εργαζόμενου από σκάλα		
Βαθμός επικινδυνότητας : 3		
Μέτρα	1	Χρήση σκαλών για σύντομες και "ελαφριές" εργασίες (ΠΔ 22/1933, ΠΔ 17/1978, ΠΔ 155/2004, ΠΔ 1073/81)
	2	Τακτικός έλεγχος των σκαλών (συνιστάται πριν από κάθε χρήση να διενεργείται οπτικός έλεγχος) (ΠΔ 305/1996, ΠΔ 1073/81, ΠΔ 22/1933, ΠΔ 17/1978)
	3	Στήριξη των σκαλών σε σταθερό και συμπαγές δάπεδο (ΠΔ 22/1933, ΠΔ 17/1978, ΠΔ 1073/81, ΠΔ 155/2004)
	4	Χρήση μεταλλικών σκαλών με χωνευτά σκαλοπάτια (ΠΔ 22/1933, ΠΔ 17/1978)

Μέτρα	5 Εξασφάλιση των δύο άκρων των σκαλών (ΠΔ 22/1933, ΠΔ 17/1978, ΠΔ 1073/81, ΠΔ 155/2004)
	6 Χρήση σκαλών που προεξέχουν κατά 1 μ από το επιθυμητό δάπεδο εργασίας, ώστε να διευκολύνεται η κάθοδος από αυτές (ΠΔ 155/2004, ΠΔ 22/1933, ΠΔ 17/1978, ΠΔ 1073/81)
Ενδεχόμενος ΚΙΝΔΥΝΟΣ : Πτώση αντικειμένων από ύψος Βαθμός επικινδυνότητας : 2	
Μέτρα	1 Αποφυγή τοποθέτησης υλικών σε θέσεις από τις οποίες μπορεί να πέσουν (πέρατα πλακών, κλιμακοστάσια, σκαλωσιές, σιδηροκατασκευές) (ΠΔ 778/1980, ΠΔ 305/1996)
	2 Τοποθέτηση σοβατεπιού στα δάπεδα εργασίας, πέρατα πλακών, ικριώματα ή προστασία αυτών με πλέγμα (ΠΔ 305/1996, ΠΔ 778/1980)
	3 Κατασκευή προστατευτικής σκάφης στα ικριώματα. Η σκάφη κατασκευάζεται σε ύψος μεγαλύτερο από 3,50 μ από το πεζοδρόμιο. Το δάπεδο της σκάφης πρέπει να κατασκευάζεται από ανθεκτικό υλικό. Το πλάτος του δαπέδου της σκάφης πρέπει να είναι τουλάχιστον 1,30 μ. Εν συνεχεία διαμορφώνεται κεκλιμένο επίπεδο (αντένα), κλίσης 1:2, ύψους 80 εκ (ΠΔ 778/1980)
	4 Τοποθέτηση προστατευτικού δικτυώματος στην εξωτερική πλευρά του ικριώματος για τη συγκράτηση υλικών (ΠΔ 1073/1981, ΠΔ 778/1980)
	5 Αποφυγή παραμονής κάτω από θέσεις εργασίας σε ύψος (ΠΔ 1073/1981)
	6 Περίφραξη - αποκλεισμός και σήμανση του χώρου εργασίας, εφόσον εκτελούνται εργασίες σε ύψος (ΠΔ 1073/1981, ΠΔ 305/1996)
	7 Περίφραξη - αποκλεισμός και σήμανση του χώρου κάτω από σκαλωσιές (ΠΔ 1073/1981, ΠΔ 105/1995, ΠΔ 305/1996)
	8 Χρήση ειδικής ζώνης - εργαλιοθήκης (ΠΔ 155/2004)
Ενδεχόμενος ΚΙΝΔΥΝΟΣ : Πτώση φορτίων που μεταφέρονται κατά τις ανυψωτικές εργασίες Βαθμός επικινδυνότητας : 2	
Μέτρα	1 Αποφυγή παραμονής κάτω από φορτία (ΠΔ 1073/1981)
	2 Ο ανυψωτικός μηχανισμός να έχει τη δυνατότητα ανύψωσης του φορτίου (ΠΔ 1073/1981, ΠΔ 395/1994, ΠΔ 89/1999, ΠΔ 305/1996, ΠΔ 304/2000)
	3 Ο ανυψωτικός μηχανισμός να φέρει πινακίδα με διάγραμμα ανυψωτικής ικανότητας (ΠΔ 1073/1981, ΠΔ 395/1994, ΠΔ 305/1996, ΠΔ 89/1999, ΠΔ 304/2000)
	4 Ο ανυψωτικός μηχανισμός να έχει ελεγχθεί πριν τη χρήση (ΠΔ 1073/1981, ΠΔ 395/1994, ΠΔ 305/1996, ΠΔ 89/1999, ΠΔ 304/2000, ΥΑ 593/2003)
	5 Ο ανυψωτικός μηχανισμός να έχει τις προβλεπόμενες πιστοποιήσεις, από τρίτο μέρος (ΥΑ 593/2003, ΠΔ 305/1996)
	6 Ο εξοπλισμός που χρησιμοποιείται (πχ συρματόσχοινα, αλυσίδες, γάντζοι, ιμάντες) να είναι ο προβλεπόμενος και χωρίς φθορές (ΠΔ 1073/1981, ΠΔ 305/1996)
	7 Οι χειριστές να έχουν τα κατάλληλα προσόντα (αδειούχοι) και εμπειρία (ΠΔ 305/1996, ΠΔ 113/2012)
	8 Τα συρματόσχοινα – σαμπάνια να είναι ελεγμένα και προσαρτημένα σωστά στο φορτίο (ΠΔ 1073/1981, ΠΔ 395/1994, ΠΔ 305/1996, ΠΔ 89/1999, ΠΔ 304/2000)
	9 Η περιοχή να είναι αποκλεισμένη για τους μη έχοντες εργασία (ΠΔ 1073/1981, ΠΔ 305/1996)
	10 Οι εργαζόμενοι σε γειτονικά σημεία να έχουν ενημερωθεί
	11 Να υπάρχει συνεχώς καλή ορατότητα του φορτίου από τον χειριστή ή υπάρχει έμπειρος κουμανταδόρος (ΠΔ 1073/1981)
	12 Οι ανυψωτικοί μηχανισμοί να βρίσκονται σε θέσεις όπου είναι εδρασμένοι καλά (ΠΔ 1073/1981, ΠΔ 305/1996)
	13 Απαγορεύεται η ελεύθερη αιώρηση φορτίου (ΠΔ 1073/1981)
	14 Απαγορεύεται η υπερφόρτωση του ανυψωτικού μηχανισμού (ΠΔ 1073/1981, ΠΔ 305/1996)
	15 Απαγορεύεται η προσπάθεια πλάγιας μεταφοράς φορτίου (ΠΔ 1073/1981, ΠΔ 305/1996)
	16 Απαγορεύεται η απότομη ανύψωση/ κατέβασμα (ΠΔ 1073/1981, ΠΔ 305/1996)
	17 Απαγορεύεται η διακίνηση φορτίων πάνω από εργαζομένους (ΠΔ 1073/1981)
	18 Απαγορεύεται η χρήση ανυψωτικών όταν πνέουν θυελλώδεις άνεμοι (ΠΔ 1073/1981, ΠΔ 305/1996)

Ενδεχόμενος ΚΙΝΔΥΝΟΣ : Σύγκρουση με μηχανήμα	
Βαθμός επικινδυνότητας : 2	
Μέτρα	1 Πρέπει να τηρείται απόσταση ασφαλείας από τα ΜΕ. Οι μη έχοντες εργασία πρέπει να απομακρύνονται από το χώρο κίνησης και εργασίας των ΜΕ (ΠΔ 1073/1981)
	2 Οι εργαζόμενοι να μην πλησιάζουν τα ΜΕ εφόσον ο χειριστής δεν τους έχει αντιληφθεί. Επίσης δεν πρέπει να αναπαύονται πάνω ή κοντά σε ΜΕ (ΠΔ 1073/1981)
	3 Ο χειρισμός των ΜΕ πρέπει να γίνεται από αδειούχους χειριστές, ηλικίας άνω των 18 ετών. Επίσης επιτρέπεται βοηθοί χειριστών να χειρίζονται ΜΕ, υπό την καθοδήγηση χειριστή, για συγκεκριμένες ώρες. Οι χειριστές των ΜΕ πρέπει να διαθέτουν άδεια αντίστοιχης Ομάδας και Κατηγορίας (ΠΔ 113/2012, ΠΔ 305/1996, ΠΔ 1073/1981)
	4 Οι εργαζόμενοι κοντά στο χώρο κίνησης και εργασίας των ΜΕ πρέπει να φορούν ανακλαστικό ρουχισμό (ΠΔ 396/1994)
	5 Τα ΜΕ πρέπει να πληρούν τις προδιαγραφές της Ευρωπαϊκής Νομοθεσίας και να φέρουν την ένδειξη «CE» (ΠΔ 395/1994, ΠΔ 89/1999, ΠΔ 304/2000)
	6 Τα ΜΕ πρέπει να συνοδεύονται με ενημερωμένο εγχειρίδιο οδηγιών λειτουργίας και συντήρησης (στην Ελληνική γλώσσα). Ο χειρισμός τους πρέπει να είναι σύμφωνος με τις προβλέψεις του εγχειριδίου και της Νομοθεσίας (ακόμη και κατά την ακινητοποίηση τους) (N 3850/2010, ΠΔ 395/1994, ΠΔ 1073/1981)
	7 Η λειτουργία των ΜΕ πρέπει να επιβλέπεται από αρμόδιο πρόσωπο (σύμφωνα με το ΒΔ4/1951). Οι διατάξεις ασφαλείας (πχ κουμπί επείγουσας διακοπής, ηχητικό σήμα οπισθοπορείας) καθώς τα συστήματα πέδησης και διεύθυνσης πρέπει να λειτουργούν κανονικά. Τα ελαστικά πρέπει να βρίσκονται σε άριστη κατάσταση. Οι ενδείξεις του ταμπλό χειρισμού πρέπει να λειτουργούν, όπως επίσης και η οι διατάξεις σήμανσης (φώτα, φάρος) (ΠΔ 1073/1981, ΠΔ 395/1994, ΠΔ 89/1999, ΠΔ 304/2000)
	8 Τα ΜΕ καθώς και τα κινούμενα μέρη τους, πρέπει να εξασφαλίζονται κατά την ακινητοποίηση τους. Επίσης δεν πρέπει να αφήνονται χωρίς φορτίο (πχ κάδοι εκσκαπτικών). Πριν την επαναλειτουργία κάθε ΜΕ πρέπει να προηγηθεί γενικός έλεγχος (ΠΔ 1073/1981, ΠΔ 305/1996)
	9 Οι χειριστές να μην εγκαταλείπουν τα ΜΕ χωρίς να λάβουν τα απαιτούμενα μέτρα εξασφάλισης τους (ΠΔ 1073/1981, ΠΔ 305/1996)
Ενδεχόμενος ΚΙΝΔΥΝΟΣ : Πιάσιμο - σύνθλιψη - χτύπημα	
Βαθμός επικινδυνότητας : 2	
Μέτρα	1 Τα κινούμενα μέρη των μηχανών πρέπει να φέρουν προφυλακτήρες (N. 3850/10, ΠΔ 395/1994)
	2 Οι εργαζόμενοι πρέπει να κρατούν αποστάσεις ασφαλείας από μηχανήματα, οχήματα και εξοπλισμό
	3 Οι εργαζόμενοι πρέπει να κρατούν αποστάσεις ασφαλείας από κινούμενα φορτία (ΠΔ 1073/1981)
	4 Οι εργαζόμενοι πρέπει να αποφεύγουν να βρίσκονται μεταξύ κινούμενου φορτίου, μηχανήματος, οχήματος, εξοπλισμού και σταθερού δομικού στοιχείου (ΠΔ 1073/1981)
	5 Οι εργαζόμενοι πρέπει να αποφεύγουν τις μετατροπές - συντηρήσεις εξοπλισμού, εφόσον δεν έχουν εξουσιοδοτηθεί για το σκοπό αυτό (ΠΔ 1073/1981, ΠΔ 395/1994)
Ενδεχόμενος ΚΙΝΔΥΝΟΣ : Τροχαίο	
Βαθμός επικινδυνότητας : 2	
Μέτρα	1 Πριν την έναρξη των εργασιών σε οδούς υπό κυκλοφορία πρέπει να ενημερωθούν οι αρμόδιες αρχές και οι άμεσα ενδιαφερόμενοι (ΥΑ 503/2003)
	2 Η τροχαία της περιοχής πρέπει να ενημερωθεί για τις εργασίες και τις κυκλοφοριακές ρυθμίσεις, ώστε να διευθετηθεί το θέμα των αδειών. Επίσης πρέπει να καθοριστεί αν απαιτείται η συνδρομή της τροχαίας για τη ρύθμιση της κυκλοφορίας (ΥΑ 503/2003)
	3 Η σήμανση πρέπει να γίνεται όπως προβλέπεται από τα σκαριφήματα της ΥΑ 502/2003 ή τη σχετική μελέτη (εφόσον η περίπτωση δεν αντιστοιχεί σε κάποιο από τα σκαριφήματα) (ΥΑ 503/2003)
	4 Πρέπει να εξασφαλίζεται πλήρης και ικανοποιητική περίφραξη του χώρου των εργασιών, αποτρέποντας τους μη έχοντες εργασία να εισέλθουν σε αυτόν. Επίσης πρέπει να αποτρέπεται η είσοδος οχημάτων, που έχουν παρεκκλίνει από την πορεία τους, στο χώρο (ΠΔ 305/1996, ΥΑ 503/2003)
	5 Όλες οι εργασίες πρέπει να εκτελούνται εντός της περιφραξης του έργου (ΥΑ 503/2003)
	6 Όλοι οι εργαζόμενοι πρέπει να φορούν φωσφορίζοντα γιλέκα συνεχώς (ΥΑ 503/2003, ΠΔ 396/1994)

Μέτρα	7	Να διατηρείται καθαρός ο χώρος εργασίας άλλα και το οδόστρωμα εκτός του εργοταξιακού χώρου (ΥΑ 503/2003)
	8	Μετά το τέλος της εργασίας όλα τα οχήματα και μηχανήματα πρέπει να ασφαίζονται (ΠΔ 1073/1981)
	9	Οι πινακίδες οδικής σήμανσης που τοποθετούνται πρέπει να στερεώνονται, ώστε να μην ανατραπούν (βαριές βάσεις, πρόσδεση) (ΥΑ 503/2003)
	10	Συνιστάται να χρησιμοποιείται τουλάχιστον ένας εργαζόμενος για την προσωρινή ρύθμιση της κυκλοφορίας αν κριθεί απαραίτητο. Ο εργαζόμενος πρέπει να φοράει φωσφορίζον γιλέκο, κράνος, παπούτσια και να κρατάει κόκκινη σημαία. Επίσης πρέπει να είναι ενημερωμένος για τους τρόπους ρύθμισης της κυκλοφορίας και ενημέρωσης των διερχόμενων οδηγών. Κατά τη διάρκεια των εργασιών πρέπει να χρησιμοποιούνται κώνοι, για το διαχωρισμό του εργοταξίου από την οδό (Ν 3850/2010, ΥΑ 503/2003, ΠΔ 396/1994)
	11	Να χρησιμοποιείται, αν απαιτείται, όχημα προειδοποίησης των διερχόμενων οδηγών (ΥΑ 503/2003)
	12	Πρέπει να ελέγχεται σε καθημερινή βάση ότι δεν μετακινήθηκαν ή αφαιρέθηκαν υλικά σήμανσης ή ασφάλισης. Σε περίπτωση που έχει συμβεί κάτι τέτοιο, πρέπει να αποκαθίστανται άμεσα τα μέτρα ασφάλειας (ΥΑ 503/2003)
	13	Οι εργαζόμενοι κοντά οδούς υπό κυκλοφορία πρέπει να φορούν ανακλαστικό ρουχισμό (ΥΑ 503/2003, ΠΔ 396/1994)
Ενδεχόμενος ΚΙΝΔΥΝΟΣ : Ηλεκτροπληξία Βαθμός επικινδυνότητας : 2		
Μέτρα	1	Οι ηλεκτρικές εγκαταστάσεις του εργοταξίου να ακολουθούν τις διατάξεις του Προτύπου ΕΛΟΤ HD 384. Η ίδια πρόβλεψη ισχύει και για κάθε είδους συσκευή ή μηχανήμα που λειτουργεί με ηλεκτρικό ρεύμα (Ν 3850/2010, ΑΠ Φ 7.5/1816/88/2004)
	2	Οι ηλεκτρικοί πίνακες διανομής πρέπει να είναι μεταλλικοί ή πλαστικοί, στεγανού τύπου, με δυνατότητα κλειδώματος. Οι πίνακες πρέπει να γειώνονται. Επίσης πρέπει να φέρουν προστατευτικό διακόπτη διαφυγής (διαφορικής προστασίας – αντιηλεκτροπληξιακός αυτόματος). Η εγκατάσταση και η συντήρηση των πινάκων πρέπει να γίνεται από αδειούχο ηλεκτρολόγο. Οι πίνακες πρέπει να παραμένουν κλειδωμένοι (Ν 3850/2010, ΠΔ 1073/1981, ΑΠ Φ 7.5/1816/88/2004)
	3	Οι γραμμές τροφοδοσίας ηλεκτρικού ρεύματος να είναι ενισχυμένης μηχανικής αντοχής και ηλεκτρικής μόνωσης (ΑΠ Φ 7.5/1816/88/2004)
	4	Οι διαδρομές των καλωδίων προς τα ηλεκτρικά εργαλεία πρέπει να μη δημιουργούν προβλήματα στη λειτουργία του εργοταξίου. Συνιστάται η κάλυψη τους (πέραςμα σε σωλήνες, σκέπασμα με μαδέρια, υπογειοποίηση), η υπέργεια διαδρομή και η τοποθέτηση τους εκτός διαδρόμων κίνησης προσωπικού, μηχανημάτων και οχημάτων (ΠΔ 1073/1981, ΑΠ Φ 7.5/1816/88/2004)
	5	Η κατάσταση του εξοπλισμού να είναι άριστη. Φθαρμένα εργαλεία, καλώδια, φως, πολύπριζα και πρίζες πρέπει να αντικαθίστανται άμεσα (Ν.3850/10, ΠΔ 1073/1981, ΑΠ Φ 7.5/1816/88/2004)
Ενδεχόμενος ΚΙΝΔΥΝΟΣ : Ηλεκτροπληξία λόγω εναέριου δικτύου Βαθμός επικινδυνότητας : 2		
Μέτρα	1	Σε περίπτωση ύπαρξης υπογείων ή/και εναερίων αγωγών ηλεκτρικού ρεύματος κοντά στο εργοτάξιο πρέπει να ειδοποιείται ο ΔΕΔΔΗΕ από τον Ανάδοχο, πριν την έναρξη των εργασιών. Τα μέτρα ασφάλειας που θα ληφθούν πρέπει να εξεταστούν από κοινού με την αρμόδια υπηρεσία του ΔΕΔΔΗΕ. Τα προτεινόμενα μέτρα θα ληφθούν κατόπιν έγκρισης του ΔΕΔΔΗΕ (ΠΔ 1073/1981)
	2	Υπογειοποίηση ή παραλλαγή του δικτύου παροχής ηλεκτρικού ρεύματος (ΠΔ 1073/1981)
	3	Αποφυγή διακίνησης υλικών σε θέσεις κοντά στους αγωγούς (ΠΔ 1073/1981)
	4	Τήρηση απόστασης ασφαλείας (η οποία θα υποδειχθεί από τον ΔΕΔΔΗΕ) από αγωγούς μέσης τάσης και γενικά κάθε είδους αγωγό (ΠΔ 1073/1981)
	5	Τοποθέτηση προστατευτικών δοκών για την εξασφάλιση της απαιτούμενης απόστασης ασφαλείας. Σε περίπτωση που είναι αδύνατη η συγκεκριμένη λύση, προτείνεται η τοποθέτηση σήμανσης (πχ σχοινί με κρεμασμένες πινακίδες ή αλυσίδες, αναλόγως του ύψους) σε απόσταση ασφαλείας (ΠΔ 1073/1981)
Ενδεχόμενος ΚΙΝΔΥΝΟΣ : Θόρυβος Βαθμός επικινδυνότητας : 1		
Μέτρα	1	Τοποθέτηση πηγών θορύβου (πχ γεννήτριες) μακριά από τις θέσεις εργασίας (ΠΔ 149/2006)
	2	Απομόνωση των πηγών θορύβου με χωρίσματα (ΠΔ 149/2006)

Μέτρα	3	Εκτέλεση θορυβωδών εργασιών (πχ χρήση αεροσυμπιεστή) μακριά από άλλα συνεργεία (ΠΔ 149/2006)	
	4	Αποφυγή αφαίρεσης σιγαστήρων και των προστατευτικών καλυμμάτων των μηχανημάτων (ΠΔ 149/2006, ΠΔ 395/1994)	
	5	Συντήρηση του εξοπλισμού σύμφωνα με τις προδιαγραφές του κατασκευαστή του (N 3850/2010, ΠΔ 395/1994)	
	6	Αποστάσεις ασφαλείας από μηχανήματα και εξοπλισμό που παράγει θόρυβο (ΠΔ 149/2006)	
	7	Περιορισμός της έκθεσης σε θόρυβο με διαχειριστικά μέτρα (διαλείμματα, εναλλαγή αντικειμένου εργασίας, εναλλαγή εργαζομένων για την εκτέλεση της ίδιας εργασίας) (ΠΔ 149/2006)	
	8	Εξέταση της κατάστασης της υγείας του προσωπικού που εκτίθεται σε θόρυβο από τον γιατρό εργασίας της επιχείρησης (N 3850/2010, ΠΔ 149/2006, ΠΔ 17/1996, N 1568/1981)	
	9	Χρήση ΜΑΠ (ωτασπίδες, ωτοβύσματα) (N 3850/2010, ΠΔ 149/2006, ΠΔ 396/1994)	
	10	Αποφυγή εργασιών κατά τις ώρες καινής ησυχίας	
	Ενδεχόμενος ΚΙΝΔΥΝΟΣ : Μυοσκελετικοί τραυματισμοί		
	Βαθμός επικινδυνότητας : 1		
Μέτρα	1	Περιορισμός της χειρωνακτικής διακίνησης φορτίων με τη βοήθεια μηχανικών μέσων, όπου είναι εφικτό (ΠΔ 397/1994)	
	2	Πριν από κάθε χειρωνακτική διακίνηση φορτίου πρέπει να λαμβάνονται υπόψη τα χαρακτηριστικά του φορτίου (βάρος, κέντρο βάρους, όγκος, σχήμα, λαβές, σύσταση) (ΠΔ 397/1994)	
	3	Πριν από κάθε χειρωνακτική διακίνηση φορτίου πρέπει να λαμβάνονται υπόψη απαιτούμενη σωματική προσπάθεια (στροφή κορμού, απότομη μετακίνηση, ασταθής σωματική στάση) (ΠΔ 397/1994)	
	4	Πριν από κάθε χειρωνακτική διακίνηση φορτίου πρέπει να λαμβάνονται υπόψη τα χαρακτηριστικά του εργασιακού περιβάλλοντος (ελεύθερος χώρος, διαθέσιμο ύψος, κλίση και ολισθηρότητα δαπέδου, θερμοκρασία, υγρασία, αερισμός, φωτισμός) (ΠΔ 397/1994)	
	5	Πριν από κάθε χειρωνακτική διακίνηση φορτίου πρέπει να λαμβάνονται υπόψη τα χαρακτηριστικά της εργασίας (συχνότητα, διάρκεια, απόσταση, χρόνος ανάπαυσης, ρυθμός εργασίας) (ΠΔ 397/1994)	
	6	Ενημέρωση των εργαζομένων για τα μέτρα ασφάλειας που πρέπει να λαμβάνουν. Επίσης η κατάσταση της υγείας τους και η σωματική τους διάπλαση πρέπει να μη δημιουργούν προβλήματα στην εκτέλεση των συγκεκριμένων εργασιών (N 3850/2010, ΠΔ 397/1994)	
	7	Εξέταση της κατάστασης της υγείας του προσωπικού που εκτελεί χειρωνακτικές εργασίες από τον γιατρό εργασίας της επιχείρησης (N. 3850/10, ΠΔ 397/1994, ΠΔ 17/1996, N 1568/1985)	
Ενδεχόμενος ΚΙΝΔΥΝΟΣ : Καταπτώσεις - καθιζήσεις ικριωμάτων			
Βαθμός επικινδυνότητας : 3			
Μέτρα	1	Πριν την ανέγερση της σκαλωσιάς πρέπει να διενεργείται μελέτη κατασκευής και αντοχής αυτής από τον αρμόδιο μηχανικό, εκτός αν κατασκευάζεται σύμφωνα με τις προβλέψεις του κατασκευαστή της (ΠΔ 155/2004, ΚΥΑ 16440/1994)	
	2	Για μεταλλικές σκαλωσιές πρέπει να υπάρχουν τα πιστοποιητικά τους, δηλαδή βεβαίωση εξέτασης τύπου, δήλωση πιστότητας, τεύχος μελέτης αντοχής, οδηγίες συναρμολόγησης και προβλεπόμενες χρήσεις (ΚΥΑ 1440/1994)	
	3	Για μεταλλικές σκαλωσιές πρέπει να υπάρχει κατάλληλη σήμανση στα στοιχεία της σκαλωσιάς, η οποία συμφωνεί με τα πιστοποιητικά της (ΚΥΑ 1440/1994)	
	4	Πρέπει να τηρούνται όλοι οι κανόνες και οι οδηγίες του κατασκευαστή της σκαλωσιάς για την ασφαλή και σταθερή ανέγερση της (ΠΔ 155/2004, ΚΥΑ 1440/1994)	
	5	Πρέπει να ελέγχονται όλα τα χρησιμοποιούμενα υλικά της σκαλωσιάς πριν τη χρησιμοποίησή τους (ΠΔ 155/2004, ΚΥΑ 1440/1994)	
	6	Μόνο έμπειροι και εξειδικευμένοι εργαζόμενοι να χρησιμοποιούνται για την συναρμολόγηση και αποσυναρμολόγηση της σκαλωσιάς (ΠΔ 155/2004, ΠΔ 305/1996, ΚΥΑ 1440/1994)	
	7	Η σκαλωσιά πρέπει να εδράζεται σε σταθερό έδαφος (ΠΔ 155/2004, ΠΔ 778/1980)	
	8	Για τη στήριξη σκαλωσιών σε χώμα πρέπει να χρησιμοποιούνται μαδέρια (ΠΔ 778/1980)	
	9	Η έδραση σκαλωσιών σε μπάζα πρέπει να αποφεύγεται (ΠΔ 778/1980, ΠΔ 155/2004)	
	10	Η έδραση σκαλωσιών σε υαλοπίνακες πρέπει να αποφεύγεται (ΠΔ 778/1980, ΠΔ 155/2004)	

Μέτρα	11 Η σκαλωσιά πρέπει να "δένεται" στην κατασκευή ή να αντιστηρίζεται. Το "δέσιμο" σε καμία περίπτωση δεν πρέπει να γίνεται με σχοινί ή σύρμα, αλλά σύμφωνα με τις προβλέψεις του κατασκευαστή της σκαλωσιάς (ΠΔ 778/1980, ΠΔ 155/2004)
	12 Πριν ολοκληρωθεί μια σκαλωσιά δεν πρέπει να χρησιμοποιείται (ΠΔ 155/2004, ΠΔ 778/1980)
	13 Πρέπει να διενεργείται τακτικός έλεγχος της αντοχής και σταθερότητας της σκαλωσιάς. Οι έλεγχοι πρέπει να καταγράφονται στο Ημερολόγιο Μέτρων Ασφάλειας του έργου (ΠΔ 305/1996, ΠΔ 778/1980, ΠΔ 1073/1981, Ν 1296/1983)
Ενδεχόμενος ΚΙΝΔΥΝΟΣ : Γλίστριμα - παραπάτημα Βαθμός επικινδυνότητας : 1	
Μέτρα	1 Διατήρηση καλού νοικοκυριού στο εργοτάξιο (ΠΔ 1073/1981)
	2 Διατήρηση των προσβάσεων σε καλή κατάσταση (ΠΔ 1073/1981)
	3 Επαρκής φωτισμός των θέσεων εργασίας και των προσβάσεων σε αυτές (ΠΔ 1073/1981)
	4 Αποφυγή περάσματος καλωδίων, σωλήνων, αγωγών σε δάπεδα που χρησιμοποιούνται ως προσβάσεις ή θέσεις εργασίας. Εναλλακτικά προτείνεται η τοποθέτησή τους σε ασφαλές ύψος ή το πέρασμά τους από τα άκρα των διαδρόμων. Σε αυτή την περίπτωση πρέπει να ληφθεί υπόψη η προστασία (κάλυψη) και η σήμανση τους (ΠΔ 1073/1981)
	5 Άμεσος καθαρισμός των δαπέδων που καθίστανται ολισθηρά (πχ από πτώση λιπαντικών) (ΠΔ 1073/1981)
Ενδεχόμενος ΚΙΝΔΥΝΟΣ : Δονήσεις Βαθμός επικινδυνότητας : 1	
Μέτρα	1 Τακτική συντήρηση του εξοπλισμού και επισκευή φθορών (Ν 3850/2010, ΠΔ 1073/1981, ΠΔ 395/1994)
	2 Συντήρηση των συστημάτων αναρτήσεων φορητών και μηχανημάτων (Ν 3850/2010, ΠΔ 1073/1981, ΠΔ 395/1994, ΠΔ 305/1996)
	3 Επιλογή εργαλείων με διατάξεις απορρόφησης ενέργειας (ΠΔ 395/1994)
	4 Περιορισμός της έκθεσης σε κραδασμούς με διαχειριστικά μέτρα (διαλείμματα, εναλλαγή αντικειμένου εργασίας, εναλλαγή εργαζομένων για την εκτέλεση της ίδιας εργασίας)
	5 Εξέταση της κατάστασης της υγείας του προσωπικού που εκτίθεται σε δονήσεις από τον γιατρό εργασίας της επιχείρησης (Ν 3850/2010, ΠΔ 17/1996, Ν 1568/1985)
	6 Χρήση ΜΑΠ (γάντια) (Ν 3850/2010, ΠΔ 396/1994)
Ενδεχόμενος ΚΙΝΔΥΝΟΣ : Έκθεση σε βλαπτικές ουσίες Βαθμός επικινδυνότητας : 2	
Μέτρα	1 Τα χημικά πρέπει να συνοδεύονται με τα Δελτία Πληροφοριών Ασφάλειας (MSDS) κατά την παραλαβή τους στο εργοτάξιο (ΠΔ 339/2001, ΠΔ 388/2001, ΠΔ 307/1986, ΠΔ 77/1993)
	2 Ενημέρωση των εργαζομένων για την ασφαλή χρήση των χημικών, σύμφωνα με τα αναγραφόμενα στα Δελτία Πληροφοριών Ασφάλειας (MSDS) τους (Ν 3850/2010, ΠΔ 339/2001, ΠΔ 388/2001, ΠΔ 307/1986, ΠΔ 77/1993)
	3 Αποθήκευση των χημικών σύμφωνα με τις προδιαγραφές του προμηθευτή τους (ΠΔ 339/2001, ΠΔ 388/2001, ΠΔ 307/1986, ΠΔ 77/1993, ΠΔ 305/1996)
	4 Χρήση των χημικών σύμφωνα με τις προδιαγραφές του προμηθευτή τους (ΠΔ 339/2001, ΠΔ 388/2001, ΠΔ 307/1986, ΠΔ 77/1993)
	5 Χρήση ΜΑΠ, σύμφωνα με τα αναγραφόμενα στα Δελτία Πληροφοριών Ασφάλειας (MSDS) των χημικών και κατόπιν Γραπτής Εκτίμησης του Τεχνικού Ασφάλειας ή/και του Γιατρού Εργασίας (Ν 3850/2010, ΠΔ 396/1994, ΠΔ 339/2001, ΠΔ 388/2001, ΠΔ 307/1986, ΠΔ 77/1993)
	6 Σχολαστική τήρηση των κανόνων υγιεινής από το προσωπικό που χρησιμοποιεί χημικά, κατά τα διαλείμματα και μετά το πέρας της εργασίας (ΠΔ 339/2001, ΠΔ 388/2001, ΠΔ 307/1986, ΠΔ 77/1993)
	7 Περιοδική εξέταση της κατάστασης της υγείας του προσωπικού που χρησιμοποιεί χημικά, από τον γιατρό εργασίας της επιχείρησης (Ν 3850/2010, ΠΔ 17/1996, Ν 1568/1985, ΠΔ 339/2001, ΠΔ 388/2001, ΠΔ 307/1986, ΠΔ 77/1993)
Μ.Α.Π.	1 Γυαλιά EN 166 (Β για μηχανική αντοχή φακών)
	2 Παπούτσια (απαραίτητα για κάθε εργασία στο εργοτάξιο) EN ISO 20345 (S3)
	3 Αδιάβροχες μπότες EN ISO 20345 (S1)
	4 Ζώνη ασφαλείας 5 σημείων EN 361, EN 358

Μ.Α.Π.	5	Γάντια EN 388:2016 (έναντι μηχανικών κινδύνων)
	6	Κράνος (απαραίτητο για κάθε εργασία στο εργοτάξιο) EN 397
	7	Ανακλαστικό γιλέκο EN ISO 20471 (class 2)
ΕΡΓΑΣΙΑ	: ΕΚΣΚΑΦΕΣ ΤΑΦΡΩΝ	
Ανάλυση εργασίας	: Εργασίες σήμανσης - ασφάλισης Πρόσβαση μηχανημάτων στο χώρο Εκσκαφές Απομάκρυνση προϊόντων εκσκαφών με οχήματα	
Ενδεχόμενος ΚΙΝΔΥΝΟΣ	: Πτώση εργαζόμενου από πρანές	
Βαθμός επικινδυνότητας	: 3	
Μέτρα	1	Περίφραξη των πρανών με διπλή σανίδα σε ύψος 1 μ από το πάτημα, μονή σανίδα σε ύψος 0,5 μ και σοβατεπί ύψους 15 εκ (ΠΔ 305/1996, ΠΔ 1073/1981)
	2	Περίφραξη των πρανών με μεταλλικές κουπαστές σε ύψος 1 μ και 0,5 μ από το πάτημα και σοβατεπί ύψους 15 εκ (ΠΔ 305/1996, ΠΔ 1073/1981)
	3	Περίφραξη των πρανών με προστατευτικό δίχτυ, σε ύψος τουλάχιστον 1 μ (ΠΔ 305/1996, ΠΔ 1073/1981)
Ενδεχόμενος ΚΙΝΔΥΝΟΣ	: Πτώση αντικειμένων από πρανή	
Βαθμός επικινδυνότητας	: 2	
Μέτρα	1 Αποφυγή τοποθέτησης υλικών στα άκρα των πρανών (ΠΔ 778/1980, ΠΔ 305/1996)	
Ενδεχόμενος ΚΙΝΔΥΝΟΣ	: Καταπτώσεις - καθιζήσεις	
Βαθμός επικινδυνότητας	: 3	
Μέτρα	1	Πριν την έναρξη των εργασιών εκσκαφής πρέπει να διερευνηθεί, σε συνεργασία με τους αρμόδιους φορείς, η τυχόν ύπαρξη και θέση υπογείων δικτύων. Η ακριβής θέση των δικτύων πρέπει να επιβεβαιωθεί με επιτόπου ερευνητικές τομές (ΠΔ 1073/1981, ΠΔ 305/1996)
	2	Πριν την έναρξη των εργασιών εκσκαφής πρέπει να μελετηθεί η ανάγκη αντιστήριξης των πρανών της εκσκαφής (υπόγειος ορίζοντας, παλαιότερες εκσκαφές στο χώρο, σύσταση εδαφικών υλικών) καθώς και των παρακείμενων κατασκευών. Τα απαιτούμενα μέτρα αντιστήριξης πρέπει να μελετούνται από αρμόδιο μηχανικό. (ΠΔ 1073/1981, ΠΔ 305/1996)
	3	Κατά τις εκσκαφές πρέπει να αφαιρούνται προεξέχοντα τμήματα βράχων, λίθων ή χυμάτων, τα οποία ενδέχεται να καταπέσουν αργότερα (ΠΔ 1073/1981)
	4	Τα υπόγεια ύδατα πρέπει να αντλούνται συνεχώς. Τα νερά πρέπει να διοχετεύονται σε στόμια υπονόμων, εφόσον είναι εφικτό (ΠΔ 1073/1981, ΠΔ 305/1996)
	5	Προσωρινή αποθήκευση προϊόντων εκσκαφής πρέπει να γίνεται σε θέσεις εκτός του εύρους κατάκλισης του πιθανού πρίσματος ολίσθησης. Τα προϊόντα εκσκαφής δεν πρέπει να αποθηκεύονται σε κοινόχρηστους χώρους. Επίσης κοντά στα πρανή δεν πρέπει να αποθηκεύονται υλικά και εργαλεία (ΠΔ 1073/1981, ΠΔ 305/1996)
	6	Οι χειριστές των μηχανημάτων πρέπει να κρατούν αποστάσεις ασφαλείας από πρανή και υφιστάμενες κατασκευές - εξοπλισμό, δίκτυα. Ο χειρισμός των μηχανημάτων πρέπει να γίνεται με ιδιαίτερη προσοχή (ΠΔ 1073/1981)
	7	Οι εργασίες εντός της εκσκαφής πρέπει να ξεκινούν μετά τη βεβαίωση του αρμόδιου εργολάβου ότι δεν υπάρχει κίνδυνος (ΠΔ 1073/1981)
	8	Εφόσον διαμορφωθεί προσωρινή πρόσβαση για τα φορτηγά αυτοκίνητα, αυτή πρέπει να διαθέτει πλάτος τουλάχιστον 3 μ και μέγιστη κλίση 25% (ΠΔ 1073/1981, ΠΔ 305/1996)
	9	Εφόσον κατασκευαστούν κλιμακοστάσια, αυτά πρέπει να διαθέτουν σκαλοπάτια μέγιστου ύψους 25 cm. Επίσης πρέπει να προεξέχουν κατά 1 μ από το χείλος της εκσκαφής. Σημειώνεται ότι ανεμόσκαλες επιτρέπονται σε εκσκαφές βάθους μικρότερου των 10 μ, μόνο εφόσον προσδένονται και στα δυο άκρα τους. Οι σκάλες πρέπει να διαθέτουν σε όλο το μήκος τους κουπαστή σε ύψος 1 μ, και ενδιάμεση ράβδο σε ύψος 0,50 μ από το ύψος του σκαλοπατιού και σοβατεπί ύψος 15 cm. Για τις ανεμόσκαλες συνιστάται η τοποθέτηση προστατευτικού κλωβού ακτίνας 0,75 μ (ΠΔ 155/2004, ΠΔ 1073/1981)
	10	Τα πρανή των εκσκαφών και οι αντιστήριξεις πρέπει να επιθεωρούνται από αρμόδιο πρόσωπο σε καθημερινή βάση, εφόσον το βάθος της εκσκαφής υπερβαίνει το 1,50 μ. Οι παρατηρήσεις των παραπάνω ελέγχων πρέπει να καταγράφονται στο Ημερολόγιο Μέτρων Ασφάλειας του έργου (ΠΔ 1073/1981, Ν 1396/1983)

Μέτρα	11 Λεπτομερής εξέταση της εκσκαφής διενεργείται από τον αρμόδιο μηχανικό μετά από ζημιές ή καταπτώσεις πρανών, μετά τη διακοπή εργασιών λόγω δυσμενών καιρικών συνθηκών (πχ θεομηνία, παγετός), ανεξαρτήτως των παραπάνω, μια φορά εβδομαδιαίως. Οι παρατηρήσεις των παραπάνω ελέγχων πρέπει να καταγράφονται στο Ημερολόγιο Μέτρων Ασφάλειας του έργου (ΠΔ 1073/1981, Ν 1396/1983)
Ενδεχόμενος ΚΙΝΔΥΝΟΣ : Σύγκρουση με μηχανήμα Βαθμός επικινδυνότητας : 2	
Μέτρα	<p>1 Πρέπει να τηρείται απόσταση ασφαλείας από τα ΜΕ. Οι μη έχοντες εργασία πρέπει να απομακρύνονται από το χώρο κίνησης και εργασίας των ΜΕ (ΠΔ 1073/1981)</p> <p>2 Οι εργαζόμενοι να μην πλησιάζουν τα ΜΕ εφόσον ο χειριστής δεν τους έχει αντιληφθεί. Επίσης δεν πρέπει να αναπαύονται πάνω ή κοντά σε ΜΕ (ΠΔ 1073/1981)</p> <p>3 Ο χειρισμός των ΜΕ πρέπει να γίνεται από αδειούχους χειριστές, ηλικίας άνω των 18 ετών. Επίσης επιτρέπεται βοηθοί χειριστών να χειρίζονται ΜΕ, υπό την καθοδήγηση χειριστή, για συγκεκριμένες ώρες. Οι χειριστές των ΜΕ πρέπει να διαθέτουν άδεια αντίστοιχης Ομάδας και Κατηγορίας (ΠΔ 113/2012, ΠΔ 305/1996, ΠΔ 1073/1981)</p> <p>4 Οι εργαζόμενοι κοντά στο χώρο κίνησης και εργασίας των ΜΕ πρέπει να φορούν ανακλαστικό ρουχιισμό (ΠΔ 396/1994)</p> <p>5 Τα ΜΕ πρέπει να πληρούν τις προδιαγραφές της Ευρωπαϊκής Νομοθεσίας και να φέρουν την ένδειξη «CE» (ΠΔ 395/1994, ΠΔ 89/1999, ΠΔ 304/2000)</p> <p>6 Τα ΜΕ πρέπει να συνοδεύονται με ενημερωμένο εγχειρίδιο οδηγιών λειτουργίας και συντήρησης (στην Ελληνική γλώσσα). Ο χειρισμός τους πρέπει να είναι σύμφωνος με τις προβλέψεις του εγχειριδίου και της Νομοθεσίας (ακόμη και κατά την ακινητοποίηση τους) (Ν 3850/2010, ΠΔ 395/1994, ΠΔ 1073/1981)</p> <p>7 Η λειτουργία των ΜΕ πρέπει να επιβλέπεται από αρμόδιο πρόσωπο (σύμφωνα με το ΒΔ4/1951). Οι διατάξεις ασφαλείας (πχ κουμπί επείγουσας διακοπής, ηχητικό σήμα οπισθοπορείας) καθώς τα συστήματα πέδησης και διεύθυνσης πρέπει να λειτουργούν κανονικά. Τα ελαστικά πρέπει να βρίσκονται σε άριστη κατάσταση. Οι ενδείξεις του ταμπλό χειρισμού πρέπει να λειτουργούν, όπως επίσης και η οι διατάξεις σήμανσης (φώτα, φάρος) (ΠΔ 1073/1981, ΠΔ 395/1994, ΠΔ 89/1999, ΠΔ 304/2000)</p> <p>8 Τα ΜΕ καθώς και τα κινούμενα μέρη τους, πρέπει να εξασφαλίζονται κατά την ακινητοποίηση τους. Επίσης δεν πρέπει να αφήνονται χωρίς φορτίο (πχ κάδοι εκσκαπτικών). Πριν την επαναλειτουργία κάθε ΜΕ πρέπει να προηγείται γενικός έλεγχος (ΠΔ 1073/1981, ΠΔ 305/1996)</p> <p>9 Οι χειριστές να μην εγκαταλείπουν τα ΜΕ χωρίς να λάβουν τα απαιτούμενα μέτρα εξασφάλισης τους (ΠΔ 1073/1981, ΠΔ 305/1996)</p>
Ενδεχόμενος ΚΙΝΔΥΝΟΣ : Πιάσιμο - σύνθλιψη - χτύπημα Βαθμός επικινδυνότητας : 2	
Μέτρα	<p>1 Τα κινούμενα μέρη των μηχανών πρέπει να φέρουν προφυλακτήρες (Ν. 3850/10, ΠΔ 395/1994)</p> <p>2 Οι εργαζόμενοι πρέπει να κρατούν αποστάσεις ασφαλείας από μηχανήματα, οχήματα και εξοπλισμό</p> <p>3 Οι εργαζόμενοι πρέπει να κρατούν αποστάσεις ασφαλείας από κινούμενα φορτία (ΠΔ 1073/1981)</p> <p>4 Οι εργαζόμενοι πρέπει να αποφεύγουν να βρίσκονται μεταξύ κινούμενου φορτίου, μηχανήματος, οχήματος, εξοπλισμού και σταθερού δομικού στοιχείου (ΠΔ 1073/1981)</p> <p>5 Οι εργαζόμενοι πρέπει να αποφεύγουν τις μετατροπές - συντηρήσεις εξοπλισμού, εφόσον δεν έχουν εξουσιοδοτηθεί για το σκοπό αυτό (ΠΔ 1073/1981, ΠΔ 395/1994)</p>
Ενδεχόμενος ΚΙΝΔΥΝΟΣ : Τροχαίο Βαθμός επικινδυνότητας : 2	
Μέτρα	<p>1 Πριν την έναρξη των εργασιών σε οδούς υπό κυκλοφορία πρέπει να ενημερωθούν οι αρμόδιες αρχές και οι άμεσα ενδιαφερόμενοι (ΥΑ 503/2003)</p> <p>2 Η τροχαία της περιοχής πρέπει να ενημερωθεί για τις εργασίες και τις κυκλοφοριακές ρυθμίσεις, ώστε να διευθετηθεί το θέμα των αδειών. Επίσης πρέπει να καθοριστεί αν απαιτείται η συνδρομή της τροχαίας για τη ρύθμιση της κυκλοφορίας (ΥΑ 503/2003)</p> <p>3 Η σήμανση πρέπει να γίνεται όπως προβλέπεται από τα σκαριφήματα της ΥΑ 502/2003 ή τη σχετική μελέτη (εφόσον η περίπτωση δεν αντιστοιχεί σε κάποιο από τα σκαριφήματα) (ΥΑ 503/2003)</p> <p>4 Πρέπει να εξασφαλίζεται πλήρης και ικανοποιητική περίφραξη του χώρου των εργασιών, αποτρέποντας τους μη έχοντες εργασία να εισέλθουν σε αυτόν. Επίσης πρέπει να αποτρέπεται η είσοδος οχημάτων, που έχουν παρεκκλίνει από την πορεία τους, στο χώρο (ΠΔ 305/1996, ΥΑ 503/2003)</p>

Μέτρα	5	Όλες οι εργασίες πρέπει να εκτελούνται εντός της περιφραξης του έργου (ΥΑ 503/2003)
	6	Όλοι οι εργαζόμενοι πρέπει να φορούν φωσφορίζοντα γιλέκα συνεχώς (ΥΑ 503/2003, ΠΔ 396/1994)
	7	Να διατηρείται καθαρός ο χώρος εργασίας άλλα και το οδόστρωμα εκτός του εργοταξιακού χώρου (ΥΑ 503/2003)
	8	Μετά το τέλος της εργασίας όλα τα οχήματα και μηχανήματα πρέπει να ασφαρίζονται (ΠΔ 1073/1981)
	9	Οι πινακίδες οδικής σήμανσης που τοποθετούνται πρέπει να στερεώνονται, ώστε να μην ανατραπούν (βαριές βάσεις, πρόσδεση) (ΥΑ 503/2003)
	10	Συνιστάται να χρησιμοποιείται τουλάχιστον ένας εργαζόμενος για την προσωρινή ρύθμιση της κυκλοφορίας αν κριθεί απαραίτητο. Ο εργαζόμενος πρέπει να φοράει φωσφορίζον γιλέκο, κράνος, παπούτσια και να κρατάει κόκκινη σημαία. Επίσης πρέπει να είναι ενημερωμένος για τους τρόπους ρύθμισης της κυκλοφορίας και ενημέρωσης των διερχόμενων οδηγών. Κατά τη διάρκεια των εργασιών πρέπει να χρησιμοποιούνται κώνοι, για το διαχωρισμό του εργοταξίου από την οδό (Ν 3850/2010, ΥΑ 503/2003, ΠΔ 396/1994)
	11	Να χρησιμοποιείται, αν απαιτείται, όχημα προειδοποίησης των διερχόμενων οδηγών (ΥΑ 503/2003)
	12	Πρέπει να ελέγχεται σε καθημερινή βάση ότι δεν μετακινήθηκαν ή αφαιρέθηκαν υλικά σήμανσης ή ασφάλισης. Σε περίπτωση που έχει συμβεί κάτι τέτοιο, πρέπει να αποκαθίστανται άμεσα τα μέτρα ασφάλειας (ΥΑ 503/2003)
13	Οι εργαζόμενοι κοντά οδούς υπό κυκλοφορία πρέπει να φορούν ανακλαστικό ρουχισμό (ΥΑ 503/2003, ΠΔ 396/1994)	
Ενδεχόμενος ΚΙΝΔΥΝΟΣ : Ηλεκτροπληξία λόγω υπογείου δικτύου		
Βαθμός επικινδυνότητας : 2		
Μέτρα	1	Σε περίπτωση ύπαρξης υπογείων ή/και εναερίων αγωγών ηλεκτρικού ρεύματος κοντά στο εργοτάξιο πρέπει να ειδοποιείται ο ΔΕΔΔΗΕ από τον Ανάδοχο, πριν την έναρξη των εργασιών. Τα μέτρα ασφάλειας που θα ληφθούν πρέπει να εξεταστούν από κοινού με την αρμόδια υπηρεσία του ΔΕΔΔΗΕ. Τα προτεινόμενα μέτρα θα ληφθούν κατόπιν έγκρισης του ΔΕΔΔΗΕ (ΠΔ 1073/1981)
	2	Τήρηση απόστασης ασφαλείας (η οποία θα υποδειχθεί από τον ΔΕΔΔΗΕ) από αγωγούς μέσης τάσης και γενικά κάθε είδους αγωγό (ΠΔ 1073/1981)
	3	Έλεγχος σχεδίων για την ύπαρξη υπογείων δικτύων και διενέργεια ερευνητικών τομών (ΠΔ 1073/1981)
Ενδεχόμενος ΚΙΝΔΥΝΟΣ : Πυρκαγιά		
Βαθμός επικινδυνότητας : 2		
Μέτρα	1	Αποφυγή τοποθέτησης εύφλεκτων υλικών κοντά σε πηγές ανάφλεξης (ΠΔ 1073/1981)
	2	Αποφυγή εκτέλεσης "θερμών" εργασιών (χρήση τροχού, ηλεκτροσυγκόλλησης, φλόγας αερίου) κοντά σε εύφλεκτα υλικά (Ν 3850/2010, ΠΔ 17/1996, ΠΔ 1073/1981, ΠΔ 95/1978)
	3	Αποφυγή ανεξέλεγκτης ρίψης σκουπιδιών σε οποιοδήποτε χώρο (ΠΔ 1073/1981)
	4	Αποψήλωση θάμνων και χαμηλής βλάστησης κατά τους καλοκαιρινούς μήνες
	5	Απαγόρευση φωτιάς στο εργοτάξιο για οποιοδήποτε λόγο (πχ θέρμανση) (ΠΔ 1073/1981)
	6	Απαγόρευση καπνίσματος και γυμνής φλόγας σε επικίνδυνους χώρους (Ν 3850/2010, ΠΔ 17/1996, ΠΔ 1073/1981)
	7	Χρήση πυροσβεστικών μέσων (πυροσβεστήρες). Για την αποτελεσματική χρήση των πυροσβεστήρων συνιστάται να γίνεται ενημέρωση του προσωπικού. Επίσης σημειώνεται ότι τα πυροσβεστικά μέσα πρέπει να τοποθετούνται σε εύκολα προσβάσιμες θέσεις (Ν 3850/2010, ΠΔ 1073/1981, ΠΔ 95/1978)
	8	Σύσταση ομάδας πυρασφάλειας εργοταξίου (συνιστάται τα μέλη της να βρίσκονται στο εργοτάξιο σε καθημερινή βάση, να γνωρίζουν το εργοτάξιο και να έχουν ενημερωθεί για τη χρήση των πυροσβεστικών μέσων) (Ν 3850/2010, ΠΔ 1073/1981, ΠΔ 95/1978, ΠΔ 17/1996)
Ενδεχόμενος ΚΙΝΔΥΝΟΣ : Θόρυβος από μηχανήματα		
Βαθμός επικινδυνότητας : 1		
Μέτρα	1	Αποφυγή αφαίρεσης σιγαστήρων και των προστατευτικών καλυμμάτων των μηχανημάτων (ΠΔ 149/2006, ΠΔ 395/1994)
	2	Συντήρηση του εξοπλισμού σύμφωνα με τις προδιαγραφές του κατασκευαστή του (Ν 3850/2010, ΠΔ 395/1994)

Μέτρα	3	Αποστάσεις ασφαλείας από μηχανήματα και εξοπλισμό που παράγει θόρυβο (ΠΔ 149/2006)
	4	Εξέταση της κατάστασης της υγείας του προσωπικού που εκτίθεται σε θόρυβο από τον γιατρό εργασίας της επιχείρησης (Ν 3850/2010, ΠΔ 149/2006, ΠΔ 17/1996, Ν 1568/1981)
	5	Χρήση ΜΑΠ (ωτασπίδες, ωτοβύσματα) (Ν 3850/2010, ΠΔ 149/2006, ΠΔ 396/1994)
	6	Αποφυγή εργασιών κατά τις ώρες καινής ησυχίας
Ενδεχόμενος ΚΙΝΔΥΝΟΣ : Μυοσκελετικοί τραυματισμοί		
Βαθμός επικινδυνότητας : 1		
Μέτρα	1	Περιορισμός της χειρωνακτικής διακίνησης φορτίων με τη βοήθεια μηχανικών μέσων, όπου είναι εφικτό (ΠΔ 397/1994)
	2	Πριν από κάθε χειρωνακτική διακίνηση φορτίου πρέπει να λαμβάνονται υπόψη τα χαρακτηριστικά του φορτίου (βάρος, κέντρο βάρους, όγκος, σχήμα, λαβές, σύσταση) (ΠΔ 397/1994)
	3	Πριν από κάθε χειρωνακτική διακίνηση φορτίου πρέπει να λαμβάνονται υπόψη απαιτούμενη σωματική προσπάθεια (στροφή κορμού, απότομη μετακίνηση, ασταθής σωματική στάση) (ΠΔ 397/1994)
	4	Πριν από κάθε χειρωνακτική διακίνηση φορτίου πρέπει να λαμβάνονται υπόψη τα χαρακτηριστικά του εργασιακού περιβάλλοντος (ελεύθερος χώρος, διαθέσιμο ύψος, κλίση και ολισθηρότητα δαπέδου, θερμοκρασία, υγρασία, αερισμός, φωτισμός) (ΠΔ 397/1994)
	5	Πριν από κάθε χειρωνακτική διακίνηση φορτίου πρέπει να λαμβάνονται υπόψη τα χαρακτηριστικά της εργασίας (συχνότητα, διάρκεια, απόσταση, χρόνος ανάπαυσης, ρυθμός εργασίας) (ΠΔ 397/1994)
	6	Ενημέρωση των εργαζομένων για τα μέτρα ασφαλείας που πρέπει να λαμβάνουν. Επίσης η κατάσταση της υγείας τους και η σωματική τους διάπλαση πρέπει να μη δημιουργούν προβλήματα στην εκτέλεση των συγκεκριμένων εργασιών (Ν 3850/2010, ΠΔ 397/1994)
	7	Εξέταση της κατάστασης της υγείας του προσωπικού που εκτελεί χειρωνακτικές εργασίες από τον γιατρό εργασίας της επιχείρησης (Ν. 3850/10, ΠΔ 397/1994, ΠΔ 17/1996, Ν 1568/1985)
Ενδεχόμενος ΚΙΝΔΥΝΟΣ : Γλίστριμα - παραπάτημα		
Βαθμός επικινδυνότητας : 1		
Μέτρα	1	Διατήρηση καλού νοικοκυριού στο εργοτάξιο (ΠΔ 1073/1981)
	2	Διατήρηση των προσβάσεων σε καλή κατάσταση (ΠΔ 1073/1981)
	3	Επαρκής φωτισμός των θέσεων εργασίας και των προσβάσεων σε αυτές (ΠΔ 1073/1981)
	4	Αποφυγή περάσματος καλωδίων, σωλήνων, αγωγών σε δάπεδα που χρησιμοποιούνται ως προσβάσεις ή θέσεις εργασίας. Εναλλακτικά προτείνεται η τοποθέτησή τους σε ασφαλές ύψος ή το πέρασμα τους από τα άκρα των διαδρόμων. Σε αυτή την περίπτωση πρέπει να ληφθεί υπόψη η προστασία (κάλυψη) και η σήμανση τους (ΠΔ 1073/1981)
	5	Άμεσος καθαρισμός των δαπέδων που καθίστανται ολισθηρά (πχ από πτώση λιπαντικών) (ΠΔ 1073/1981)
Ενδεχόμενος ΚΙΝΔΥΝΟΣ : Δονήσεις από συμπίκνωση		
Βαθμός επικινδυνότητας : 1		
Μέτρα	1	Τακτική συντήρηση του εξοπλισμού και επισκευή φθορών (Ν 3850/2010, ΠΔ 1073/1981, ΠΔ 395/1994)
	2	Περιορισμός της έκθεσης σε κραδασμούς με διαχειριστικά μέτρα (διαλείμματα, εναλλαγή αντικειμένου εργασίας, εναλλαγή εργαζομένων για την εκτέλεση της ίδιας εργασίας)
	3	Εξέταση της κατάστασης της υγείας του προσωπικού που εκτίθεται σε δονήσεις από τον γιατρό εργασίας της επιχείρησης (Ν 3850/2010, ΠΔ 17/1996, Ν 1568/1985)
	4	Απόσταση ασφαλείας από τα μηχανήματα συμπίκνωσης - δόνησης (Ν.3850/10, ΠΔ 395/1994, ΠΔ 89/1999)
Ενδεχόμενος ΚΙΝΔΥΝΟΣ : Σκόνη από μηχανήματα - οχήματα		
Βαθμός επικινδυνότητας : 1		
Μέτρα	1	Διαβροχή με λάστιχο (ΠΔ 1073/1981)
	2	Διαβροχή με υδροφόρα (ΠΔ 1073/1981)
	3	Χρήση Μέσων Ατομικής Προστασίας (μάσκα, γυαλιά, γάντια, φόρμα) κατόπιν εκτίμησης του Τεχνικού Ασφάλειας ή/και του Γιατρού Εργασίας (Ν.3850/10,ΠΔ 396/1994)
Μ.Α.Π.	1	Παπούτσια (απαραίτητα για κάθε εργασία στο εργοτάξιο) EN ISO 20345 (S3)

Μ.Α.Π.	2	Αδιάβροχες μπότες EN ISO 20345 (S1)
	3	Γάντια EN 388:2016 (έναντι μηχανικών κινδύνων)
	4	Κράνος (απαραίτητο για κάθε εργασία στο εργοτάξιο) EN 397
	5	Φόρμα εργασίας EN 14605
	6	Ανακλαστικό γιλέκο EN ISO 20471 (class 2)
ΕΡΓΑΣΙΑ : ΔΙΑΜΟΡΦΩΣΗ ΠΕΡΙΒΑΛΛΟΝΤΟΣ ΧΩΡΟΥ		
Ανάλυση εργασίας : Μεταφορά υλικών στο χώρο Διαμόρφωση χώρου Καθαριότητα		
Ενδεχόμενος ΚΙΝΔΥΝΟΣ : Σύγκρουση με μηχανήμα		
Βαθμός επικινδυνότητας : 2		
Μέτρα	1	Πρέπει να τηρείται απόσταση ασφαλείας από τα ΜΕ. Οι μη έχοντες εργασία πρέπει να απομακρύνονται από το χώρο κίνησης και εργασίας των ΜΕ (ΠΔ 1073/1981)
	2	Οι εργαζόμενοι να μην πλησιάζουν τα ΜΕ εφόσον ο χειριστής δεν τους έχει αντιληφθεί. Επίσης δεν πρέπει να αναπαύονται πάνω ή κοντά σε ΜΕ (ΠΔ 1073/1981)
	3	Ο χειρισμός των ΜΕ πρέπει να γίνεται από αδειούχους χειριστές, ηλικίας άνω των 18 ετών. Επίσης επιτρέπεται βοηθοί χειριστών να χειρίζονται ΜΕ, υπό την καθοδήγηση χειριστή, για συγκεκριμένες ώρες. Οι χειριστές των ΜΕ πρέπει να διαθέτουν άδεια αντίστοιχης Ομάδας και Κατηγορίας (ΠΔ 113/2012, ΠΔ 305/1996, ΠΔ 1073/1981)
	4	Οι εργαζόμενοι κοντά στο χώρο κίνησης και εργασίας των ΜΕ πρέπει να φορούν ανακλαστικό ρουχισμό (ΠΔ 396/1994)
	5	Τα ΜΕ πρέπει να πληρούν τις προδιαγραφές της Ευρωπαϊκής Νομοθεσίας και να φέρουν την ένδειξη «CE» (ΠΔ 395/1994, ΠΔ 89/1999, ΠΔ 304/2000)
	6	Τα ΜΕ πρέπει να συνοδεύονται με ενημερωμένο εγχειρίδιο οδηγιών λειτουργίας και συντήρησης (στην Ελληνική γλώσσα). Ο χειρισμός τους πρέπει να είναι σύμφωνος με τις προβλέψεις του εγχειριδίου και της Νομοθεσίας (ακόμη και κατά την ακινητοποίηση τους) (N 3850/2010, ΠΔ 395/1994, ΠΔ 1073/1981)
	7	Η λειτουργία των ΜΕ πρέπει να επιβλέπεται από αρμόδιο πρόσωπο (σύμφωνα με το ΒΔ4/1951). Οι διατάξεις ασφαλείας (πχ κουμπί επείγουσας διακοπής, ηχητικό σήμα οπισθοπορείας) καθώς τα συστήματα πέδησης και διεύθυνσης πρέπει να λειτουργούν κανονικά. Τα ελαστικά πρέπει να βρίσκονται σε άριστη κατάσταση. Οι ενδείξεις του ταμπλό χειρισμού πρέπει να λειτουργούν, όπως επίσης και η οι διατάξεις σήμανσης (φώτα, φάρος) (ΠΔ 1073/1981, ΠΔ 395/1994, ΠΔ 89/1999, ΠΔ 304/2000)
	8	Τα ΜΕ καθώς και τα κινούμενα μέρη τους, πρέπει να εξασφαλίζονται κατά την ακινητοποίηση τους. Επίσης δεν πρέπει να αφήνονται χωρίς φορτίο (πχ κάδοι εκσκαπτικών). Πριν την επαναλειτουργία κάθε ΜΕ πρέπει να προηγηθεί γενικός έλεγχος (ΠΔ 1073/1981, ΠΔ 305/1996)
	9	Οι χειριστές να μην εγκαταλείπουν τα ΜΕ χωρίς να λάβουν τα απαιτούμενα μέτρα εξασφάλισης τους (ΠΔ 1073/1981, ΠΔ 305/1996)
Ενδεχόμενος ΚΙΝΔΥΝΟΣ : Πιάσιμο - σύνθλιψη - χτύπημα		
Βαθμός επικινδυνότητας : 2		
Μέτρα	1	Τα κινούμενα μέρη των μηχανών πρέπει να φέρουν προφυλακτήρες (N. 3850/10, ΠΔ 395/1994)
	2	Οι εργαζόμενοι πρέπει να κρατούν αποστάσεις ασφαλείας από μηχανήματα, οχήματα και εξοπλισμό
	3	Οι εργαζόμενοι πρέπει να κρατούν αποστάσεις ασφαλείας από κινούμενα φορτία (ΠΔ 1073/1981)
	4	Οι εργαζόμενοι πρέπει να αποφεύγουν να βρίσκονται μεταξύ κινούμενου φορτίου, μηχανήματος, οχήματος, εξοπλισμού και σταθερού δομικού στοιχείου (ΠΔ 1073/1981)
	5	Οι εργαζόμενοι πρέπει να αποφεύγουν τις μετατροπές - συντηρήσεις εξοπλισμού, εφόσον δεν έχουν εξουσιοδοτηθεί για το σκοπό αυτό (ΠΔ 1073/1981, ΠΔ 395/1994)
Ενδεχόμενος ΚΙΝΔΥΝΟΣ : Τροχαίο		
Βαθμός επικινδυνότητας : 2		
Μέτρα	1	Πριν την έναρξη των εργασιών σε οδούς υπό κυκλοφορία πρέπει να ενημερωθούν οι αρμόδιες αρχές και οι άμεσα ενδιαφερόμενοι (ΥΑ 503/2003)
	2	Η τροχαία της περιοχής πρέπει να ενημερωθεί για τις εργασίες και τις κυκλοφοριακές ρυθμίσεις, ώστε να διευθετηθεί το θέμα των αδειών. Επίσης πρέπει να καθοριστεί αν απαιτείται η συνδρομή της τροχαίας για τη ρύθμιση της κυκλοφορίας (ΥΑ 503/2003)

Μέτρα	3	Η σήμανση πρέπει να γίνεται όπως προβλέπεται από τα σκαριφήματα της ΥΑ 502/2003 ή τη σχετική μελέτη (εφόσον η περίπτωση δεν αντιστοιχεί σε κάποιο από τα σκαριφήματα) (ΥΑ 503/2003)	
	4	Πρέπει να εξασφαλίζεται πλήρης και ικανοποιητική περιφραγή του χώρου των εργασιών, αποτρέποντας τους μη έχοντες εργασία να εισέλθουν σε αυτόν. Επίσης πρέπει να αποτρέπεται η είσοδος οχημάτων, που έχουν παρεκκλίνει από την πορεία τους, στο χώρο (ΠΔ 305/1996, ΥΑ 503/2003)	
	5	Όλες οι εργασίες πρέπει να εκτελούνται εντός της περιφραγής του έργου (ΥΑ 503/2003)	
	6	Όλοι οι εργαζόμενοι πρέπει να φορούν φωσφορίζοντα γιλέκα συνεχώς (ΥΑ 503/2003, ΠΔ 396/1994)	
	7	Να διατηρείται καθαρός ο χώρος εργασίας άλλα και το οδόστρωμα εκτός του εργοταξιακού χώρου (ΥΑ 503/2003)	
	8	Μετά το τέλος της εργασίας όλα τα οχήματα και μηχανήματα πρέπει να ασφαλιζονται (ΠΔ 1073/1981)	
	9	Οι πινακίδες οδικής σήμανσης που τοποθετούνται πρέπει να στερεώνονται, ώστε να μην ανατραπούν (βαριές βάσεις, πρόσδεση) (ΥΑ 503/2003)	
	10	Συνιστάται να χρησιμοποιείται τουλάχιστον ένας εργαζόμενος για την προσωρινή ρύθμιση της κυκλοφορίας αν κριθεί απαραίτητο. Ο εργαζόμενος πρέπει να φοράει φωσφορίζον γιλέκο, κράνος, παπούτσια και να κρατάει κόκκινη σημαία. Επίσης πρέπει να είναι ενημερωμένος για τους τρόπους ρύθμισης της κυκλοφορίας και ενημέρωσης των διερχόμενων οδηγών. Κατά τη διάρκεια των εργασιών πρέπει να χρησιμοποιούνται κώνοι, για το διαχωρισμό του εργοταξίου από την οδό (Ν 3850/2010, ΥΑ 503/2003, ΠΔ 396/1994)	
	11	Να χρησιμοποιείται, αν απαιτείται, όχημα προειδοποίησης των διερχόμενων οδηγών (ΥΑ 503/2003)	
	12	Πρέπει να ελέγχεται σε καθημερινή βάση ότι δεν μετακινήθηκαν ή αφαιρέθηκαν υλικά σήμανσης ή ασφάλισης. Σε περίπτωση που έχει συμβεί κάτι τέτοιο, πρέπει να αποκαθίστανται άμεσα τα μέτρα ασφάλειας (ΥΑ 503/2003)	
	13	Οι εργαζόμενοι κοντά οδούς υπό κυκλοφορία πρέπει να φορούν ανακλαστικό ρουχισμό (ΥΑ 503/2003, ΠΔ 396/1994)	
	Ενδεχόμενος ΚΙΝΔΥΝΟΣ : Ηλεκτροπληξία		
	Βαθμός επικινδυνότητας : 2		
Μέτρα	1	Οι ηλεκτρικές εγκαταστάσεις του εργοταξίου να ακολουθούν τις διατάξεις του Προτύπου ΕΛΟΤ HD 384. Η ίδια πρόβλεψη ισχύει και για κάθε είδους συσκευή ή μηχανήμα που λειτουργεί με ηλεκτρικό ρεύμα (Ν 3850/2010, ΑΠ Φ 7.5/1816/88/2004)	
	2	Οι ηλεκτρικοί πίνακες διανομής πρέπει να είναι μεταλλικοί ή πλαστικοί, στεγανού τύπου, με δυνατότητα κλειδώματος. Οι πίνακες πρέπει να γειώνονται. Επίσης πρέπει να φέρουν προστατευτικό διακόπτη διαφυγής (διαφορικής προστασίας – αντιηλεκτροπληξιακός αυτόματος). Η εγκατάσταση και η συντήρηση των πινάκων πρέπει να γίνεται από αδειούχο ηλεκτρολόγο. Οι πίνακες πρέπει να παραμένουν κλειδωμένοι (Ν 3850/2010, ΠΔ 1073/1981, ΑΠ Φ 7.5/1816/88/2004)	
	3	Οι γραμμές τροφοδοσίας ηλεκτρικού ρεύματος να είναι ενισχυμένης μηχανικής αντοχής και ηλεκτρικής μόνωσης (ΑΠ Φ 7.5/1816/88/2004)	
	4	Οι διαδρομές των καλωδίων προς τα ηλεκτρικά εργαλεία πρέπει να μη δημιουργούν προβλήματα στη λειτουργία του εργοταξίου. Συνιστάται η κάλυψη τους (πέραςμα σε σωλήνες, σκέπασμα με μαδέρια, υπογειοποίηση), η υπέργεια διαδρομή και η τοποθέτησή τους εκτός διαδρόμων κίνησης προσωπικού, μηχανημάτων και οχημάτων (ΠΔ 1073/1981, ΑΠ Φ 7.5/1816/88/2004)	
	5	Η κατάσταση του εξοπλισμού να είναι άριστη. Φθαρμένα εργαλεία, καλώδια, φως, πολύπριζα και πρίζες πρέπει να αντικαθίστανται άμεσα (Ν.3850/10, ΠΔ 1073/1981, ΑΠ Φ 7.5/1816/88/2004)	
Ενδεχόμενος ΚΙΝΔΥΝΟΣ : Θόρυβος από μηχανήματα			
Βαθμός επικινδυνότητας : 1			
Μέτρα	1	Αποφυγή αφαίρεσης σιαστήρων και των προστατευτικών καλυμμάτων των μηχανημάτων (ΠΔ 149/2006, ΠΔ 395/1994)	
	2	Συντήρηση του εξοπλισμού σύμφωνα με τις προδιαγραφές του κατασκευαστή του (Ν 3850/2010, ΠΔ 395/1994)	
	3	Αποστάσεις ασφαλείας από μηχανήματα και εξοπλισμό που παράγει θόρυβο (ΠΔ 149/2006)	
	4	Εξέταση της κατάστασης της υγείας του προσωπικού που εκτίθεται σε θόρυβο από τον γιατρό εργασίας της επιχείρησης (Ν 3850/2010, ΠΔ 149/2006, ΠΔ 17/1996, Ν 1568/1981)	

Μέτρα	5 Χρήση ΜΑΠ (ωτασπίδες, ωτοβύσματα) (Ν 3850/2010, ΠΔ 149/2006, ΠΔ 396/1994)
	6 Αποφυγή εργασιών κατά τις ώρες καινής ησυχίας
Ενδεχόμενος ΚΙΝΔΥΝΟΣ : Μυοσκελετικοί τραυματισμοί Βαθμός επικινδυνότητας : 1	
Μέτρα	1 Περιορισμός της χειρωνακτικής διακίνησης φορτίων με τη βοήθεια μηχανικών μέσων, όπου είναι εφικτό (ΠΔ 397/1994)
	2 Πριν από κάθε χειρωνακτική διακίνηση φορτίου πρέπει να λαμβάνονται υπόψη τα χαρακτηριστικά του φορτίου (βάρος, κέντρο βάρους, όγκος, σχήμα, λαβές, σύσταση) (ΠΔ 397/1994)
	3 Πριν από κάθε χειρωνακτική διακίνηση φορτίου πρέπει να λαμβάνονται υπόψη απαιτούμενη σωματική προσπάθεια (στροφή κορμού, απότομη μετακίνηση, ασταθής σωματική στάση) (ΠΔ 397/1994)
	4 Πριν από κάθε χειρωνακτική διακίνηση φορτίου πρέπει να λαμβάνονται υπόψη τα χαρακτηριστικά του εργασιακού περιβάλλοντος (ελεύθερος χώρος, διαθέσιμο ύψος, κλίση και ολισθηρότητα δαπέδου, θερμοκρασία, υγρασία, αερισμός, φωτισμός) (ΠΔ 397/1994)
	5 Πριν από κάθε χειρωνακτική διακίνηση φορτίου πρέπει να λαμβάνονται υπόψη τα χαρακτηριστικά της εργασίας (συχνότητα, διάρκεια, απόσταση, χρόνος ανάπαυσης, ρυθμός εργασίας) (ΠΔ 397/1994)
	6 Ενημέρωση των εργαζομένων για τα μέτρα ασφάλειας που πρέπει να λαμβάνουν. Επίσης η κατάσταση της υγείας τους και η σωματική τους διάπλαση πρέπει να μη δημιουργούν προβλήματα στην εκτέλεση των συγκεκριμένων εργασιών (Ν 3850/2010, ΠΔ 397/1994)
	7 Εξέταση της κατάστασης της υγείας του προσωπικού που εκτελεί χειρωνακτικές εργασίες από τον γιατρό εργασίας της επιχείρησης (Ν. 3850/10, ΠΔ 397/1994, ΠΔ 17/1996, Ν 1568/1985)
Ενδεχόμενος ΚΙΝΔΥΝΟΣ : Γλίστριμα - παραπάτημα Βαθμός επικινδυνότητας : 1	
Μέτρα	1 Διατήρηση καλού νοικοκυριού στο εργοτάξιο (ΠΔ 1073/1981)
	2 Διατήρηση των προσβάσεων σε καλή κατάσταση (ΠΔ 1073/1981)
	3 Επαρκής φωτισμός των θέσεων εργασίας και των προσβάσεων σε αυτές (ΠΔ 1073/1981)
	4 Αποφυγή περάσματος καλωδίων, σωλήνων, αγωγών σε δάπεδα που χρησιμοποιούνται ως προσβάσεις ή θέσεις εργασίας. Εναλλακτικά προτείνεται η τοποθέτησή τους σε ασφαλές ύψος ή το πέρασμα τους από τα άκρα των διαδρόμων. Σε αυτή την περίπτωση πρέπει να ληφθεί υπόψη η προστασία (κάλυψη) και η σήμανση τους (ΠΔ 1073/1981)
	5 Άμεσος καθαρισμός των δαπέδων που καθίστανται ολισθηρά (πχ από πτώση λιπαντικών) (ΠΔ 1073/1981)
Ενδεχόμενος ΚΙΝΔΥΝΟΣ : Δονήσεις από συμπίκνωση Βαθμός επικινδυνότητας : 1	
Μέτρα	1 Τακτική συντήρηση του εξοπλισμού και επισκευή φθορών (Ν 3850/2010, ΠΔ 1073/1981, ΠΔ 395/1994)
	2 Περιορισμός της έκθεσης σε κραδασμούς με διαχειριστικά μέτρα (διαλείμματα, εναλλαγή αντικειμένου εργασίας, εναλλαγή εργαζομένων για την εκτέλεση της ίδιας εργασίας)
	3 Εξέταση της κατάστασης της υγείας του προσωπικού που εκτίθεται σε δονήσεις από τον γιατρό εργασίας της επιχείρησης (Ν 3850/2010, ΠΔ 17/1996, Ν 1568/1985)
	4 Απόσταση ασφαλείας από τα μηχανήματα συμπίκνωσης - δόνησης (Ν.3850/10, ΠΔ 395/1994, ΠΔ 89/1999)
Ενδεχόμενος ΚΙΝΔΥΝΟΣ : Σκόνη από μηχανήματα - οχήματα Βαθμός επικινδυνότητας : 1	
Μέτρα	1 Διαβροχή με λάστιχο (ΠΔ 1073/1981)
	2 Διαβροχή με υδροφόρα (ΠΔ 1073/1981)
	3 Χρήση Μέσων Ατομικής Προστασίας (μάσκα, γυαλιά, γάντια, φόρμα) κατόπιν εκτίμησης του Τεχνικού Ασφάλειας ή/και του Γιατρού Εργασίας (Ν.3850/10, ΠΔ 396/1994)
Ενδεχόμενος ΚΙΝΔΥΝΟΣ : Εγκαύματα Βαθμός επικινδυνότητας : 2	
Μέτρα	1 Τα θερμά μέρη των μηχανών πρέπει να φέρουν προφυλακτήρες (ΠΔ 395/1994, ΠΔ 57/2010)

Μέτρα	2 Οι εργαζόμενοι πρέπει να κρατούν αποστάσεις ασφαλείας από θερμά μέρη των μηχανημάτων, οχημάτων και εξοπλισμού (ΠΔ 395/1994, ΠΔ 57/2010)
	3 Οι εργαζόμενοι πρέπει να αποφεύγουν τις μετατροπές - συντηρήσεις εξοπλισμού που φέρει θερμά μέρη, εφόσον δεν έχουν εξουσιοδοτηθεί για το σκοπό αυτό (ΠΔ 395/1994, ΠΔ 57/2010)
	4 Οι εργαζόμενοι που επεμβαίνουν σε θερμά μέρη εξοπλισμού πρέπει να εκτελούν την εργασία τους μόνο εφόσον η θερμοκρασία έχει κατέλθει σε ανεκτά επίπεδα (ΠΔ 395/1994, ΠΔ 57/2010)
	5 Οι εργαζόμενοι που επεμβαίνουν σε θερμά μέρη εξοπλισμού πρέπει να χρησιμοποιούν προστατευτικά γάντια κατάλληλων προδιαγραφών κατόπιν Γραπτής Εκτίμησης του Τεχνικού Ασφάλειας (N 3850/2010, ΠΔ 395/1994, ΠΔ 396/1994, ΠΔ 57/2010)
	6 Οι εργαζόμενοι που έρχονται σε επαφή με θερμά υλικά πρέπει να χρησιμοποιούν προστατευτικά γάντια κατάλληλων προδιαγραφών κατόπιν Γραπτής Εκτίμησης του Τεχνικού Ασφάλειας (N 3850/2010, ΠΔ 395/1994, ΠΔ 396/1994, ΠΔ 57/2010)
Ενδεχόμενος ΚΙΝΔΥΝΟΣ : Έκθεση σε βλαπτικές ουσίες Βαθμός επικινδυνότητας : 2	
Μέτρα	1 Τα χημικά πρέπει να συνοδεύονται με τα Δελτία Πληροφοριών Ασφάλειας (MSDS) κατά την παραλαβή τους στο εργοτάξιο (ΠΔ 339/2001, ΠΔ 388/2001, ΠΔ 307/1986, ΠΔ 77/1993)
	2 Ενημέρωση των εργαζομένων για την ασφαλή χρήση των χημικών, σύμφωνα με τα αναγραφόμενα στα Δελτία Πληροφοριών Ασφάλειας (MSDS) τους (N 3850/2010, ΠΔ 339/2001, ΠΔ 388/2001, ΠΔ 307/1986, ΠΔ 77/1993)
	3 Αποθήκευση των χημικών σύμφωνα με τις προδιαγραφές του προμηθευτή τους (ΠΔ 339/2001, ΠΔ 388/2001, ΠΔ 307/1986, ΠΔ 77/1993, ΠΔ 305/1996)
	4 Χρήση των χημικών σύμφωνα με τις προδιαγραφές του προμηθευτή τους (ΠΔ 339/2001, ΠΔ 388/2001, ΠΔ 307/1986, ΠΔ 77/1993)
	5 Χρήση ΜΑΠ, σύμφωνα με τα αναγραφόμενα στα Δελτία Πληροφοριών Ασφάλειας (MSDS) των χημικών και κατόπιν Γραπτής Εκτίμησης του Τεχνικού Ασφάλειας ή/και του Γιατρού Εργασίας (N 3850/2010, ΠΔ 396/1994, ΠΔ 339/2001, ΠΔ 388/2001, ΠΔ 307/1986, ΠΔ 77/1993)
	6 Σχολαστική τήρηση των κανόνων υγιεινής από το προσωπικό που χρησιμοποιεί χημικά, κατά τα διαλείμματα και μετά το πέρας της εργασίας (ΠΔ 339/2001, ΠΔ 388/2001, ΠΔ 307/1986, ΠΔ 77/1993)
	7 Περιοδική εξέταση της κατάσταση της υγείας του προσωπικού που χρησιμοποιεί χημικά, από το γιατρό εργασίας της επιχείρησης (N 3850/2010, ΠΔ 17/1996, N 1568/1985, ΠΔ 339/2001, ΠΔ 388/2001, ΠΔ 307/1986, ΠΔ 77/1993)
Μ.Α.Π.	1 Παπούτσια (απαραίτητα για κάθε εργασία στο εργοτάξιο) EN ISO 20345 (S3)
	2 Αδιάβροχες μπότες EN ISO 20345 (S1)
	3 Γάντια EN 388:2016 (έναντι μηχανικών κινδύνων)
	4 Κράνος (απαραίτητο για κάθε εργασία στο εργοτάξιο) EN 397
	5 Φόρμα εργασίας EN 14605
	6 Ανακλαστικό γιλέκο EN ISO 20471 (class 2)
ΕΡΓΑΣΙΑ : ΚΗΠΕΥΤΙΚΕΣ ΕΡΓΑΣΙΕΣ	
Ανάλυση εργασίας	: Προετοιμασία εδάφους Τοποθέτηση φυτών
Ενδεχόμενος ΚΙΝΔΥΝΟΣ : Πτώση εργαζόμενου από ύψος Βαθμός επικινδυνότητας : 3	
Μέτρα	1 Περίφραξη των περάτων πλακών με διπλή σανίδα σε ύψος 1 μ από το δάπεδο, μονή σανίδα σε ύψος 0,5 μ και σοβατεπί ύψους 15 εκ (ΠΔ 1073/1981, ΠΔ 778/1980, ΠΔ 305/1996)
	2 Περίφραξη των περάτων πλακών με μεταλλικές κουπαστές σε ύψος 1 μ και 0,5 μ από το δάπεδο και σοβατεπί ύψους 15 εκ (ΠΔ 1073/1981, ΠΔ 778/1980, ΠΔ 305/1996)
	3 Περίφραξη των περάτων πλακών με προστατευτικό δίχτυ, σε ύψος τουλάχιστον 1 μ (ΠΔ 1073/1981, ΠΔ 778/1980, ΠΔ 305/1996)
	4 Περίφραξη των κλιμακωστών με διπλή σανίδα σε ύψος 1 μ από το πάτημα, μονή σανίδα σε ύψος 0,5 μ και σοβατεπί ύψους 15 εκ (ΠΔ 1073/1981, ΠΔ 778/1980, ΠΔ 305/1996)
	5 Περίφραξη των κλιμακωστών με μεταλλικές κουπαστές σε ύψος 1 μ και 0,5 μ από το πάτημα και σοβατεπί ύψους 15 εκ (ΠΔ 1073/1981, ΠΔ 778/1980, ΠΔ 305/1996)
	6 Περίφραξη των κλιμακωστών με προστατευτικό δίχτυ, σε ύψος τουλάχιστον 1 μ (ΠΔ 1073/1981, ΠΔ 778/1980, ΠΔ 305/1996)

Μέτρα	7	Περίφραξη των υπερυψωμένων θέσεων εργασίας, διαδρόμων και προσβάσεων με διατάξεις πλευρικής προστασίας (κουπαστές σε ύψος 1 μ και 0,5 μ από το δάπεδο και σοβατεπί ύψους 15 εκ ή με προστατευτικό δίκτυ ύψους τουλάχιστον 1 μ) (ΠΔ 1073/1981, ΠΔ 778/1980, ΠΔ 305/1996)
	8	Περίφραξη των κενών με διπλή σανίδα σε ύψος 1 μ από το δάπεδο, μονή σανίδα σε ύψος 0,5 μ και σοβατεπί ύψους 15 εκ (ΠΔ 1073/1981, ΠΔ 778/1980, ΠΔ 305/1996)
	9	Περίφραξη των κενών με μεταλλικές κουπαστές σε ύψος 1 μ και 0,5 μ από το δάπεδο και σοβατεπί ύψους 15 εκ (ΠΔ 1073/1981, ΠΔ 778/1980, ΠΔ 305/1996)
	10	Περίφραξη των κενών με προστατευτικό δίκτυ, σε ύψος τουλάχιστον 1 μ (ΠΔ 1073/1981, ΠΔ 305/1996)
	11	Κάλυψη των οριζοντίων κενών με υλικό αντοχής τουλάχιστον διπλάσιας του φορτίου που αναμένεται να δεχτεί (ΠΔ 1073/1981)
	12	Τοποθέτηση οριζόντιου προστατευτικού δικτύου κάτω από το κενό (ΠΔ 305/1996, ΠΔ 1073/1981)
	13	Χρήση συστήματος ατομικής προστασίας έναντι πτώσης από ύψος (ζώνη ασφαλείας) (N 3850/2010, ΠΔ 305/1996, ΠΔ 396/1994, ΠΔ 155/2004)
	14	Περίφραξη των διαδρόμων και των θέσεων εργασίας σε ύψος μεγαλύτερο του 0,75 μ, με μεταλλικές κουπαστές σε ύψος 1 μ και 0,5 μ από το δάπεδο και σοβατεπί ύψους 15 εκ (ΠΔ 305/1996, ΠΔ 1073/1981, ΠΔ 778/1980)
	15	Κατασκευή κεκλιμένων διαδρόμων και προσβάσεων με κλίση που δεν υπερβαίνει το 1:2. Η αντοχή των υλικών πρέπει να υπερβαίνει τα αναμενόμενα φορτία (ΠΔ 1073/1981, ΠΔ 778/1980)
16	Απαγόρευση αφαίρεσης οποιασδήποτε προστατευτικής διάταξης, εφόσον δεν ληφθούν αντισταθμιστικά μέτρα (ΠΔ 1073/1981, ΠΔ 155/2004)	
Ενδεχόμενος ΚΙΝΔΥΝΟΣ : Πιάσιμο - σύνθλιψη - χτύπημα		
Βαθμός επικινδυνότητας : 2		
Μέτρα	1	Τα κινούμενα μέρη των μηχανών πρέπει να φέρουν προφυλακτήρες (N. 3850/10, ΠΔ 395/1994)
	2	Οι εργαζόμενοι πρέπει να κρατούν αποστάσεις ασφαλείας από μηχανήματα, οχήματα και εξοπλισμό
	3	Οι εργαζόμενοι πρέπει να κρατούν αποστάσεις ασφαλείας από κινούμενα φορτία (ΠΔ 1073/1981)
	4	Οι εργαζόμενοι πρέπει να αποφεύγουν να βρίσκονται μεταξύ κινούμενου φορτίου, μηχανήματος, οχήματος, εξοπλισμού και σταθερού δομικού στοιχείου (ΠΔ 1073/1981)
	5	Οι εργαζόμενοι πρέπει να αποφεύγουν τις μετατροπές - συντηρήσεις εξοπλισμού, εφόσον δεν έχουν εξουσιοδοτηθεί για το σκοπό αυτό (ΠΔ 1073/1981, ΠΔ 395/1994)
Ενδεχόμενος ΚΙΝΔΥΝΟΣ : Μυοσκελετικοί τραυματισμοί		
Βαθμός επικινδυνότητας : 1		
Μέτρα	1	Περιορισμός της χειρωνακτικής διακίνησης φορτίων με τη βοήθεια μηχανικών μέσων, όπου είναι εφικτό (ΠΔ 397/1994)
	2	Πριν από κάθε χειρωνακτική διακίνηση φορτίου πρέπει να λαμβάνονται υπόψη τα χαρακτηριστικά του φορτίου (βάρος, κέντρο βάρους, όγκος, σχήμα, λαβές, σύσταση) (ΠΔ 397/1994)
	3	Πριν από κάθε χειρωνακτική διακίνηση φορτίου πρέπει να λαμβάνονται υπόψη απαιτούμενη σωματική προσπάθεια (στροφή κορμού, απότομη μετακίνηση, ασταθής σωματική στάση) (ΠΔ 397/1994)
	4	Πριν από κάθε χειρωνακτική διακίνηση φορτίου πρέπει να λαμβάνονται υπόψη τα χαρακτηριστικά του εργασιακού περιβάλλοντος (ελεύθερος χώρος, διαθέσιμο ύψος, κλίση και ολισθηρότητα δαπέδου, θερμοκρασία, υγρασία, αερισμός, φωτισμός) (ΠΔ 397/1994)
	5	Πριν από κάθε χειρωνακτική διακίνηση φορτίου πρέπει να λαμβάνονται υπόψη τα χαρακτηριστικά της εργασίας (συχνότητα, διάρκεια, απόσταση, χρόνος ανάπαυσης, ρυθμός εργασίας) (ΠΔ 397/1994)
	6	Ενημέρωση των εργαζομένων για τα μέτρα ασφάλειας που πρέπει να λαμβάνουν. Επίσης η κατάσταση της υγείας τους και η σωματική τους διάπλαση πρέπει να μη δημιουργούν προβλήματα στην εκτέλεση των συγκεκριμένων εργασιών (N 3850/2010, ΠΔ 397/1994)
	7	Εξέταση της κατάστασης της υγείας του προσωπικού που εκτελεί χειρωνακτικές εργασίες από τον γιατρό εργασίας της επιχείρησης (N. 3850/10, ΠΔ 397/1994, ΠΔ 17/1996, N 1568/1985)

Ενδεχόμενος ΚΙΝΔΥΝΟΣ : Γλίστριμα - παραπάτημα	
Βαθμός επικινδυνότητας : 1	
Μέτρα	1 Διατήρηση καλού νοικοκυριού στο εργοτάξιο (ΠΔ 1073/1981)
	2 Διατήρηση των προσβάσεων σε καλή κατάσταση (ΠΔ 1073/1981)
	3 Επαρκής φωτισμός των θέσεων εργασίας και των προσβάσεων σε αυτές (ΠΔ 1073/1981)
	4 Αποφυγή περάσματος καλωδίων, σωλήνων, αγωγών σε δάπεδα που χρησιμοποιούνται ως προσβάσεις ή θέσεις εργασίας. Εναλλακτικά προτείνεται η τοποθέτησή τους σε ασφαλές ύψος ή το πέρασμα τους από τα άκρα των διαδρόμων. Σε αυτή την περίπτωση πρέπει να ληφθεί υπόψη η προστασία (κάλυψη) και η σήμανση τους (ΠΔ 1073/1981)
	5 Άμεσος καθαρισμός των δαπέδων που καθίστανται ολισθηρά (πχ από πτώση λιπαντικών) (ΠΔ 1073/1981)
Ενδεχόμενος ΚΙΝΔΥΝΟΣ : Έκθεση σε βλαπτικές ουσίες	
Βαθμός επικινδυνότητας : 2	
Μέτρα	1 Τα χημικά πρέπει να συνοδεύονται με τα Δελτία Πληροφοριών Ασφάλειας (MSDS) κατά την παραλαβή τους στο εργοτάξιο (ΠΔ 339/2001, ΠΔ 388/2001, ΠΔ 307/1986, ΠΔ 77/1993)
	2 Ενημέρωση των εργαζομένων για την ασφαλή χρήση των χημικών, σύμφωνα με τα αναγραφόμενα στα Δελτία Πληροφοριών Ασφάλειας (MSDS) τους (N 3850/2010, ΠΔ 339/2001, ΠΔ 388/2001, ΠΔ 307/1986, ΠΔ 77/1993)
	3 Αποθήκευση των χημικών σύμφωνα με τις προδιαγραφές του προμηθευτή τους (ΠΔ 339/2001, ΠΔ 388/2001, ΠΔ 307/1986, ΠΔ 77/1993, ΠΔ 305/1996)
	4 Χρήση των χημικών σύμφωνα με τις προδιαγραφές του προμηθευτή τους (ΠΔ 339/2001, ΠΔ 388/2001, ΠΔ 307/1986, ΠΔ 77/1993)
	5 Χρήση ΜΑΠ, σύμφωνα με τα αναγραφόμενα στα Δελτία Πληροφοριών Ασφάλειας (MSDS) των χημικών και κατόπιν Γραπτής Εκτίμησης του Τεχνικού Ασφάλειας ή/και του Γιατρού Εργασίας (N 3850/2010, ΠΔ 396/1994, ΠΔ 339/2001, ΠΔ 388/2001, ΠΔ 307/1986, ΠΔ 77/1993)
	6 Σχολαστική τήρηση των κανόνων υγιεινής από το προσωπικό που χρησιμοποιεί χημικά, κατά τα διαλείμματα και μετά το πέρας της εργασίας (ΠΔ 339/2001, ΠΔ 388/2001, ΠΔ 307/1986, ΠΔ 77/1993)
	7 Περιοδική εξέταση της κατάσταση της υγείας του προσωπικού που χρησιμοποιεί χημικά, από το γιατρό εργασίας της επιχείρησης (N 3850/2010, ΠΔ 17/1996, N 1568/1985, ΠΔ 339/2001, ΠΔ 388/2001, ΠΔ 307/1986, ΠΔ 77/1993)
Ενδεχόμενος ΚΙΝΔΥΝΟΣ : Κίνδυνοι από τη χρήση εξοπλισμού εργασίας	
Βαθμός επικινδυνότητας : 2	
Μέτρα	1 Ο εξοπλισμός εργασίας πρέπει να είναι πιστοποιημένος και να φέρει την ένδειξη CE. Επίσης πρέπει να συνοδεύεται με εγχειρίδιο χρήσης και συντήρησης του, στην Ελληνική γλώσσα (N 3850/2010, ΠΔ 395/1994, ΠΔ 89/1999)
	2 Η συναρμολόγηση και αποσυναρμολόγηση του εξοπλισμού εργασίας πρέπει να γίνεται σύμφωνα με τις προβλέψεις του κατασκευαστή του (ΠΔ 395/1984, ΠΔ 89/1999)
	3 Οι χειριστές εξοπλισμού εργασίας πρέπει να έχουν τις απαιτούμενες γνώσεις για το χειρισμό του και άδειες εφόσον απαιτείται από τη Νομοθεσία ή τον κατασκευαστή του (ΠΔ 395/1984, ΠΔ 305/1996, ΠΔ 89/1999)
	4 Ο χειρισμός του εξοπλισμού εργασίας δεν πρέπει να δημιουργεί κινδύνους στο προσωπικό (ΠΔ 395/1984, ΠΔ 89/1999)
	5 Ο εξοπλισμός εργασίας πρέπει να διαθέτει ασφαλή συστήματα χειρισμού. Επίσης πρέπει να φέρει σύστημα ασφαλούς διακοπής λειτουργίας. Ακούσιος χειρισμός πρέπει να αποκλείεται (ΠΔ 395/1984, ΠΔ 89/1999)
	6 Ο εξοπλισμός εργασίας πρέπει να φέρει προστατευτικές διατάξεις (προφυλακτήρες) για την αποφυγή πιασίματος των άκρων των εργαζομένων, ακούσιας διαφυγής υλικών, καθώς και τυχαίας επαφής με θερμά μέρη τους (ΠΔ 395/1984, ΠΔ 89/1999)
	7 Ο εξοπλισμός εργασίας πρέπει να διαθέτει τις προβλεπόμενες ενδείξεις και σημάνσεις (ΠΔ 395/1984, ΠΔ 89/1999)
	8 Πρέπει να εξασφαλίζεται η ευστάθεια του εξοπλισμού εργασίας (ΠΔ 395/1984, ΠΔ 89/1999)
	9 Ο φωτισμός του χώρου εργασίας πρέπει να είναι επαρκής
	10 Αν χρησιμοποιούνται μηχανές εσωτερικής καύσης (ή υπάρχουν αναθυμιάσεις), δεν πρέπει να λειτουργούν σε χώρο που δεν αερίζεται για μεγάλο χρονικό διάστημα (ΠΔ 395/1984, ΠΔ 89/1999)

Μέτρα	11	Ο εξοπλισμός εργασίας που λειτουργεί με ηλεκτρικό ρεύμα πρέπει να είναι γειωμένος και διπλά μονωμένος (Ν 3850/2010, ΠΔ 1073/1981, ΠΔ 395/1984, ΠΔ 89/1999)
	12	Οι κινητοί εξοπλισμοί εργασίας πρέπει να φέρουν σύστημα πέδησης (και εφεδρικό, εφόσον απαιτείται) (ΠΔ 395/1984, ΠΔ 89/1999)
	13	Οι κινητοί εξοπλισμοί εργασίας πρέπει να φέρουν φώτα πορείας (ΠΔ 395/1984, ΠΔ 89/1999)
	14	Οι κινητοί εξοπλισμοί εργασίας πρέπει να φέρουν πυροσβεστήρες, εφόσον δεν προβλέπεται άλλο μέσο πυρόσβεσης στο χώρο εργασίας (ΠΔ 395/1984, ΠΔ 89/1999)
	15	Οι κινητοί εξοπλισμοί εργασίας πρέπει να διαθέτουν συστήματα μείωσης των συνεπειών ενδεχόμενης σύγκρουσης (ΠΔ 395/1984, ΠΔ 89/1999)
	16	Κατά το χειρισμό τους πρέπει να δίνεται προσοχή για την αποφυγή παγίδευσης εργαζόμενου σε κινούμενα μέρη (πχ τροχοί, ερπύστριες) (ΠΔ 395/1984, ΠΔ 89/1999)
	17	Η εγκατάσταση των εξοπλισμών εργασίας που χρησιμοποιούνται για ανυψωτικές εργασίες πρέπει να είναι ασφαλής (ΠΔ 395/1984, ΠΔ 89/1999)
	18	Οι εξοπλισμοί εργασίας που χρησιμοποιούνται για ανυψωτικές εργασίες πρέπει να φέρουν ευδιάκριτη ένδειξη του ονομαστικού φορτίου τους (καθώς και κάθε συσχηματισμού τους) (ΠΔ 395/1984, ΠΔ 305/1996, ΠΔ 89/1999)
	19	Οι εξοπλισμοί εργασίας που χρησιμοποιούνται για ανυψωτικές εργασίες πρέπει να διαθέτουν τις προβλεπόμενες ενδείξεις και σημάνσεις (ΠΔ 395/1984, ΠΔ 89/1999)
	20	Πρέπει να δίνεται μέριμνα για την αποφυγή πρόσκρουσης, ελεύθερης πτώσης καθώς και ακούσιας απαγκίστρωσης του φορτίου (ΠΔ 395/1984, ΠΔ 89/1999)
	21	Εφόσον από τη χρήση εξοπλισμού εργασίας προκύπτουν ιδιαίτεροι κίνδυνοι, ο χειρισμός πρέπει να γίνεται μόνο από εργαζόμενους στους οποίους έχει ανατεθεί η χρήση του (ΠΔ 395/1984, ΠΔ 305/1996, ΠΔ 89/1999)
	22	Εφόσον από τη χρήση εξοπλισμού εργασίας προκύπτουν ιδιαίτεροι κίνδυνοι, οι εργασίες ελέγχου, συντήρησης, μετατροπής και επισκευής του πρέπει να γίνονται από αρμόδιο πρόσωπο (Ν 3850/2010, ΠΔ 395/1984, ΠΔ 305/1996, ΠΔ 89/1999)
Μ.Α.Π.	1	Γυαλιά EN 166 (Β για μηχανική αντοχή φακών)
	2	Παπούτσια (απαραίτητα για κάθε εργασία στο εργοτάξιο) EN ISO 20345 (S3)
	3	Γάντια EN 388:2016 (έναντι μηχανικών κινδύνων)
	4	Κράνος (απαραίτητο για κάθε εργασία στο εργοτάξιο) EN 397
	5	Φόρμα εργασίας EN 14605
	6	Ανακλαστικό γιλέκο EN ISO 20471 (class 2)
ΕΡΓΑΣΙΑ		: ΜΕΤΑΛΛΙΚΕΣ ΚΑΤΑΣΚΕΥΕΣ
Ανάλυση εργασίας		: Μεταφορά υλικών - εξοπλισμού στο χώρο Τοποθέτηση αγκυριών Τοποθέτηση μεταλλικών στοιχείων Τοποθέτηση κοχλιών - σύσφυξη - μετρήσεις
Ενδεχόμενος ΚΙΝΔΥΝΟΣ		: Πτώση εργαζόμενου από ύψος
Βαθμός επικινδυνότητας		: 3
Μέτρα	1	Περίφραξη των περάτων πλακών με διπλή σανίδα σε ύψος 1 μ από το δάπεδο, μονή σανίδα σε ύψος 0,5 μ και σοβατεπί ύψους 15 εκ (ΠΔ 1073/1981, ΠΔ 778/1980, ΠΔ 305/1996)
	2	Περίφραξη των περάτων πλακών με μεταλλικές κουπαστές σε ύψος 1 μ και 0,5 μ από το δάπεδο και σοβατεπί ύψους 15 εκ (ΠΔ 1073/1981, ΠΔ 778/1980, ΠΔ 305/1996)
	3	Περίφραξη των περάτων πλακών με προστατευτικό δίχτυ, σε ύψος τουλάχιστον 1 μ (ΠΔ 1073/1981, ΠΔ 778/1980, ΠΔ 305/1996)
	4	Περίφραξη των κλιμακωστών με διπλή σανίδα σε ύψος 1 μ από το πάτημα, μονή σανίδα σε ύψος 0,5 μ και σοβατεπί ύψους 15 εκ (ΠΔ 1073/1981, ΠΔ 778/1980, ΠΔ 305/1996)
	5	Περίφραξη των κλιμακωστών με μεταλλικές κουπαστές σε ύψος 1 μ και 0,5 μ από το πάτημα και σοβατεπί ύψους 15 εκ (ΠΔ 1073/1981, ΠΔ 778/1980, ΠΔ 305/1996)
	6	Περίφραξη των κλιμακωστών με προστατευτικό δίχτυ, σε ύψος τουλάχιστον 1 μ (ΠΔ 1073/1981, ΠΔ 778/1980, ΠΔ 305/1996)
	7	Περίφραξη των υπερυψωμένων θέσεων εργασίας, διαδρόμων και προσβάσεων με διατάξεις πλευρικής προστασίας (κουπαστές σε ύψος 1 μ και 0,5 μ από το δάπεδο και σοβατεπί ύψους 15 εκ ή με προστατευτικό δίχτυ ύψους τουλάχιστον 1 μ) (ΠΔ 1073/1981, ΠΔ 778/1980, ΠΔ 305/1996)
	8	Περίφραξη των κενών με διπλή σανίδα σε ύψος 1 μ από το δάπεδο, μονή σανίδα σε ύψος 0,5 μ και σοβατεπί ύψους 15 εκ (ΠΔ 1073/1981, ΠΔ 778/1980, ΠΔ 305/1996)

Μέτρα	9	Περίφραξη των κενών με μεταλλικές κουπαστές σε ύψος 1 μ και 0,5 μ από το δάπεδο και σοβατεπί ύψους 15 εκ (ΠΔ 1073/1981, ΠΔ 778/1980, ΠΔ 305/1996)
	10	Περίφραξη των κενών με προστατευτικό δίχτυ, σε ύψος τουλάχιστον 1 μ (ΠΔ 1073/1981, ΠΔ 305/1996)
	11	Κάλυψη των οριζοντίων κενών με υλικό αντοχής τουλάχιστον διπλάσιας του φορτίου που αναμένεται να δεχτεί (ΠΔ 1073/1981)
	12	Τοποθέτηση οριζόντιου προστατευτικού δικτύου κάτω από το κενό (ΠΔ 305/1996, ΠΔ 1073/1981)
	13	Χρήση συστήματος ατομικής προστασίας έναντι πτώσης από ύψος (ζώνη ασφαλείας) (Ν 3850/2010, ΠΔ 305/1996, ΠΔ 396/1994, ΠΔ 155/2004)
	14	Περίφραξη των διαδρόμων και των θέσεων εργασίας σε ύψος μεγαλύτερο του 0,75 μ, με μεταλλικές κουπαστές σε ύψος 1 μ και 0,5 μ από το δάπεδο και σοβατεπί ύψους 15 εκ (ΠΔ 305/1996, ΠΔ 1073/1981, ΠΔ 778/1980)
	15	Κατασκευή κεκλιμένων διαδρόμων και προσβάσεων με κλίση που δεν υπερβαίνει το 1:2. Η αντοχή των υλικών πρέπει να υπερβαίνει τα αναμενόμενα φορτία (ΠΔ 1073/1981, ΠΔ 778/1980)
	16	Απαγόρευση αφαίρεσης οποιασδήποτε προστατευτικής διάταξης, εφόσον δεν ληφθούν αντισταθμιστικά μέτρα (ΠΔ 1073/1981, ΠΔ 155/2004)
Ενδεχόμενος ΚΙΝΔΥΝΟΣ : Πτώση εργαζόμενου από σκαλωσιά		
Βαθμός επικινδυνότητας : 3		
Μέτρα	1	Αποφυγή εργασίας σε ύψος έξω από σκαλωσιά (ΠΔ 1073/1981, ΠΔ 778/1980, ΠΔ 155/2004)
	2	Αποφυγή χρήσης κουπαστών σκαλωσιάς ως σκάλες πρόσβασης σε υψηλότερες θέσεις εργασίας (ΠΔ 1073/1981, ΠΔ 155/2004)
	3	Αποφυγή τοποθέτησης σκαλών (ή σκαλωσιών) σε δάπεδα σκαλωσιών (ΠΔ 1073/1981, ΠΔ 778/1980, ΠΔ 155/2004)
	4	Κατασκευή ικριώματος του οποίου τα δάπεδα εργασίας δεν απέχουν περισσότερο από 30 εκ από την κατασκευή. Σε διαφορετική περίπτωση πρέπει να τοποθετούνται προστατευτικές διατάξεις (κουπαστές) και από την εσωτερική πλευρά του ικριώματος (ΠΔ 778/1980)
	5	Διαμόρφωση συνεχών δαπέδων εργασίας ικριωμάτων. Τα δάπεδα (και οι διατάξεις πλευρικής προστασίας) πρέπει να περιβάλλουν τις γωνίες της κατασκευής και να μην διακόπτονται (ΠΔ 778/1980)
Ενδεχόμενος ΚΙΝΔΥΝΟΣ : Πτώση εργαζόμενου από σκάλα		
Βαθμός επικινδυνότητας : 3		
Μέτρα	1	Χρήση σκαλών για σύντομες και "ελαφριές" εργασίες (ΠΔ 22/1933, ΠΔ 17/1978, ΠΔ 155/2004, ΠΔ 1073/81)
	2	Τακτικός έλεγχος των σκαλών (συνιστάται πριν από κάθε χρήση να διενεργείται οπτικός έλεγχος) (ΠΔ 305/1996, ΠΔ 1073/81, ΠΔ 22/1933, ΠΔ 17/1978)
	3	Στήριξη των σκαλών σε σταθερό και συμπαγές δάπεδο (ΠΔ 22/1933, ΠΔ 17/1978, ΠΔ 1073/81, ΠΔ 155/2004)
	4	Χρήση μεταλλικών σκαλών με χωνευτά σκαλοπάτια (ΠΔ 22/1933, ΠΔ 17/1978)
	5	Εξασφάλιση των δύο άκρων των σκαλών (ΠΔ 22/1933, ΠΔ 17/1978, ΠΔ 1073/81, ΠΔ 155/2004)
	6	Χρήση σκαλών που προεξέχουν κατά 1 μ από το επιθυμητό δάπεδο εργασίας, ώστε να διευκολύνεται η κάθοδος από αυτές (ΠΔ 155/2004, ΠΔ 22/1933, ΠΔ 17/1978, ΠΔ 1073/81)
Ενδεχόμενος ΚΙΝΔΥΝΟΣ : Πτώση εργαζόμενου από εργοεξέδρα		
Βαθμός επικινδυνότητας : 3		
Μέτρα	1	Αποφυγή εργασίας σε ύψος έξω από εργοεξέδρα (ΠΔ 1073/1981)
	2	Αποφυγή χρήσης κουπαστών εργοεξέδρας ως σκάλες πρόσβασης σε υψηλότερες θέσεις εργασίας (ΠΔ 155/2004, ΠΔ 1073/1981)
	3	Αποφυγή τοποθέτησης σκαλών (ή σκαλωσιών) σε δάπεδα εργοεξέδρων (ΠΔ 1073/1981, ΠΔ 155/2004)
	4	Αποφυγή καθόδου από υπερυψωμένη εργοεξέδρα (να ζητείται το κατέβασμα με χειρισμό από το κάτω χειριστήριο) (ΠΔ 1073/1981)
	5	Χρήση ζωνών ασφαλείας δεμένων στο καλάθι της εργοεξέδρας (εφόσον προβλέπεται από τον κατασκευαστή τους ή τη γραπτή εκτίμηση επαγγελματικού κινδύνου του Τεχνικού Ασφαλείας της επιχείρησης) (Ν 3850/2010, ΠΔ 396/1994)

Ενδεχόμενος ΚΙΝΔΥΝΟΣ : Πτώση αντικειμένων από ύψος	
Βαθμός επικινδυνότητας : 2	
Μέτρα	1 Αποφυγή τοποθέτησης υλικών σε θέσεις από τις οποίες μπορεί να πέσουν (πέρατα πλακών, κλιμακοστάσια, σκαλωσιές, σιδηροκατασκευές) (ΠΔ 778/1980, ΠΔ 305/1996)
	2 Τοποθέτηση σοβατεπιού στα δάπεδα εργασίας, πέρατα πλακών, ικριώματα ή προστασία αυτών με πλέγμα (ΠΔ 305/1996, ΠΔ 778/1980)
	3 Κατασκευή προστατευτικής σκάφης στα ικριώματα. Η σκάφη κατασκευάζεται σε ύψος μεγαλύτερο από 3,50 μ από το πεζοδρόμιο. Το δάπεδο της σκάφης πρέπει να κατασκευάζεται από ανθεκτικό υλικό. Το πλάτος του δαπέδου της σκάφης πρέπει να είναι τουλάχιστον 1,30 μ. Εν συνέχεια διαμορφώνεται κεκλιμένο επίπεδο (αντένα), κλίσης 1:2, ύψους 80 εκ (ΠΔ 778/1980)
	4 Τοποθέτηση προστατευτικού δικτυώματος στην εξωτερική πλευρά του ικριώματος για τη συγκράτηση υλικών (ΠΔ 1073/1981, ΠΔ 778/1980)
	5 Αποφυγή παραμονής κάτω από θέσεις εργασίας σε ύψος (ΠΔ 1073/1981)
	6 Περίφραξη - αποκλεισμός και σήμανση του χώρου εργασίας, εφόσον εκτελούνται εργασίες σε ύψος (ΠΔ 1073/1981, ΠΔ 305/1996)
	7 Περίφραξη - αποκλεισμός και σήμανση του χώρου κάτω από σκαλωσιές (ΠΔ 1073/1981, ΠΔ 105/1995, ΠΔ 305/1996)
	8 Χρήση ειδικής ζώνης - εργαλιοθήκης (ΠΔ 155/2004)
Ενδεχόμενος ΚΙΝΔΥΝΟΣ : Πτώση φορτίων που μεταφέρονται κατά τις ανυψωτικές εργασίες	
Βαθμός επικινδυνότητας : 2	
Μέτρα	1 Αποφυγή παραμονής κάτω από φορτία (ΠΔ 1073/1981)
	2 Ο ανυψωτικός μηχανισμός να έχει τη δυνατότητα ανύψωσης του φορτίου (ΠΔ 1073/1981, ΠΔ 395/1994, ΠΔ 89/1999, ΠΔ 305/1996, ΠΔ 304/2000)
	3 Ο ανυψωτικός μηχανισμός να φέρει πινακίδα με διάγραμμα ανυψωτικής ικανότητας (ΠΔ 1073/1981, ΠΔ 395/1994, ΠΔ 305/1996, ΠΔ 89/1999, ΠΔ 304/2000)
	4 Ο ανυψωτικός μηχανισμός να έχει ελεγχθεί πριν τη χρήση (ΠΔ 1073/1981, ΠΔ 395/1994, ΠΔ 305/1996, ΠΔ 89/1999, ΠΔ 304/2000, ΥΑ 593/2003)
	5 Ο ανυψωτικός μηχανισμός να έχει τις προβλεπόμενες πιστοποιήσεις, από τρίτο μέρος (ΥΑ 593/2003, ΠΔ 305/1996)
	6 Ο εξοπλισμός που χρησιμοποιείται (πχ συρματόσχοινα, αλυσίδες, γάντζοι, ιμάντες) να είναι ο προβλεπόμενος και χωρίς φθορές (ΠΔ 1073/1981, ΠΔ 305/1996)
	7 Οι χειριστές να έχουν τα κατάλληλα προσόντα (αδειούχοι) και εμπειρία (ΠΔ 305/1996, ΠΔ 113/2012)
	8 Τα συρματόσχοινα – σαμπάνια να είναι ελεγμένα και προσαρτημένα σωστά στο φορτίο (ΠΔ 1073/1981, ΠΔ 395/1994, ΠΔ 305/1996, ΠΔ 89/1999, ΠΔ 304/2000)
	9 Η περιοχή να είναι αποκλεισμένη για τους μη έχοντες εργασία (ΠΔ 1073/1981, ΠΔ 305/1996)
	10 Οι εργαζόμενοι σε γειτονικά σημεία να έχουν ενημερωθεί
	11 Να υπάρχει συνεχώς καλή ορατότητα του φορτίου από τον χειριστή ή υπάρχει έμπειρος κουμανταδόρος (ΠΔ 1073/1981)
	12 Οι ανυψωτικοί μηχανισμοί να βρίσκονται σε θέσεις όπου είναι εδρασμένοι καλά (ΠΔ 1073/1981, ΠΔ 305/1996)
	13 Απαγορεύεται η ελεύθερη αιώρηση φορτίου (ΠΔ 1073/1981)
	14 Απαγορεύεται η υπερφόρτωση του ανυψωτικού μηχανισμού (ΠΔ 1073/1981, ΠΔ 305/1996)
	15 Απαγορεύεται η προσπάθεια πλάγιας μεταφοράς φορτίου (ΠΔ 1073/1981, ΠΔ 305/1996)
	16 Απαγορεύεται η απότομη ανύψωση/ κατέβασμα (ΠΔ 1073/1981, ΠΔ 305/1996)
	17 Απαγορεύεται η διακίνηση φορτίων πάνω από εργαζομένους (ΠΔ 1073/1981)
	18 Απαγορεύεται η χρήση ανυψωτικών όταν πνέουν θυελλώδεις άνεμοι (ΠΔ 1073/1981, ΠΔ 305/1996)
Ενδεχόμενος ΚΙΝΔΥΝΟΣ : Σύγκρουση με μηχανήμα	
Βαθμός επικινδυνότητας : 2	
Μέτρα	1 Πρέπει να τηρείται απόσταση ασφαλείας από τα ΜΕ. Οι μη έχοντες εργασία πρέπει να απομακρύνονται από το χώρο κίνησης και εργασίας των ΜΕ (ΠΔ 1073/1981)

Μέτρα	2	Οι εργαζόμενοι να μην πλησιάζουν τα ΜΕ εφόσον ο χειριστής δεν τους έχει αντιληφθεί. Επίσης δεν πρέπει να αναπαύονται πάνω ή κοντά σε ΜΕ (ΠΔ 1073/1981)
	3	Ο χειρισμός των ΜΕ πρέπει να γίνεται από αδειούχους χειριστές, ηλικίας άνω των 18 ετών. Επίσης επιτρέπεται βοηθοί χειριστών να χειρίζονται ΜΕ, υπό την καθοδήγηση χειριστή, για συγκεκριμένες ώρες. Οι χειριστές των ΜΕ πρέπει να διαθέτουν άδεια αντίστοιχης Ομάδας και Κατηγορίας (ΠΔ 113/2012, ΠΔ 305/1996, ΠΔ 1073/1981)
	4	Οι εργαζόμενοι κοντά στο χώρο κίνησης και εργασίας των ΜΕ πρέπει να φορούν ανακλαστικό ρουχισμό (ΠΔ 396/1994)
	5	Τα ΜΕ πρέπει να πληρούν τις προδιαγραφές της Ευρωπαϊκής Νομοθεσίας και να φέρουν την ένδειξη «CE» (ΠΔ 395/1994, ΠΔ 89/1999, ΠΔ 304/2000)
	6	Τα ΜΕ πρέπει να συνοδεύονται με ενημερωμένο εγχειρίδιο οδηγιών λειτουργίας και συντήρησης (στην Ελληνική γλώσσα). Ο χειρισμός τους πρέπει να είναι σύμφωνος με τις προβλέψεις του εγχειριδίου και της Νομοθεσίας (ακόμη και κατά την ακινητοποίηση τους) (Ν 3850/2010, ΠΔ 395/1994, ΠΔ 1073/1981)
	7	Η λειτουργία των ΜΕ πρέπει να επιβλέπεται από αρμόδιο πρόσωπο (σύμφωνα με το ΒΔ4/1951). Οι διατάξεις ασφαλείας (πχ κουμπί επείγουσας διακοπής, ηχητικό σήμα οπισθοπορείας) καθώς τα συστήματα πέδησης και διεύθυνσης πρέπει να λειτουργούν κανονικά. Τα ελαστικά πρέπει να βρίσκονται σε άριστη κατάσταση. Οι ενδείξεις του ταμπλό χειρισμού πρέπει να λειτουργούν, όπως επίσης και η οι διατάξεις σήμανσης (φώτα, φάρος) (ΠΔ 1073/1981, ΠΔ 395/1994, ΠΔ 89/1999, ΠΔ 304/2000)
	8	Τα ΜΕ καθώς και τα κινούμενα μέρη τους, πρέπει να εξασφαλίζονται κατά την ακινητοποίηση τους. Επίσης δεν πρέπει να αφήνονται χωρίς φορτίο (πχ κάδοι εκσκαπτικών). Πριν την επαναλειτουργία κάθε ΜΕ πρέπει να προηγείται γενικός έλεγχος (ΠΔ 1073/1981, ΠΔ 305/1996)
	9	Οι χειριστές να μην εγκαταλείπουν τα ΜΕ χωρίς να λάβουν τα απαιτούμενα μέτρα εξασφάλισης τους (ΠΔ 1073/1981, ΠΔ 305/1996)
Ενδεχόμενος ΚΙΝΔΥΝΟΣ : Πιάσιμο - σύνθλιψη - χτύπημα		
Βαθμός επικινδυνότητας : 2		
Μέτρα	1	Τα κινούμενα μέρη των μηχανών πρέπει να φέρουν προφυλακτήρες (Ν. 3850/10, ΠΔ 395/1994)
	2	Οι εργαζόμενοι πρέπει να κρατούν αποστάσεις ασφαλείας από μηχανήματα, οχήματα και εξοπλισμό
	3	Οι εργαζόμενοι πρέπει να κρατούν αποστάσεις ασφαλείας από κινούμενα φορτία (ΠΔ 1073/1981)
	4	Οι εργαζόμενοι πρέπει να αποφεύγουν να βρίσκονται μεταξύ κινούμενου φορτίου, μηχανήματος, οχήματος, εξοπλισμού και σταθερού δομικού στοιχείου (ΠΔ 1073/1981)
	5	Οι εργαζόμενοι πρέπει να αποφεύγουν τις μετατροπές - συντηρήσεις εξοπλισμού, εφόσον δεν έχουν εξουσιοδοτηθεί για το σκοπό αυτό (ΠΔ 1073/1981, ΠΔ 395/1994)
Ενδεχόμενος ΚΙΝΔΥΝΟΣ : Τροχαίο		
Βαθμός επικινδυνότητας : 2		
Μέτρα	1	Πριν την έναρξη των εργασιών σε οδούς υπό κυκλοφορία πρέπει να ενημερωθούν οι αρμόδιες αρχές και οι άμεσα ενδιαφερόμενοι (ΥΑ 503/2003)
	2	Η τροχαία της περιοχής πρέπει να ενημερωθεί για τις εργασίες και τις κυκλοφοριακές ρυθμίσεις, ώστε να διευθετηθεί το θέμα των αδειών. Επίσης πρέπει να καθοριστεί αν απαιτείται η συνδρομή της τροχαίας για τη ρύθμιση της κυκλοφορίας (ΥΑ 503/2003)
	3	Η σήμανση πρέπει να γίνεται όπως προβλέπεται από τα σκαριφήματα της ΥΑ 502/2003 ή τη σχετική μελέτη (εφόσον η περίπτωση δεν αντιστοιχεί σε κάποιο από τα σκαριφήματα) (ΥΑ 503/2003)
	4	Πρέπει να εξασφαλίζεται πλήρης και ικανοποιητική περίφραξη του χώρου των εργασιών, αποτρέποντας τους μη έχοντες εργασία να εισέλθουν σε αυτόν. Επίσης πρέπει να αποτρέπεται η είσοδος οχημάτων, που έχουν παρεκκλίνει από την πορεία τους, στο χώρο (ΠΔ 305/1996, ΥΑ 503/2003)
	5	Όλες οι εργασίες πρέπει να εκτελούνται εντός της περιφραξης του έργου (ΥΑ 503/2003)
	6	Όλοι οι εργαζόμενοι πρέπει να φορούν φωσφορίζοντα γιλέκα συνεχώς (ΥΑ 503/2003, ΠΔ 396/1994)
	7	Να διατηρείται καθαρός ο χώρος εργασίας άλλα και το οδόστρωμα εκτός του εργοταξιακού χώρου (ΥΑ 503/2003)
	8	Μετά το τέλος της εργασίας όλα τα οχήματα και μηχανήματα πρέπει να ασφαρίζονται (ΠΔ 1073/1981)

Μέτρα	9	Οι πινακίδες οδικής σήμανσης που τοποθετούνται πρέπει να στερεώνονται, ώστε να μην ανατραπούν (βαριές βάσεις, πρόσδεση) (ΥΑ 503/2003)
	10	Συνιστάται να χρησιμοποιείται τουλάχιστον ένας εργαζόμενος για την προσωρινή ρύθμιση της κυκλοφορίας αν κριθεί απαραίτητο. Ο εργαζόμενος πρέπει να φοράει φωσφορίζον γιλέκο, κράνος, παπούτσια και να κρατάει κόκκινη σημαία. Επίσης πρέπει να είναι ενημερωμένος για τους τρόπους ρύθμισης της κυκλοφορίας και ενημέρωσης των διερχόμενων οδηγών. Κατά τη διάρκεια των εργασιών πρέπει να χρησιμοποιούνται κώνοι, για το διαχωρισμό του εργοταξίου από την οδό (Ν 3850/2010, ΥΑ 503/2003, ΠΔ 396/1994)
	11	Να χρησιμοποιείται, αν απαιτείται, όχημα προειδοποίησης των διερχόμενων οδηγών (ΥΑ 503/2003)
	12	Πρέπει να ελέγχεται σε καθημερινή βάση ότι δεν μετακινήθηκαν ή αφαιρέθηκαν υλικά σήμανσης ή ασφάλισης. Σε περίπτωση που έχει συμβεί κάτι τέτοιο, πρέπει να αποκαθίστανται άμεσα τα μέτρα ασφάλειας (ΥΑ 503/2003)
	13	Οι εργαζόμενοι κοντά οδούς υπό κυκλοφορία πρέπει να φορούν ανακλαστικό ρουχισμό (ΥΑ 503/2003, ΠΔ 396/1994)
Ενδεχόμενος ΚΙΝΔΥΝΟΣ : Ηλεκτροπληξία Βαθμός επικινδυνότητας : 2		
Μέτρα	1	Οι ηλεκτρικές εγκαταστάσεις του εργοταξίου να ακολουθούν τις διατάξεις του Προτύπου ΕΛΟΤ HD 384. Η ίδια πρόβλεψη ισχύει και για κάθε είδους συσκευή ή μηχανήμα που λειτουργεί με ηλεκτρικό ρεύμα (Ν 3850/2010, ΑΠ Φ 7.5/1816/88/2004)
	2	Οι ηλεκτρικοί πίνακες διανομής πρέπει να είναι μεταλλικοί ή πλαστικοί, στεγανού τύπου, με δυνατότητα κλειδώματος. Οι πίνακες πρέπει να γειώνονται. Επίσης πρέπει να φέρουν προστατευτικό διακόπτη διαφυγής (διαφορικής προστασίας – αντιηλεκτροπληξιακός αυτόματος). Η εγκατάσταση και η συντήρηση των πινάκων πρέπει να γίνεται από αδειούχο ηλεκτρολόγο. Οι πίνακες πρέπει να παραμένουν κλειδωμένοι (Ν 3850/2010, ΠΔ 1073/1981, ΑΠ Φ 7.5/1816/88/2004)
	3	Οι γραμμές τροφοδοσίας ηλεκτρικού ρεύματος να είναι ενισχυμένης μηχανικής αντοχής και ηλεκτρικής μόνωσης (ΑΠ Φ 7.5/1816/88/2004)
	4	Οι διαδρομές των καλωδίων προς τα ηλεκτρικά εργαλεία πρέπει να μη δημιουργούν προβλήματα στη λειτουργία του εργοταξίου. Συνιστάται η κάλυψη τους (πέραςμα σε σωλήνες, σκέπασμα με μαδέρια, υπογειοποίηση), η υπέργεια διαδρομή και η τοποθέτηση τους εκτός διαδρόμων κίνησης προσωπικού, μηχανημάτων και οχημάτων (ΠΔ 1073/1981, ΑΠ Φ 7.5/1816/88/2004)
	5	Η κατάσταση του εξοπλισμού να είναι άριστη. Φθαρμένα εργαλεία, καλώδια, φως, πολύπριζα και πρίζες πρέπει να αντικαθίστανται άμεσα (Ν.3850/10, ΠΔ 1073/1981, ΑΠ Φ 7.5/1816/88/2004)
Ενδεχόμενος ΚΙΝΔΥΝΟΣ : Ηλεκτροπληξία λόγω εναέριου δικτύου Βαθμός επικινδυνότητας : 2		
Μέτρα	1	Σε περίπτωση ύπαρξης υπογείων ή/και εναερίων αγωγών ηλεκτρικού ρεύματος κοντά στο εργοτάξιο πρέπει να ειδοποιείται ο ΔΕΔΔΗΕ από τον Ανάδοχο, πριν την έναρξη των εργασιών. Τα μέτρα ασφάλειας που θα ληφθούν πρέπει να εξεταστούν από κοινού με την αρμόδια υπηρεσία του ΔΕΔΔΗΕ. Τα προτεινόμενα μέτρα θα ληφθούν κατόπιν έγκρισης του ΔΕΔΔΗΕ (ΠΔ 1073/1981)
	2	Υπογειοποίηση ή παραλλαγή του δικτύου παροχής ηλεκτρικού ρεύματος (ΠΔ 1073/1981)
	3	Αποφυγή διακίνησης υλικών σε θέσεις κοντά στους αγωγούς (ΠΔ 1073/1981)
	4	Τήρηση απόστασης ασφαλείας (η οποία θα υποδειχθεί από τον ΔΕΔΔΗΕ) από αγωγούς μέσης τάσης και γενικά κάθε είδους αγωγό (ΠΔ 1073/1981)
	5	Τοποθέτηση προστατευτικών δοκών για την εξασφάλιση της απαιτούμενης απόστασης ασφαλείας. Σε περίπτωση που είναι αδύνατη η συγκεκριμένη λύση, προτείνεται η τοποθέτηση σήμανσης (πχ σχοινί με κρεμασμένες πινακίδες ή αλυσίδες, αναλόγως του ύψους) σε απόσταση ασφαλείας (ΠΔ 1073/1981)
Ενδεχόμενος ΚΙΝΔΥΝΟΣ : Θόρυβος Βαθμός επικινδυνότητας : 1		
Μέτρα	1	Τοποθέτηση πηγών θορύβου (πχ γεννήτριες) μακριά από τις θέσεις εργασίας (ΠΔ 149/2006)
	2	Απομόνωση των πηγών θορύβου με χωρίσματα (ΠΔ 149/2006)
	3	Εκτέλεση θορυβωδών εργασιών (πχ χρήση αεροσυμπιεστή) μακριά από άλλα συνεργεία (ΠΔ 149/2006)
	4	Αποφυγή αφαίρεσης σιγαστήρων και των προστατευτικών καλυμμάτων των μηχανημάτων (ΠΔ 149/2006, ΠΔ 395/1994)

Μέτρα	5 Συντήρηση του εξοπλισμού σύμφωνα με τις προδιαγραφές του κατασκευαστή του (N 3850/2010, ΠΔ 395/1994)
	6 Αποστάσεις ασφαλείας από μηχανήματα και εξοπλισμό που παράγει θόρυβο (ΠΔ 149/2006)
	7 Περιορισμός της έκθεσης σε θόρυβο με διαχειριστικά μέτρα (διαλείμματα, εναλλαγή αντικειμένου εργασίας, εναλλαγή εργαζομένων για την εκτέλεση της ίδιας εργασίας) (ΠΔ 149/2006)
	8 Εξέταση της κατάστασης της υγείας του προσωπικού που εκτίθεται σε θόρυβο από τον γιατρό εργασίας της επιχείρησης (N 3850/2010, ΠΔ 149/2006, ΠΔ 17/1996, N 1568/1981)
	9 Χρήση ΜΑΠ (ωτασπίδες, ωτοβύσματα) (N 3850/2010, ΠΔ 149/2006, ΠΔ 396/1994)
	10 Αποφυγή εργασιών κατά τις ώρες καινής ησυχίας
Ενδεχόμενος ΚΙΝΔΥΝΟΣ : Μυοσκελετικοί τραυματισμοί	
Βαθμός επικινδυνότητας : 1	
Μέτρα	1 Περιορισμός της χειρωνακτικής διακίνησης φορτίων με τη βοήθεια μηχανικών μέσων, όπου είναι εφικτό (ΠΔ 397/1994)
	2 Πριν από κάθε χειρωνακτική διακίνηση φορτίου πρέπει να λαμβάνονται υπόψη τα χαρακτηριστικά του φορτίου (βάρος, κέντρο βάρους, όγκος, σχήμα, λαβές, σύσταση) (ΠΔ 397/1994)
	3 Πριν από κάθε χειρωνακτική διακίνηση φορτίου πρέπει να λαμβάνονται υπόψη απαιτούμενη σωματική προσπάθεια (στροφή κορμού, απότομη μετακίνηση, ασταθής σωματική στάση) (ΠΔ 397/1994)
	4 Πριν από κάθε χειρωνακτική διακίνηση φορτίου πρέπει να λαμβάνονται υπόψη τα χαρακτηριστικά του εργασιακού περιβάλλοντος (ελεύθερος χώρος, διαθέσιμο ύψος, κλίση και ολισθηρότητα δαπέδου, θερμοκρασία, υγρασία, αερισμός, φωτισμός) (ΠΔ 397/1994)
	5 Πριν από κάθε χειρωνακτική διακίνηση φορτίου πρέπει να λαμβάνονται υπόψη τα χαρακτηριστικά της εργασίας (συχνότητα, διάρκεια, απόσταση, χρόνος ανάπαυσης, ρυθμός εργασίας) (ΠΔ 397/1994)
	6 Ενημέρωση των εργαζομένων για τα μέτρα ασφάλειας που πρέπει να λαμβάνουν. Επίσης η κατάσταση της υγείας τους και η σωματική τους διάπλαση πρέπει να μη δημιουργούν προβλήματα στην εκτέλεση των συγκεκριμένων εργασιών (N 3850/2010, ΠΔ 397/1994)
	7 Εξέταση της κατάστασης της υγείας του προσωπικού που εκτελεί χειρωνακτικές εργασίες από τον γιατρό εργασίας της επιχείρησης (N. 3850/10, ΠΔ 397/1994, ΠΔ 17/1996, N 1568/1985)
Ενδεχόμενος ΚΙΝΔΥΝΟΣ : Γλίστριμα - παραπάτημα	
Βαθμός επικινδυνότητας : 1	
Μέτρα	1 Διατήρηση καλού νοικοκυριού στο εργοτάξιο (ΠΔ 1073/1981)
	2 Διατήρηση των προσβάσεων σε καλή κατάσταση (ΠΔ 1073/1981)
	3 Επαρκής φωτισμός των θέσεων εργασίας και των προσβάσεων σε αυτές (ΠΔ 1073/1981)
	4 Αποφυγή πέρασματος καλωδίων, σωλήνων, αγωγών σε δάπεδα που χρησιμοποιούνται ως προσβάσεις ή θέσεις εργασίας. Εναλλακτικά προτείνεται η τοποθέτησή τους σε ασφαλές ύψος ή το πέρασμα τους από τα άκρα των διαδρόμων. Σε αυτή την περίπτωση πρέπει να ληφθεί υπόψη η προστασία (κάλυψη) και η σήμανση τους (ΠΔ 1073/1981)
	5 Άμεσος καθαρισμός των δαπέδων που καθίστανται ολισθηρά (πχ από πτώση λιπαντικών) (ΠΔ 1073/1981)
Ενδεχόμενος ΚΙΝΔΥΝΟΣ : Δονήσεις	
Βαθμός επικινδυνότητας : 1	
Μέτρα	1 Τακτική συντήρηση του εξοπλισμού και επισκευή φθορών (N 3850/2010, ΠΔ 1073/1981, ΠΔ 395/1994)
	2 Συντήρηση των συστημάτων αναρτήσεων φορητών και μηχανημάτων (N 3850/2010, ΠΔ 1073/1981, ΠΔ 395/1994, ΠΔ 305/1996)
	3 Επιλογή εργαλείων με διατάξεις απορρόφησης ενέργειας (ΠΔ 395/1994)
	4 Περιορισμός της έκθεσης σε κραδασμούς με διαχειριστικά μέτρα (διαλείμματα, εναλλαγή αντικειμένου εργασίας, εναλλαγή εργαζομένων για την εκτέλεση της ίδιας εργασίας)
	5 Εξέταση της κατάστασης της υγείας του προσωπικού που εκτίθεται σε δονήσεις από τον γιατρό εργασίας της επιχείρησης (N 3850/2010, ΠΔ 17/1996, N 1568/1985)
	6 Χρήση ΜΑΠ (γάντια) (N 3850/2010, ΠΔ 396/1994)

Ενδεχόμενος ΚΙΝΔΥΝΟΣ : Κίνδυνοι από ηλεκτροσυγκολλήσεις	
Βαθμός επικινδυνότητας : 2	
Μέτρα	1 Λιμνάζοντα νερά έχουν απομακρυνθεί πριν ξεκινήσουν οι εργασίες ηλεκτροσυγκολλήσεως (ΠΔ 95/1978)
	2 Υπάρχουν κατάλληλοι πυροσβεστήρες αναλόγως του χώρου όπου διεξάγονται οι εργασίες (ΠΔ 95/1978)
	3 Οι εργασίες ηλεκτροσυγκολλήσεως διεξάγονται σε απόσταση ασφαλείας από αποθηκευμένα εύφλεκτα υλικά στο χώρο του εργοταξίου. Όλα τα εύφλεκτα υλικά πρέπει να έχουν απομακρυνθεί σε απόσταση ασφαλείας (ΠΔ 95/1978)
	4 Επισκευάζεται ή αντικαθίσταται τυχόν φθαρμένος εξοπλισμός (ΠΔ 95/1978)
	5 Παρέχονται προστατευτικά μέσα για την ακτινοβολία και τις αναθυμιάσεις (ΠΔ 95/1978)
	6 Ο θόρυβος από τις γεννήτριες δεν ενοχλεί τους εργαζόμενους ή τρίτους στο χώρο εργασίας (ΠΔ 95/1978, ΠΔ 149/2006)
	7 Σε περίπτωση που χρησιμοποιείται πίνακας παροχής ηλεκτρικού ρεύματος, ο πίνακας παραμένει κλειδωμένος και προφυλαγμένος από καιρικές συνθήκες, τα καλώδια είναι ελεγμένα για τυχόν φθορές και οι διαδρομές τους δεν δημιουργούν εμπόδια σε άλλες δραστηριότητες στο χώρο (N 3850/2010, ΠΔ 1073/1981)
	8 Όσοι δεν εμπλέκονται σε εργασίες ηλεκτροσυγκολλήσεως παραμένουν σε απόσταση ασφαλείας από τον χώρο όπου αυτές εκτελούνται και δεν επεμβαίνουν στον σχετικό εξοπλισμό (ΠΔ 95/1978)
	9 Δεν καπνίζει κανείς και δεν γίνεται χρήση γυμνής φλόγας στο χώρο εργασίας ηλεκτροσυγκολλήσεων (N 3850/2010, ΠΔ 17/1996, ΠΔ 95/1978)
	10 Εφόσον κρίνεται απαραίτητο, οι εργασίες ηλεκτροσυγκολλήσεως να γίνονται με κάλυψη του χώρου και επαρκή αερισμό αυτού (ΠΔ 95/1978)
Μ.Α.Π.	1 Γυαλιά EN 166 (B για μηχανική αντοχή φακών)
	2 Κράνος με ενσωματωμένη μάσκα ηλεκτροσυγκολλητή EN 175, EN 169
	3 Παπούτσια (απαραίτητα για κάθε εργασία στο εργοτάξιο) EN ISO 20345 (S3)
	4 Ζώνη ασφαλείας 5 σημείων EN 361, EN 358
	5 Γάντια EN 388:2016 (έναντι μηχανικών κινδύνων)
	6 Κράνος (απαραίτητο για κάθε εργασία στο εργοτάξιο) EN 397
	7 Γάντια για ηλεκτροσυγκολλήσεις EN 388, EN 407, EN 12477
	8 Ποδιά για ηλεκτροσυγκολλήσεις EN 470, EN ISO 11611:2015
	9 Ανακλαστικό γιλέκο EN ISO 20471 (class 2)
ΕΡΓΑΣΙΑ : ΕΓΚΑΤΑΣΤΑΣΗ ΠΥΛΩΝΩΝ	
Ανάλυση εργασίας	: Μεταφορά υλικών - εξοπλισμού στο χώρο Τοποθέτηση αγκυριών Τοποθέτηση μεταλλικών στοιχείων Τοποθέτηση κοχλιών - σύσφυξη - μετρήσεις
Ενδεχόμενος ΚΙΝΔΥΝΟΣ : Πτώση εργαζόμενου από ύψος	
Βαθμός επικινδυνότητας : 3	
Μέτρα	1 Περίφραξη των περάτων πλακών με διπλή σανίδα σε ύψος 1 μ από το δάπεδο, μονή σανίδα σε ύψος 0,5 μ και σοβατεπί ύψους 15 εκ (ΠΔ 1073/1981, ΠΔ 778/1980, ΠΔ 305/1996)
	2 Περίφραξη των περάτων πλακών με μεταλλικές κουπαστές σε ύψος 1 μ και 0,5 μ από το δάπεδο και σοβατεπί ύψους 15 εκ (ΠΔ 1073/1981, ΠΔ 778/1980, ΠΔ 305/1996)
	3 Περίφραξη των περάτων πλακών με προστατευτικό δίχτυ, σε ύψος τουλάχιστον 1 μ (ΠΔ 1073/1981, ΠΔ 778/1980, ΠΔ 305/1996)
	4 Περίφραξη των κλιμακοστασίων με διπλή σανίδα σε ύψος 1 μ από το πάτημα, μονή σανίδα σε ύψος 0,5 μ και σοβατεπί ύψους 15 εκ (ΠΔ 1073/1981, ΠΔ 778/1980, ΠΔ 305/1996)
	5 Περίφραξη των κλιμακοστασίων με μεταλλικές κουπαστές σε ύψος 1 μ και 0,5 μ από το πάτημα και σοβατεπί ύψους 15 εκ (ΠΔ 1073/1981, ΠΔ 778/1980, ΠΔ 305/1996)
	6 Περίφραξη των κλιμακοστασίων με προστατευτικό δίχτυ, σε ύψος τουλάχιστον 1 μ (ΠΔ 1073/1981, ΠΔ 778/1980, ΠΔ 305/1996)

Μέτρα	7	Περίφραξη των υπερυψωμένων θέσεων εργασίας, διαδρόμων και προσβάσεων με διατάξεις πλευρικής προστασίας (κουπαστές σε ύψος 1 μ και 0,5 μ από το δάπεδο και σοβατεπί ύψους 15 εκ ή με προστατευτικό δίκτυο ύψους τουλάχιστον 1 μ) (ΠΔ 1073/1981, ΠΔ 778/1980, ΠΔ 305/1996)
	8	Περίφραξη των κενών με διπλή σανίδα σε ύψος 1 μ από το δάπεδο, μονή σανίδα σε ύψος 0,5 μ και σοβατεπί ύψους 15 εκ (ΠΔ 1073/1981, ΠΔ 778/1980, ΠΔ 305/1996)
	9	Περίφραξη των κενών με μεταλλικές κουπαστές σε ύψος 1 μ και 0,5 μ από το δάπεδο και σοβατεπί ύψους 15 εκ (ΠΔ 1073/1981, ΠΔ 778/1980, ΠΔ 305/1996)
	10	Περίφραξη των κενών με προστατευτικό δίκτυο, σε ύψος τουλάχιστον 1 μ (ΠΔ 1073/1981, ΠΔ 305/1996)
	11	Κάλυψη των οριζοντίων κενών με υλικό αντοχής τουλάχιστον διπλάσιας του φορτίου που αναμένεται να δεχτεί (ΠΔ 1073/1981)
	12	Τοποθέτηση οριζόντιου προστατευτικού δικτύου κάτω από το κενό (ΠΔ 305/1996, ΠΔ 1073/1981)
	13	Χρήση συστήματος ατομικής προστασίας έναντι πτώσης από ύψος (ζώνη ασφαλείας) (Ν 3850/2010, ΠΔ 305/1996, ΠΔ 396/1994, ΠΔ 155/2004)
	14	Περίφραξη των διαδρόμων και των θέσεων εργασίας σε ύψος μεγαλύτερο του 0,75 μ, με μεταλλικές κουπαστές σε ύψος 1 μ και 0,5 μ από το δάπεδο και σοβατεπί ύψους 15 εκ (ΠΔ 305/1996, ΠΔ 1073/1981, ΠΔ 778/1980)
	15	Κατασκευή κεκλιμένων διαδρόμων και προσβάσεων με κλίση που δεν υπερβαίνει το 1:2. Η αντοχή των υλικών πρέπει να υπερβαίνει τα αναμενόμενα φορτία (ΠΔ 1073/1981, ΠΔ 778/1980)
16	Απαγόρευση αφαίρεσης οποιασδήποτε προστατευτικής διάταξης, εφόσον δεν ληφθούν αντισταθμιστικά μέτρα (ΠΔ 1073/1981, ΠΔ 155/2004)	
Ενδεχόμενος ΚΙΝΔΥΝΟΣ : Πτώση εργαζόμενου από σκαλωσιά		
Βαθμός επικινδυνότητας : 3		
Μέτρα	1	Αποφυγή εργασίας σε ύψος έξω από σκαλωσιά (ΠΔ 1073/1981, ΠΔ 778/1980, ΠΔ 155/2004)
	2	Αποφυγή χρήσης κουπαστών σκαλωσιάς ως σκάλες πρόσβασης σε υψηλότερες θέσεις εργασίας (ΠΔ 1073/1981, ΠΔ 155/2004)
	3	Αποφυγή τοποθέτησης σκαλών (ή σκαλωσιών) σε δάπεδα σκαλωσιών (ΠΔ 1073/1981, ΠΔ 778/1980, ΠΔ 155/2004)
	4	Κατασκευή ικριώματος του οποίου τα δάπεδα εργασίας δεν απέχουν περισσότερο από 30 εκ από την κατασκευή. Σε διαφορετική περίπτωση πρέπει να τοποθετούνται προστατευτικές διατάξεις (κουπαστές) και από την εσωτερική πλευρά του ικριώματος (ΠΔ 778/1980)
	5	Διαμόρφωση συνεχών δαπέδων εργασίας ικριωμάτων. Τα δάπεδα (και οι διατάξεις πλευρικής προστασίας) πρέπει να περιβάλλουν τις γωνίες της κατασκευής και να μην διακόπτονται (ΠΔ 778/1980)
Ενδεχόμενος ΚΙΝΔΥΝΟΣ : Πτώση εργαζόμενου από σκάλα		
Βαθμός επικινδυνότητας : 3		
Μέτρα	1	Χρήση σκαλών για σύντομες και "ελαφριές" εργασίες (ΠΔ 22/1933, ΠΔ 17/1978, ΠΔ 155/2004, ΠΔ 1073/81)
	2	Τακτικός έλεγχος των σκαλών (συνιστάται πριν από κάθε χρήση να διενεργείται οπτικός έλεγχος) (ΠΔ 305/1996, ΠΔ 1073/81, ΠΔ 22/1933, ΠΔ 17/1978)
	3	Στήριξη των σκαλών σε σταθερό και συμπαγές δάπεδο (ΠΔ 22/1933, ΠΔ 17/1978, ΠΔ 1073/81, ΠΔ 155/2004)
	4	Χρήση μεταλλικών σκαλών με χωνευτά σκαλοπάτια (ΠΔ 22/1933, ΠΔ 17/1978)
	5	Εξασφάλιση των δύο άκρων των σκαλών (ΠΔ 22/1933, ΠΔ 17/1978, ΠΔ 1073/81, ΠΔ 155/2004)
	6	Χρήση σκαλών που προεξέχουν κατά 1 μ από το επιθυμητό δάπεδο εργασίας, ώστε να διευκολύνεται η κάθοδος από αυτές (ΠΔ 155/2004, ΠΔ 22/1933, ΠΔ 17/1978, ΠΔ 1073/81)
Ενδεχόμενος ΚΙΝΔΥΝΟΣ : Πτώση εργαζόμενου από εργοεξέδρα		
Βαθμός επικινδυνότητας : 3		
Μέτρα	1	Αποφυγή εργασίας σε ύψος έξω από εργοεξέδρα (ΠΔ 1073/1981)
	2	Αποφυγή χρήσης κουπαστών εργοεξέδρας ως σκάλες πρόσβασης σε υψηλότερες θέσεις εργασίας (ΠΔ 155/2004, ΠΔ 1073/1981)
	3	Αποφυγή τοποθέτησης σκαλών (ή σκαλωσιών) σε δάπεδα εργοεξέδρων (ΠΔ 1073/1981, ΠΔ 155/2004)

Μέτρα	4 Αποφυγή καθόδου από υπερυψωμένη εργοεξέδρα (να ζητείται το κατέβασμα με χειρισμό από το κάτω χειριστήριο) (ΠΔ 1073/1981)
	5 Χρήση ζωνών ασφαλείας δεμένων στο καλάθι της εργοεξέδρας (εφόσον προβλέπεται από τον κατασκευαστή τους ή τη γραπτή εκτίμηση επαγγελματικού κινδύνου του Τεχνικού Ασφαλείας της επιχείρησης) (Ν 3850/2010, ΠΔ 396/1994)
Ενδεχόμενος ΚΙΝΔΥΝΟΣ : Πτώση αντικειμένων από ύψος Βαθμός επικινδυνότητας : 2	
Μέτρα	1 Αποφυγή τοποθέτησης υλικών σε θέσεις από τις οποίες μπορεί να πέσουν (πέρατα πλακών, κλιμακοστάσια, σκαλωσιές, σιδηροκατασκευές) (ΠΔ 778/1980, ΠΔ 305/1996)
	2 Τοποθέτηση σοβατεπιού στα δάπεδα εργασίας, πέρατα πλακών, ικριώματα ή προστασία αυτών με πλέγμα (ΠΔ 305/1996, ΠΔ 778/1980)
	3 Κατασκευή προστατευτικής σκάφης στα ικριώματα. Η σκάφη κατασκευάζεται σε ύψος μεγαλύτερο από 3,50 μ από το πεζοδρόμιο. Το δάπεδο της σκάφης πρέπει να κατασκευάζεται από ανθεκτικό υλικό. Το πλάτος του δαπέδου της σκάφης πρέπει να είναι τουλάχιστον 1,30 μ. Εν συνεχεία διαμορφώνεται κεκλιμένο επίπεδο (αντένα), κλίσης 1:2, ύψους 80 εκ (ΠΔ 778/1980)
	4 Τοποθέτηση προστατευτικού δικτυώματος στην εξωτερική πλευρά του ικριώματος για τη συγκράτηση υλικών (ΠΔ 1073/1981, ΠΔ 778/1980)
	5 Αποφυγή παραμονής κάτω από θέσεις εργασίας σε ύψος (ΠΔ 1073/1981)
	6 Περίφραξη - αποκλεισμός και σήμανση του χώρου εργασίας, εφόσον εκτελούνται εργασίες σε ύψος (ΠΔ 1073/1981, ΠΔ 305/1996)
	7 Περίφραξη - αποκλεισμός και σήμανση του χώρου κάτω από σκαλωσιές (ΠΔ 1073/1981, ΠΔ 105/1995, ΠΔ 305/1996)
	8 Χρήση ειδικής ζώνης - εργαλιοθήκης (ΠΔ 155/2004)
Ενδεχόμενος ΚΙΝΔΥΝΟΣ : Πτώση φορτίων που μεταφέρονται κατά τις ανυψωτικές εργασίες Βαθμός επικινδυνότητας : 2	
Μέτρα	1 Αποφυγή παραμονής κάτω από φορτία (ΠΔ 1073/1981)
	2 Ο ανυψωτικός μηχανισμός να έχει τη δυνατότητα ανύψωσης του φορτίου (ΠΔ 1073/1981, ΠΔ 395/1994, ΠΔ 89/1999, ΠΔ 305/1996, ΠΔ 304/2000)
	3 Ο ανυψωτικός μηχανισμός να φέρει πινακίδα με διάγραμμα ανυψωτικής ικανότητας (ΠΔ 1073/1981, ΠΔ 395/1994, ΠΔ 305/1996, ΠΔ 89/1999, ΠΔ 304/2000)
	4 Ο ανυψωτικός μηχανισμός να έχει ελεγχθεί πριν τη χρήση (ΠΔ 1073/1981, ΠΔ 395/1994, ΠΔ 305/1996, ΠΔ 89/1999, ΠΔ 304/2000, ΥΑ 593/2003)
	5 Ο ανυψωτικός μηχανισμός να έχει τις προβλεπόμενες πιστοποιήσεις, από τρίτο μέρος (ΥΑ 593/2003, ΠΔ 305/1996)
	6 Ο εξοπλισμός που χρησιμοποιείται (πχ συρματόσχοινα, αλυσίδες, γάντζοι, ιμάντες) να είναι ο προβλεπόμενος και χωρίς φθορές (ΠΔ 1073/1981, ΠΔ 305/1996)
	7 Οι χειριστές να έχουν τα κατάλληλα προσόντα (αδειούχοι) και εμπειρία (ΠΔ 305/1996, ΠΔ 113/2012)
	8 Τα συρματόσχοινα – σαμπάνια να είναι ελεγμένα και προσαρτημένα σωστά στο φορτίο (ΠΔ 1073/1981, ΠΔ 395/1994, ΠΔ 305/1996, ΠΔ 89/1999, ΠΔ 304/2000)
	9 Η περιοχή να είναι αποκλεισμένη για τους μη έχοντες εργασία (ΠΔ 1073/1981, ΠΔ 305/1996)
	10 Οι εργαζόμενοι σε γειτονικά σημεία να έχουν ενημερωθεί
	11 Να υπάρχει συνεχώς καλή ορατότητα του φορτίου από τον χειριστή ή υπάρχει έμπειρος κουμανταδόρος (ΠΔ 1073/1981)
	12 Οι ανυψωτικοί μηχανισμοί να βρίσκονται σε θέσεις όπου είναι εδρασμένοι καλά (ΠΔ 1073/1981, ΠΔ 305/1996)
	13 Απαγορεύεται η ελεύθερη αιώρηση φορτίου (ΠΔ 1073/1981)
	14 Απαγορεύεται η υπερφόρτωση του ανυψωτικού μηχανισμού (ΠΔ 1073/1981, ΠΔ 305/1996)
	15 Απαγορεύεται η προσπάθεια πλάγιας μεταφοράς φορτίου (ΠΔ 1073/1981, ΠΔ 305/1996)
	16 Απαγορεύεται η απότομη ανύψωση/ κατέβασμα (ΠΔ 1073/1981, ΠΔ 305/1996)
	17 Απαγορεύεται η διακίνηση φορτίων πάνω από εργαζομένους (ΠΔ 1073/1981)
	18 Απαγορεύεται η χρήση ανυψωτικών όταν πνέουν θυελλώδεις άνεμοι (ΠΔ 1073/1981, ΠΔ 305/1996)

Ενδεχόμενος ΚΙΝΔΥΝΟΣ : Σύγκρουση με μηχανήμα	
Βαθμός επικινδυνότητας : 2	
Μέτρα	1 Πρέπει να τηρείται απόσταση ασφαλείας από τα ΜΕ. Οι μη έχοντες εργασία πρέπει να απομακρύνονται από το χώρο κίνησης και εργασίας των ΜΕ (ΠΔ 1073/1981)
	2 Οι εργαζόμενοι να μην πλησιάζουν τα ΜΕ εφόσον ο χειριστής δεν τους έχει αντιληφθεί. Επίσης δεν πρέπει να αναπαύονται πάνω ή κοντά σε ΜΕ (ΠΔ 1073/1981)
	3 Ο χειρισμός των ΜΕ πρέπει να γίνεται από αδειούχους χειριστές, ηλικίας άνω των 18 ετών. Επίσης επιτρέπεται βοηθοί χειριστών να χειρίζονται ΜΕ, υπό την καθοδήγηση χειριστή, για συγκεκριμένες ώρες. Οι χειριστές των ΜΕ πρέπει να διαθέτουν άδεια αντίστοιχης Ομάδας και Κατηγορίας (ΠΔ 113/2012, ΠΔ 305/1996, ΠΔ 1073/1981)
	4 Οι εργαζόμενοι κοντά στο χώρο κίνησης και εργασίας των ΜΕ πρέπει να φορούν ανακλαστικό ρουχισμό (ΠΔ 396/1994)
	5 Τα ΜΕ πρέπει να πληρούν τις προδιαγραφές της Ευρωπαϊκής Νομοθεσίας και να φέρουν την ένδειξη «CE» (ΠΔ 395/1994, ΠΔ 89/1999, ΠΔ 304/2000)
	6 Τα ΜΕ πρέπει να συνοδεύονται με ενημερωμένο εγχειρίδιο οδηγιών λειτουργίας και συντήρησης (στην Ελληνική γλώσσα). Ο χειρισμός τους πρέπει να είναι σύμφωνος με τις προβλέψεις του εγχειριδίου και της Νομοθεσίας (ακόμη και κατά την ακινητοποίηση τους) (N 3850/2010, ΠΔ 395/1994, ΠΔ 1073/1981)
	7 Η λειτουργία των ΜΕ πρέπει να επιβλέπεται από αρμόδιο πρόσωπο (σύμφωνα με το ΒΔ4/1951). Οι διατάξεις ασφαλείας (πχ κουμπί επείγουσας διακοπής, ηχητικό σήμα οπισθοπορείας) καθώς τα συστήματα πέδησης και διεύθυνσης πρέπει να λειτουργούν κανονικά. Τα ελαστικά πρέπει να βρίσκονται σε άριστη κατάσταση. Οι ενδείξεις του ταμπλό χειρισμού πρέπει να λειτουργούν, όπως επίσης και η οι διατάξεις σήμανσης (φώτα, φάρος) (ΠΔ 1073/1981, ΠΔ 395/1994, ΠΔ 89/1999, ΠΔ 304/2000)
	8 Τα ΜΕ καθώς και τα κινούμενα μέρη τους, πρέπει να εξασφαλίζονται κατά την ακινητοποίηση τους. Επίσης δεν πρέπει να αφήνονται χωρίς φορτίο (πχ κάδοι εκσκαπτικών). Πριν την επαναλειτουργία κάθε ΜΕ πρέπει να προηγηθεί γενικός έλεγχος (ΠΔ 1073/1981, ΠΔ 305/1996)
	9 Οι χειριστές να μην εγκαταλείπουν τα ΜΕ χωρίς να λάβουν τα απαιτούμενα μέτρα εξασφάλισης τους (ΠΔ 1073/1981, ΠΔ 305/1996)
Ενδεχόμενος ΚΙΝΔΥΝΟΣ : Πιάσιμο - σύνθλιψη - χτύπημα	
Βαθμός επικινδυνότητας : 2	
Μέτρα	1 Τα κινούμενα μέρη των μηχανών πρέπει να φέρουν προφυλακτήρες (N. 3850/10, ΠΔ 395/1994)
	2 Οι εργαζόμενοι πρέπει να κρατούν αποστάσεις ασφαλείας από μηχανήματα, οχήματα και εξοπλισμό
	3 Οι εργαζόμενοι πρέπει να κρατούν αποστάσεις ασφαλείας από κινούμενα φορτία (ΠΔ 1073/1981)
	4 Οι εργαζόμενοι πρέπει να αποφεύγουν να βρίσκονται μεταξύ κινούμενου φορτίου, μηχανήματος, οχήματος, εξοπλισμού και σταθερού δομικού στοιχείου (ΠΔ 1073/1981)
	5 Οι εργαζόμενοι πρέπει να αποφεύγουν τις μετατροπές - συντηρήσεις εξοπλισμού, εφόσον δεν έχουν εξουσιοδοτηθεί για το σκοπό αυτό (ΠΔ 1073/1981, ΠΔ 395/1994)
Ενδεχόμενος ΚΙΝΔΥΝΟΣ : Τροχαίο	
Βαθμός επικινδυνότητας : 2	
Μέτρα	1 Πριν την έναρξη των εργασιών σε οδούς υπό κυκλοφορία πρέπει να ενημερωθούν οι αρμόδιες αρχές και οι άμεσα ενδιαφερόμενοι (ΥΑ 503/2003)
	2 Η τροχαία της περιοχής πρέπει να ενημερωθεί για τις εργασίες και τις κυκλοφοριακές ρυθμίσεις, ώστε να διευθετηθεί το θέμα των αδειών. Επίσης πρέπει να καθοριστεί αν απαιτείται η συνδρομή της τροχαίας για τη ρύθμιση της κυκλοφορίας (ΥΑ 503/2003)
	3 Η σήμανση πρέπει να γίνεται όπως προβλέπεται από τα σκαριφήματα της ΥΑ 502/2003 ή τη σχετική μελέτη (εφόσον η περίπτωση δεν αντιστοιχεί σε κάποιο από τα σκαριφήματα) (ΥΑ 503/2003)
	4 Πρέπει να εξασφαλίζεται πλήρης και ικανοποιητική περίφραξη του χώρου των εργασιών, αποτρέποντας τους μη έχοντες εργασία να εισέλθουν σε αυτόν. Επίσης πρέπει να αποτρέπεται η είσοδος οχημάτων, που έχουν παρεκκλίνει από την πορεία τους, στο χώρο (ΠΔ 305/1996, ΥΑ 503/2003)
	5 Όλες οι εργασίες πρέπει να εκτελούνται εντός της περιφραξης του έργου (ΥΑ 503/2003)
	6 Όλοι οι εργαζόμενοι πρέπει να φορούν φωσφορίζοντα γιλέκα συνεχώς (ΥΑ 503/2003, ΠΔ 396/1994)

Μέτρα	7	Να διατηρείται καθαρός ο χώρος εργασίας άλλα και το οδόστρωμα εκτός του εργοταξιακού χώρου (ΥΑ 503/2003)
	8	Μετά το τέλος της εργασίας όλα τα οχήματα και μηχανήματα πρέπει να ασφαίζονται (ΠΔ 1073/1981)
	9	Οι πινακίδες οδικής σήμανσης που τοποθετούνται πρέπει να στερεώνονται, ώστε να μην ανατραπούν (βαριές βάσεις, πρόσδεση) (ΥΑ 503/2003)
	10	Συνιστάται να χρησιμοποιείται τουλάχιστον ένας εργαζόμενος για την προσωρινή ρύθμιση της κυκλοφορίας αν κριθεί απαραίτητο. Ο εργαζόμενος πρέπει να φοράει φωσφορίζον γιλέκο, κράνος, παπούτσια και να κρατάει κόκκινη σημαία. Επίσης πρέπει να είναι ενημερωμένος για τους τρόπους ρύθμισης της κυκλοφορίας και ενημέρωσης των διερχόμενων οδηγών. Κατά τη διάρκεια των εργασιών πρέπει να χρησιμοποιούνται κώνοι, για το διαχωρισμό του εργοταξίου από την οδό (Ν 3850/2010, ΥΑ 503/2003, ΠΔ 396/1994)
	11	Να χρησιμοποιείται, αν απαιτείται, όχημα προειδοποίησης των διερχόμενων οδηγών (ΥΑ 503/2003)
	12	Πρέπει να ελέγχεται σε καθημερινή βάση ότι δεν μετακινήθηκαν ή αφαιρέθηκαν υλικά σήμανσης ή ασφάλισης. Σε περίπτωση που έχει συμβεί κάτι τέτοιο, πρέπει να αποκαθίστανται άμεσα τα μέτρα ασφάλειας (ΥΑ 503/2003)
	13	Οι εργαζόμενοι κοντά οδούς υπό κυκλοφορία πρέπει να φορούν ανακλαστικό ρουχισμό (ΥΑ 503/2003, ΠΔ 396/1994)
Ενδεχόμενος ΚΙΝΔΥΝΟΣ : Ηλεκτροπληξία Βαθμός επικινδυνότητας : 2		
Μέτρα	1	Οι ηλεκτρικές εγκαταστάσεις του εργοταξίου να ακολουθούν τις διατάξεις του Προτύπου ΕΛΟΤ HD 384. Η ίδια πρόβλεψη ισχύει και για κάθε είδους συσκευή ή μηχανήμα που λειτουργεί με ηλεκτρικό ρεύμα (Ν 3850/2010, ΑΠ Φ 7.5/1816/88/2004)
	2	Οι ηλεκτρικοί πίνακες διανομής πρέπει να είναι μεταλλικοί ή πλαστικοί, στεγανού τύπου, με δυνατότητα κλειδώματος. Οι πίνακες πρέπει να γειώνονται. Επίσης πρέπει να φέρουν προστατευτικό διακόπτη διαφυγής (διαφορικής προστασίας – αντιηλεκτροπληξιακός αυτόματος). Η εγκατάσταση και η συντήρηση των πινάκων πρέπει να γίνεται από αδειούχο ηλεκτρολόγο. Οι πίνακες πρέπει να παραμένουν κλειδωμένοι (Ν 3850/2010, ΠΔ 1073/1981, ΑΠ Φ 7.5/1816/88/2004)
	3	Οι γραμμές τροφοδοσίας ηλεκτρικού ρεύματος να είναι ενισχυμένης μηχανικής αντοχής και ηλεκτρικής μόνωσης (ΑΠ Φ 7.5/1816/88/2004)
	4	Οι διαδρομές των καλωδίων προς τα ηλεκτρικά εργαλεία πρέπει να μη δημιουργούν προβλήματα στη λειτουργία του εργοταξίου. Συνιστάται η κάλυψη τους (πέραςμα σε σωλήνες, σκέπασμα με μαδέρια, υπογειοποίηση), η υπέργεια διαδρομή και η τοποθέτησή τους εκτός διαδρόμων κίνησης προσωπικού, μηχανημάτων και οχημάτων (ΠΔ 1073/1981, ΑΠ Φ 7.5/1816/88/2004)
	5	Η κατάσταση του εξοπλισμού να είναι άριστη. Φθαρμένα εργαλεία, καλώδια, φως, πολύπριζα και πρίζες πρέπει να αντικαθίστανται άμεσα (Ν.3850/10, ΠΔ 1073/1981, ΑΠ Φ 7.5/1816/88/2004)
Ενδεχόμενος ΚΙΝΔΥΝΟΣ : Ηλεκτροπληξία λόγω εναέριου δικτύου Βαθμός επικινδυνότητας : 2		
Μέτρα	1	Σε περίπτωση ύπαρξης υπογείων ή/και εναερίων αγωγών ηλεκτρικού ρεύματος κοντά στο εργοτάξιο πρέπει να ειδοποιείται ο ΔΕΔΔΗΕ από τον Ανάδοχο, πριν την έναρξη των εργασιών. Τα μέτρα ασφάλειας που θα ληφθούν πρέπει να εξεταστούν από κοινού με την αρμόδια υπηρεσία του ΔΕΔΔΗΕ. Τα προτεινόμενα μέτρα θα ληφθούν κατόπιν έγκρισης του ΔΕΔΔΗΕ (ΠΔ 1073/1981)
	2	Υπογειοποίηση ή παραλλαγή του δικτύου παροχής ηλεκτρικού ρεύματος (ΠΔ 1073/1981)
	3	Αποφυγή διακίνησης υλικών σε θέσεις κοντά στους αγωγούς (ΠΔ 1073/1981)
	4	Τήρηση απόστασης ασφαλείας (η οποία θα υποδειχθεί από τον ΔΕΔΔΗΕ) από αγωγούς μέσης τάσης και γενικά κάθε είδους αγωγό (ΠΔ 1073/1981)
	5	Τοποθέτηση προστατευτικών δοκών για την εξασφάλιση της απαιτούμενης απόστασης ασφαλείας. Σε περίπτωση που είναι αδύνατη η συγκεκριμένη λύση, προτείνεται η τοποθέτηση σήμανσης (πχ σχοινί με κρεμασμένες πινακίδες ή αλυσίδες, αναλόγως του ύψους) σε απόσταση ασφαλείας (ΠΔ 1073/1981)
Ενδεχόμενος ΚΙΝΔΥΝΟΣ : Θόρυβος Βαθμός επικινδυνότητας : 1		
Μέτρα	1	Τοποθέτηση πηγών θορύβου (πχ γεννήτριες) μακριά από τις θέσεις εργασίας (ΠΔ 149/2006)
	2	Απομόνωση των πηγών θορύβου με χωρίσματα (ΠΔ 149/2006)

Μέτρα	3	Εκτέλεση θορυβωδών εργασιών (πχ χρήση αεροσυμπιεστή) μακριά από άλλα συνεργεία (ΠΔ 149/2006)	
	4	Αποφυγή αφαίρεσης σιγαστήρων και των προστατευτικών καλυμμάτων των μηχανημάτων (ΠΔ 149/2006, ΠΔ 395/1994)	
	5	Συντήρηση του εξοπλισμού σύμφωνα με τις προδιαγραφές του κατασκευαστή του (N 3850/2010, ΠΔ 395/1994)	
	6	Αποστάσεις ασφαλείας από μηχανήματα και εξοπλισμό που παράγει θόρυβο (ΠΔ 149/2006)	
	7	Περιορισμός της έκθεσης σε θόρυβο με διαχειριστικά μέτρα (διαλείμματα, εναλλαγή αντικειμένου εργασίας, εναλλαγή εργαζομένων για την εκτέλεση της ίδιας εργασίας) (ΠΔ 149/2006)	
	8	Εξέταση της κατάστασης της υγείας του προσωπικού που εκτίθεται σε θόρυβο από τον γιατρό εργασίας της επιχείρησης (N 3850/2010, ΠΔ 149/2006, ΠΔ 17/1996, N 1568/1981)	
	9	Χρήση ΜΑΠ (ωτασπίδες, ωτοβύσματα) (N 3850/2010, ΠΔ 149/2006, ΠΔ 396/1994)	
	10	Αποφυγή εργασιών κατά τις ώρες καινής ησυχίας	
	Ενδεχόμενος ΚΙΝΔΥΝΟΣ : Μυοσκελετικοί τραυματισμοί Βαθμός επικινδυνότητας : 1		
	Μέτρα	1	Περιορισμός της χειρωνακτικής διακίνησης φορτίων με τη βοήθεια μηχανικών μέσων, όπου είναι εφικτό (ΠΔ 397/1994)
2		Πριν από κάθε χειρωνακτική διακίνηση φορτίου πρέπει να λαμβάνονται υπόψη τα χαρακτηριστικά του φορτίου (βάρος, κέντρο βάρους, όγκος, σχήμα, λαβές, σύσταση) (ΠΔ 397/1994)	
3		Πριν από κάθε χειρωνακτική διακίνηση φορτίου πρέπει να λαμβάνονται υπόψη απαιτούμενη σωματική προσπάθεια (στροφή κορμού, απότομη μετακίνηση, ασταθής σωματική στάση) (ΠΔ 397/1994)	
4		Πριν από κάθε χειρωνακτική διακίνηση φορτίου πρέπει να λαμβάνονται υπόψη τα χαρακτηριστικά του εργασιακού περιβάλλοντος (ελεύθερος χώρος, διαθέσιμο ύψος, κλίση και ολισθηρότητα δαπέδου, θερμοκρασία, υγρασία, αερισμός, φωτισμός) (ΠΔ 397/1994)	
5		Πριν από κάθε χειρωνακτική διακίνηση φορτίου πρέπει να λαμβάνονται υπόψη τα χαρακτηριστικά της εργασίας (συχνότητα, διάρκεια, απόσταση, χρόνος ανάπαυσης, ρυθμός εργασίας) (ΠΔ 397/1994)	
6		Ενημέρωση των εργαζομένων για τα μέτρα ασφάλειας που πρέπει να λαμβάνουν. Επίσης η κατάσταση της υγείας τους και η σωματική τους διάπλαση πρέπει να μη δημιουργούν προβλήματα στην εκτέλεση των συγκεκριμένων εργασιών (N 3850/2010, ΠΔ 397/1994)	
7		Εξέταση της κατάστασης της υγείας του προσωπικού που εκτελεί χειρωνακτικές εργασίες από τον γιατρό εργασίας της επιχείρησης (N. 3850/10, ΠΔ 397/1994, ΠΔ 17/1996, N 1568/1985)	
Ενδεχόμενος ΚΙΝΔΥΝΟΣ : Γλίστριμα - παραπάτημα Βαθμός επικινδυνότητας : 1			
Μέτρα	1	Διατήρηση καλού νοικοκυριού στο εργοτάξιο (ΠΔ 1073/1981)	
	2	Διατήρηση των προσβάσεων σε καλή κατάσταση (ΠΔ 1073/1981)	
	3	Επαρκής φωτισμός των θέσεων εργασίας και των προσβάσεων σε αυτές (ΠΔ 1073/1981)	
	4	Αποφυγή περάσματος καλωδίων, σωλήνων, αγωγών σε δάπεδα που χρησιμοποιούνται ως προσβάσεις ή θέσεις εργασίας. Εναλλακτικά προτείνεται η τοποθέτησή τους σε ασφαλές ύψος ή το πέρασμά τους από τα άκρα των διαδρόμων. Σε αυτή την περίπτωση πρέπει να ληφθεί υπόψη η προστασία (κάλυψη) και η σήμανση τους (ΠΔ 1073/1981)	
	5	Άμεσος καθαρισμός των δαπέδων που καθίστανται ολισθηρά (πχ από πτώση λιπαντικών) (ΠΔ 1073/1981)	
Ενδεχόμενος ΚΙΝΔΥΝΟΣ : Δονήσεις Βαθμός επικινδυνότητας : 1			
Μέτρα	1	Τακτική συντήρηση του εξοπλισμού και επισκευή φθορών (N 3850/2010, ΠΔ 1073/1981, ΠΔ 395/1994)	
	2	Συντήρηση των συστημάτων αναρτήσεων φορητών και μηχανημάτων (N 3850/2010, ΠΔ 1073/1981, ΠΔ 395/1994, ΠΔ 305/1996)	
	3	Επιλογή εργαλείων με διατάξεις απορρόφησης ενέργειας (ΠΔ 395/1994)	
	4	Περιορισμός της έκθεσης σε κραδασμούς με διαχειριστικά μέτρα (διαλείμματα, εναλλαγή αντικειμένου εργασίας, εναλλαγή εργαζομένων για την εκτέλεση της ίδιας εργασίας)	

Μέτρα	5 Εξέταση της κατάστασης της υγείας του προσωπικού που εκτίθεται σε δονήσεις από τον γιατρό εργασίας της επιχείρησης (Ν 3850/2010, ΠΔ 17/1996, Ν 1568/1985)
	6 Χρήση ΜΑΠ (γάντια) (Ν 3850/2010, ΠΔ 396/1994)
Ενδεχόμενος ΚΙΝΔΥΝΟΣ : Ακτινοβολία Βαθμός επικινδυνότητας : 1	
Μέτρα	1 Η χρήση εξοπλισμού που παράγει ακτινοβολία πρέπει να γίνεται σύμφωνα με τις προβλέψεις του κατασκευαστή του (ΠΔ 395/1984, ΠΔ 89/1999)
	2 Πρέπει να τηρείται απόσταση ασφαλείας από εξοπλισμό που παράγει ακτινοβολία (ΠΔ 395/1984, ΠΔ 89/1999)
	3 Οι εργαζόμενοι που εκτίθενται σε ακτινοβολία πρέπει να χρησιμοποιούν τα προβλεπόμενα από τον κατασκευαστή Μέσα Ατομικής Προστασίας (ΜΑΠ) και κατόπιν Γραπτής Εκτίμησης του Τεχνικού Ασφάλειας ή/και του Γιατρού Εργασίας (Ν 3850/2010, ΠΔ 396/1994)
	4 Οι εργαζόμενοι που εκτίθενται σε ακτινοβολία πρέπει να εξετάζονται τακτικά από το γιατρό εργασίας της επιχείρησης (ΠΔ 17/1996, Ν 1568/1985)
	5 Περιορισμός της έκθεσης σε ακτινοβολία με διαχειριστικά μέτρα (διαλείμματα, εναλλαγή αντικειμένου εργασίας, εναλλαγή εργαζομένων για την εκτέλεση της ίδιας εργασίας) (ΠΔ 17/1996)
	6 Οι εργαζόμενοι στο ύπαιθρο να φορούν πάντοτε ενδύματα για την προστασία από ηλιακή ακτινοβολία
	7 Οι εργαζόμενοι που εκτίθενται στην ηλιακή ακτινοβολία να κάνουν διαλείμματα σε σκιερούς χώρους
Ενδεχόμενος ΚΙΝΔΥΝΟΣ : Κίνδυνοι από ηλεκτροσυγκολλήσεις Βαθμός επικινδυνότητας : 2	
Μέτρα	1 Λιμνάζοντα νερά έχουν απομακρυνθεί πριν ξεκινήσουν οι εργασίες ηλεκτροσυγκολλήσεως (ΠΔ 95/1978)
	2 Υπάρχουν κατάλληλοι πυροσβεστήρες αναλόγως του χώρου όπου διεξάγονται οι εργασίες (ΠΔ 95/1978)
	3 Οι εργασίες ηλεκτροσυγκολλήσεως διεξάγονται σε απόσταση ασφαλείας από αποθηκευμένα εύφλεκτα υλικά στο χώρο του εργοταξίου. Όλα τα εύφλεκτα υλικά πρέπει να έχουν απομακρυνθεί σε απόσταση ασφαλείας (ΠΔ 95/1978)
	4 Επισκευάζεται ή αντικαθίσταται τυχόν φθαρμένος εξοπλισμός (ΠΔ 95/1978)
	5 Παρέχονται προστατευτικά μέσα για την ακτινοβολία και τις αναθυμιάσεις (ΠΔ 95/1978)
	6 Ο θόρυβος από τις γεννήτριες δεν ενοχλεί τους εργαζόμενους ή τρίτους στο χώρο εργασίας (ΠΔ 95/1978, ΠΔ 149/2006)
	7 Σε περίπτωση που χρησιμοποιείται πίνακας παροχής ηλεκτρικού ρεύματος, ο πίνακας παραμένει κλειδωμένος και προφυλαγμένος από καιρικές συνθήκες, τα καλώδια είναι ελεγμένα για τυχόν φθορές και οι διαδρομές τους δεν δημιουργούν εμπόδια σε άλλες δραστηριότητες στο χώρο (Ν 3850/2010, ΠΔ 1073/1981)
	8 Όσοι δεν εμπλέκονται σε εργασίες ηλεκτροσυγκολλήσεως παραμένουν σε απόσταση ασφαλείας από τον χώρο όπου αυτές εκτελούνται και δεν επεμβαίνουν στον σχετικό εξοπλισμό (ΠΔ 95/1978)
	9 Δεν καπνίζει κανείς και δεν γίνεται χρήση γυμνής φλόγας στο χώρο εργασίας ηλεκτροσυγκολλήσεων (Ν 3850/2010, ΠΔ 17/1996, ΠΔ 95/1978)
	10 Εφόσον κρίνεται απαραίτητο, οι εργασίες ηλεκτροσυγκολλήσεως να γίνονται με κάλυψη του χώρου και επαρκή αερισμό αυτού (ΠΔ 95/1978)
Μ.Α.Π.	1 Γυαλιά EN 166 (Β για μηχανική αντοχή φακών)
	2 Κράνος με ενσωματωμένη μάσκα ηλεκτροσυγκολλητή EN 175, EN 169
	3 Παπούτσια (απαραίτητα για κάθε εργασία στο εργοτάξιο) EN ISO 20345 (S3)
	4 Ζώνη ασφαλείας 5 σημείων EN 361, EN 358
	5 Γάντια EN 388:2016 (έναντι μηχανικών κινδύνων)
	6 Κράνος (απαραίτητο για κάθε εργασία στο εργοτάξιο) EN 397
	7 Γάντια για ηλεκτροσυγκολλήσεις EN 388, EN 407, EN 12477
	8 Ποδιά για ηλεκτροσυγκολλήσεις EN 470, EN ISO 11611:2015
	9 Ανακλαστικό γιλέκο EN ISO 20471 (class 2)

ΕΡΓΑΣΙΑ : ΞΥΛΟΥΡΓΙΚΑ - ΜΕΤΑΛΛΟΥΡΓΙΚΑ	
Ανάλυση εργασίας : Προσωρινή αποθήκευση υλικών στο χώρο Επεξεργασία υλικών (κατά περίπτωση) Τοποθέτηση υλικών	
Ενδεχόμενος ΚΙΝΔΥΝΟΣ : Πιάσιμο - σύνθλιψη - χτύπημα	
Βαθμός επικινδυνότητας : 2	
Μέτρα	1 Τα κινούμενα μέρη των μηχανών πρέπει να φέρουν προφυλακτήρες (Ν. 3850/10, ΠΔ 395/1994)
	2 Οι εργαζόμενοι πρέπει να κρατούν αποστάσεις ασφαλείας από μηχανήματα, οχήματα και εξοπλισμό
	3 Οι εργαζόμενοι πρέπει να κρατούν αποστάσεις ασφαλείας από κινούμενα φορτία (ΠΔ 1073/1981)
	4 Οι εργαζόμενοι πρέπει να αποφεύγουν να βρίσκονται μεταξύ κινούμενου φορτίου, μηχανήματος, οχήματος, εξοπλισμού και σταθερού δομικού στοιχείου (ΠΔ 1073/1981)
	5 Οι εργαζόμενοι πρέπει να αποφεύγουν τις μετατροπές - συντηρήσεις εξοπλισμού, εφόσον δεν έχουν εξουσιοδοτηθεί για το σκοπό αυτό (ΠΔ 1073/1981, ΠΔ 395/1994)
Ενδεχόμενος ΚΙΝΔΥΝΟΣ : Ηλεκτροπληξία	
Βαθμός επικινδυνότητας : 2	
Μέτρα	1 Οι ηλεκτρικές εγκαταστάσεις του εργοταξίου να ακολουθούν τις διατάξεις του Προτύπου ΕΛΟΤ HD 384. Η ίδια πρόβλεψη ισχύει και για κάθε είδους συσκευή ή μηχανήμα που λειτουργεί με ηλεκτρικό ρεύμα (Ν 3850/2010, ΑΠ Φ 7.5/1816/88/2004)
	2 Οι ηλεκτρικοί πίνακες διανομής πρέπει να είναι μεταλλικοί ή πλαστικοί, στεγανού τύπου, με δυνατότητα κλειδώματος. Οι πίνακες πρέπει να γειώνονται. Επίσης πρέπει να φέρουν προστατευτικό διακόπτη διαφυγής (διαφορικής προστασίας – αντιηλεκτροπληξιακός αυτόματος). Η εγκατάσταση και η συντήρηση των πινάκων πρέπει να γίνεται από αδειούχο ηλεκτρολόγο. Οι πίνακες πρέπει να παραμένουν κλειδωμένοι (Ν 3850/2010, ΠΔ 1073/1981, ΑΠ Φ 7.5/1816/88/2004)
	3 Οι γραμμές τροφοδοσίας ηλεκτρικού ρεύματος να είναι ενισχυμένης μηχανικής αντοχής και ηλεκτρικής μόνωσης (ΑΠ Φ 7.5/1816/88/2004)
	4 Οι διαδρομές των καλωδίων προς τα ηλεκτρικά εργαλεία πρέπει να μη δημιουργούν προβλήματα στη λειτουργία του εργοταξίου. Συνιστάται η κάλυψη τους (πέραςμα σε σωλήνες, σκέπασμα με μαδέρια, υπογειοποίηση), η υπέργεια διαδρομή και η τοποθέτηση τους εκτός διαδρόμων κίνησης προσωπικού, μηχανημάτων και οχημάτων (ΠΔ 1073/1981, ΑΠ Φ 7.5/1816/88/2004)
	5 Η κατάσταση του εξοπλισμού να είναι άριστη. Φθαρμένα εργαλεία, καλώδια, φως, πολύπριζα και πρίζες πρέπει να αντικαθίστανται άμεσα (Ν.3850/10, ΠΔ 1073/1981, ΑΠ Φ 7.5/1816/88/2004)
Ενδεχόμενος ΚΙΝΔΥΝΟΣ : Πυρκαγιά από "θερμές" εργασίες	
Βαθμός επικινδυνότητας : 2	
Μέτρα	1 Αποφυγή εκτέλεσης "θερμών" εργασιών (χρήση τροχού, ηλεκτροσυγκόλλησης, φλόγας αερίου) κοντά σε εύφλεκτα υλικά (Ν 3850/2010, ΠΔ 17/1996, ΠΔ 1073/1981, ΠΔ 95/1978)
	2 Χρήση πυροσβεστικών μέσων (πυροσβεστήρες). Για την αποτελεσματική χρήση των πυροσβεστήρων συνιστάται να γίνεται ενημέρωση του προσωπικού. Επίσης σημειώνεται ότι τα πυροσβεστικά μέσα πρέπει να τοποθετούνται σε εύκολα προσβάσιμες θέσεις (Ν 3850/2010, ΠΔ 1073/1981, ΠΔ 95/1978)
Ενδεχόμενος ΚΙΝΔΥΝΟΣ : Θόρυβος	
Βαθμός επικινδυνότητας : 1	
Μέτρα	1 Τοποθέτηση πηγών θορύβου (πχ γεννήτριες) μακριά από τις θέσεις εργασίας (ΠΔ 149/2006)
	2 Απομόνωση των πηγών θορύβου με χωρίσματα (ΠΔ 149/2006)
	3 Εκτέλεση θορυβωδών εργασιών (πχ χρήση αεροσυμπιεστή) μακριά από άλλα συνεργεία (ΠΔ 149/2006)
	4 Αποφυγή αφαίρεσης σιγαστήρων και των προστατευτικών καλυμμάτων των μηχανημάτων (ΠΔ 149/2006, ΠΔ 395/1994)
	5 Συντήρηση του εξοπλισμού σύμφωνα με τις προδιαγραφές του κατασκευαστή του (Ν 3850/2010, ΠΔ 395/1994)
	6 Αποστάσεις ασφαλείας από μηχανήματα και εξοπλισμό που παράγει θόρυβο (ΠΔ 149/2006)

Μέτρα	7 Περιορισμός της έκθεσης σε θόρυβο με διαχειριστικά μέτρα (διαλείμματα, εναλλαγή αντικειμένου εργασίας, εναλλαγή εργαζομένων για την εκτέλεση της ίδιας εργασίας) (ΠΔ 149/2006)
	8 Εξέταση της κατάστασης της υγείας του προσωπικού που εκτίθεται σε θόρυβο από τον γιατρό εργασίας της επιχείρησης (Ν 3850/2010, ΠΔ 149/2006, ΠΔ 17/1996, Ν 1568/1981)
	9 Χρήση ΜΑΠ (ωτασπίδες, ωτοβύσματα) (Ν 3850/2010, ΠΔ 149/2006, ΠΔ 396/1994)
	10 Αποφυγή εργασιών κατά τις ώρες καινής ησυχίας
Ενδεχόμενος ΚΙΝΔΥΝΟΣ : Μυοσκελετικοί τραυματισμοί Βαθμός επικινδυνότητας : 1	
Μέτρα	1 Περιορισμός της χειρωνακτικής διακίνησης φορτίων με τη βοήθεια μηχανικών μέσων, όπου είναι εφικτό (ΠΔ 397/1994)
	2 Πριν από κάθε χειρωνακτική διακίνηση φορτίου πρέπει να λαμβάνονται υπόψη τα χαρακτηριστικά του φορτίου (βάρος, κέντρο βάρους, όγκος, σχήμα, λαβές, σύσταση) (ΠΔ 397/1994)
	3 Πριν από κάθε χειρωνακτική διακίνηση φορτίου πρέπει να λαμβάνονται υπόψη απαιτούμενη σωματική προσπάθεια (στροφή κορμού, απότομη μετακίνηση, ασταθής σωματική στάση) (ΠΔ 397/1994)
	4 Πριν από κάθε χειρωνακτική διακίνηση φορτίου πρέπει να λαμβάνονται υπόψη τα χαρακτηριστικά του εργασιακού περιβάλλοντος (ελεύθερος χώρος, διαθέσιμο ύψος, κλίση και ολισθηρότητα δαπέδου, θερμοκρασία, υγρασία, αερισμός, φωτισμός) (ΠΔ 397/1994)
	5 Πριν από κάθε χειρωνακτική διακίνηση φορτίου πρέπει να λαμβάνονται υπόψη τα χαρακτηριστικά της εργασίας (συχνότητα, διάρκεια, απόσταση, χρόνος ανάπαυσης, ρυθμός εργασίας) (ΠΔ 397/1994)
	6 Ενημέρωση των εργαζομένων για τα μέτρα ασφάλειας που πρέπει να λαμβάνουν. Επίσης η κατάσταση της υγείας τους και η σωματική τους διάπλαση πρέπει να μη δημιουργούν προβλήματα στην εκτέλεση των συγκεκριμένων εργασιών (Ν 3850/2010, ΠΔ 397/1994)
	7 Εξέταση της κατάστασης της υγείας του προσωπικού που εκτελεί χειρωνακτικές εργασίες από τον γιατρό εργασίας της επιχείρησης (Ν. 3850/10, ΠΔ 397/1994, ΠΔ 17/1996, Ν 1568/1985)
Ενδεχόμενος ΚΙΝΔΥΝΟΣ : Γλίστριμα - παραπάτημα Βαθμός επικινδυνότητας : 1	
Μέτρα	1 Διατήρηση καλού νοικοκυριού στο εργοτάξιο (ΠΔ 1073/1981)
	2 Διατήρηση των προσβάσεων σε καλή κατάσταση (ΠΔ 1073/1981)
	3 Επαρκής φωτισμός των θέσεων εργασίας και των προσβάσεων σε αυτές (ΠΔ 1073/1981)
	4 Αποφυγή πέρασματος καλωδίων, σωλήνων, αγωγών σε δάπεδα που χρησιμοποιούνται ως προσβάσεις ή θέσεις εργασίας. Εναλλακτικά προτείνεται η τοποθέτησή τους σε ασφαλές ύψος ή το πέρασμα τους από τα άκρα των διαδρόμων. Σε αυτή την περίπτωση πρέπει να ληφθεί υπόψη η προστασία (κάλυψη) και η σήμανση τους (ΠΔ 1073/1981)
	5 Άμεσος καθαρισμός των δαπέδων που καθίστανται ολισθηρά (πχ από πτώση λιπαντικών) (ΠΔ 1073/1981)
Ενδεχόμενος ΚΙΝΔΥΝΟΣ : Δονήσεις Βαθμός επικινδυνότητας : 1	
Μέτρα	1 Τακτική συντήρηση του εξοπλισμού και επισκευή φθορών (Ν 3850/2010, ΠΔ 1073/1981, ΠΔ 395/1994)
	2 Συντήρηση των συστημάτων αναρτήσεων φορητών και μηχανημάτων (Ν 3850/2010, ΠΔ 1073/1981, ΠΔ 395/1994, ΠΔ 305/1996)
	3 Επιλογή εργαλείων με διατάξεις απορρόφησης ενέργειας (ΠΔ 395/1994)
	4 Περιορισμός της έκθεσης σε κραδασμούς με διαχειριστικά μέτρα (διαλείμματα, εναλλαγή αντικειμένου εργασίας, εναλλαγή εργαζομένων για την εκτέλεση της ίδιας εργασίας)
	5 Εξέταση της κατάστασης της υγείας του προσωπικού που εκτίθεται σε δονήσεις από τον γιατρό εργασίας της επιχείρησης (Ν 3850/2010, ΠΔ 17/1996, Ν 1568/1985)
	6 Χρήση ΜΑΠ (γάντια) (Ν 3850/2010, ΠΔ 396/1994)
Ενδεχόμενος ΚΙΝΔΥΝΟΣ : Κίνδυνοι από ηλεκτροσυγκολλήσεις Βαθμός επικινδυνότητας : 2	
Μέτρα	1 Λιμνάζοντα νερά έχουν απομακρυνθεί πριν ξεκινήσουν οι εργασίες ηλεκτροσυγκολλήσεως (ΠΔ 95/1978)

Μέτρα	2	Υπάρχουν κατάλληλοι πυροσβεστήρες αναλόγως του χώρου όπου διεξάγονται οι εργασίες (ΠΔ 95/1978)
	3	Οι εργασίες ηλεκτροσυγκολλήσεως διεξάγονται σε απόσταση ασφαλείας από αποθηκευμένα εύφλεκτα υλικά στο χώρο του εργοταξίου. Όλα τα εύφλεκτα υλικά πρέπει να έχουν απομακρυνθεί σε απόσταση ασφαλείας (ΠΔ 95/1978)
	4	Επισκευάζεται ή αντικαθίσταται τυχόν φθαρμένος εξοπλισμός (ΠΔ 95/1978)
	5	Παρέχονται προστατευτικά μέσα για την ακτινοβολία και τις αναθυμιάσεις (ΠΔ 95/1978)
	6	Ο θόρυβος από τις γεννήτριες δεν ενοχλεί τους εργαζόμενους ή τρίτους στο χώρο εργασίας (ΠΔ 95/1978, ΠΔ 149/2006)
	7	Σε περίπτωση που χρησιμοποιείται πίνακας παροχής ηλεκτρικού ρεύματος, ο πίνακας παραμένει κλειδωμένος και προφυλαγμένος από καιρικές συνθήκες, τα καλώδια είναι ελεγμένα για τυχόν φθορές και οι διαδρομές τους δεν δημιουργούν εμπόδια σε άλλες δραστηριότητες στο χώρο (Ν 3850/2010, ΠΔ 1073/1981)
	8	Όσοι δεν εμπλέκονται σε εργασίες ηλεκτροσυγκόλλησης παραμένουν σε απόσταση ασφαλείας από τον χώρο όπου αυτές εκτελούνται και δεν επεμβαίνουν στον σχετικό εξοπλισμό (ΠΔ 95/1978)
	9	Δεν καπνίζει κανείς και δεν γίνεται χρήση γυμνής φλόγας στο χώρο εργασίας ηλεκτροσυγκολλήσεων (Ν 3850/2010, ΠΔ 17/1996, ΠΔ 95/1978)
	10	Εφόσον κρίνεται απαραίτητο, οι εργασίες ηλεκτροσυγκολλήσεως να γίνονται με κάλυψη του χώρου και επαρκή αερισμό αυτού (ΠΔ 95/1978)
	Μ.Α.Π.	1
2		Παπούτσια (απαραίτητα για κάθε εργασία στο εργοτάξιο) EN ISO 20345 (S3)
3		Ζώνη ασφαλείας 5 σημείων EN 361, EN 358
4		Γάντια EN 388:2016 (έναντι μηχανικών κινδύνων)
5		Κράνος (απαραίτητο για κάθε εργασία στο εργοτάξιο) EN 397
6		Γάντια για ηλεκτροσυγκολλήσεις EN 388, EN 407, EN 12477
7		Ποδιά για ηλεκτροσυγκολλήσεις EN 470, EN ISO 11611:2015
8		Ανακλαστικό γιλέκο EN ISO 20471 (class 2)
ΕΡΓΑΣΙΑ : ΕΠΙΧΡΙΣΜΑΤΑ		
Ανάλυση εργασίας	: Μεταφορά υλικών και εξοπλισμού στο χώρο Τοποθέτηση ικριωμάτων - δαπέδων εργασίας Εφαρμογή επιχρίσματος	
Ενδεχόμενος ΚΙΝΔΥΝΟΣ	: Πτώση εργαζόμενου από ύψος	
Βαθμός επικινδυνότητας	: 3	
Μέτρα	1	Περίφραξη των περάτων πλακών με διπλή σανίδα σε ύψος 1 μ από το δάπεδο, μονή σανίδα σε ύψος 0,5 μ και σοβατεπί ύψους 15 εκ (ΠΔ 1073/1981, ΠΔ 778/1980, ΠΔ 305/1996)
	2	Περίφραξη των περάτων πλακών με μεταλλικές κουπαστές σε ύψος 1 μ και 0,5 μ από το δάπεδο και σοβατεπί ύψους 15 εκ (ΠΔ 1073/1981, ΠΔ 778/1980, ΠΔ 305/1996)
	3	Περίφραξη των περάτων πλακών με προστατευτικό δίχτυ, σε ύψος τουλάχιστον 1 μ (ΠΔ 1073/1981, ΠΔ 778/1980, ΠΔ 305/1996)
	4	Περίφραξη των κλιμακωστών με διπλή σανίδα σε ύψος 1 μ από το πάτημα, μονή σανίδα σε ύψος 0,5 μ και σοβατεπί ύψους 15 εκ (ΠΔ 1073/1981, ΠΔ 778/1980, ΠΔ 305/1996)
	5	Περίφραξη των κλιμακωστών με μεταλλικές κουπαστές σε ύψος 1 μ και 0,5 μ από το πάτημα και σοβατεπί ύψους 15 εκ (ΠΔ 1073/1981, ΠΔ 778/1980, ΠΔ 305/1996)
	6	Περίφραξη των κλιμακωστών με προστατευτικό δίχτυ, σε ύψος τουλάχιστον 1 μ (ΠΔ 1073/1981, ΠΔ 778/1980, ΠΔ 305/1996)
	7	Περίφραξη των υπερυψωμένων θέσεων εργασίας, διαδρόμων και προσβάσεων με διατάξεις πλευρικής προστασίας (κουπαστές σε ύψος 1 μ και 0,5 μ από το δάπεδο και σοβατεπί ύψους 15 εκ ή με προστατευτικό δίχτυ ύψους τουλάχιστον 1 μ) (ΠΔ 1073/1981, ΠΔ 778/1980, ΠΔ 305/1996)
	8	Περίφραξη των κενών με διπλή σανίδα σε ύψος 1 μ από το δάπεδο, μονή σανίδα σε ύψος 0,5 μ και σοβατεπί ύψους 15 εκ (ΠΔ 1073/1981, ΠΔ 778/1980, ΠΔ 305/1996)
	9	Περίφραξη των κενών με μεταλλικές κουπαστές σε ύψος 1 μ και 0,5 μ από το δάπεδο και σοβατεπί ύψους 15 εκ (ΠΔ 1073/1981, ΠΔ 778/1980, ΠΔ 305/1996)
	10	Περίφραξη των κενών με προστατευτικό δίχτυ, σε ύψος τουλάχιστον 1 μ (ΠΔ 1073/1981, ΠΔ 305/1996)

Μέτρα	11	Κάλυψη των οριζοντίων κενών με υλικό αντοχής τουλάχιστον διπλάσιας του φορτίου που αναμένεται να δεχτεί (ΠΔ 1073/1981)
	12	Τοποθέτηση οριζόντιου προστατευτικού δικτύου κάτω από το κενό (ΠΔ 305/1996, ΠΔ 1073/1981)
	13	Χρήση συστήματος ατομικής προστασίας έναντι πτώσης από ύψος (ζώνη ασφαλείας) (N 3850/2010, ΠΔ 305/1996, ΠΔ 396/1994, ΠΔ 155/2004)
	14	Περίφραξη των διαδρόμων και των θέσεων εργασίας σε ύψος μεγαλύτερο του 0,75 μ, με μεταλλικές κουπαστές σε ύψος 1 μ και 0,5 μ από το δάπεδο και σοβατεπί ύψους 15 εκ (ΠΔ 305/1996, ΠΔ 1073/1981, ΠΔ 778/1980)
	15	Κατασκευή κεκλιμένων διαδρόμων και προσβάσεων με κλίση που δεν υπερβαίνει το 1:2. Η αντοχή των υλικών πρέπει να υπερβαίνει τα αναμενόμενα φορτία (ΠΔ 1073/1981, ΠΔ 778/1980)
	16	Απαγόρευση αφαίρεσης οποιασδήποτε προστατευτικής διάταξης, εφόσον δεν ληφθούν αντισταθμιστικά μέτρα (ΠΔ 1073/1981, ΠΔ 155/2004)
Ενδεχόμενος ΚΙΝΔΥΝΟΣ : Πτώση εργαζόμενου από σκαλωσιά		
Βαθμός επικινδυνότητας : 3		
Μέτρα	1	Αποφυγή εργασίας σε ύψος έξω από σκαλωσιά (ΠΔ 1073/1981, ΠΔ 778/1980, ΠΔ 155/2004)
	2	Αποφυγή χρήσης κουπαστών σκαλωσιάς ως σκάλες πρόσβασης σε υψηλότερες θέσεις εργασίας (ΠΔ 1073/1981, ΠΔ 155/2004)
	3	Αποφυγή τοποθέτησης σκαλών (ή σκαλωσιών) σε δάπεδα σκαλωσιών (ΠΔ 1073/1981, ΠΔ 778/1980, ΠΔ 155/2004)
	4	Κατασκευή ικριώματος του οποίου τα δάπεδα εργασίας δεν απέχουν περισσότερο από 30 εκ από την κατασκευή. Σε διαφορετική περίπτωση πρέπει να τοποθετούνται προστατευτικές διατάξεις (κουπαστές) και από την εσωτερική πλευρά του ικριώματος (ΠΔ 778/1980)
	5	Διαμόρφωση συνεχών δαπέδων εργασίας ικριωμάτων. Τα δάπεδα (και οι διατάξεις πλευρικής προστασίας) πρέπει να περιβάλλουν τις γωνίες της κατασκευής και να μην διακόπτονται (ΠΔ 778/1980)
Ενδεχόμενος ΚΙΝΔΥΝΟΣ : Πτώση εργαζόμενου από σκάλα		
Βαθμός επικινδυνότητας : 3		
Μέτρα	1	Χρήση σκαλών για σύντομες και "ελαφριές" εργασίες (ΠΔ 22/1933, ΠΔ 17/1978, ΠΔ 155/2004, ΠΔ 1073/81)
	2	Τακτικός έλεγχος των σκαλών (συνιστάται πριν από κάθε χρήση να διενεργείται οπτικός έλεγχος) (ΠΔ 305/1996, ΠΔ 1073/81, ΠΔ 22/1933, ΠΔ 17/1978)
	3	Στήριξη των σκαλών σε σταθερό και συμπαγές δάπεδο (ΠΔ 22/1933, ΠΔ 17/1978, ΠΔ 1073/81, ΠΔ 155/2004)
	4	Χρήση μεταλλικών σκαλών με χωνευτά σκαλοπάτια (ΠΔ 22/1933, ΠΔ 17/1978)
	5	Εξασφάλιση των δύο άκρων των σκαλών (ΠΔ 22/1933, ΠΔ 17/1978, ΠΔ 1073/81, ΠΔ 155/2004)
	6	Χρήση σκαλών που προεξέχουν κατά 1 μ από το επιθυμητό δάπεδο εργασίας, ώστε να διευκολύνεται η κάθοδος από αυτές (ΠΔ 155/2004, ΠΔ 22/1933, ΠΔ 17/1978, ΠΔ 1073/81)
Ενδεχόμενος ΚΙΝΔΥΝΟΣ : Πτώση αντικειμένων από ύψος		
Βαθμός επικινδυνότητας : 2		
Μέτρα	1	Αποφυγή τοποθέτησης υλικών σε θέσεις από τις οποίες μπορεί να πέσουν (πέρατα πλακών, κλιμακοστάσια, σκαλωσιές, σιδηροκατασκευές) (ΠΔ 778/1980, ΠΔ 305/1996)
	2	Τοποθέτηση σοβατεπιού στα δάπεδα εργασίας, πέρατα πλακών, ικριώματα ή προστασία αυτών με πλέγμα (ΠΔ 305/1996, ΠΔ 778/1980)
	3	Κατασκευή προστατευτικής σκάφης στα ικριώματα. Η σκάφη κατασκευάζεται σε ύψος μεγαλύτερο από 3,50 μ από το πεζοδρόμιο. Το δάπεδο της σκάφης πρέπει να κατασκευάζεται από ανθεκτικό υλικό. Το πλάτος του δαπέδου της σκάφης πρέπει να είναι τουλάχιστον 1,30 μ. Εν συνεχεία διαμορφώνεται κεκλιμένο επίπεδο (αντένα), κλίσης 1:2, ύψους 80 εκ (ΠΔ 778/1980)
	4	Τοποθέτηση προστατευτικού δικτυώματος στην εξωτερική πλευρά του ικριώματος για τη συγκράτηση υλικών (ΠΔ 1073/1981, ΠΔ 778/1980)
	5	Αποφυγή παραμονής κάτω από θέσεις εργασίας σε ύψος (ΠΔ 1073/1981)
	6	Περίφραξη - αποκλεισμός και σήμανση του χώρου εργασίας, εφόσον εκτελούνται εργασίες σε ύψος (ΠΔ 1073/1981, ΠΔ 305/1996)

Μέτρα	7	Περίφραξη - αποκλεισμός και σήμανση του χώρου κάτω από σκαλωσιές (ΠΔ 1073/1981, ΠΔ 105/1995, ΠΔ 305/1996)
	8	Χρήση ειδικής ζώνης - εργαλειοθήκης (ΠΔ 155/2004)
Ενδεχόμενος ΚΙΝΔΥΝΟΣ : Πιάσιμο - σύνθλιψη - χτύπημα		
Βαθμός επικινδυνότητας : 2		
Μέτρα	1	Τα κινούμενα μέρη των μηχανών πρέπει να φέρουν προφυλακτήρες (Ν. 3850/10, ΠΔ 395/1994)
	2	Οι εργαζόμενοι πρέπει να κρατούν αποστάσεις ασφαλείας από μηχανήματα, οχήματα και εξοπλισμό
	3	Οι εργαζόμενοι πρέπει να κρατούν αποστάσεις ασφαλείας από κινούμενα φορτία (ΠΔ 1073/1981)
	4	Οι εργαζόμενοι πρέπει να αποφεύγουν να βρίσκονται μεταξύ κινούμενου φορτίου, μηχανήματος, οχήματος, εξοπλισμού και σταθερού δομικού στοιχείου (ΠΔ 1073/1981)
	5	Οι εργαζόμενοι πρέπει να αποφεύγουν τις μετατροπές - συντηρήσεις εξοπλισμού, εφόσον δεν έχουν εξουσιοδοτηθεί για το σκοπό αυτό (ΠΔ 1073/1981, ΠΔ 395/1994)
Ενδεχόμενος ΚΙΝΔΥΝΟΣ : Ηλεκτροπληξία		
Βαθμός επικινδυνότητας : 2		
Μέτρα	1	Οι ηλεκτρικές εγκαταστάσεις του εργοταξίου να ακολουθούν τις διατάξεις του Προτύπου ΕΛΟΤ HD 384. Η ίδια πρόβλεψη ισχύει και για κάθε είδους συσκευή ή μηχανήμα που λειτουργεί με ηλεκτρικό ρεύμα (Ν 3850/2010, ΑΠ Φ 7.5/1816/88/2004)
	2	Οι ηλεκτρικοί πίνακες διανομής πρέπει να είναι μεταλλικοί ή πλαστικοί, στεγανού τύπου, με δυνατότητα κλειδώματος. Οι πίνακες πρέπει να γειώνονται. Επίσης πρέπει να φέρουν προστατευτικό διακόπτη διαφυγής (διαφορικής προστασίας – αντιηλεκτροπληξιακός αυτόματος). Η εγκατάσταση και η συντήρηση των πινάκων πρέπει να γίνεται από αδειούχο ηλεκτρολόγο. Οι πίνακες πρέπει να παραμένουν κλειδωμένοι (Ν 3850/2010, ΠΔ 1073/1981, ΑΠ Φ 7.5/1816/88/2004)
	3	Οι γραμμές τροφοδοσίας ηλεκτρικού ρεύματος να είναι ενισχυμένης μηχανικής αντοχής και ηλεκτρικής μόνωσης (ΑΠ Φ 7.5/1816/88/2004)
	4	Οι διαδρομές των καλωδίων προς τα ηλεκτρικά εργαλεία πρέπει να μη δημιουργούν προβλήματα στη λειτουργία του εργοταξίου. Συνιστάται η κάλυψη τους (πέραςμα σε σωλήνες, σκέπασμα με μαδέρια, υπογειοποίηση), η υπέργεια διαδρομή και η τοποθέτηση τους εκτός διαδρόμων κίνησης προσωπικού, μηχανημάτων και οχημάτων (ΠΔ 1073/1981, ΑΠ Φ 7.5/1816/88/2004)
	5	Η κατάσταση του εξοπλισμού να είναι άριστη. Φθαρμένα εργαλεία, καλώδια, φως, πολύπριζα και πρίζες πρέπει να αντικαθίστανται άμεσα (Ν.3850/10, ΠΔ 1073/1981, ΑΠ Φ 7.5/1816/88/2004)
Ενδεχόμενος ΚΙΝΔΥΝΟΣ : Ηλεκτροπληξία λόγω εναέριου δικτύου		
Βαθμός επικινδυνότητας : 2		
Μέτρα	1	Σε περίπτωση ύπαρξης υπογείων ή/και εναερίων αγωγών ηλεκτρικού ρεύματος κοντά στο εργοτάξιο πρέπει να ειδοποιείται ο ΔΕΔΔΗΕ από τον Ανάδοχο, πριν την έναρξη των εργασιών. Τα μέτρα ασφαλείας που θα ληφθούν πρέπει να εξεταστούν από κοινού με την αρμόδια υπηρεσία του ΔΕΔΔΗΕ. Τα προτεινόμενα μέτρα θα ληφθούν κατόπιν έγκρισης του ΔΕΔΔΗΕ (ΠΔ 1073/1981)
	2	Υπογειοποίηση ή παραλλαγή του δικτύου παροχής ηλεκτρικού ρεύματος (ΠΔ 1073/1981)
	3	Αποφυγή διακίνησης υλικών σε θέσεις κοντά στους αγωγούς (ΠΔ 1073/1981)
	4	Τήρηση απόστασης ασφαλείας (η οποία θα υποδειχθεί από τον ΔΕΔΔΗΕ) από αγωγούς μέσης τάσης και γενικά κάθε είδους αγωγό (ΠΔ 1073/1981)
	5	Τοποθέτηση προστατευτικών δοκών για την εξασφάλιση της απαιτούμενης απόστασης ασφαλείας. Σε περίπτωση που είναι αδύνατη η συγκεκριμένη λύση, προτείνεται η τοποθέτηση σήμανσης (πχ σχοινί με κρεμασμένες πινακίδες ή αλυσίδες, αναλόγως του ύψους) σε απόσταση ασφαλείας (ΠΔ 1073/1981)
Ενδεχόμενος ΚΙΝΔΥΝΟΣ : Θόρυβος		
Βαθμός επικινδυνότητας : 1		
Μέτρα	1	Τοποθέτηση πηγών θορύβου (πχ γεννήτριες) μακριά από τις θέσεις εργασίας (ΠΔ 149/2006)
	2	Απομόνωση των πηγών θορύβου με χωρίσματα (ΠΔ 149/2006)
	3	Εκτέλεση θορυβωδών εργασιών (πχ χρήση αεροσυμπιεστή) μακριά από άλλα συνεργεία (ΠΔ 149/2006)

Μέτρα	4	Αποφυγή αφαίρεσης σιγαστήρων και των προστατευτικών καλυμμάτων των μηχανημάτων (ΠΔ 149/2006, ΠΔ 395/1994)
	5	Συντήρηση του εξοπλισμού σύμφωνα με τις προδιαγραφές του κατασκευαστή του (N 3850/2010, ΠΔ 395/1994)
	6	Αποστάσεις ασφαλείας από μηχανήματα και εξοπλισμό που παράγει θόρυβο (ΠΔ 149/2006)
	7	Περιορισμός της έκθεσης σε θόρυβο με διαχειριστικά μέτρα (διαλείμματα, εναλλαγή αντικειμένου εργασίας, εναλλαγή εργαζομένων για την εκτέλεση της ίδιας εργασίας) (ΠΔ 149/2006)
	8	Εξέταση της κατάστασης της υγείας του προσωπικού που εκτίθεται σε θόρυβο από τον γιατρό εργασίας της επιχείρησης (N 3850/2010, ΠΔ 149/2006, ΠΔ 17/1996, N 1568/1981)
	9	Χρήση ΜΑΠ (ωτασπίδες, ωτοβύσματα) (N 3850/2010, ΠΔ 149/2006, ΠΔ 396/1994)
	10	Αποφυγή εργασιών κατά τις ώρες καινής ησυχίας
Ενδεχόμενος ΚΙΝΔΥΝΟΣ : Μυοσκελετικοί τραυματισμοί		
Βαθμός επικινδυνότητας : 1		
Μέτρα	1	Περιορισμός της χειρωνακτικής διακίνησης φορτίων με τη βοήθεια μηχανικών μέσων, όπου είναι εφικτό (ΠΔ 397/1994)
	2	Πριν από κάθε χειρωνακτική διακίνηση φορτίου πρέπει να λαμβάνονται υπόψη τα χαρακτηριστικά του φορτίου (βάρος, κέντρο βάρους, όγκος, σχήμα, λαβές, σύσταση) (ΠΔ 397/1994)
	3	Πριν από κάθε χειρωνακτική διακίνηση φορτίου πρέπει να λαμβάνονται υπόψη απαιτούμενη σωματική προσπάθεια (στροφή κορμού, απότομη μετακίνηση, ασταθής σωματική στάση) (ΠΔ 397/1994)
	4	Πριν από κάθε χειρωνακτική διακίνηση φορτίου πρέπει να λαμβάνονται υπόψη τα χαρακτηριστικά του εργασιακού περιβάλλοντος (ελεύθερος χώρος, διαθέσιμο ύψος, κλίση και ολισθηρότητα δαπέδου, θερμοκρασία, υγρασία, αερισμός, φωτισμός) (ΠΔ 397/1994)
	5	Πριν από κάθε χειρωνακτική διακίνηση φορτίου πρέπει να λαμβάνονται υπόψη τα χαρακτηριστικά της εργασίας (συχνότητα, διάρκεια, απόσταση, χρόνος ανάπαυσης, ρυθμός εργασίας) (ΠΔ 397/1994)
	6	Ενημέρωση των εργαζομένων για τα μέτρα ασφάλειας που πρέπει να λαμβάνουν. Επίσης η κατάσταση της υγείας τους και η σωματική τους διάπλαση πρέπει να μη δημιουργούν προβλήματα στην εκτέλεση των συγκεκριμένων εργασιών (N 3850/2010, ΠΔ 397/1994)
	7	Εξέταση της κατάστασης της υγείας του προσωπικού που εκτελεί χειρωνακτικές εργασίες από τον γιατρό εργασίας της επιχείρησης (N. 3850/10, ΠΔ 397/1994, ΠΔ 17/1996, N 1568/1985)
Ενδεχόμενος ΚΙΝΔΥΝΟΣ : Γλίστριμα - παραπάτημα		
Βαθμός επικινδυνότητας : 1		
Μέτρα	1	Διατήρηση καλού νοικοκυριού στο εργοτάξιο (ΠΔ 1073/1981)
	2	Διατήρηση των προσβάσεων σε καλή κατάσταση (ΠΔ 1073/1981)
	3	Επαρκής φωτισμός των θέσεων εργασίας και των προσβάσεων σε αυτές (ΠΔ 1073/1981)
	4	Αποφυγή περάσματος καλωδίων, σωλήνων, αγωγών σε δάπεδα που χρησιμοποιούνται ως προσβάσεις ή θέσεις εργασίας. Εναλλακτικά προτείνεται η τοποθέτησή τους σε ασφαλές ύψος ή το πέρασμά τους από τα άκρα των διαδρόμων. Σε αυτή την περίπτωση πρέπει να ληφθεί υπόψη η προστασία (κάλυψη) και η σήμανση τους (ΠΔ 1073/1981)
	5	Άμεσος καθαρισμός των δαπέδων που καθίστανται ολισθηρά (πχ από πτώση λιπαντικών) (ΠΔ 1073/1981)
Ενδεχόμενος ΚΙΝΔΥΝΟΣ : Σκόνη		
Βαθμός επικινδυνότητας : 1		
Μέτρα	1	Διαβροχή με λάστιχο (ΠΔ 1073/1981)
	2	Διαβροχή με υδροφόρα (ΠΔ 1073/1981)
	3	Χρήση συλλεκτριών αγωγών για τη ρίψη υλικών (ΠΔ 1073/1981)
	4	Χρήση συλλεκτριών πετασμάτων για τη ρίψη υλικών (ΠΔ 1073/1981)
	5	Χρήση κάδων για τη συλλογή μπαζών και αχρήστων υλικών (ΠΔ 1073/1981)
	6	Τοποθέτηση λινάσας στο ικρίωμα (ΠΔ 1073/1981, ΠΔ 778/1980)
	7	Διεξαγωγή εργασιών που παράγουν σκόνη (πχ κοπή, λείανση, τρόχισμα) σε εξωτερικούς χώρους

Μέτρα	8 Διεξαγωγή εργασιών που παράγουν σκόνη (πχ κοπή, λείανση, τρόχισμα) μακριά από άλλα συνεργεία και τρίτους (N.3850/10)
	9 Απομόνωση του χώρου εργασίας, πχ με λινάτσα, νάυλον, γεωύφασμα (N.3850/10)
	10 Χρήση Μέσων Ατομικής Προστασίας (μάσκα, γυαλιά, γάντια, φόρμα) κατόπιν εκτίμησης του Τεχνικού Ασφάλειας ή/και του Γιατρού Εργασίας (N.3850/10,ΠΔ 396/1994)
Ενδεχόμενος ΚΙΝΔΥΝΟΣ : Έκθεση σε βλαπτικές ουσίες Βαθμός επικινδυνότητας : 2	
Μέτρα	1 Τα χημικά πρέπει να συνοδεύονται με τα Δελτία Πληροφοριών Ασφάλειας (MSDS) κατά την παραλαβή τους στο εργοτάξιο (ΠΔ 339/2001, ΠΔ 388/2001, ΠΔ 307/1986, ΠΔ 77/1993)
	2 Ενημέρωση των εργαζομένων για την ασφαλή χρήση των χημικών, σύμφωνα με τα αναγραφόμενα στα Δελτία Πληροφοριών Ασφάλειας (MSDS) τους (N 3850/2010, ΠΔ 339/2001, ΠΔ 388/2001, ΠΔ 307/1986, ΠΔ 77/1993)
	3 Αποθήκευση των χημικών σύμφωνα με τις προδιαγραφές του προμηθευτή τους (ΠΔ 339/2001, ΠΔ 388/2001, ΠΔ 307/1986, ΠΔ 77/1993, ΠΔ 305/1996)
	4 Χρήση των χημικών σύμφωνα με τις προδιαγραφές του προμηθευτή τους (ΠΔ 339/2001, ΠΔ 388/2001, ΠΔ 307/1986, ΠΔ 77/1993)
	5 Χρήση ΜΑΠ, σύμφωνα με τα αναγραφόμενα στα Δελτία Πληροφοριών Ασφάλειας (MSDS) των χημικών και κατόπιν Γραπτής Εκτίμησης του Τεχνικού Ασφάλειας ή/και του Γιατρού Εργασίας (N 3850/2010, ΠΔ 396/1994, ΠΔ 339/2001, ΠΔ 388/2001, ΠΔ 307/1986, ΠΔ 77/1993)
	6 Σχολαστική τήρηση των κανόνων υγιεινής από το προσωπικό που χρησιμοποιεί χημικά, κατά τα διαλείμματα και μετά το πέρας της εργασίας (ΠΔ 339/2001, ΠΔ 388/2001, ΠΔ 307/1986, ΠΔ 77/1993)
	7 Περιοδική εξέταση της κατάσταση της υγείας του προσωπικού που χρησιμοποιεί χημικά, από το γιατρό εργασίας της επιχείρησης (N 3850/2010, ΠΔ 17/1996, N 1568/1985, ΠΔ 339/2001, ΠΔ 388/2001, ΠΔ 307/1986, ΠΔ 77/1993)
Μ.Α.Π.	1 Μάσκα ημίσειας προσώπου EN 149 (FFP2)
	2 Γυαλιά EN 166 (B για μηχανική αντοχή φακών)
	3 Παπούτσια (απαραίτητα για κάθε εργασία στο εργοτάξιο) EN ISO 20345 (S3)
	4 Ζώνη ασφαλείας 5 σημείων EN 361, EN 358
	5 Γάντια EN 388:2016 (έναντι μηχανικών κινδύνων)
	6 Κράνος (απαραίτητο για κάθε εργασία στο εργοτάξιο) EN 397
	7 Φόρμα εργασίας EN 14605
ΕΡΓΑΣΙΑ : ΕΠΕΝΔΥΣΕΙΣ ΔΑΠΕΔΩΝ Ανάλυση εργασίας : Μεταφορά υλικών Προετοιμασία επιφάνειας Τοποθέτηση υλικού	
Ενδεχόμενος ΚΙΝΔΥΝΟΣ : Πιάσιμο - σύνθλιψη - χτύπημα Βαθμός επικινδυνότητας : 2	
Μέτρα	1 Τα κινούμενα μέρη των μηχανών πρέπει να φέρουν προφυλακτήρες (N. 3850/10, ΠΔ 395/1994)
	2 Οι εργαζόμενοι πρέπει να κρατούν αποστάσεις ασφαλείας από μηχανήματα, οχήματα και εξοπλισμό
	3 Οι εργαζόμενοι πρέπει να κρατούν αποστάσεις ασφαλείας από κινούμενα φορτία (ΠΔ 1073/1981)
	4 Οι εργαζόμενοι πρέπει να αποφεύγουν να βρίσκονται μεταξύ κινούμενου φορτίου, μηχανήματος, οχήματος, εξοπλισμού και σταθερού δομικού στοιχείου (ΠΔ 1073/1981)
	5 Οι εργαζόμενοι πρέπει να αποφεύγουν τις μετατροπές - συντηρήσεις εξοπλισμού, εφόσον δεν έχουν εξουσιοδοτηθεί για το σκοπό αυτό (ΠΔ 1073/1981, ΠΔ 395/1994)
Ενδεχόμενος ΚΙΝΔΥΝΟΣ : Ηλεκτροπληξία Βαθμός επικινδυνότητας : 2	
Μέτρα	1 Οι ηλεκτρικές εγκαταστάσεις του εργοταξίου να ακολουθούν τις διατάξεις του Προτύπου ΕΛΟΤ HD 384. Η ίδια πρόβλεψη ισχύει και για κάθε είδους συσκευή ή μηχανήμα που λειτουργεί με ηλεκτρικό ρεύμα (N 3850/2010, ΑΠ Φ 7.5/1816/88/2004)

Μέτρα	2 Οι ηλεκτρικοί πίνακες διανομής πρέπει να είναι μεταλλικοί ή πλαστικοί, στεγανού τύπου, με δυνατότητα κλειδώματος. Οι πίνακες πρέπει να γειώνονται. Επίσης πρέπει να φέρουν προστατευτικό διακόπτη διαφυγής (διαφορικής προστασίας – αντιηλεκτροπληξιακός αυτόματος). Η εγκατάσταση και η συντήρηση των πινάκων πρέπει να γίνεται από αδειούχο ηλεκτρολόγο. Οι πίνακες πρέπει να παραμένουν κλειδωμένοι (N 3850/2010, ΠΔ 1073/1981, ΑΠ Φ 7.5/1816/88/2004)
	3 Οι γραμμές τροφοδοσίας ηλεκτρικού ρεύματος να είναι ενισχυμένης μηχανικής αντοχής και ηλεκτρικής μόνωσης (ΑΠ Φ 7.5/1816/88/2004)
	4 Οι διαδρομές των καλωδίων προς τα ηλεκτρικά εργαλεία πρέπει να μη δημιουργούν προβλήματα στη λειτουργία του εργοταξίου. Συνιστάται η κάλυψη τους (πέρασμα σε σωλήνες, σκέπασμα με μαδέρια, υπογειοποίηση), η υπέργεια διαδρομή και η τοποθέτηση τους εκτός διαδρόμων κίνησης προσωπικού, μηχανημάτων και οχημάτων (ΠΔ 1073/1981, ΑΠ Φ 7.5/1816/88/2004)
	5 Η κατάσταση του εξοπλισμού να είναι άριστη. Φθαρμένα εργαλεία, καλώδια, φως, πολύπριζα και πρίζες πρέπει να αντικαθίστανται άμεσα (N.3850/10, ΠΔ 1073/1981, ΑΠ Φ 7.5/1816/88/2004)
Ενδεχόμενος ΚΙΝΔΥΝΟΣ : Πυρκαγιά Βαθμός επικινδυνότητας : 2	
Μέτρα	1 Αποφυγή τοποθέτησης εύφλεκτων υλικών κοντά σε πηγές ανάφλεξης (ΠΔ 1073/1981)
	2 Αποφυγή εκτέλεσης "θερμών" εργασιών (χρήση τροχού, ηλεκτροσυγκόλλησης, φλόγας αερίου) κοντά σε εύφλεκτα υλικά (N 3850/2010, ΠΔ 17/1996, ΠΔ 1073/1981, ΠΔ 95/1978)
	3 Αποφυγή ανεξέλεγκτης ρίψης σκουπιδιών σε οποιοδήποτε χώρο (ΠΔ 1073/1981)
	4 Αποψήλωση θάμνων και χαμηλής βλάστησης κατά τους καλοκαιρινούς μήνες
	5 Απαγόρευση φωτιάς στο εργοτάξιο για οποιοδήποτε λόγο (πχ θέρμανση) (ΠΔ 1073/1981)
	6 Απαγόρευση καπνίσματος και γυμνής φλόγας σε επικίνδυνους χώρους (N 3850/2010, ΠΔ 17/1996, ΠΔ 1073/1981)
	7 Χρήση πυροσβεστικών μέσων (πυροσβεστήρες). Για την αποτελεσματική χρήση των πυροσβεστήρων συνιστάται να γίνεται ενημέρωση του προσωπικού. Επίσης σημειώνεται ότι τα πυροσβεστικά μέσα πρέπει να τοποθετούνται σε εύκολα προσβάσιμες θέσεις (N 3850/2010, ΠΔ 1073/1981, ΠΔ 95/1978)
	8 Σύσταση ομάδας πυρασφάλειας εργοταξίου (συνιστάται τα μέλη της να βρίσκονται στο εργοτάξιο σε καθημερινή βάση, να γνωρίζουν το εργοτάξιο και να έχουν ενημερωθεί για τη χρήση των πυροσβεστικών μέσων) (N 3850/2010, ΠΔ 1073/1981, ΠΔ 95/1978, ΠΔ 17/1996)
Ενδεχόμενος ΚΙΝΔΥΝΟΣ : Θόρυβος Βαθμός επικινδυνότητας : 1	
Μέτρα	1 Τοποθέτηση πηγών θορύβου (πχ γεννήτριες) μακριά από τις θέσεις εργασίας (ΠΔ 149/2006)
	2 Απομόνωση των πηγών θορύβου με χωρίσματα (ΠΔ 149/2006)
	3 Εκτέλεση θορυβωδών εργασιών (πχ χρήση αεροσυμπιεστή) μακριά από άλλα συνεργεία (ΠΔ 149/2006)
	4 Αποφυγή αφαίρεσης σιγαστήρων και των προστατευτικών καλυμμάτων των μηχανημάτων (ΠΔ 149/2006, ΠΔ 395/1994)
	5 Συντήρηση του εξοπλισμού σύμφωνα με τις προδιαγραφές του κατασκευαστή του (N 3850/2010, ΠΔ 395/1994)
	6 Αποστάσεις ασφαλείας από μηχανήματα και εξοπλισμό που παράγει θόρυβο (ΠΔ 149/2006)
	7 Περιορισμός της έκθεσης σε θόρυβο με διαχειριστικά μέτρα (διαλείμματα, εναλλαγή αντικειμένου εργασίας, εναλλαγή εργαζομένων για την εκτέλεση της ίδιας εργασίας) (ΠΔ 149/2006)
	8 Εξέταση της κατάστασης της υγείας του προσωπικού που εκτίθεται σε θόρυβο από τον γιατρό εργασίας της επιχείρησης (N 3850/2010, ΠΔ 149/2006, ΠΔ 17/1996, N 1568/1981)
	9 Χρήση ΜΑΠ (ωασιπίδες, ωτοβύσματα) (N 3850/2010, ΠΔ 149/2006, ΠΔ 396/1994)
	10 Αποφυγή εργασιών κατά τις ώρες καινής ησυχίας
Ενδεχόμενος ΚΙΝΔΥΝΟΣ : Μυοσκελετικοί τραυματισμοί Βαθμός επικινδυνότητας : 1	
Μέτρα	1 Περιορισμός της χειρωνακτικής διακίνησης φορτίων με τη βοήθεια μηχανικών μέσων, όπου είναι εφικτό (ΠΔ 397/1994)

Μέτρα	2	Πριν από κάθε χειρωνακτική διακίνηση φορτίου πρέπει να λαμβάνονται υπόψη τα χαρακτηριστικά του φορτίου (βάρος, κέντρο βάρους, όγκος, σχήμα, λαβές, σύσταση) (ΠΔ 397/1994)
	3	Πριν από κάθε χειρωνακτική διακίνηση φορτίου πρέπει να λαμβάνονται υπόψη απαιτούμενη σωματική προσπάθεια (στροφή κορμού, απότομη μετακίνηση, ασταθής σωματική στάση) (ΠΔ 397/1994)
	4	Πριν από κάθε χειρωνακτική διακίνηση φορτίου πρέπει να λαμβάνονται υπόψη τα χαρακτηριστικά του εργασιακού περιβάλλοντος (ελεύθερος χώρος, διαθέσιμο ύψος, κλίση και ολισθηρότητα δαπέδου, θερμοκρασία, υγρασία, αερισμός, φωτισμός) (ΠΔ 397/1994)
	5	Πριν από κάθε χειρωνακτική διακίνηση φορτίου πρέπει να λαμβάνονται υπόψη τα χαρακτηριστικά της εργασίας (συχνότητα, διάρκεια, απόσταση, χρόνος ανάπαυσης, ρυθμός εργασίας) (ΠΔ 397/1994)
	6	Ενημέρωση των εργαζομένων για τα μέτρα ασφάλειας που πρέπει να λαμβάνουν. Επίσης η κατάσταση της υγείας τους και η σωματική τους διάπλαση πρέπει να μη δημιουργούν προβλήματα στην εκτέλεση των συγκεκριμένων εργασιών (Ν 3850/2010, ΠΔ 397/1994)
	7	Εξέταση της κατάστασης της υγείας του προσωπικού που εκτελεί χειρωνακτικές εργασίες από τον γιατρό εργασίας της επιχείρησης (Ν. 3850/10, ΠΔ 397/1994, ΠΔ 17/1996, Ν 1568/1985)
	Ενδεχόμενος ΚΙΝΔΥΝΟΣ : Γλίστριμα - παραπάτημα Βαθμός επικινδυνότητας : 1	
Μέτρα	1	Διατήρηση καλού νοικοκυριού στο εργοτάξιο (ΠΔ 1073/1981)
	2	Διατήρηση των προσβάσεων σε καλή κατάσταση (ΠΔ 1073/1981)
	3	Επαρκής φωτισμός των θέσεων εργασίας και των προσβάσεων σε αυτές (ΠΔ 1073/1981)
	4	Αποφυγή περάσματος καλωδίων, σωλήνων, αγωγών σε δάπεδα που χρησιμοποιούνται ως προσβάσεις ή θέσεις εργασίας. Εναλλακτικά προτείνεται η τοποθέτησή τους σε ασφαλές ύψος ή το πέρασμα τους από τα άκρα των διαδρόμων. Σε αυτή την περίπτωση πρέπει να ληφθεί υπόψη η προστασία (κάλυψη) και η σήμανση τους (ΠΔ 1073/1981)
	5	Άμεσος καθαρισμός των δαπέδων που καθίστανται ολισθηρά (πχ από πτώση λιπαντικών) (ΠΔ 1073/1981)
Ενδεχόμενος ΚΙΝΔΥΝΟΣ : Σκόνη από λείανση - κόψιμο Βαθμός επικινδυνότητας : 1		
Μέτρα	1	Διεξαγωγή εργασιών που παράγουν σκόνη (πχ κοπή, λείανση, τρόχισμα) σε εξωτερικούς χώρους
	2	Διεξαγωγή εργασιών που παράγουν σκόνη (πχ κοπή, λείανση, τρόχισμα) μακριά από άλλα συνεργεία και τρίτους (Ν.3850/10)
	3	Χρήση Μέσων Ατομικής Προστασίας (μάσκα, γυαλιά, γάντια, φόρμα) κατόπιν εκτίμησης του Τεχνικού Ασφάλειας ή/και του Γιατρού Εργασίας (Ν.3850/10, ΠΔ 396/1994)
Ενδεχόμενος ΚΙΝΔΥΝΟΣ : Έκθεση σε βλαπτικές ουσίες Βαθμός επικινδυνότητας : 2		
Μέτρα	1	Τα χημικά πρέπει να συνοδεύονται με τα Δελτία Πληροφοριών Ασφάλειας (MSDS) κατά την παραλαβή τους στο εργοτάξιο (ΠΔ 339/2001, ΠΔ 388/2001, ΠΔ 307/1986, ΠΔ 77/1993)
	2	Ενημέρωση των εργαζομένων για την ασφαλή χρήση των χημικών, σύμφωνα με τα αναγραφόμενα στα Δελτία Πληροφοριών Ασφάλειας (MSDS) τους (Ν 3850/2010, ΠΔ 339/2001, ΠΔ 388/2001, ΠΔ 307/1986, ΠΔ 77/1993)
	3	Αποθήκευση των χημικών σύμφωνα με τις προδιαγραφές του προμηθευτή τους (ΠΔ 339/2001, ΠΔ 388/2001, ΠΔ 307/1986, ΠΔ 77/1993, ΠΔ 305/1996)
	4	Χρήση των χημικών σύμφωνα με τις προδιαγραφές του προμηθευτή τους (ΠΔ 339/2001, ΠΔ 388/2001, ΠΔ 307/1986, ΠΔ 77/1993)
	5	Χρήση ΜΑΠ, σύμφωνα με τα αναγραφόμενα στα Δελτία Πληροφοριών Ασφάλειας (MSDS) των χημικών και κατόπιν Γραπτής Εκτίμησης του Τεχνικού Ασφάλειας ή/και του Γιατρού Εργασίας (Ν 3850/2010, ΠΔ 396/1994, ΠΔ 339/2001, ΠΔ 388/2001, ΠΔ 307/1986, ΠΔ 77/1993)
	6	Σχολαστική τήρηση των κανόνων υγιεινής από το προσωπικό που χρησιμοποιεί χημικά, κατά τα διαλείμματα και μετά το πέρας της εργασίας (ΠΔ 339/2001, ΠΔ 388/2001, ΠΔ 307/1986, ΠΔ 77/1993)
	7	Περιοδική εξέταση της κατάστασης της υγείας του προσωπικού που χρησιμοποιεί χημικά, από τον γιατρό εργασίας της επιχείρησης (Ν 3850/2010, ΠΔ 17/1996, Ν 1568/1985, ΠΔ 339/2001, ΠΔ 388/2001, ΠΔ 307/1986, ΠΔ 77/1993)
Μ.Α.Π.	1	Μάσκα ημίσειας προσώπου EN 149 (FFP2)

Μ.Α.Π.	2 Παπούτσια (απαραίτητα για κάθε εργασία στο εργοτάξιο) EN ISO 20345 (S3)
	3 Γάντια EN 388:2016 (έναντι μηχανικών κινδύνων)
	4 Κράνος (απαραίτητο για κάθε εργασία στο εργοτάξιο) EN 397
ΕΡΓΑΣΙΑ	: ΧΡΩΜΑΤΙΣΜΟΙ
Ανάλυση εργασίας	: Μεταφορά υλικών και εξοπλισμού στο χώρο Προετοιμασία επιφάνειας για βαφή Βαφή
Ενδεχόμενος ΚΙΝΔΥΝΟΣ	: Πτώση εργαζόμενου από ύψος
Βαθμός επικινδυνότητας	: 3
Μέτρα	1 Περίφραξη των περάτων πλακών με διπλή σανίδα σε ύψος 1 μ από το δάπεδο, μονή σανίδα σε ύψος 0,5 μ και σοβατεπί ύψους 15 εκ (ΠΔ 1073/1981, ΠΔ 778/1980, ΠΔ 305/1996)
	2 Περίφραξη των περάτων πλακών με μεταλλικές κουπαστές σε ύψος 1 μ και 0,5 μ από το δάπεδο και σοβατεπί ύψους 15 εκ (ΠΔ 1073/1981, ΠΔ 778/1980, ΠΔ 305/1996)
	3 Περίφραξη των περάτων πλακών με προστατευτικό δίχτυ, σε ύψος τουλάχιστον 1 μ (ΠΔ 1073/1981, ΠΔ 778/1980, ΠΔ 305/1996)
	4 Περίφραξη των κλιμακοστασίων με διπλή σανίδα σε ύψος 1 μ από το πάτημα, μονή σανίδα σε ύψος 0,5 μ και σοβατεπί ύψους 15 εκ (ΠΔ 1073/1981, ΠΔ 778/1980, ΠΔ 305/1996)
	5 Περίφραξη των κλιμακοστασίων με μεταλλικές κουπαστές σε ύψος 1 μ και 0,5 μ από το πάτημα και σοβατεπί ύψους 15 εκ (ΠΔ 1073/1981, ΠΔ 778/1980, ΠΔ 305/1996)
	6 Περίφραξη των κλιμακοστασίων με προστατευτικό δίχτυ, σε ύψος τουλάχιστον 1 μ (ΠΔ 1073/1981, ΠΔ 778/1980, ΠΔ 305/1996)
	7 Περίφραξη των υπερυψωμένων θέσεων εργασίας, διαδρόμων και προσβάσεων με διατάξεις πλευρικής προστασίας (κουπαστές σε ύψος 1 μ και 0,5 μ από το δάπεδο και σοβατεπί ύψους 15 εκ ή με προστατευτικό δίχτυ ύψους τουλάχιστον 1 μ) (ΠΔ 1073/1981, ΠΔ 778/1980, ΠΔ 305/1996)
	8 Περίφραξη των κενών με διπλή σανίδα σε ύψος 1 μ από το δάπεδο, μονή σανίδα σε ύψος 0,5 μ και σοβατεπί ύψους 15 εκ (ΠΔ 1073/1981, ΠΔ 778/1980, ΠΔ 305/1996)
	9 Περίφραξη των κενών με μεταλλικές κουπαστές σε ύψος 1 μ και 0,5 μ από το δάπεδο και σοβατεπί ύψους 15 εκ (ΠΔ 1073/1981, ΠΔ 778/1980, ΠΔ 305/1996)
	10 Περίφραξη των κενών με προστατευτικό δίχτυ, σε ύψος τουλάχιστον 1 μ (ΠΔ 1073/1981, ΠΔ 305/1996)
	11 Κάλυψη των οριζοντίων κενών με υλικό αντοχής τουλάχιστον διπλάσιας του φορτίου που αναμένεται να δεχτεί (ΠΔ 1073/1981)
	12 Τοποθέτηση οριζόντιου προστατευτικού δικτύου κάτω από το κενό (ΠΔ 305/1996, ΠΔ 1073/1981)
	13 Χρήση συστήματος ατομικής προστασίας έναντι πτώσης από ύψος (ζώνη ασφαλείας) (N 3850/2010, ΠΔ 305/1996, ΠΔ 396/1994, ΠΔ 155/2004)
	14 Περίφραξη των διαδρόμων και των θέσεων εργασίας σε ύψος μεγαλύτερο του 0,75 μ, με μεταλλικές κουπαστές σε ύψος 1 μ και 0,5 μ από το δάπεδο και σοβατεπί ύψους 15 εκ (ΠΔ 305/1996, ΠΔ 1073/1981, ΠΔ 778/1980)
	15 Κατασκευή κεκλιμένων διαδρόμων και προσβάσεων με κλίση που δεν υπερβαίνει το 1:2. Η αντοχή των υλικών πρέπει να υπερβαίνει τα αναμενόμενα φορτία (ΠΔ 1073/1981, ΠΔ 778/1980)
	16 Απαγόρευση αφαίρεσης οποιασδήποτε προστατευτικής διάταξης, εφόσον δεν ληφθούν αντισταθμιστικά μέτρα (ΠΔ 1073/1981, ΠΔ 155/2004)
Ενδεχόμενος ΚΙΝΔΥΝΟΣ	: Πτώση εργαζόμενου από σκαλωσιά
Βαθμός επικινδυνότητας	: 3
Μέτρα	1 Αποφυγή εργασίας σε ύψος έξω από σκαλωσιά (ΠΔ 1073/1981, ΠΔ 778/1980, ΠΔ 155/2004)
	2 Αποφυγή χρήσης κουπαστών σκαλωσιάς ως σκάλες πρόσβασης σε υψηλότερες θέσεις εργασίας (ΠΔ 1073/1981, ΠΔ 155/2004)
	3 Αποφυγή τοποθέτησης σκαλών (ή σκαλωσιών) σε δάπεδα σκαλωσιών (ΠΔ 1073/1981, ΠΔ 778/1980, ΠΔ 155/2004)
	4 Κατασκευή ικριώματος του οποίου τα δάπεδα εργασίας δεν απέχουν περισσότερο από 30 εκ από την κατασκευή. Σε διαφορετική περίπτωση πρέπει να τοποθετούνται προστατευτικές διατάξεις (κουπαστές) και από την εσωτερική πλευρά του ικριώματος (ΠΔ 778/1980)

Μέτρα	5 Διαμόρφωση συνεχών δαπέδων εργασίας ικριωμάτων. Τα δάπεδα (και οι διατάξεις πλευρικής προστασίας) πρέπει να περιβάλλουν τις γωνίες της κατασκευής και να μην διακόπτονται (ΠΔ 778/1980)
Ενδεχόμενος ΚΙΝΔΥΝΟΣ : Πτώση εργαζόμενου από σκάλα Βαθμός επικινδυνότητας : 3	
Μέτρα	1 Χρήση σκαλών για σύντομες και "ελαφριές" εργασίες (ΠΔ 22/1933, ΠΔ 17/1978, ΠΔ 155/2004, ΠΔ 1073/81) 2 Τακτικός έλεγχος των σκαλών (συνιστάται πριν από κάθε χρήση να διενεργείται οπτικός έλεγχος) (ΠΔ 305/1996, ΠΔ 1073/81, ΠΔ 22/1933, ΠΔ 17/1978) 3 Στήριξη των σκαλών σε σταθερό και συμπαγές δάπεδο (ΠΔ 22/1933, ΠΔ 17/1978, ΠΔ 1073/81, ΠΔ 155/2004) 4 Χρήση μεταλλικών σκαλών με χωνευτά σκαλοπάτια (ΠΔ 22/1933, ΠΔ 17/1978) 5 Εξασφάλιση των δύο άκρων των σκαλών (ΠΔ 22/1933, ΠΔ 17/1978, ΠΔ 1073/81, ΠΔ 155/2004) 6 Χρήση σκαλών που προεξέχουν κατά 1 μ από το επιθυμητό δάπεδο εργασίας, ώστε να διευκολύνεται η κάθοδος από αυτές (ΠΔ 155/2004, ΠΔ 22/1933, ΠΔ 17/1978, ΠΔ 1073/81)
Ενδεχόμενος ΚΙΝΔΥΝΟΣ : Πτώση εργαζόμενου από εργοξεύδρα Βαθμός επικινδυνότητας : 3	
Μέτρα	1 Αποφυγή εργασίας σε ύψος έξω από εργοξεύδρα (ΠΔ 1073/1981) 2 Αποφυγή χρήσης κουπαστών εργοξεύδρας ως σκάλες πρόσβασης σε υψηλότερες θέσεις εργασίας (ΠΔ 155/2004, ΠΔ 1073/1981) 3 Αποφυγή τοποθέτησης σκαλών (ή σκαλωσιών) σε δάπεδα εργοξεύδρων (ΠΔ 1073/1981, ΠΔ 155/2004) 4 Αποφυγή καθόδου από υπερυψωμένη εργοξεύδρα (να ζητείται το κατέβασμα με χειρισμό από το κάτω χειριστήριο) (ΠΔ 1073/1981) 5 Χρήση ζωνών ασφαλείας δεμένων στο καλάθι της εργοξεύδρας (εφόσον προβλέπεται από τον κατασκευαστή τους ή τη γραπτή εκτίμηση επαγγελματικού κινδύνου του Τεχνικού Ασφαλείας της επιχείρησης) (Ν 3850/2010, ΠΔ 396/1994)
Ενδεχόμενος ΚΙΝΔΥΝΟΣ : Πτώση αντικειμένων από ύψος Βαθμός επικινδυνότητας : 2	
Μέτρα	1 Αποφυγή τοποθέτησης υλικών σε θέσεις από τις οποίες μπορεί να πέσουν (πέρατα πλακών, κλιμακοστάσια, σκαλωσιές, σιδηροκατασκευές) (ΠΔ 778/1980, ΠΔ 305/1996) 2 Τοποθέτηση σοβατεπιού στα δάπεδα εργασίας, πέρατα πλακών, ικριώματα ή προστασία αυτών με πλέγμα (ΠΔ 305/1996, ΠΔ 778/1980) 3 Κατασκευή προστατευτικής σκάφης στα ικριώματα. Η σκάφη κατασκευάζεται σε ύψος μεγαλύτερο από 3,50 μ από το πεζοδρόμιο. Το δάπεδο της σκάφης πρέπει να κατασκευάζεται από ανθεκτικό υλικό. Το πλάτος του δαπέδου της σκάφης πρέπει να είναι τουλάχιστον 1,30 μ. Εν συνεχεία διαμορφώνεται κεκλιμένο επίπεδο (αντένα), κλίσης 1:2, ύψους 80 εκ (ΠΔ 778/1980) 4 Τοποθέτηση προστατευτικού δικτυώματος στην εξωτερική πλευρά του ικριώματος για τη συγκράτηση υλικών (ΠΔ 1073/1981, ΠΔ 778/1980) 5 Αποφυγή παραμονής κάτω από θέσεις εργασίας σε ύψος (ΠΔ 1073/1981) 6 Περίφραξη - αποκλεισμός και σήμανση του χώρου εργασίας, εφόσον εκτελούνται εργασίες σε ύψος (ΠΔ 1073/1981, ΠΔ 305/1996) 7 Περίφραξη - αποκλεισμός και σήμανση του χώρου κάτω από σκαλωσιές (ΠΔ 1073/1981, ΠΔ 105/1995, ΠΔ 305/1996) 8 Χρήση ειδικής ζώνης - εργαλειοθήκης (ΠΔ 155/2004)
Ενδεχόμενος ΚΙΝΔΥΝΟΣ : Πιάσιμο - σύνθλιψη - χτύπημα Βαθμός επικινδυνότητας : 2	
Μέτρα	1 Τα κινούμενα μέρη των μηχανών πρέπει να φέρουν προφυλακτήρες (Ν. 3850/10, ΠΔ 395/1994) 2 Οι εργαζόμενοι πρέπει να κρατούν αποστάσεις ασφαλείας από μηχανήματα, οχήματα και εξοπλισμό 3 Οι εργαζόμενοι πρέπει να κρατούν αποστάσεις ασφαλείας από κινούμενα φορτία (ΠΔ 1073/1981)

Μέτρα	4 Οι εργαζόμενοι πρέπει να αποφεύγουν να βρίσκονται μεταξύ κινούμενου φορτίου, μηχανήματος, οχήματος, εξοπλισμού και σταθερού δομικού στοιχείου (ΠΔ 1073/1981)
	5 Οι εργαζόμενοι πρέπει να αποφεύγουν τις μετατροπές - συντηρήσεις εξοπλισμού, εφόσον δεν έχουν εξουσιοδοτηθεί για το σκοπό αυτό (ΠΔ 1073/1981, ΠΔ 395/1994)
Ενδεχόμενος ΚΙΝΔΥΝΟΣ : Ηλεκτροπληξία Βαθμός επικινδυνότητας : 2	
Μέτρα	1 Οι ηλεκτρικές εγκαταστάσεις του εργοταξίου να ακολουθούν τις διατάξεις του Προτύπου ΕΛΟΤ HD 384. Η ίδια πρόβλεψη ισχύει και για κάθε είδους συσκευή ή μηχανήμα που λειτουργεί με ηλεκτρικό ρεύμα (Ν 3850/2010, ΑΠ Φ 7.5/1816/88/2004)
	2 Οι ηλεκτρικοί πίνακες διανομής πρέπει να είναι μεταλλικοί ή πλαστικοί, στεγανού τύπου, με δυνατότητα κλειδώματος. Οι πίνακες πρέπει να γειώνονται. Επίσης πρέπει να φέρουν προστατευτικό διακόπτη διαφυγής (διαφορικής προστασίας – αντιηλεκτροπληξιακός αυτόματος). Η εγκατάσταση και η συντήρηση των πινάκων πρέπει να γίνεται από αδειούχο ηλεκτρολόγο. Οι πίνακες πρέπει να παραμένουν κλειδωμένοι (Ν 3850/2010, ΠΔ 1073/1981, ΑΠ Φ 7.5/1816/88/2004)
	3 Οι γραμμές τροφοδοσίας ηλεκτρικού ρεύματος να είναι ενισχυμένης μηχανικής αντοχής και ηλεκτρικής μόνωσης (ΑΠ Φ 7.5/1816/88/2004)
	4 Οι διαδρομές των καλωδίων προς τα ηλεκτρικά εργαλεία πρέπει να μη δημιουργούν προβλήματα στη λειτουργία του εργοταξίου. Συνιστάται η κάλυψη τους (πέραςμα σε σωλήνες, σκέπασμα με μαδέρια, υπογειοποίηση), η υπέργεια διαδρομή και η τοποθέτηση τους εκτός διαδρόμων κίνησης προσωπικού, μηχανημάτων και οχημάτων (ΠΔ 1073/1981, ΑΠ Φ 7.5/1816/88/2004)
	5 Η κατάσταση του εξοπλισμού να είναι άριστη. Φθαρμένα εργαλεία, καλώδια, φως, πολύπριζα και πρίζες πρέπει να αντικαθίστανται άμεσα (Ν.3850/10, ΠΔ 1073/1981, ΑΠ Φ 7.5/1816/88/2004)
Ενδεχόμενος ΚΙΝΔΥΝΟΣ : Πυρκαγιά από χρώματα Βαθμός επικινδυνότητας : 2	
Μέτρα	1 Αποφυγή τοποθέτησης εύφλεκτων υλικών κοντά σε πηγές ανάφλεξης (ΠΔ 1073/1981)
	2 Αποφυγή εκτέλεσης "θερμών" εργασιών (χρήση τροχού, ηλεκτροσυγκόλλησης, φλόγας αερίου) κοντά σε εύφλεκτα υλικά (Ν 3850/2010, ΠΔ 17/1996, ΠΔ 1073/1981, ΠΔ 95/1978)
	3 Απαγόρευση καπνίσματος και γυμνής φλόγας σε επικίνδυνους χώρους (Ν 3850/2010, ΠΔ 17/1996, ΠΔ 1073/1981)
	4 Χρήση πυροσβεστικών μέσων (πυροσβεστήρες). Για την αποτελεσματική χρήση των πυροσβεστήρων συνιστάται να γίνεται ενημέρωση του προσωπικού. Επίσης σημειώνεται ότι τα πυροσβεστικά μέσα πρέπει να τοποθετούνται σε εύκολα προσβάσιμες θέσεις (Ν 3850/2010, ΠΔ 1073/1981, ΠΔ 95/1978)
Ενδεχόμενος ΚΙΝΔΥΝΟΣ : Θόρυβος Βαθμός επικινδυνότητας : 1	
Μέτρα	1 Τοποθέτηση πηγών θορύβου (πχ γεννήτριες) μακριά από τις θέσεις εργασίας (ΠΔ 149/2006)
	2 Απομόνωση των πηγών θορύβου με χωρίσματα (ΠΔ 149/2006)
	3 Εκτέλεση θορυβωδών εργασιών (πχ χρήση αεροσυμπιεστή) μακριά από άλλα συνεργεία (ΠΔ 149/2006)
	4 Αποφυγή αφαίρεσης σιγαστήρων και των προστατευτικών καλυμμάτων των μηχανημάτων (ΠΔ 149/2006, ΠΔ 395/1994)
	5 Συντήρηση του εξοπλισμού σύμφωνα με τις προδιαγραφές του κατασκευαστή του (Ν 3850/2010, ΠΔ 395/1994)
	6 Αποστάσεις ασφαλείας από μηχανήματα και εξοπλισμό που παράγει θόρυβο (ΠΔ 149/2006)
	7 Περιορισμός της έκθεσης σε θόρυβο με διαχειριστικά μέτρα (διαλείμματα, εναλλαγή αντικειμένου εργασίας, εναλλαγή εργαζομένων για την εκτέλεση της ίδιας εργασίας) (ΠΔ 149/2006)
	8 Εξέταση της κατάστασης της υγείας του προσωπικού που εκτίθεται σε θόρυβο από τον γιατρό εργασίας της επιχείρησης (Ν 3850/2010, ΠΔ 149/2006, ΠΔ 17/1996, Ν 1568/1981)
	9 Χρήση ΜΑΠ (ωτασπίδες, ωτοβύσματα) (Ν 3850/2010, ΠΔ 149/2006, ΠΔ 396/1994)
	10 Αποφυγή εργασιών κατά τις ώρες καινής ησυχίας
Ενδεχόμενος ΚΙΝΔΥΝΟΣ : Μυοσκελετικοί τραυματισμοί Βαθμός επικινδυνότητας : 1	

Μέτρα	1	Περιορισμός της χειρωνακτικής διακίνησης φορτίων με τη βοήθεια μηχανικών μέσων, όπου είναι εφικτό (ΠΔ 397/1994)
	2	Πριν από κάθε χειρωνακτική διακίνηση φορτίου πρέπει να λαμβάνονται υπόψη τα χαρακτηριστικά του φορτίου (βάρος, κέντρο βάρους, όγκος, σχήμα, λαβές, σύσταση) (ΠΔ 397/1994)
	3	Πριν από κάθε χειρωνακτική διακίνηση φορτίου πρέπει να λαμβάνονται υπόψη απαιτούμενη σωματική προσπάθεια (στροφή κορμού, απότομη μετακίνηση, ασταθής σωματική στάση) (ΠΔ 397/1994)
	4	Πριν από κάθε χειρωνακτική διακίνηση φορτίου πρέπει να λαμβάνονται υπόψη τα χαρακτηριστικά του εργασιακού περιβάλλοντος (ελεύθερος χώρος, διαθέσιμο ύψος, κλίση και ολισθηρότητα δαπέδου, θερμοκρασία, υγρασία, αερισμός, φωτισμός) (ΠΔ 397/1994)
	5	Πριν από κάθε χειρωνακτική διακίνηση φορτίου πρέπει να λαμβάνονται υπόψη τα χαρακτηριστικά της εργασίας (συχνότητα, διάρκεια, απόσταση, χρόνος ανάπαυσης, ρυθμός εργασίας) (ΠΔ 397/1994)
	6	Ενημέρωση των εργαζομένων για τα μέτρα ασφάλειας που πρέπει να λαμβάνουν. Επίσης η κατάσταση της υγείας τους και η σωματική τους διάπλαση πρέπει να μη δημιουργούν προβλήματα στην εκτέλεση των συγκεκριμένων εργασιών (Ν 3850/2010, ΠΔ 397/1994)
	7	Εξέταση της κατάστασης της υγείας του προσωπικού που εκτελεί χειρωνακτικές εργασίες από τον γιατρό εργασίας της επιχείρησης (Ν. 3850/10, ΠΔ 397/1994, ΠΔ 17/1996, Ν 1568/1985)
Ενδεχόμενος ΚΙΝΔΥΝΟΣ : Γλίστριμα - παραπάτημα		
Βαθμός επικινδυνότητας : 1		
Μέτρα	1	Διατήρηση καλού νοικοκυριού στο εργοτάξιο (ΠΔ 1073/1981)
	2	Διατήρηση των προσβάσεων σε καλή κατάσταση (ΠΔ 1073/1981)
	3	Επαρκής φωτισμός των θέσεων εργασίας και των προσβάσεων σε αυτές (ΠΔ 1073/1981)
	4	Αποφυγή περάσματος καλωδίων, σωλήνων, αγωγών σε δάπεδα που χρησιμοποιούνται ως προσβάσεις ή θέσεις εργασίας. Εναλλακτικά προτείνεται η τοποθέτησή τους σε ασφαλές ύψος ή το πέρασμα τους από τα άκρα των διαδρόμων. Σε αυτή την περίπτωση πρέπει να ληφθεί υπόψη η προστασία (κάλυψη) και η σήμανση τους (ΠΔ 1073/1981)
	5	Άμεσος καθαρισμός των δαπέδων που καθίστανται ολισθηρά (πχ από πτώση λιπαντικών) (ΠΔ 1073/1981)
Ενδεχόμενος ΚΙΝΔΥΝΟΣ : Σκόνη από λείανση - κόψιμο		
Βαθμός επικινδυνότητας : 1		
Μέτρα	1	Διεξαγωγή εργασιών που παράγουν σκόνη (πχ κοπή, λείανση, τρόχισμα) σε εξωτερικούς χώρους
	2	Διεξαγωγή εργασιών που παράγουν σκόνη (πχ κοπή, λείανση, τρόχισμα) μακριά από άλλα συνεργεία και τρίτους (Ν.3850/10)
	3	Χρήση Μέσων Ατομικής Προστασίας (μάσκα, γυαλιά, γάντια, φόρμα) κατόπιν εκτίμησης του Τεχνικού Ασφάλειας ή/και του Γιατρού Εργασίας (Ν.3850/10, ΠΔ 396/1994)
Ενδεχόμενος ΚΙΝΔΥΝΟΣ : Έκθεση σε βλαπτικές ουσίες		
Βαθμός επικινδυνότητας : 2		
Μέτρα	1	Τα χημικά πρέπει να συνοδεύονται με τα Δελτία Πληροφοριών Ασφάλειας (MSDS) κατά την παραλαβή τους στο εργοτάξιο (ΠΔ 339/2001, ΠΔ 388/2001, ΠΔ 307/1986, ΠΔ 77/1993)
	2	Ενημέρωση των εργαζομένων για την ασφαλή χρήση των χημικών, σύμφωνα με τα αναγραφόμενα στα Δελτία Πληροφοριών Ασφάλειας (MSDS) τους (Ν 3850/2010, ΠΔ 339/2001, ΠΔ 388/2001, ΠΔ 307/1986, ΠΔ 77/1993)
	3	Αποθήκευση των χημικών σύμφωνα με τις προδιαγραφές του προμηθευτή τους (ΠΔ 339/2001, ΠΔ 388/2001, ΠΔ 307/1986, ΠΔ 77/1993, ΠΔ 305/1996)
	4	Χρήση των χημικών σύμφωνα με τις προδιαγραφές του προμηθευτή τους (ΠΔ 339/2001, ΠΔ 388/2001, ΠΔ 307/1986, ΠΔ 77/1993)
	5	Χρήση ΜΑΠ, σύμφωνα με τα αναγραφόμενα στα Δελτία Πληροφοριών Ασφάλειας (MSDS) των χημικών και κατόπιν Γραπτής Εκτίμησης του Τεχνικού Ασφάλειας ή/και του Γιατρού Εργασίας (Ν 3850/2010, ΠΔ 396/1994, ΠΔ 339/2001, ΠΔ 388/2001, ΠΔ 307/1986, ΠΔ 77/1993)
	6	Σχολαστική τήρηση των κανόνων υγιεινής από το προσωπικό που χρησιμοποιεί χημικά, κατά τα διαλείμματα και μετά το πέρας της εργασίας (ΠΔ 339/2001, ΠΔ 388/2001, ΠΔ 307/1986, ΠΔ 77/1993)
	7	Περιοδική εξέταση της κατάστασης της υγείας του προσωπικού που χρησιμοποιεί χημικά, από το γιατρό εργασίας της επιχείρησης (Ν 3850/2010, ΠΔ 17/1996, Ν 1568/1985, ΠΔ 339/2001, ΠΔ 388/2001, ΠΔ 307/1986, ΠΔ 77/1993)

Μ.Α.Π.	1	Μάσκα πλήρους προσώπου ή μάσκα τροφοδοτούμενη με οξυγόνο EN 136270
	2	Παπούτσια (απαραίτητα για κάθε εργασία στο εργοτάξιο) EN ISO 20345 (S3)
	3	Ζώνη ασφαλείας 5 σημείων EN 361, EN 358
	4	Γάντια EN 388:2016 (έναντι μηχανικών κινδύνων)
	5	Κράνος (απαραίτητο για κάθε εργασία στο εργοτάξιο) EN 397
ΕΡΓΑΣΙΑ : ΤΟΠΟΘΕΤΗΣΗ Η/Μ ΕΞΟΠΛΙΣΜΟΥ		
Ανάλυση εργασίας : Μεταφορά υλικών στο χώρο Τοποθέτηση στηριγμάτων Τοποθέτηση αγωγών - ειδικών εξαρτημάτων Δοκιμές		
Ενδεχόμενος ΚΙΝΔΥΝΟΣ : Πτώση εργαζόμενου από ύψος		
Βαθμός επικινδυνότητας : 3		
Μέτρα	1	Περίφραξη των περάτων πλακών με διπλή σανίδα σε ύψος 1 μ από το δάπεδο, μονή σανίδα σε ύψος 0,5 μ και σοβατεπί ύψους 15 εκ (ΠΔ 1073/1981, ΠΔ 778/1980, ΠΔ 305/1996)
	2	Περίφραξη των περάτων πλακών με μεταλλικές κουπαστές σε ύψος 1 μ και 0,5 μ από το δάπεδο και σοβατεπί ύψους 15 εκ (ΠΔ 1073/1981, ΠΔ 778/1980, ΠΔ 305/1996)
	3	Περίφραξη των περάτων πλακών με προστατευτικό δίχτυ, σε ύψος τουλάχιστον 1 μ (ΠΔ 1073/1981, ΠΔ 778/1980, ΠΔ 305/1996)
	4	Περίφραξη των κλιμακοστασίων με διπλή σανίδα σε ύψος 1 μ από το πάτημα, μονή σανίδα σε ύψος 0,5 μ και σοβατεπί ύψους 15 εκ (ΠΔ 1073/1981, ΠΔ 778/1980, ΠΔ 305/1996)
	5	Περίφραξη των κλιμακοστασίων με μεταλλικές κουπαστές σε ύψος 1 μ και 0,5 μ από το πάτημα και σοβατεπί ύψους 15 εκ (ΠΔ 1073/1981, ΠΔ 778/1980, ΠΔ 305/1996)
	6	Περίφραξη των κλιμακοστασίων με προστατευτικό δίχτυ, σε ύψος τουλάχιστον 1 μ (ΠΔ 1073/1981, ΠΔ 778/1980, ΠΔ 305/1996)
	7	Περίφραξη των υπερυψωμένων θέσεων εργασίας, διαδρόμων και προσβάσεων με διατάξεις πλευρικής προστασίας (κουπαστές σε ύψος 1 μ και 0,5 μ από το δάπεδο και σοβατεπί ύψους 15 εκ ή με προστατευτικό δίχτυ ύψους τουλάχιστον 1 μ) (ΠΔ 1073/1981, ΠΔ 778/1980, ΠΔ 305/1996)
	8	Περίφραξη των κενών με διπλή σανίδα σε ύψος 1 μ από το δάπεδο, μονή σανίδα σε ύψος 0,5 μ και σοβατεπί ύψους 15 εκ (ΠΔ 1073/1981, ΠΔ 778/1980, ΠΔ 305/1996)
	9	Περίφραξη των κενών με μεταλλικές κουπαστές σε ύψος 1 μ και 0,5 μ από το δάπεδο και σοβατεπί ύψους 15 εκ (ΠΔ 1073/1981, ΠΔ 778/1980, ΠΔ 305/1996)
	10	Περίφραξη των κενών με προστατευτικό δίχτυ, σε ύψος τουλάχιστον 1 μ (ΠΔ 1073/1981, ΠΔ 305/1996)
	11	Κάλυψη των οριζοντίων κενών με υλικό αντοχής τουλάχιστον διπλάσιας του φορτίου που αναμένεται να δεχτεί (ΠΔ 1073/1981)
	12	Τοποθέτηση οριζόντιου προστατευτικού δικτύου κάτω από το κενό (ΠΔ 305/1996, ΠΔ 1073/1981)
	13	Χρήση συστήματος ατομικής προστασίας έναντι πτώσης από ύψος (ζώνη ασφαλείας) (N 3850/2010, ΠΔ 305/1996, ΠΔ 396/1994, ΠΔ 155/2004)
	14	Περίφραξη των διαδρόμων και των θέσεων εργασίας σε ύψος μεγαλύτερο του 0,75 μ, με μεταλλικές κουπαστές σε ύψος 1 μ και 0,5 μ από το δάπεδο και σοβατεπί ύψους 15 εκ (ΠΔ 305/1996, ΠΔ 1073/1981, ΠΔ 778/1980)
	15	Κατασκευή κεκλιμένων διαδρόμων και προσβάσεων με κλίση που δεν υπερβαίνει το 1:2. Η αντοχή των υλικών πρέπει να υπερβαίνει τα αναμενόμενα φορτία (ΠΔ 1073/1981, ΠΔ 778/1980)
	16	Απαγόρευση αφαίρεσης οποιασδήποτε προστατευτικής διάταξης, εφόσον δεν ληφθούν αντισταθμιστικά μέτρα (ΠΔ 1073/1981, ΠΔ 155/2004)
Ενδεχόμενος ΚΙΝΔΥΝΟΣ : Πτώση εργαζόμενου από σκαλωσιά		
Βαθμός επικινδυνότητας : 3		
Μέτρα	1	Αποφυγή εργασίας σε ύψος έξω από σκαλωσιά (ΠΔ 1073/1981, ΠΔ 778/1980, ΠΔ 155/2004)
	2	Αποφυγή χρήσης κουπαστών σκαλωσιάς ως σκάλες πρόσβασης σε υψηλότερες θέσεις εργασίας (ΠΔ 1073/1981, ΠΔ 155/2004)
	3	Αποφυγή τοποθέτησης σκαλών (ή σκαλωσιών) σε δάπεδα σκαλωσιών (ΠΔ 1073/1981, ΠΔ 778/1980, ΠΔ 155/2004)

Μέτρα	4 Κατασκευή ικριώματος του οποίου τα δάπεδα εργασίας δεν απέχουν περισσότερο από 30 εκ από την κατασκευή. Σε διαφορετική περίπτωση πρέπει να τοποθετούνται προστατευτικές διατάξεις (κουπαστές) και από την εσωτερική πλευρά του ικριώματος (ΠΔ 778/1980)
	5 Διαμόρφωση συνεχών δαπέδων εργασίας ικριωμάτων. Τα δάπεδα (και οι διατάξεις πλευρικής προστασίας) πρέπει να περιβάλλουν τις γωνίες της κατασκευής και να μην διακόπτονται (ΠΔ 778/1980)
Ενδεχόμενος ΚΙΝΔΥΝΟΣ : Πτώση εργαζόμενου από σκάλα Βαθμός επικινδυνότητας : 3	
Μέτρα	1 Χρήση σκαλών για σύντομες και "ελαφριές" εργασίες (ΠΔ 22/1933, ΠΔ 17/1978, ΠΔ 155/2004, ΠΔ 1073/81)
	2 Τακτικός έλεγχος των σκαλών (συνιστάται πριν από κάθε χρήση να διενεργείται οπτικός έλεγχος) (ΠΔ 305/1996, ΠΔ 1073/81, ΠΔ 22/1933, ΠΔ 17/1978)
	3 Στήριξη των σκαλών σε σταθερό και συμπαγές δάπεδο (ΠΔ 22/1933, ΠΔ 17/1978, ΠΔ 1073/81, ΠΔ 155/2004)
	4 Χρήση μεταλλικών σκαλών με χωνευτά σκαλοπάτια (ΠΔ 22/1933, ΠΔ 17/1978)
	5 Εξασφάλιση των δύο άκρων των σκαλών (ΠΔ 22/1933, ΠΔ 17/1978, ΠΔ 1073/81, ΠΔ 155/2004)
	6 Χρήση σκαλών που προεξέχουν κατά 1 μ από το επιθυμητό δάπεδο εργασίας, ώστε να διευκολύνεται η κάθοδος από αυτές (ΠΔ 155/2004, ΠΔ 22/1933, ΠΔ 17/1978, ΠΔ 1073/81)
Ενδεχόμενος ΚΙΝΔΥΝΟΣ : Πτώση εργαζόμενου από εργοεξέδρα Βαθμός επικινδυνότητας : 3	
Μέτρα	1 Αποφυγή εργασίας σε ύψος έξω από εργοεξέδρα (ΠΔ 1073/1981)
	2 Αποφυγή χρήσης κουπαστών εργοεξέδρας ως σκάλες πρόσβασης σε υψηλότερες θέσεις εργασίας (ΠΔ 155/2004, ΠΔ 1073/1981)
	3 Αποφυγή τοποθέτησης σκαλών (ή σκαλωσιών) σε δάπεδα εργοεξέδρων (ΠΔ 1073/1981, ΠΔ 155/2004)
	4 Αποφυγή καθόδου από υπερυψωμένη εργοεξέδρα (να ζητείται το κατέβασμα με χειρισμό από το κάτω χειριστήριο) (ΠΔ 1073/1981)
	5 Χρήση ζωνών ασφαλείας δεμένων στο καλάθι της εργοεξέδρας (εφόσον προβλέπεται από τον κατασκευαστή τους ή τη γραπτή εκτίμηση επαγγελματικού κινδύνου του Τεχνικού Ασφαλείας της επιχείρησης) (Ν 3850/2010, ΠΔ 396/1994)
Ενδεχόμενος ΚΙΝΔΥΝΟΣ : Πτώση αντικειμένων από ύψος Βαθμός επικινδυνότητας : 2	
Μέτρα	1 Αποφυγή τοποθέτησης υλικών σε θέσεις από τις οποίες μπορεί να πέσουν (πέρατα πλακών, κλιμακοστάσια, σκαλωσιές, σιδηροκατασκευές) (ΠΔ 778/1980, ΠΔ 305/1996)
	2 Τοποθέτηση σοβατεπιού στα δάπεδα εργασίας, πέρατα πλακών, ικριώματα ή προστασία αυτών με πλέγμα (ΠΔ 305/1996, ΠΔ 778/1980)
	3 Κατασκευή προστατευτικής σκάφης στα ικριώματα. Η σκάφη κατασκευάζεται σε ύψος μεγαλύτερο από 3,50 μ από το πεζοδρόμιο. Το δάπεδο της σκάφης πρέπει να κατασκευάζεται από ανθεκτικό υλικό. Το πλάτος του δαπέδου της σκάφης πρέπει να είναι τουλάχιστον 1,30 μ. Εν συνεχεία διαμορφώνεται κεκλιμένο επίπεδο (αντένα), κλίσης 1:2, ύψους 80 εκ (ΠΔ 778/1980)
	4 Τοποθέτηση προστατευτικού δικτυώματος στην εξωτερική πλευρά του ικριώματος για τη συγκράτηση υλικών (ΠΔ 1073/1981, ΠΔ 778/1980)
	5 Αποφυγή παραμονής κάτω από θέσεις εργασίας σε ύψος (ΠΔ 1073/1981)
	6 Περίφραξη - αποκλεισμός και σήμανση του χώρου εργασίας, εφόσον εκτελούνται εργασίες σε ύψος (ΠΔ 1073/1981, ΠΔ 305/1996)
	7 Περίφραξη - αποκλεισμός και σήμανση του χώρου κάτω από σκαλωσιές (ΠΔ 1073/1981, ΠΔ 105/1995, ΠΔ 305/1996)
	8 Χρήση ειδικής ζώνης - εργαλιοθήκης (ΠΔ 155/2004)
Ενδεχόμενος ΚΙΝΔΥΝΟΣ : Πτώση φορτίων που μεταφέρονται κατά τις ανυψωτικές εργασίες Βαθμός επικινδυνότητας : 2	
Μέτρα	1 Αποφυγή παραμονής κάτω από φορτία (ΠΔ 1073/1981)
	2 Ο ανυψωτικός μηχανισμός να έχει τη δυνατότητα ανύψωσης του φορτίου (ΠΔ 1073/1981, ΠΔ 395/1994, ΠΔ 89/1999, ΠΔ 305/1996, ΠΔ 304/2000)

Μέτρα	3	Ο ανυψωτικός μηχανισμός να φέρει πινακίδα με διάγραμμα ανυψωτικής ικανότητας (ΠΔ 1073/1981, ΠΔ 395/1994, ΠΔ 305/1996, ΠΔ 89/1999, ΠΔ 304/2000)	
	4	Ο ανυψωτικός μηχανισμός να έχει ελεγχθεί πριν τη χρήση (ΠΔ 1073/1981, ΠΔ 395/1994, ΠΔ 305/1996, ΠΔ 89/1999, ΠΔ 304/2000, ΥΑ 593/2003)	
	5	Ο ανυψωτικός μηχανισμός να έχει τις προβλεπόμενες πιστοποιήσεις, από τρίτο μέρος (ΥΑ 593/2003, ΠΔ 305/1996)	
	6	Ο εξοπλισμός που χρησιμοποιείται (πχ συρματόσχοινα, αλυσίδες, γάντζοι, ιμάντες) να είναι ο προβλεπόμενος και χωρίς φθορές (ΠΔ 1073/1981, ΠΔ 305/1996)	
	7	Οι χειριστές να έχουν τα κατάλληλα προσόντα (αδειούχοι) και εμπειρία (ΠΔ 305/1996, ΠΔ 113/2012)	
	8	Τα συρματόσχοινα – σαμπάνια να είναι ελεγμένα και προσαρτημένα σωστά στο φορτίο (ΠΔ 1073/1981, ΠΔ 395/1994, ΠΔ 305/1996, ΠΔ 89/1999, ΠΔ 304/2000)	
	9	Η περιοχή να είναι αποκλεισμένη για τους μη έχοντες εργασία (ΠΔ 1073/1981, ΠΔ 305/1996)	
	10	Οι εργαζόμενοι σε γειτονικά σημεία να έχουν ενημερωθεί	
	11	Να υπάρχει συνεχώς καλή ορατότητα του φορτίου από τον χειριστή ή υπάρχει έμπειρος κουμανταδόρος (ΠΔ 1073/1981)	
	12	Οι ανυψωτικοί μηχανισμοί να βρίσκονται σε θέσεις όπου είναι εδρασμένοι καλά (ΠΔ 1073/1981, ΠΔ 305/1996)	
	13	Απαγορεύεται η ελεύθερη αιώρηση φορτίου (ΠΔ 1073/1981)	
	14	Απαγορεύεται η υπερφόρτωση του ανυψωτικού μηχανισμού (ΠΔ 1073/1981, ΠΔ 305/1996)	
	15	Απαγορεύεται η προσπάθεια πλάγιας μεταφοράς φορτίου (ΠΔ 1073/1981, ΠΔ 305/1996)	
	16	Απαγορεύεται η απότομη ανύψωση/ κατέβασμα (ΠΔ 1073/1981, ΠΔ 305/1996)	
	17	Απαγορεύεται η διακίνηση φορτίων πάνω από εργαζομένους (ΠΔ 1073/1981)	
	18	Απαγορεύεται η χρήση ανυψωτικών όταν πνέουν θυελλώδεις άνεμοι (ΠΔ 1073/1981, ΠΔ 305/1996)	
	Ενδεχόμενος ΚΙΝΔΥΝΟΣ : Πιάσιμο - σύνθλιψη - χτύπημα		
	Βαθμός επικινδυνότητας : 2		
Μέτρα	1	Τα κινούμενα μέρη των μηχανών πρέπει να φέρουν προφυλακτήρες (Ν. 3850/10, ΠΔ 395/1994)	
	2	Οι εργαζόμενοι πρέπει να κρατούν αποστάσεις ασφαλείας από μηχανήματα, οχήματα και εξοπλισμό	
	3	Οι εργαζόμενοι πρέπει να κρατούν αποστάσεις ασφαλείας από κινούμενα φορτία (ΠΔ 1073/1981)	
	4	Οι εργαζόμενοι πρέπει να αποφεύγουν να βρίσκονται μεταξύ κινούμενου φορτίου, μηχανήματος, οχήματος, εξοπλισμού και σταθερού δομικού στοιχείου (ΠΔ 1073/1981)	
	5	Οι εργαζόμενοι πρέπει να αποφεύγουν τις μετατροπές - συντηρήσεις εξοπλισμού, εφόσον δεν έχουν εξουσιοδοτηθεί για το σκοπό αυτό (ΠΔ 1073/1981, ΠΔ 395/1994)	
Ενδεχόμενος ΚΙΝΔΥΝΟΣ : Ηλεκτροπληξία			
Βαθμός επικινδυνότητας : 2			
Μέτρα	1	Οι ηλεκτρικές εγκαταστάσεις του εργοταξίου να ακολουθούν τις διατάξεις του Προτύπου ΕΛΟΤ HD 384. Η ίδια πρόβλεψη ισχύει και για κάθε είδους συσκευή ή μηχανήμα που λειτουργεί με ηλεκτρικό ρεύμα (Ν 3850/2010, ΑΠ Φ 7.5/1816/88/2004)	
	2	Οι ηλεκτρικοί πίνακες διανομής πρέπει να είναι μεταλλικοί ή πλαστικοί, στεγανού τύπου, με δυνατότητα κλειδώματος. Οι πίνακες πρέπει να γειώνονται. Επίσης πρέπει να φέρουν προστατευτικό διακόπτη διαφυγής (διαφορικής προστασίας – αντιηλεκτροπληξιακός αυτόματος). Η εγκατάσταση και η συντήρηση των πινάκων πρέπει να γίνεται από αδειούχο ηλεκτρολόγο. Οι πίνακες πρέπει να παραμένουν κλειδωμένοι (Ν 3850/2010, ΠΔ 1073/1981, ΑΠ Φ 7.5/1816/88/2004)	
	3	Οι γραμμές τροφοδοσίας ηλεκτρικού ρεύματος να είναι ενισχυμένης μηχανικής αντοχής και ηλεκτρικής μόνωσης (ΑΠ Φ 7.5/1816/88/2004)	
	4	Οι διαδρομές των καλωδίων προς τα ηλεκτρικά εργαλεία πρέπει να μη δημιουργούν προβλήματα στη λειτουργία του εργοταξίου. Συνιστάται η κάλυψη τους (πέραςμα σε σωλήνες, σκέπασμα με μαδέρια, υπογειοποίηση), η υπέργεια διαδρομή και η τοποθέτηση τους εκτός διαδρόμων κίνησης προσωπικού, μηχανημάτων και οχημάτων (ΠΔ 1073/1981, ΑΠ Φ 7.5/1816/88/2004)	

Μέτρα	5 Η κατάσταση του εξοπλισμού να είναι άριστη. Φθαρμμένα εργαλεία, καλώδια, φως, πολύπριζα και πρίζες πρέπει να αντικαθίστανται άμεσα (Ν.3850/10, ΠΔ 1073/1981, ΑΠ Φ 7.5/1816/88/2004)
Ενδεχόμενος ΚΙΝΔΥΝΟΣ : Πυρκαγιά Βαθμός επικινδυνότητας : 2	
Μέτρα	1 Αποφυγή τοποθέτησης εύφλεκτων υλικών κοντά σε πηγές ανάφλεξης (ΠΔ 1073/1981)
	2 Αποφυγή εκτέλεσης "θερμών" εργασιών (χρήση τροχού, ηλεκτροσυγκόλλησης, φλόγας αερίου) κοντά σε εύφλεκτα υλικά (Ν 3850/2010, ΠΔ 17/1996, ΠΔ 1073/1981, ΠΔ 95/1978)
	3 Αποφυγή ανεξέλεγκτης ρίψης σκουπιδιών σε οποιοδήποτε χώρο (ΠΔ 1073/1981)
	4 Αποψήλωση θάμνων και χαμηλής βλάστησης κατά τους καλοκαιρινούς μήνες
	5 Απαγόρευση φωτιάς στο εργοτάξιο για οποιοδήποτε λόγο (πχ θέρμανση) (ΠΔ 1073/1981)
	6 Απαγόρευση καπνίσματος και γυμνής φλόγας σε επικίνδυνους χώρους (Ν 3850/2010, ΠΔ 17/1996, ΠΔ 1073/1981)
	7 Χρήση πυροσβεστικών μέσων (πυροσβεστήρες). Για την αποτελεσματική χρήση των πυροσβεστήρων συνιστάται να γίνεται ενημέρωση του προσωπικού. Επίσης σημειώνεται ότι τα πυροσβεστικά μέσα πρέπει να τοποθετούνται σε εύκολα προσβάσιμες θέσεις (Ν 3850/2010, ΠΔ 1073/1981, ΠΔ 95/1978)
	8 Σύσταση ομάδας πυρασφάλειας εργοταξίου (συνιστάται τα μέλη της να βρίσκονται στο εργοτάξιο σε καθημερινή βάση, να γνωρίζουν το εργοτάξιο και να έχουν ενημερωθεί για τη χρήση των πυροσβεστικών μέσων) (Ν 3850/2010, ΠΔ 1073/1981, ΠΔ 95/1978, ΠΔ 17/1996)
Ενδεχόμενος ΚΙΝΔΥΝΟΣ : Θόρυβος Βαθμός επικινδυνότητας : 1	
Μέτρα	1 Τοποθέτηση πηγών θορύβου (πχ γεννήτριες) μακριά από τις θέσεις εργασίας (ΠΔ 149/2006)
	2 Απομόνωση των πηγών θορύβου με χωρίσματα (ΠΔ 149/2006)
	3 Εκτέλεση θορυβωδών εργασιών (πχ χρήση αεροσυμπιεστή) μακριά από άλλα συνεργεία (ΠΔ 149/2006)
	4 Αποφυγή αφαίρεσης σιγαστήρων και των προστατευτικών καλυμμάτων των μηχανημάτων (ΠΔ 149/2006, ΠΔ 395/1994)
	5 Συντήρηση του εξοπλισμού σύμφωνα με τις προδιαγραφές του κατασκευαστή του (Ν 3850/2010, ΠΔ 395/1994)
	6 Αποστάσεις ασφαλείας από μηχανήματα και εξοπλισμό που παράγει θόρυβο (ΠΔ 149/2006)
	7 Περιορισμός της έκθεσης σε θόρυβο με διαχειριστικά μέτρα (διαλείμματα, εναλλαγή αντικειμένου εργασίας, εναλλαγή εργαζομένων για την εκτέλεση της ίδιας εργασίας) (ΠΔ 149/2006)
	8 Εξέταση της κατάστασης της υγείας του προσωπικού που εκτίθεται σε θόρυβο από τον γιατρό εργασίας της επιχείρησης (Ν 3850/2010, ΠΔ 149/2006, ΠΔ 17/1996, Ν 1568/1981)
	9 Χρήση ΜΑΠ (ωτασπίδες, ωτοβύσματα) (Ν 3850/2010, ΠΔ 149/2006, ΠΔ 396/1994)
	10 Αποφυγή εργασιών κατά τις ώρες καινής ησυχίας
Ενδεχόμενος ΚΙΝΔΥΝΟΣ : Μυοσκελετικοί τραυματισμοί Βαθμός επικινδυνότητας : 1	
Μέτρα	1 Περιορισμός της χειρωνακτικής διακίνησης φορτίων με τη βοήθεια μηχανικών μέσων, όπου είναι εφικτό (ΠΔ 397/1994)
	2 Πριν από κάθε χειρωνακτική διακίνηση φορτίου πρέπει να λαμβάνονται υπόψη τα χαρακτηριστικά του φορτίου (βάρος, κέντρο βάρους, όγκος, σχήμα, λαβές, σύσταση) (ΠΔ 397/1994)
	3 Πριν από κάθε χειρωνακτική διακίνηση φορτίου πρέπει να λαμβάνονται υπόψη απαιτούμενη σωματική προσπάθεια (στροφή κορμού, απότομη μετακίνηση, ασταθής σωματική στάση) (ΠΔ 397/1994)
	4 Πριν από κάθε χειρωνακτική διακίνηση φορτίου πρέπει να λαμβάνονται υπόψη τα χαρακτηριστικά του εργασιακού περιβάλλοντος (ελεύθερος χώρος, διαθέσιμο ύψος, κλίση και ολισθηρότητα δαπέδου, θερμοκρασία, υγρασία, αερισμός, φωτισμός) (ΠΔ 397/1994)
	5 Πριν από κάθε χειρωνακτική διακίνηση φορτίου πρέπει να λαμβάνονται υπόψη τα χαρακτηριστικά της εργασίας (συχνότητα, διάρκεια, απόσταση, χρόνος ανάπαυσης, ρυθμός εργασίας) (ΠΔ 397/1994)

Μέτρα	6 Ενημέρωση των εργαζομένων για τα μέτρα ασφάλειας που πρέπει να λαμβάνουν. Επίσης η κατάσταση της υγείας τους και η σωματική τους διάπλαση πρέπει να μη δημιουργούν προβλήματα στην εκτέλεση των συγκεκριμένων εργασιών (N 3850/2010, ΠΔ 397/1994)
	7 Εξέταση της κατάστασης της υγείας του προσωπικού που εκτελεί χειρωνακτικές εργασίες από τον γιατρό εργασίας της επιχείρησης (N. 3850/10, ΠΔ 397/1994, ΠΔ 17/1996, N 1568/1985)
Ενδεχόμενος ΚΙΝΔΥΝΟΣ : Γλίστριμα - παραπάτημα Βαθμός επικινδυνότητας : 1	
Μέτρα	1 Διατήρηση καλού νοικοκυριού στο εργοτάξιο (ΠΔ 1073/1981)
	2 Διατήρηση των προσβάσεων σε καλή κατάσταση (ΠΔ 1073/1981)
	3 Επαρκής φωτισμός των θέσεων εργασίας και των προσβάσεων σε αυτές (ΠΔ 1073/1981)
	4 Αποφυγή περάσματος καλωδίων, σωλήνων, αγωγών σε δάπεδα που χρησιμοποιούνται ως προσβάσεις ή θέσεις εργασίας. Εναλλακτικά προτείνεται η τοποθέτησή τους σε ασφαλές ύψος ή το πέρασμα τους από τα άκρα των διαδρόμων. Σε αυτή την περίπτωση πρέπει να ληφθεί υπόψη η προστασία (κάλυψη) και η σήμανση τους (ΠΔ 1073/1981)
	5 Άμεσος καθαρισμός των δαπέδων που καθίστανται ολισθηρά (πχ από πτώση λιπαντικών) (ΠΔ 1073/1981)
Ενδεχόμενος ΚΙΝΔΥΝΟΣ : Κίνδυνοι από τη χρήση εξοπλισμού εργασίας Βαθμός επικινδυνότητας : 2	
Μέτρα	1 Ο εξοπλισμός εργασίας πρέπει να είναι πιστοποιημένος και να φέρει την ένδειξη CE. Επίσης πρέπει να συνοδεύεται με εγχειρίδιο χρήσης και συντήρησης του, στην Ελληνική γλώσσα (N 3850/2010, ΠΔ 395/1994, ΠΔ 89/1999)
	2 Η συναρμολόγηση και αποσυναρμολόγηση του εξοπλισμού εργασίας πρέπει να γίνεται σύμφωνα με τις προβλέψεις του κατασκευαστή του (ΠΔ 395/1984, ΠΔ 89/1999)
	3 Οι χειριστές εξοπλισμού εργασίας πρέπει να έχουν τις απαιτούμενες γνώσεις για το χειρισμό του και άδειες εφόσον απαιτείται από τη Νομοθεσία ή τον κατασκευαστή του (ΠΔ 395/1984, ΠΔ 305/1996, ΠΔ 89/1999)
	4 Ο χειρισμός του εξοπλισμού εργασίας δεν πρέπει να δημιουργεί κινδύνους στο προσωπικό (ΠΔ 395/1984, ΠΔ 89/1999)
	5 Ο εξοπλισμός εργασίας πρέπει να διαθέτει ασφαλή συστήματα χειρισμού. Επίσης πρέπει να φέρει σύστημα ασφαλούς διακοπής λειτουργίας. Ακούσιος χειρισμός πρέπει να αποκλείεται (ΠΔ 395/1984, ΠΔ 89/1999)
	6 Ο εξοπλισμός εργασίας πρέπει να φέρει προστατευτικές διατάξεις (προφυλακτήρες) για την αποφυγή πιασίματος των άκρων των εργαζομένων, ακούσιας διαφυγής υλικών, καθώς και τυχαίας επαφής με θερμά μέρη τους (ΠΔ 395/1984, ΠΔ 89/1999)
	7 Ο εξοπλισμός εργασίας πρέπει να διαθέτει τις προβλεπόμενες ενδείξεις και σημάνσεις (ΠΔ 395/1984, ΠΔ 89/1999)
	8 Πρέπει να εξασφαλίζεται η ευστάθεια του εξοπλισμού εργασίας (ΠΔ 395/1984, ΠΔ 89/1999)
	9 Ο φωτισμός του χώρου εργασίας πρέπει να είναι επαρκής
	10 Αν χρησιμοποιούνται μηχανές εσωτερικής καύσης (ή υπάρχουν αναθυμιάσεις), δεν πρέπει να λειτουργούν σε χώρο που δεν αερίζεται για μεγάλο χρονικό διάστημα (ΠΔ 395/1984, ΠΔ 89/1999)
	11 Ο εξοπλισμός εργασίας που λειτουργεί με ηλεκτρικό ρεύμα πρέπει να είναι γειωμένος και διπλά μονωμένος (N 3850/2010, ΠΔ 1073/1981, ΠΔ 395/1984, ΠΔ 89/1999)
	12 Οι κινητοί εξοπλισμοί εργασίας πρέπει να φέρουν σύστημα πέδησης (και εφεδρικό, εφόσον απαιτείται) (ΠΔ 395/1984, ΠΔ 89/1999)
	13 Οι κινητοί εξοπλισμοί εργασίας πρέπει να φέρουν φώτα πορείας (ΠΔ 395/1984, ΠΔ 89/1999)
	14 Οι κινητοί εξοπλισμοί εργασίας πρέπει να φέρουν πυροσβεστήρες, εφόσον δεν προβλέπεται άλλο μέσο πυρόσβεσης στο χώρο εργασίας (ΠΔ 395/1984, ΠΔ 89/1999)
	15 Οι κινητοί εξοπλισμοί εργασίας πρέπει να διαθέτουν συστήματα μείωσης των συνεπειών ενδεχόμενης σύγκρουσης (ΠΔ 395/1984, ΠΔ 89/1999)
	16 Κατά το χειρισμό τους πρέπει να δίνεται προσοχή για την αποφυγή παγίδευσης εργαζόμενου σε κινούμενα μέρη (πχ τροχοί, ερπύστριες) (ΠΔ 395/1984, ΠΔ 89/1999)
	17 Η εγκατάσταση των εξοπλισμών εργασίας που χρησιμοποιούνται για ανυψωτικές εργασίες πρέπει να είναι ασφαλής (ΠΔ 395/1984, ΠΔ 89/1999)
	18 Οι εξοπλισμοί εργασίας που χρησιμοποιούνται για ανυψωτικές εργασίες πρέπει να φέρουν ευδιάκριτη ένδειξη του ονομαστικού φορτίου τους (καθώς και κάθε συσχηματισμού τους) (ΠΔ 395/1984, ΠΔ 305/1996, ΠΔ 89/1999)

Μέτρα	19	Οι εξοπλισμοί εργασίας που χρησιμοποιούνται για ανυψωτικές εργασίες πρέπει να διαθέτουν τις προβλεπόμενες ενδείξεις και σημάψεις (ΠΔ 395/1984, ΠΔ 89/1999)
	20	Πρέπει να δίνεται μέριμνα για την αποφυγή πρόσκρουσης, ελεύθερης πτώσης καθώς και ακούσιας απαγκίστρωσης του φορτίου (ΠΔ 395/1984, ΠΔ 89/1999)
	21	Εφόσον από τη χρήση εξοπλισμού εργασίας προκύπτουν ιδιαίτεροι κίνδυνοι, ο χειρισμός πρέπει να γίνεται μόνο από εργαζόμενους στους οποίους έχει ανατεθεί η χρήση του (ΠΔ 395/1984, ΠΔ 305/1996, ΠΔ 89/1999)
	22	Εφόσον από τη χρήση εξοπλισμού εργασίας προκύπτουν ιδιαίτεροι κίνδυνοι, οι εργασίες ελέγχου, συντήρησης, μετατροπής και επισκευής του πρέπει να γίνονται από αρμόδιο πρόσωπο (Ν 3850/2010, ΠΔ 395/1984, ΠΔ 305/1996, ΠΔ 89/1999)
Μ.Α.Π.	1	Κράνος με ενσωματωμένη μάσκα ηλεκτροσυγκολλητή EN 175, EN 169
	2	Παπούτσια (απαραίτητα για κάθε εργασία στο εργοτάξιο) EN ISO 20345 (S3)
	3	Ζώνη ασφαλείας 5 σημείων EN 361, EN 358
	4	Γάντια EN 388:2016 (έναντι μηχανικών κινδύνων)
	5	Κράνος (απαραίτητο για κάθε εργασία στο εργοτάξιο) EN 397
	6	Γάντια για ηλεκτροσυγκολλήσεις EN 388, EN 407, EN 12477
	7	Ποδιά για ηλεκτροσυγκολλήσεις EN 470, EN ISO 11611:2015
	8	Ανακλαστικό γιλέκο EN ISO 20471 (class 2)
ΕΡΓΑΣΙΑ : ΤΟΠΟΘΕΤΗΣΗ ΚΑΛΥΜΜΑΤΩΝ ΦΡΕΑΤΙΩΝ		
Ανάλυση εργασίας	: Μεταφορά υλικών Τοποθέτηση χυτοσίδηρων τεμαχίων	
Ενδεχόμενος ΚΙΝΔΥΝΟΣ	: Πτώση φορτίων που μεταφέρονται κατά τις ανυψωτικές εργασίες	
Βαθμός επικινδυνότητας	: 2	
Μέτρα	1	Αποφυγή παραμονής κάτω από φορτία (ΠΔ 1073/1981)
	2	Ο ανυψωτικός μηχανισμός να έχει τη δυνατότητα ανύψωσης του φορτίου (ΠΔ 1073/1981, ΠΔ 395/1994, ΠΔ 89/1999, ΠΔ 305/1996, ΠΔ 304/2000)
	3	Ο ανυψωτικός μηχανισμός να φέρει πινακίδα με διάγραμμα ανυψωτικής ικανότητας (ΠΔ 1073/1981, ΠΔ 395/1994, ΠΔ 305/1996, ΠΔ 89/1999, ΠΔ 304/2000)
	4	Ο ανυψωτικός μηχανισμός να έχει ελεγχθεί πριν τη χρήση (ΠΔ 1073/1981, ΠΔ 395/1994, ΠΔ 305/1996, ΠΔ 89/1999, ΠΔ 304/2000, ΥΑ 593/2003)
	5	Ο ανυψωτικός μηχανισμός να έχει τις προβλεπόμενες πιστοποιήσεις, από τρίτο μέρος (ΥΑ 593/2003, ΠΔ 305/1996)
	6	Ο εξοπλισμός που χρησιμοποιείται (πχ συρματόσχοινα, αλυσίδες, γάντζοι, ιμάντες) να είναι ο προβλεπόμενος και χωρίς φθορές (ΠΔ 1073/1981, ΠΔ 305/1996)
	7	Οι χειριστές να έχουν τα κατάλληλα προσόντα (αδειούχοι) και εμπειρία (ΠΔ 305/1996, ΠΔ 113/2012)
	8	Τα συρματόσχοινα – σαμπάνια να είναι ελεγμένα και προσαρτημένα σωστά στο φορτίο (ΠΔ 1073/1981, ΠΔ 395/1994, ΠΔ 305/1996, ΠΔ 89/1999, ΠΔ 304/2000)
	9	Η περιοχή να είναι αποκλεισμένη για τους μη έχοντες εργασία (ΠΔ 1073/1981, ΠΔ 305/1996)
	10	Οι εργαζόμενοι σε γειτονικά σημεία να έχουν ενημερωθεί
	11	Να υπάρχει συνεχώς καλή ορατότητα του φορτίου από τον χειριστή ή υπάρχει έμπειρος κουμανταδόρος (ΠΔ 1073/1981)
	12	Οι ανυψωτικοί μηχανισμοί να βρίσκονται σε θέσεις όπου είναι εδρασμένοι καλά (ΠΔ 1073/1981, ΠΔ 305/1996)
	13	Απαγορεύεται η ελεύθερη αιώρηση φορτίου (ΠΔ 1073/1981)
	14	Απαγορεύεται η υπερφόρτωση του ανυψωτικού μηχανισμού (ΠΔ 1073/1981, ΠΔ 305/1996)
	15	Απαγορεύεται η προσπάθεια πλάγιας μεταφοράς φορτίου (ΠΔ 1073/1981, ΠΔ 305/1996)
	16	Απαγορεύεται η απότομη ανύψωση/ κατέβασμα (ΠΔ 1073/1981, ΠΔ 305/1996)
	17	Απαγορεύεται η διακίνηση φορτίων πάνω από εργαζομένους (ΠΔ 1073/1981)
	18	Απαγορεύεται η χρήση ανυψωτικών όταν πνέουν θυελλώδεις άνεμοι (ΠΔ 1073/1981, ΠΔ 305/1996)

Ενδεχόμενος ΚΙΝΔΥΝΟΣ : Καταπλάκωση από υλικά	
Βαθμός επικινδυνότητας : 3	
Μέτρα	1 Η διαδικασία κατεδάφισης πρέπει να συντονίζεται από υπεύθυνο μηχανικό (ΠΔ 1073/1981, ΥΑ 31245/1993, ΠΔ 305/1996)
	2 Ο υπεύθυνος μηχανικός πρέπει να ελέγξει την προς κατεδάφιση κατασκευή, για να διαπιστώσει το είδος και τη κατάσταση του φέροντα οργανισμού, καθώς και των υπολοίπων δομικών στοιχείων (ΠΔ 1073/1981, ΥΑ 31245/1993, ΠΔ 305/1996)
	3 Ο υπεύθυνος μηχανικός πρέπει να εξετάσει την πιθανότητα πρόκλησης ζημιών σε γειτονικές κατασκευές, τόσο κατά τη διαδικασία της κατεδάφισης, όσο και μετά από αυτή (ΠΔ 1073/1981, ΥΑ 31245/1993, ΠΔ 305/1996)
	4 Ο υπεύθυνος μηχανικός πρέπει να διενεργήσει επιτόπου αυτοψία με τον μελετητή, τον ιδιοκτήτη και τον εργοδηγό (ΠΔ 1073/1981, ΠΔ 305/1996)
	5 Ο υπεύθυνος μηχανικός πρέπει να ενημερώσει τον εργοδηγό για τη μελέτη και τις επιτόπου συνθήκες (ΠΔ 1073/1981)
	6 Ο υπεύθυνος μηχανικός πρέπει να ελέγξει αν ο εξοπλισμός και η στελέχωση του συνεργείου επαρκούν για την ασφαλή εκτέλεση της εργασίας (ΠΔ 1073/1981)
	7 Ο υπεύθυνος μηχανικός πρέπει να επιβλέπει όλη τη διαδικασία για την αντιμετώπιση έκτακτων καταστάσεων (ΠΔ 1073/1981)
	8 Το διαθέσιμο προσωπικό είναι εξειδικευμένο στις εργασίες κατεδαφίσεων (ΠΔ 1073/1981, ΥΑ 31245/1993)
	9 Όλοι οι εργαζόμενοι γνωρίζουν τους κινδύνους που σχετίζονται με την εργασία τους, τόσο για τους ίδιους, όσο και για τους γύρω τους (ΠΔ 1073/1981)
	10 Ο αριθμός των εργαζομένων που επιβλέπεται από κάθε επικεφαλής δεν ξεπερνάει τα 10 άτομα (ΠΔ 1073/1981)
	11 Έχει αποκλειστεί η περιοχή περιμετρικά σε απόσταση μεγαλύτερη του ενός τετάρτου του ύψους της κατεδαφιστέας κατασκευής, ή κατασκευάζονται κατάλληλες διαβάσεις και συλλεκτήρια πετάσματα. Σε κάθε περίπτωση τοποθετούνται κατάλληλα σήματα προειδοποίησης τρίτων (ΠΔ 1073/1981, ΥΑ 31245/1993)
	12 Έχουν διακοπεί ή μεταφερθεί όλες οι παροχές (ΠΔ 1073/1981, ΥΑ 31245/1993)
	13 Έχουν επισημανθεί και καλυφθεί όλα τα κατακόρυφα κενά (ΠΔ 1073/1981)
	14 Έχουν απομακρυνθεί τα δοχεία – δεξαμενές που ενδέχεται να περιέχουν επικίνδυνα υλικά (ΠΔ 1073/1981, ΥΑ 31245/1993)
	15 Στο χώρο προς κατεδάφιση βρίσκονται οι απολύτως απαραίτητοι εργαζόμενοι (ΠΔ 1073/1981, ΥΑ 31245/1993)
	16 Υπάρχει επικοινωνία με τα συνεργεία κατεδάφισης (ΠΔ 1073/1981, ΥΑ 31245/1993)
	17 Δεν υπερφορτώνονται τα δάπεδα με υλικά κατεδάφισης και μηχανήματα - εξοπλισμό (ΠΔ 1073/1981, ΥΑ 31245/1993)
	18 Λαμβάνονται μέτρα προστασίας των γειτονικών κατασκευών (ΠΔ 1073/1981, ΥΑ 31245/1993)
	19 Οι εργαζόμενοι που υλοποιούν την κατεδάφιση πρέπει να χρησιμοποιούν τα προβλεπόμενα από τον κατασκευαστή Μέσα Ατομικής Προστασίας (ΜΑΠ) (Ν 3850/2010, ΠΔ 1073/1981, ΠΔ 396/1994, ΥΑ 31245/1993)
Ενδεχόμενος ΚΙΝΔΥΝΟΣ : Πιάσιμο - σύνθλιψη - χτύπημα	
Βαθμός επικινδυνότητας : 2	
Μέτρα	1 Τα κινούμενα μέρη των μηχανών πρέπει να φέρουν προφυλακτήρες (Ν. 3850/10, ΠΔ 395/1994)
	2 Οι εργαζόμενοι πρέπει να κρατούν αποστάσεις ασφαλείας από μηχανήματα, οχήματα και εξοπλισμό
	3 Οι εργαζόμενοι πρέπει να κρατούν αποστάσεις ασφαλείας από κινούμενα φορτία (ΠΔ 1073/1981)
	4 Οι εργαζόμενοι πρέπει να αποφεύγουν να βρίσκονται μεταξύ κινούμενου φορτίου, μηχανήματος, οχήματος, εξοπλισμού και σταθερού δομικού στοιχείου (ΠΔ 1073/1981)
	5 Οι εργαζόμενοι πρέπει να αποφεύγουν τις μετατροπές - συντηρήσεις εξοπλισμού, εφόσον δεν έχουν εξουσιοδοτηθεί για το σκοπό αυτό (ΠΔ 1073/1981, ΠΔ 395/1994)
Ενδεχόμενος ΚΙΝΔΥΝΟΣ : Τροχαίο	
Βαθμός επικινδυνότητας : 2	

Μέτρα	1	Πριν την έναρξη των εργασιών σε οδούς υπό κυκλοφορία πρέπει να ενημερωθούν οι αρμόδιες αρχές και οι άμεσα ενδιαφερόμενοι (ΥΑ 503/2003)
	2	Η τροχαία της περιοχής πρέπει να ενημερωθεί για τις εργασίες και τις κυκλοφοριακές ρυθμίσεις, ώστε να διευθετηθεί το θέμα των αδειών. Επίσης πρέπει να καθοριστεί αν απαιτείται η συνδρομή της τροχαίας για τη ρύθμιση της κυκλοφορίας (ΥΑ 503/2003)
	3	Η σήμανση πρέπει να γίνεται όπως προβλέπεται από τα σκαριφήματα της ΥΑ 502/2003 ή τη σχετική μελέτη (εφόσον η περίπτωση δεν αντιστοιχεί σε κάποιο από τα σκαριφήματα) (ΥΑ 503/2003)
	4	Πρέπει να εξασφαλίζεται πλήρης και ικανοποιητική περιφραγή του χώρου των εργασιών, αποτρέποντας τους μη έχοντες εργασία να εισέλθουν σε αυτόν. Επίσης πρέπει να αποτρέπεται η είσοδος οχημάτων, που έχουν παρεκκλίνει από την πορεία τους, στο χώρο (ΠΔ 305/1996, ΥΑ 503/2003)
	5	Όλες οι εργασίες πρέπει να εκτελούνται εντός της περιφραγής του έργου (ΥΑ 503/2003)
	6	Όλοι οι εργαζόμενοι πρέπει να φορούν φωσφορίζοντα γιλέκα συνεχώς (ΥΑ 503/2003, ΠΔ 396/1994)
	7	Να διατηρείται καθαρός ο χώρος εργασίας άλλα και το οδόστρωμα εκτός του εργοταξιακού χώρου (ΥΑ 503/2003)
	8	Μετά το τέλος της εργασίας όλα τα οχήματα και μηχανήματα πρέπει να ασφαλιζονται (ΠΔ 1073/1981)
	9	Οι πινακίδες οδικής σήμανσης που τοποθετούνται πρέπει να στερεώνονται, ώστε να μην ανατραπούν (βαριές βάσεις, πρόσδεση) (ΥΑ 503/2003)
	10	Συνιστάται να χρησιμοποιείται τουλάχιστον ένας εργαζόμενος για την προσωρινή ρύθμιση της κυκλοφορίας αν κριθεί απαραίτητο. Ο εργαζόμενος πρέπει να φοράει φωσφορίζον γιλέκο, κράνος, παπούτσια και να κρατάει κόκκινη σημαία. Επίσης πρέπει να είναι ενημερωμένος για τους τρόπους ρύθμισης της κυκλοφορίας και ενημέρωσης των διερχόμενων οδηγών. Κατά τη διάρκεια των εργασιών πρέπει να χρησιμοποιούνται κώνοι, για το διαχωρισμό του εργοταξίου από την οδό (Ν 3850/2010, ΥΑ 503/2003, ΠΔ 396/1994)
	11	Να χρησιμοποιείται, αν απαιτείται, όχημα προειδοποίησης των διερχόμενων οδηγών (ΥΑ 503/2003)
	12	Πρέπει να ελέγχεται σε καθημερινή βάση ότι δεν μετακινήθηκαν ή αφαιρέθηκαν υλικά σήμανσης ή ασφάλισης. Σε περίπτωση που έχει συμβεί κάτι τέτοιο, πρέπει να αποκαθίστανται άμεσα τα μέτρα ασφάλειας (ΥΑ 503/2003)
	13	Οι εργαζόμενοι κοντά οδούς υπό κυκλοφορία πρέπει να φορούν ανακλαστικό ρουχισμό (ΥΑ 503/2003, ΠΔ 396/1994)
Ενδεχόμενος ΚΙΝΔΥΝΟΣ : Μυοσκελετικοί τραυματισμοί		
Βαθμός επικινδυνότητας : 1		
Μέτρα	1	Περιορισμός της χειρωνακτικής διακίνησης φορτίων με τη βοήθεια μηχανικών μέσων, όπου είναι εφικτό (ΠΔ 397/1994)
	2	Πριν από κάθε χειρωνακτική διακίνηση φορτίου πρέπει να λαμβάνονται υπόψη τα χαρακτηριστικά του φορτίου (βάρος, κέντρο βάρους, όγκος, σχήμα, λαβές, σύσταση) (ΠΔ 397/1994)
	3	Πριν από κάθε χειρωνακτική διακίνηση φορτίου πρέπει να λαμβάνονται υπόψη απαιτούμενη σωματική προσπάθεια (στροφή κορμού, απότομη μετακίνηση, ασταθής σωματική στάση) (ΠΔ 397/1994)
	4	Πριν από κάθε χειρωνακτική διακίνηση φορτίου πρέπει να λαμβάνονται υπόψη τα χαρακτηριστικά του εργασιακού περιβάλλοντος (ελεύθερος χώρος, διαθέσιμο ύψος, κλίση και ολισθηρότητα δαπέδου, θερμοκρασία, υγρασία, αερισμός, φωτισμός) (ΠΔ 397/1994)
	5	Πριν από κάθε χειρωνακτική διακίνηση φορτίου πρέπει να λαμβάνονται υπόψη τα χαρακτηριστικά της εργασίας (συχνότητα, διάρκεια, απόσταση, χρόνος ανάπαυσης, ρυθμός εργασίας) (ΠΔ 397/1994)
	6	Ενημέρωση των εργαζομένων για τα μέτρα ασφάλειας που πρέπει να λαμβάνουν. Επίσης η κατάσταση της υγείας τους και η σωματική τους διάπλαση πρέπει να μη δημιουργούν προβλήματα στην εκτέλεση των συγκεκριμένων εργασιών (Ν 3850/2010, ΠΔ 397/1994)
	7	Εξέταση της κατάστασης της υγείας του προσωπικού που εκτελεί χειρωνακτικές εργασίες από τον γιατρό εργασίας της επιχείρησης (Ν. 3850/10, ΠΔ 397/1994, ΠΔ 17/1996, Ν 1568/1985)
Μ.Α.Π.	1	Παπούτσια (απαραίτητα για κάθε εργασία στο εργοτάξιο) EN ISO 20345 (S3)
	2	Γάντια EN 388:2016 (έναντι μηχανικών κινδύνων)
	3	Κράνος (απαραίτητο για κάθε εργασία στο εργοτάξιο) EN 397
	4	Ανακλαστικό γιλέκο EN ISO 20471 (class 2)

ΕΡΓΑΣΙΑ	: ΤΟΠΟΘΕΤΗΣΗ ΚΑΝΑΛΙΩΝ ΑΠΟΣΤΡΑΓΓΙΣΗΣ
Ανάλυση εργασίας	: Μεταφορά υλικών Τοποθέτηση καναλιών αποστράγγισης
Ενδεχόμενος ΚΙΝΔΥΝΟΣ	: Πτώση φορτίων που μεταφέρονται κατά τις ανυψωτικές εργασίες
Βαθμός επικινδυνότητας	: 2
Μέτρα	<ol style="list-style-type: none"> 1 Αποφυγή παραμονής κάτω από φορτία (ΠΔ 1073/1981) 2 Ο ανυψωτικός μηχανισμός να έχει τη δυνατότητα ανύψωσης του φορτίου (ΠΔ 1073/1981, ΠΔ 395/1994, ΠΔ 89/1999, ΠΔ 305/1996, ΠΔ 304/2000) 3 Ο ανυψωτικός μηχανισμός να φέρει πινακίδα με διάγραμμα ανυψωτικής ικανότητας (ΠΔ 1073/1981, ΠΔ 395/1994, ΠΔ 305/1996, ΠΔ 89/1999, ΠΔ 304/2000) 4 Ο ανυψωτικός μηχανισμός να έχει ελεγχθεί πριν τη χρήση (ΠΔ 1073/1981, ΠΔ 395/1994, ΠΔ 305/1996, ΠΔ 89/1999, ΠΔ 304/2000, ΥΑ 593/2003) 5 Ο ανυψωτικός μηχανισμός να έχει τις προβλεπόμενες πιστοποιήσεις, από τρίτο μέρος (ΥΑ 593/2003, ΠΔ 305/1996) 6 Ο εξοπλισμός που χρησιμοποιείται (πχ συρματόσχοινα, αλυσίδες, γάντζοι, ιμάντες) να είναι ο προβλεπόμενος και χωρίς φθορές (ΠΔ 1073/1981, ΠΔ 305/1996) 7 Οι χειριστές να έχουν τα κατάλληλα προσόντα (αδειούχοι) και εμπειρία (ΠΔ 305/1996, ΠΔ 113/2012) 8 Τα συρματόσχοινα – σαμπάνια να είναι ελεγμένα και προσαρτημένα σωστά στο φορτίο (ΠΔ 1073/1981, ΠΔ 395/1994, ΠΔ 305/1996, ΠΔ 89/1999, ΠΔ 304/2000) 9 Η περιοχή να είναι αποκλεισμένη για τους μη έχοντες εργασία (ΠΔ 1073/1981, ΠΔ 305/1996) 10 Οι εργαζόμενοι σε γειτονικά σημεία να έχουν ενημερωθεί 11 Να υπάρχει συνεχώς καλή ορατότητα του φορτίου από τον χειριστή ή υπάρχει έμπειρος κουμανταδόρος (ΠΔ 1073/1981) 12 Οι ανυψωτικοί μηχανισμοί να βρίσκονται σε θέσεις όπου είναι εδρασμένοι καλά (ΠΔ 1073/1981, ΠΔ 305/1996) 13 Απαγορεύεται η ελεύθερη αιώρηση φορτίου (ΠΔ 1073/1981) 14 Απαγορεύεται η υπερφόρτωση του ανυψωτικού μηχανισμού (ΠΔ 1073/1981, ΠΔ 305/1996) 15 Απαγορεύεται η προσπάθεια πλάγιας μεταφοράς φορτίου (ΠΔ 1073/1981, ΠΔ 305/1996) 16 Απαγορεύεται η απότομη ανύψωση/ κατέβασμα (ΠΔ 1073/1981, ΠΔ 305/1996) 17 Απαγορεύεται η διακίνηση φορτίων πάνω από εργαζομένους (ΠΔ 1073/1981) 18 Απαγορεύεται η χρήση ανυψωτικών όταν πνέουν θυελλώδεις άνεμοι (ΠΔ 1073/1981, ΠΔ 305/1996)
Ενδεχόμενος ΚΙΝΔΥΝΟΣ	: Καταπλάκωση από υλικά
Βαθμός επικινδυνότητας	: 3
Μέτρα	<ol style="list-style-type: none"> 1 Η διαδικασία κατεδάφισης πρέπει να συντονίζεται από υπεύθυνο μηχανικό (ΠΔ 1073/1981, ΥΑ 31245/1993, ΠΔ 305/1996) 2 Ο υπεύθυνος μηχανικός πρέπει να ελέγξει την προς κατεδάφιση κατασκευή, για να διαπιστώσει το είδος και τη κατάσταση του φέροντα οργανισμού, καθώς και των υπολοίπων δομικών στοιχείων (ΠΔ 1073/1981, ΥΑ 31245/1993, ΠΔ 305/1996) 3 Ο υπεύθυνος μηχανικός πρέπει να εξετάσει την πιθανότητα πρόκλησης ζημιών σε γειτονικές κατασκευές, τόσο κατά τη διαδικασία της κατεδάφισης, όσο και μετά από αυτή (ΠΔ 1073/1981, ΥΑ 31245/1993, ΠΔ 305/1996) 4 Ο υπεύθυνος μηχανικός πρέπει να διενεργήσει επιτόπου αυτοψία με τον μελετητή, τον ιδιοκτήτη και τον εργοδηγό (ΠΔ 1073/1981, ΠΔ 305/1996) 5 Ο υπεύθυνος μηχανικός πρέπει να ενημερώσει τον εργοδηγό για τη μελέτη και τις επιτόπου συνθήκες (ΠΔ 1073/1981) 6 Ο υπεύθυνος μηχανικός πρέπει να ελέγξει αν ο εξοπλισμός και η στελέχωση του συνεργείου επαρκούν για την ασφαλή εκτέλεση της εργασίας (ΠΔ 1073/1981) 7 Ο υπεύθυνος μηχανικός πρέπει να επιβλέπει όλη τη διαδικασία για την αντιμετώπιση έκτακτων καταστάσεων (ΠΔ 1073/1981) 8 Το διαθέσιμο προσωπικό είναι εξειδικευμένο στις εργασίες κατεδαφίσεων (ΠΔ 1073/1981, ΥΑ 31245/1993) 9 Όλοι οι εργαζόμενοι γνωρίζουν τους κινδύνους που σχετίζονται με την εργασία τους, τόσο για τους ίδιους, όσο και για τους γύρω τους (ΠΔ 1073/1981)

Μέτρα	10	Ο αριθμός των εργαζομένων που επιβλέπεται από κάθε επικεφαλής δεν ξεπερνάει τα 10 άτομα (ΠΔ 1073/1981)
	11	Έχει αποκλειστεί η περιοχή περιμετρικά σε απόσταση μεγαλύτερη του ενός τετάρτου του ύψους της κατεδαφιστέας κατασκευής, ή κατασκευάζονται κατάλληλες διαβάσεις και συλλεκτήρια πετάσματα. Σε κάθε περίπτωση τοποθετούνται κατάλληλα σήματα προειδοποίησης τρίτων (ΠΔ 1073/1981, ΥΑ 31245/1993)
	12	Έχουν διακοπεί ή μεταφερθεί όλες οι παροχές (ΠΔ 1073/1981, ΥΑ 31245/1993)
	13	Έχουν επισημανθεί και καλυφθεί όλα τα κατακόρυφα κενά (ΠΔ 1073/1981)
	14	Έχουν απομακρυνθεί τα δοχεία – δεξαμενές που ενδέχεται να περιέχουν επικίνδυνα υλικά (ΠΔ 1073/1981, ΥΑ 31245/1993)
	15	Στο χώρο προς κατεδάφιση βρίσκονται οι απολύτως απαραίτητοι εργαζόμενοι (ΠΔ 1073/1981, ΥΑ 31245/1993)
	16	Υπάρχει επικοινωνία με τα συνεργεία κατεδάφισης (ΠΔ 1073/1981, ΥΑ 31245/1993)
	17	Δεν υπερφορτώνονται τα δάπεδα με υλικά κατεδάφισης και μηχανήματα - εξοπλισμό (ΠΔ 1073/1981, ΥΑ 31245/1993)
	18	Λαμβάνονται μέτρα προστασίας των γειτονικών κατασκευών (ΠΔ 1073/1981, ΥΑ 31245/1993)
	19	Οι εργαζόμενοι που υλοποιούν την κατεδάφιση πρέπει να χρησιμοποιούν τα προβλεπόμενα από τον κατασκευαστή Μέσα Ατομικής Προστασίας (ΜΑΠ) (Ν 3850/2010, ΠΔ 1073/1981, ΠΔ 396/1994, ΥΑ 31245/1993)
Ενδεχόμενος ΚΙΝΔΥΝΟΣ : Πιάσιμο - σύνθλιψη - χτύπημα		
Βαθμός επικινδυνότητας : 2		
Μέτρα	1	Τα κινούμενα μέρη των μηχανών πρέπει να φέρουν προφυλακτήρες (Ν. 3850/10, ΠΔ 395/1994)
	2	Οι εργαζόμενοι πρέπει να κρατούν αποστάσεις ασφαλείας από μηχανήματα, οχήματα και εξοπλισμό
	3	Οι εργαζόμενοι πρέπει να κρατούν αποστάσεις ασφαλείας από κινούμενα φορτία (ΠΔ 1073/1981)
	4	Οι εργαζόμενοι πρέπει να αποφεύγουν να βρίσκονται μεταξύ κινούμενου φορτίου, μηχανήματος, οχήματος, εξοπλισμού και σταθερού δομικού στοιχείου (ΠΔ 1073/1981)
	5	Οι εργαζόμενοι πρέπει να αποφεύγουν τις μετατροπές - συντηρήσεις εξοπλισμού, εφόσον δεν έχουν εξουσιοδοτηθεί για το σκοπό αυτό (ΠΔ 1073/1981, ΠΔ 395/1994)
Ενδεχόμενος ΚΙΝΔΥΝΟΣ : Τροχαίο		
Βαθμός επικινδυνότητας : 2		
Μέτρα	1	Πριν την έναρξη των εργασιών σε οδούς υπό κυκλοφορία πρέπει να ενημερωθούν οι αρμόδιες αρχές και οι άμεσα ενδιαφερόμενοι (ΥΑ 503/2003)
	2	Η τροχαία της περιοχής πρέπει να ενημερωθεί για τις εργασίες και τις κυκλοφοριακές ρυθμίσεις, ώστε να διευθετηθεί το θέμα των αδειών. Επίσης πρέπει να καθοριστεί αν απαιτείται η συνδρομή της τροχαίας για τη ρύθμιση της κυκλοφορίας (ΥΑ 503/2003)
	3	Η σήμανση πρέπει να γίνεται όπως προβλέπεται από τα σκαριφήματα της ΥΑ 502/2003 ή τη σχετική μελέτη (εφόσον η περίπτωση δεν αντιστοιχεί σε κάποιο από τα σκαριφήματα) (ΥΑ 503/2003)
	4	Πρέπει να εξασφαλίζεται πλήρης και ικανοποιητική περίφραξη του χώρου των εργασιών, αποτρέποντας τους μη έχοντες εργασία να εισέλθουν σε αυτόν. Επίσης πρέπει να αποτρέπεται η είσοδος οχημάτων, που έχουν παρεκκλίνει από την πορεία τους, στο χώρο (ΠΔ 305/1996, ΥΑ 503/2003)
	5	Όλες οι εργασίες πρέπει να εκτελούνται εντός της περιφραξης του έργου (ΥΑ 503/2003)
	6	Όλοι οι εργαζόμενοι πρέπει να φορούν φωσφορίζοντα γιλέκα συνεχώς (ΥΑ 503/2003, ΠΔ 396/1994)
	7	Να διατηρείται καθαρός ο χώρος εργασίας άλλα και το οδόστρωμα εκτός του εργοταξιακού χώρου (ΥΑ 503/2003)
	8	Μετά το τέλος της εργασίας όλα τα οχήματα και μηχανήματα πρέπει να ασφαλιζονται (ΠΔ 1073/1981)
	9	Οι πινακίδες οδικής σήμανσης που τοποθετούνται πρέπει να στερεώνονται, ώστε να μην ανατραπούν (βαριές βάσεις, πρόσδεση) (ΥΑ 503/2003)

Μέτρα	10	Συνιστάται να χρησιμοποιείται τουλάχιστον ένας εργαζόμενος για την προσωρινή ρύθμιση της κυκλοφορίας αν κριθεί απαραίτητο. Ο εργαζόμενος πρέπει να φοράει φωσφορίζον γιλέκο, κράνος, παπούτσια και να κρατάει κόκκινη σημαία. Επίσης πρέπει να είναι ενημερωμένος για τους τρόπους ρύθμισης της κυκλοφορίας και ενημέρωσης των διερχόμενων οδηγών. Κατά τη διάρκεια των εργασιών πρέπει να χρησιμοποιούνται κώνοι, για το διαχωρισμό του εργοταξίου από την οδό (Ν 3850/2010, ΥΑ 503/2003, ΠΔ 396/1994)
	11	Να χρησιμοποιείται, αν απαιτείται, όχημα προειδοποίησης των διερχόμενων οδηγών (ΥΑ 503/2003)
	12	Πρέπει να ελέγχεται σε καθημερινή βάση ότι δεν μετακινήθηκαν ή αφαιρέθηκαν υλικά σήμανσης ή ασφάλισης. Σε περίπτωση που έχει συμβεί κάτι τέτοιο, πρέπει να αποκαθίστανται άμεσα τα μέτρα ασφάλειας (ΥΑ 503/2003)
	13	Οι εργαζόμενοι κοντά οδούς υπό κυκλοφορία πρέπει να φορούν ανακλαστικό ρουχισμό (ΥΑ 503/2003, ΠΔ 396/1994)
Ενδεχόμενος ΚΙΝΔΥΝΟΣ		: Μυοσκελετικοί τραυματισμοί
Βαθμός επικινδυνότητας		: 1
Μέτρα	1	Περιορισμός της χειρωνακτικής διακίνησης φορτίων με τη βοήθεια μηχανικών μέσων, όπου είναι εφικτό (ΠΔ 397/1994)
	2	Πριν από κάθε χειρωνακτική διακίνηση φορτίου πρέπει να λαμβάνονται υπόψη τα χαρακτηριστικά του φορτίου (βάρος, κέντρο βάρους, όγκος, σχήμα, λαβές, σύσταση) (ΠΔ 397/1994)
	3	Πριν από κάθε χειρωνακτική διακίνηση φορτίου πρέπει να λαμβάνονται υπόψη απαιτούμενη σωματική προσπάθεια (στροφή κορμού, απότομη μετακίνηση, ασταθής σωματική στάση) (ΠΔ 397/1994)
	4	Πριν από κάθε χειρωνακτική διακίνηση φορτίου πρέπει να λαμβάνονται υπόψη τα χαρακτηριστικά του εργασιακού περιβάλλοντος (ελεύθερος χώρος, διαθέσιμο ύψος, κλίση και ολισθηρότητα δαπέδου, θερμοκρασία, υγρασία, αερισμός, φωτισμός) (ΠΔ 397/1994)
	5	Πριν από κάθε χειρωνακτική διακίνηση φορτίου πρέπει να λαμβάνονται υπόψη τα χαρακτηριστικά της εργασίας (συχνότητα, διάρκεια, απόσταση, χρόνος ανάπαυσης, ρυθμός εργασίας) (ΠΔ 397/1994)
	6	Ενημέρωση των εργαζομένων για τα μέτρα ασφάλειας που πρέπει να λαμβάνουν. Επίσης η κατάσταση της υγείας τους και η σωματική τους διάπλαση πρέπει να μη δημιουργούν προβλήματα στην εκτέλεση των συγκεκριμένων εργασιών (Ν 3850/2010, ΠΔ 397/1994)
	7	Εξέταση της κατάστασης της υγείας του προσωπικού που εκτελεί χειρωνακτικές εργασίες από τον γιατρό εργασίας της επιχείρησης (Ν. 3850/10, ΠΔ 397/1994, ΠΔ 17/1996, Ν 1568/1985)
Μ.Α.Π.	1	Παπούτσια (απαραίτητα για κάθε εργασία στο εργοτάξιο) EN ISO 20345 (S3)
	2	Γάντια EN 388:2016 (έναντι μηχανικών κινδύνων)
	3	Κράνος (απαραίτητο για κάθε εργασία στο εργοτάξιο) EN 397
	4	Ανακλαστικό γιλέκο EN ISO 20471 (class 2)
ΕΡΓΑΣΙΑ		: ΚΑΘΑΡΙΣΜΟΣ ΦΡΕΑΤΙΩΝ
Ανάλυση εργασίας		: Εργασίες σε φρεάτια
Ενδεχόμενος ΚΙΝΔΥΝΟΣ		: Κίνδυνοι λόγω εργασιών εντός φρεατίων (πτώση στον πυθμένα, ασφυξία, έκθεση σε βλαπτικούς παράγοντες)
Βαθμός επικινδυνότητας		: 3
Μέτρα	1	Οι υπεύθυνοι των συνεργείων συντήρησης φρεατίων πρέπει να είναι ενημερωμένοι για όλα τα διαθέσιμα στοιχεία (μεθοδολογία, είδος φρεατίου, είδος εργασίας, συνθήκες κυκλοφορίας) (Ν 3850/2010, ΠΔ 305/1996)
	2	Ο χώρος εργασίας επί της οδού πρέπει να περιφραχθεί, ώστε να αποτραπεί η πρόσβαση σε διερχόμενους πεζούς και οχήματα και να τοποθετηθεί σήμανση για ενημέρωση των διερχόμενων οδηγών και προσωρινή εκτροπή της κυκλοφορίας, (ΥΑ ?????, ΠΔ 305/1996, ΠΔ 16/1996)
	3	Για το προσωπικό που θα εργαστεί εντός των φρεατίων πρέπει να εξασφαλιστεί η επάρκεια οξυγόνου. (ΠΔ 16/1996)
	4	Εντός των φρεατίων πρέπει να διενεργούνται μετρήσεις παραγόντων για ανίχνευση επικίνδυνων ουσιών. (Ν 3850/2010, ΠΔ 16/1996)
	5	Πρέπει να εξασφαλιστεί μέθοδος επικοινωνίας μεταξύ των συνεργείων εντός και εκτός των φρεατίων. (ΠΔ 16/1996)
	6	Για την αντιμετώπιση έκτακτων καταστάσεων πρέπει να υπάρχει εργαζόμενος πάνω από το φρεάτιο για παρακολούθηση και παροχή βοήθειας, εφόσον κριθεί αναγκαίο. (Ν.3850/2010, ΠΔ 16/1996)

Μέτρα	7	Η πρόσβαση και έξοδος από το φρεάτιο πρέπει να γίνεται μέσω των σκαλών ή με τη βοήθεια ανυψωτικής διάταξης σε τρίποδα. (Ν.3850/2010, ΠΔ 16/1996)
	8	Εντός των φρεατίων πρέπει να εξασφαλιστεί φωτισμός. (ΠΔ 16/1996)
	9	Εξοπλισμός, εργαλεία και καλώδια που χρησιμοποιούνται εντός των φρεατίων πρέπει να είναι κατάλληλα για υγρό περιβάλλον. (ΠΔ 16/1996)
	10	Το προσωπικό που εργάζεται εντός των φρεατίων πρέπει να εξετάζεται περιοδικά από τον ιατρό εργασίας της επιχείρησης. (ΠΔ 16/1996, ΠΔ 17/1996, Ν 1568/1985)
	11	Τα φρεάτια πρέπει να κλείνονται μετά τη λήξη των εργασιών (βάρδια, ημέρα). (ΠΔ 16/1996)
	12	Η υλοποίηση συστήματος Άδειας Εργασίας αποτελεί μέτρο που συμβάλλει ουσιαστικά στην πρόληψη των ατυχημάτων και συνεπώς πρέπει να ληφθεί υπόψη.
	13	Το σύστημα άδειας εργασίας πρέπει να προβλέπει ποιος εκδίδει την άδεια.
	14	Το σύστημα άδειας εργασίας πρέπει να προβλέπει για ποιον εκδίδεται η άδεια
	15	Το σύστημα άδειας εργασίας πρέπει να προβλέπει για ποια εργασία εκδίδεται η άδεια
	16	Το σύστημα άδειας εργασίας πρέπει να προβλέπει την ημερομηνία έκδοσης και ισχύος της άδειας
	17	Το σύστημα άδειας εργασίας πρέπει να προβλέπει ποια η διάρκεια της άδειας (όχι μεγαλύτερη της μιας βάρδιας).
	18	Το σύστημα άδειας εργασίας πρέπει να προβλέπει τα μέτρα κατά την είσοδο και εργασία σε κλειστό χώρο
	Μ.Α.Π.	1
2		Παπούτσια (απαραίτητα για κάθε εργασία στο εργοτάξιο) EN ISO 20345 (S3)
3		Γάντια EN 388:2016 (έναντι μηχανικών κινδύνων)
4		Κράνος (απαραίτητο για κάθε εργασία στο εργοτάξιο) EN 397
5		Φόρμα εργασίας EN 14605
6		Ανακλαστικό γιλέκο EN ISO 20471 (class 2)
ΕΡΓΑΣΙΑ		: ΕΡΓΑΣΙΕΣ ΣΕ ΟΔΟΥΣ ΥΠΟ ΚΥΚΛΟΦΟΡΙΑ
Ανάλυση εργασίας		: Εργασίες σε οδούς υπό κυκλοφορίας
Ενδεχόμενος ΚΙΝΔΥΝΟΣ		: Τροχαίο
Βαθμός επικινδυνότητας		: 3
Μέτρα	1	Πριν την έναρξη των εργασιών σε οδό υπό κυκλοφορία πρέπει να ενημερωθούν οι αρμόδιες αρχές και οι άμεσα ενδιαφερόμενοι. (ΥΑ 503/2003)
	2	Η τροχαία της περιοχής πρέπει να ενημερωθεί για τις εργασίες και τις κυκλοφοριακές ρυθμίσεις, ώστε να διευθετηθεί το θέμα των αδειών. Επίσης πρέπει να καθοριστεί αν απαιτείται η συνδρομή της τροχαίας για τη ρύθμιση της κυκλοφορίας. (ΥΑ 503/2003)
	3	Η προσωρινή σήμανση της οδού πρέπει να γίνεται όπως προβλέπεται από τα σκαριφήματα της ΥΑ 502/2003 ή τη σχετική κυκλοφοριακή μελέτη (εφόσον η περίπτωση δεν αντιστοιχεί σε κάποιο από τα σκαριφήματα). (ΥΑ 503/2003)
	4	Πρέπει να εξασφαλίζεται πλήρης και ικανοποιητική περίφραξη του χώρου των εργασιών, αποτρέποντας τους μη έχοντες εργασία να εισέλθουν σε αυτόν. Επίσης πρέπει να αποτρέπεται η είσοδος οχημάτων, που έχουν παρεκκλίνει από την πορεία τους, στο χώρο. (ΠΔ 305/1996, ΥΑ 503/2003)
	5	Όλες οι εργασίες πρέπει να εκτελούνται εντός της περίφραξης του έργου. (ΥΑ 503/2003)
	6	Όλοι οι εργαζόμενοι πρέπει να φορούν φωσφορίζοντα γιλέκα συνεχώς. (ΥΑ 503/2003, ΠΔ 396/1994)
	7	Να διατηρείται καθαρός ο χώρος εργασίας άλλα και ο ευρύτερος χώρος περί αυτόν (οδόστρωμα). (ΥΑ 503/2003)
	8	Μετά το τέλος της εργασίας όλα τα οχήματα και μηχανήματα πρέπει να ασφαρίζονται. (ΥΑ 503/2003)
	9	Η ανάρτηση των πινακίδων, κατά τις ανυψωτικές εργασίες που απαιτούνται για την τοποθέτησή τους, πρέπει να γίνεται ξεχωριστά για καθεμία και με «πνιχτό» δέσιμο. (ΥΑ 503/2003)
	10	Οι εργαζόμενοι πρέπει να απομακρύνονται από το χώρο τοποθέτησης των πινακίδων μέχρι να πλησιάσουν στο έδαφος. (ΥΑ 503/2003)

Μέτρα	11	Οι εργαζόμενοι που τοποθετούν πινακίδες και στηθαία πρέπει να χρησιμοποιούν γάντια. (ΥΑ 503/2003, ΠΔ 396/1994)
	12	Οι πινακίδες πρέπει να στερεώνονται, ώστε να μην ανατραπούν (βαριές βάσεις, πρόσδεση). (ΥΑ 503/2003)
	13	Συνιστάται να χρησιμοποιείται τουλάχιστον ένας εργαζόμενος για την προσωρινή ρύθμιση της κυκλοφορίας αν κριθεί απαραίτητο. Ο εργαζόμενος πρέπει να φοράει φωσφορίζον γιλέκο, κράνος, παπούτσια και να κρατάει κόκκινη σημαία. Επίσης πρέπει να είναι ενημερωμένος για τους τρόπους ρύθμισης της κυκλοφορίας και ενημέρωσης των διερχόμενων οδηγών. Κατά τη διάρκεια των εργασιών πρέπει να χρησιμοποιούνται κώνοι, για το διαχωρισμό του εργοταξίου από την οδό. (Ν 3850/2010, ΥΑ 503/2003)
	14	Να χρησιμοποιείται, αν απαιτείται, όχημα προειδοποίησης των διερχόμενων οδηγών. (ΥΑ 503/2003)
	15	Πρέπει να ελέγχεται σε καθημερινή βάση ότι δεν μετακινήθηκαν ή αφαιρέθηκαν υλικά σήμανσης ή ασφάλισης. Σε περίπτωση που έχει συμβεί κάτι τέτοιο, πρέπει να αποκαθίστανται άμεσα τα μέτρα ασφαλείας. (ΥΑ 503/2003)
Μ.Α.Π.	1	Ανακλαστικό γιλέκο EN ISO 20471 (class 2)
ΦΑΣΗ :	ΕΠΙΣΤΡΩΣΕΙΣ - ΜΕΤΑΛΛΙΚΕΣ ΚΑΤΑΣΚΕΥΕΣ-ΛΟΙΠΑ-ΤΕΛΕΙΩΜΑΤΑ	
ΕΡΓΑΣΙΑ	: ΧΡΩΜΑΤΙΣΜΟΙ	
Ανάλυση εργασίας	Μεταφορά υλικών και εξοπλισμού στο χώρο Προετοιμασία επιφάνειας για βαφή Βαφή	
Ενδεχόμενος ΚΙΝΔΥΝΟΣ	Πτώση εργαζόμενου από ύψος	
Βαθμός επικινδυνότητας	: 3	
Μέτρα	1	Περίφραξη των περάτων πλακών με διπλή σανίδα σε ύψος 1 μ από το δάπεδο, μονή σανίδα σε ύψος 0,5 μ και σοβατεπί ύψους 15 εκ (ΠΔ 1073/1981, ΠΔ 778/1980, ΠΔ 305/1996)
	2	Περίφραξη των περάτων πλακών με μεταλλικές κουπαστές σε ύψος 1 μ και 0,5 μ από το δάπεδο και σοβατεπί ύψους 15 εκ (ΠΔ 1073/1981, ΠΔ 778/1980, ΠΔ 305/1996)
	3	Περίφραξη των περάτων πλακών με προστατευτικό δίχτυ, σε ύψος τουλάχιστον 1 μ (ΠΔ 1073/1981, ΠΔ 778/1980, ΠΔ 305/1996)
	4	Περίφραξη των κλιμακοστασίων με διπλή σανίδα σε ύψος 1 μ από το πάτημα, μονή σανίδα σε ύψος 0,5 μ και σοβατεπί ύψους 15 εκ (ΠΔ 1073/1981, ΠΔ 778/1980, ΠΔ 305/1996)
	5	Περίφραξη των κλιμακοστασίων με μεταλλικές κουπαστές σε ύψος 1 μ και 0,5 μ από το πάτημα και σοβατεπί ύψους 15 εκ (ΠΔ 1073/1981, ΠΔ 778/1980, ΠΔ 305/1996)
	6	Περίφραξη των κλιμακοστασίων με προστατευτικό δίχτυ, σε ύψος τουλάχιστον 1 μ (ΠΔ 1073/1981, ΠΔ 778/1980, ΠΔ 305/1996)
	7	Περίφραξη των υπερυψωμένων θέσεων εργασίας, διαδρόμων και προσβάσεων με διατάξεις πλευρικής προστασίας (κουπαστές σε ύψος 1 μ και 0,5 μ από το δάπεδο και σοβατεπί ύψους 15 εκ ή με προστατευτικό δίχτυ ύψους τουλάχιστον 1 μ) (ΠΔ 1073/1981, ΠΔ 778/1980, ΠΔ 305/1996)
	8	Περίφραξη των κενών με διπλή σανίδα σε ύψος 1 μ από το δάπεδο, μονή σανίδα σε ύψος 0,5 μ και σοβατεπί ύψους 15 εκ (ΠΔ 1073/1981, ΠΔ 778/1980, ΠΔ 305/1996)
	9	Περίφραξη των κενών με μεταλλικές κουπαστές σε ύψος 1 μ και 0,5 μ από το δάπεδο και σοβατεπί ύψους 15 εκ (ΠΔ 1073/1981, ΠΔ 778/1980, ΠΔ 305/1996)
	10	Περίφραξη των κενών με προστατευτικό δίχτυ, σε ύψος τουλάχιστον 1 μ (ΠΔ 1073/1981, ΠΔ 305/1996)
	11	Κάλυψη των οριζοντίων κενών με υλικό αντοχής τουλάχιστον διπλάσιας του φορτίου που αναμένεται να δεχτεί (ΠΔ 1073/1981)
	12	Τοποθέτηση οριζόντιου προστατευτικού δικτύου κάτω από το κενό (ΠΔ 305/1996, ΠΔ 1073/1981)
	13	Χρήση συστήματος ατομικής προστασίας έναντι πτώσης από ύψος (ζώνη ασφαλείας) (Ν 3850/2010, ΠΔ 305/1996, ΠΔ 396/1994, ΠΔ 155/2004)
	14	Περίφραξη των διαδρόμων και των θέσεων εργασίας σε ύψος μεγαλύτερο του 0,75 μ, με μεταλλικές κουπαστές σε ύψος 1 μ και 0,5 μ από το δάπεδο και σοβατεπί ύψους 15 εκ (ΠΔ 305/1996, ΠΔ 1073/1981, ΠΔ 778/1980)
	15	Κατασκευή κεκλιμένων διαδρόμων και προσβάσεων με κλίση που δεν υπερβαίνει το 1:2. Η αντοχή των υλικών πρέπει να υπερβαίνει τα αναμενόμενα φορτία (ΠΔ 1073/1981, ΠΔ 778/1980)
	16	Απαγόρευση αφαίρεσης οποιασδήποτε προστατευτικής διάταξης, εφόσον δεν ληφθούν αντισταθμιστικά μέτρα (ΠΔ 1073/1981, ΠΔ 155/2004)

Ενδεχόμενος ΚΙΝΔΥΝΟΣ : Πτώση εργαζόμενου από σκαλωσιά	
Βαθμός επικινδυνότητας : 3	
Μέτρα	1 Αποφυγή εργασίας σε ύψος έξω από σκαλωσιά (ΠΔ 1073/1981, ΠΔ 778/1980, ΠΔ 155/2004)
	2 Αποφυγή χρήσης κουπαστών σκαλωσιάς ως σκάλες πρόσβασης σε υψηλότερες θέσεις εργασίας (ΠΔ 1073/1981, ΠΔ 155/2004)
	3 Αποφυγή τοποθέτησης σκαλών (ή σκαλωσιών) σε δάπεδα σκαλωσιών (ΠΔ 1073/1981, ΠΔ 778/1980, ΠΔ 155/2004)
	4 Κατασκευή ικριώματος του οποίου τα δάπεδα εργασίας δεν απέχουν περισσότερο από 30 εκ από την κατασκευή. Σε διαφορετική περίπτωση πρέπει να τοποθετούνται προστατευτικές διατάξεις (κουπαστές) και από την εσωτερική πλευρά του ικριώματος (ΠΔ 778/1980)
	5 Διαμόρφωση συνεχών δαπέδων εργασίας ικριωμάτων. Τα δάπεδα (και οι διατάξεις πλευρικής προστασίας) πρέπει να περιβάλλουν τις γωνίες της κατασκευής και να μην διακόπτονται (ΠΔ 778/1980)
Ενδεχόμενος ΚΙΝΔΥΝΟΣ : Πτώση εργαζόμενου από σκάλα	
Βαθμός επικινδυνότητας : 3	
Μέτρα	1 Χρήση σκαλών για σύντομες και "ελαφριές" εργασίες (ΠΔ 22/1933, ΠΔ 17/1978, ΠΔ 155/2004, ΠΔ 1073/81)
	2 Τακτικός έλεγχος των σκαλών (συνιστάται πριν από κάθε χρήση να διενεργείται οπτικός έλεγχος) (ΠΔ 305/1996, ΠΔ 1073/81, ΠΔ 22/1933, ΠΔ 17/1978)
	3 Στήριξη των σκαλών σε σταθερό και συμπαγές δάπεδο (ΠΔ 22/1933, ΠΔ 17/1978, ΠΔ 1073/81, ΠΔ 155/2004)
	4 Χρήση μεταλλικών σκαλών με χωνευτά σκαλοπάτια (ΠΔ 22/1933, ΠΔ 17/1978)
	5 Εξασφάλιση των δύο άκρων των σκαλών (ΠΔ 22/1933, ΠΔ 17/1978, ΠΔ 1073/81, ΠΔ 155/2004)
	6 Χρήση σκαλών που προεξέχουν κατά 1 μ από το επιθυμητό δάπεδο εργασίας, ώστε να διευκολύνεται η κάθοδος από αυτές (ΠΔ 155/2004, ΠΔ 22/1933, ΠΔ 17/1978, ΠΔ 1073/81)
Ενδεχόμενος ΚΙΝΔΥΝΟΣ : Πτώση εργαζόμενου από εργοεξέδρα	
Βαθμός επικινδυνότητας : 3	
Μέτρα	1 Αποφυγή εργασίας σε ύψος έξω από εργοεξέδρα (ΠΔ 1073/1981)
	2 Αποφυγή χρήσης κουπαστών εργοεξέδρας ως σκάλες πρόσβασης σε υψηλότερες θέσεις εργασίας (ΠΔ 155/2004, ΠΔ 1073/1981)
	3 Αποφυγή τοποθέτησης σκαλών (ή σκαλωσιών) σε δάπεδα εργοεξέδρων (ΠΔ 1073/1981, ΠΔ 155/2004)
	4 Αποφυγή καθόδου από υπερυψωμένη εργοεξέδρα (να ζητείται το κατέβασμα με χειρισμό από το κάτω χειριστήριο) (ΠΔ 1073/1981)
	5 Χρήση ζωνών ασφαλείας δεμένων στο καλάθι της εργοεξέδρας (εφόσον προβλέπεται από τον κατασκευαστή τους ή τη γραπτή εκτίμηση επαγγελματικού κινδύνου του Τεχνικού Ασφαλείας της επιχείρησης) (Ν 3850/2010, ΠΔ 396/1994)
Ενδεχόμενος ΚΙΝΔΥΝΟΣ : Πτώση αντικειμένων από ύψος	
Βαθμός επικινδυνότητας : 2	
Μέτρα	1 Αποφυγή τοποθέτησης υλικών σε θέσεις από τις οποίες μπορεί να πέσουν (πέρατα πλακών, κλιμακοστάσια, σκαλωσιές, σιδηροκατασκευές) (ΠΔ 778/1980, ΠΔ 305/1996)
	2 Τοποθέτηση σοβατεπιού στα δάπεδα εργασίας, πέρατα πλακών, ικριώματα ή προστασία αυτών με πλέγμα (ΠΔ 305/1996, ΠΔ 778/1980)
	3 Κατασκευή προστατευτικής σκάφης στα ικριώματα. Η σκάφη κατασκευάζεται σε ύψος μεγαλύτερο από 3,50 μ από το πεζοδρόμιο. Το δάπεδο της σκάφης πρέπει να κατασκευάζεται από ανθεκτικό υλικό. Το πλάτος του δαπέδου της σκάφης πρέπει να είναι τουλάχιστον 1,30 μ. Εν συνεχεία διαμορφώνεται κεκλιμένο επίπεδο (αντένα), κλίσης 1:2, ύψους 80 εκ (ΠΔ 778/1980)
	4 Τοποθέτηση προστατευτικού δικτυώματος στην εξωτερική πλευρά του ικριώματος για τη συγκράτηση υλικών (ΠΔ 1073/1981, ΠΔ 778/1980)
	5 Αποφυγή παραμονής κάτω από θέσεις εργασίας σε ύψος (ΠΔ 1073/1981)
	6 Περίφραξη - αποκλεισμός και σήμανση του χώρου εργασίας, εφόσον εκτελούνται εργασίες σε ύψος (ΠΔ 1073/1981, ΠΔ 305/1996)
	7 Περίφραξη - αποκλεισμός και σήμανση του χώρου κάτω από σκαλωσιές (ΠΔ 1073/1981, ΠΔ 105/1995, ΠΔ 305/1996)

Μέτρα	8 Χρήση ειδικής ζώνης - εργαλειοθήκης (ΠΔ 155/2004)
Ενδεχόμενος ΚΙΝΔΥΝΟΣ : Πιάσιμο - σύνθλιψη - χτύπημα Βαθμός επικινδυνότητας : 2	
Μέτρα	<p>1 Τα κινούμενα μέρη των μηχανών πρέπει να φέρουν προφυλακτήρες (Ν. 3850/10, ΠΔ 395/1994)</p> <p>2 Οι εργαζόμενοι πρέπει να κρατούν αποστάσεις ασφαλείας από μηχανήματα, οχήματα και εξοπλισμό</p> <p>3 Οι εργαζόμενοι πρέπει να κρατούν αποστάσεις ασφαλείας από κινούμενα φορτία (ΠΔ 1073/1981)</p> <p>4 Οι εργαζόμενοι πρέπει να αποφεύγουν να βρίσκονται μεταξύ κινούμενου φορτίου, μηχανήματος, οχήματος, εξοπλισμού και σταθερού δομικού στοιχείου (ΠΔ 1073/1981)</p> <p>5 Οι εργαζόμενοι πρέπει να αποφεύγουν τις μετατροπές - συντηρήσεις εξοπλισμού, εφόσον δεν έχουν εξουσιοδοτηθεί για το σκοπό αυτό (ΠΔ 1073/1981, ΠΔ 395/1994)</p>
Ενδεχόμενος ΚΙΝΔΥΝΟΣ : Ηλεκτροπληξία Βαθμός επικινδυνότητας : 2	
Μέτρα	<p>1 Οι ηλεκτρικές εγκαταστάσεις του εργοταξίου να ακολουθούν τις διατάξεις του Προτύπου ΕΛΟΤ HD 384. Η ίδια πρόβλεψη ισχύει και για κάθε είδους συσκευή ή μηχανήμα που λειτουργεί με ηλεκτρικό ρεύμα (Ν 3850/2010, ΑΠ Φ 7.5/1816/88/2004)</p> <p>2 Οι ηλεκτρικοί πίνακες διανομής πρέπει να είναι μεταλλικοί ή πλαστικοί, στεγανού τύπου, με δυνατότητα κλειδώματος. Οι πίνακες πρέπει να γειώνονται. Επίσης πρέπει να φέρουν προστατευτικό διακόπτη διαφυγής (διαφορικής προστασίας – αντιηλεκτροπληξιακός αυτόματος). Η εγκατάσταση και η συντήρηση των πινάκων πρέπει να γίνεται από αδειούχο ηλεκτρολόγο. Οι πίνακες πρέπει να παραμένουν κλειδωμένοι (Ν 3850/2010, ΠΔ 1073/1981, ΑΠ Φ 7.5/1816/88/2004)</p> <p>3 Οι γραμμές τροφοδοσίας ηλεκτρικού ρεύματος να είναι ενισχυμένης μηχανικής αντοχής και ηλεκτρικής μόνωσης (ΑΠ Φ 7.5/1816/88/2004)</p> <p>4 Οι διαδρομές των καλωδίων προς τα ηλεκτρικά εργαλεία πρέπει να μη δημιουργούν προβλήματα στη λειτουργία του εργοταξίου. Συνιστάται η κάλυψη τους (πέραςμα σε σωλήνες, σκέπασμα με μαδέρια, υπογειοποίηση), η υπέργεια διαδρομή και η τοποθέτηση τους εκτός διαδρόμων κίνησης προσωπικού, μηχανημάτων και οχημάτων (ΠΔ 1073/1981, ΑΠ Φ 7.5/1816/88/2004)</p> <p>5 Η κατάσταση του εξοπλισμού να είναι άριστη. Φθαρμένα εργαλεία, καλώδια, φως, πολύπριζα και πρίζες πρέπει να αντικαθίστανται άμεσα (Ν.3850/10, ΠΔ 1073/1981, ΑΠ Φ 7.5/1816/88/2004)</p>
Ενδεχόμενος ΚΙΝΔΥΝΟΣ : Πυρκαγιά από χρώματα Βαθμός επικινδυνότητας : 2	
Μέτρα	<p>1 Αποφυγή τοποθέτησης εύφλεκτων υλικών κοντά σε πηγές ανάφλεξης (ΠΔ 1073/1981)</p> <p>2 Αποφυγή εκτέλεσης "θερμών" εργασιών (χρήση τροχού, ηλεκτροσυγκόλλησης, φλόγας αερίου) κοντά σε εύφλεκτα υλικά (Ν 3850/2010, ΠΔ 17/1996, ΠΔ 1073/1981, ΠΔ 95/1978)</p> <p>3 Απαγόρευση καπνίσματος και γυμνής φλόγας σε επικίνδυνους χώρους (Ν 3850/2010, ΠΔ 17/1996, ΠΔ 1073/1981)</p> <p>4 Χρήση πυροσβεστικών μέσων (πυροσβεστήρες). Για την αποτελεσματική χρήση των πυροσβεστήρων συνιστάται να γίνεται ενημέρωση του προσωπικού. Επίσης σημειώνεται ότι τα πυροσβεστικά μέσα πρέπει να τοποθετούνται σε εύκολα προσβάσιμες θέσεις (Ν 3850/2010, ΠΔ 1073/1981, ΠΔ 95/1978)</p>
Ενδεχόμενος ΚΙΝΔΥΝΟΣ : Θόρυβος Βαθμός επικινδυνότητας : 1	
Μέτρα	<p>1 Τοποθέτηση πηγών θορύβου (πχ γεννήτριες) μακριά από τις θέσεις εργασίας (ΠΔ 149/2006)</p> <p>2 Απομόνωση των πηγών θορύβου με χωρίσματα (ΠΔ 149/2006)</p> <p>3 Εκτέλεση θορυβωδών εργασιών (πχ χρήση αεροσυμπιεστή) μακριά από άλλα συνεργεία (ΠΔ 149/2006)</p> <p>4 Αποφυγή αφαίρεσης σιγαστήρων και των προστατευτικών καλυμμάτων των μηχανημάτων (ΠΔ 149/2006, ΠΔ 395/1994)</p> <p>5 Συντήρηση του εξοπλισμού σύμφωνα με τις προδιαγραφές του κατασκευαστή του (Ν 3850/2010, ΠΔ 395/1994)</p> <p>6 Αποστάσεις ασφαλείας από μηχανήματα και εξοπλισμό που παράγει θόρυβο (ΠΔ 149/2006)</p>

Μέτρα	7 Περιορισμός της έκθεσης σε θόρυβο με διαχειριστικά μέτρα (διαλείμματα, εναλλαγή αντικειμένου εργασίας, εναλλαγή εργαζομένων για την εκτέλεση της ίδιας εργασίας) (ΠΔ 149/2006)
	8 Εξέταση της κατάστασης της υγείας του προσωπικού που εκτίθεται σε θόρυβο από τον γιατρό εργασίας της επιχείρησης (Ν 3850/2010, ΠΔ 149/2006, ΠΔ 17/1996, Ν 1568/1981)
	9 Χρήση ΜΑΠ (ωτασπίδες, ωτοβύσματα) (Ν 3850/2010, ΠΔ 149/2006, ΠΔ 396/1994)
	10 Αποφυγή εργασιών κατά τις ώρες καινής ησυχίας
Ενδεχόμενος ΚΙΝΔΥΝΟΣ : Μυοσκελετικοί τραυματισμοί Βαθμός επικινδυνότητας : 1	
Μέτρα	1 Περιορισμός της χειρωνακτικής διακίνησης φορτίων με τη βοήθεια μηχανικών μέσων, όπου είναι εφικτό (ΠΔ 397/1994)
	2 Πριν από κάθε χειρωνακτική διακίνηση φορτίου πρέπει να λαμβάνονται υπόψη τα χαρακτηριστικά του φορτίου (βάρος, κέντρο βάρους, όγκος, σχήμα, λαβές, σύσταση) (ΠΔ 397/1994)
	3 Πριν από κάθε χειρωνακτική διακίνηση φορτίου πρέπει να λαμβάνονται υπόψη απαιτούμενη σωματική προσπάθεια (στροφή κορμού, απότομη μετακίνηση, ασταθής σωματική στάση) (ΠΔ 397/1994)
	4 Πριν από κάθε χειρωνακτική διακίνηση φορτίου πρέπει να λαμβάνονται υπόψη τα χαρακτηριστικά του εργασιακού περιβάλλοντος (ελεύθερος χώρος, διαθέσιμο ύψος, κλίση και ολισθηρότητα δαπέδου, θερμοκρασία, υγρασία, αερισμός, φωτισμός) (ΠΔ 397/1994)
	5 Πριν από κάθε χειρωνακτική διακίνηση φορτίου πρέπει να λαμβάνονται υπόψη τα χαρακτηριστικά της εργασίας (συχνότητα, διάρκεια, απόσταση, χρόνος ανάπαυσης, ρυθμός εργασίας) (ΠΔ 397/1994)
	6 Ενημέρωση των εργαζομένων για τα μέτρα ασφάλειας που πρέπει να λαμβάνουν. Επίσης η κατάσταση της υγείας τους και η σωματική τους διάπλαση πρέπει να μη δημιουργούν προβλήματα στην εκτέλεση των συγκεκριμένων εργασιών (Ν 3850/2010, ΠΔ 397/1994)
	7 Εξέταση της κατάστασης της υγείας του προσωπικού που εκτελεί χειρωνακτικές εργασίες από τον γιατρό εργασίας της επιχείρησης (Ν. 3850/10, ΠΔ 397/1994, ΠΔ 17/1996, Ν 1568/1985)
Ενδεχόμενος ΚΙΝΔΥΝΟΣ : Γλίστριμα - παραπάτημα Βαθμός επικινδυνότητας : 1	
Μέτρα	1 Διατήρηση καλού νοικοκυριού στο εργοτάξιο (ΠΔ 1073/1981)
	2 Διατήρηση των προσβάσεων σε καλή κατάσταση (ΠΔ 1073/1981)
	3 Επαρκής φωτισμός των θέσεων εργασίας και των προσβάσεων σε αυτές (ΠΔ 1073/1981)
	4 Αποφυγή περάσματος καλωδίων, σωλήνων, αγωγών σε δάπεδα που χρησιμοποιούνται ως προσβάσεις ή θέσεις εργασίας. Εναλλακτικά προτείνεται η τοποθέτησή τους σε ασφαλές ύψος ή το πέρασμα τους από τα άκρα των διαδρόμων. Σε αυτή την περίπτωση πρέπει να ληφθεί υπόψη η προστασία (κάλυψη) και η σήμανση τους (ΠΔ 1073/1981)
	5 Άμεσος καθαρισμός των δαπέδων που καθίστανται ολισθηρά (πχ από πτώση λιπαντικών) (ΠΔ 1073/1981)
Ενδεχόμενος ΚΙΝΔΥΝΟΣ : Σκόνη από λείανση - κόψιμο Βαθμός επικινδυνότητας : 1	
Μέτρα	1 Διεξαγωγή εργασιών που παράγουν σκόνη (πχ κοπή, λείανση, τρόχισμα) σε εξωτερικούς χώρους
	2 Διεξαγωγή εργασιών που παράγουν σκόνη (πχ κοπή, λείανση, τρόχισμα) μακριά από άλλα συνεργεία και τρίτους (Ν.3850/10)
	3 Χρήση Μέσων Ατομικής Προστασίας (μάσκα, γυαλιά, γάντια, φόρμα) κατόπιν εκτίμησης του Τεχνικού Ασφάλειας ή/και του Γιατρού Εργασίας (Ν.3850/10, ΠΔ 396/1994)
Ενδεχόμενος ΚΙΝΔΥΝΟΣ : Έκθεση σε βλαπτικές ουσίες Βαθμός επικινδυνότητας : 2	
Μέτρα	1 Τα χημικά πρέπει να συνοδεύονται με τα Δελτία Πληροφοριών Ασφάλειας (MSDS) κατά την παραλαβή τους στο εργοτάξιο (ΠΔ 339/2001, ΠΔ 388/2001, ΠΔ 307/1986, ΠΔ 77/1993)
	2 Ενημέρωση των εργαζομένων για την ασφαλή χρήση των χημικών, σύμφωνα με τα αναγραφόμενα στα Δελτία Πληροφοριών Ασφάλειας (MSDS) τους (Ν 3850/2010, ΠΔ 339/2001, ΠΔ 388/2001, ΠΔ 307/1986, ΠΔ 77/1993)
	3 Αποθήκευση των χημικών σύμφωνα με τις προδιαγραφές του προμηθευτή τους (ΠΔ 339/2001, ΠΔ 388/2001, ΠΔ 307/1986, ΠΔ 77/1993, ΠΔ 305/1996)

Μέτρα	4 Χρήση των χημικών σύμφωνα με τις προδιαγραφές του προμηθευτή τους (ΠΔ 339/2001, ΠΔ 388/2001, ΠΔ 307/1986, ΠΔ 77/1993)
	5 Χρήση ΜΑΠ, σύμφωνα με τα αναγραφόμενα στα Δελτία Πληροφοριών Ασφάλειας (MSDS) των χημικών και κατόπιν Γραπτής Εκτίμησης του Τεχνικού Ασφάλειας ή/και του Γιατρού Εργασίας (Ν 3850/2010, ΠΔ 396/1994, ΠΔ 339/2001, ΠΔ 388/2001, ΠΔ 307/1986, ΠΔ 77/1993)
	6 Σχολαστική τήρηση των κανόνων υγιεινής από το προσωπικό που χρησιμοποιεί χημικά, κατά τα διαλείμματα και μετά το πέρας της εργασίας (ΠΔ 339/2001, ΠΔ 388/2001, ΠΔ 307/1986, ΠΔ 77/1993)
	7 Περιοδική εξέταση της κατάστασης της υγείας του προσωπικού που χρησιμοποιεί χημικά, από το γιατρό εργασίας της επιχείρησης (Ν 3850/2010, ΠΔ 17/1996, Ν 1568/1985, ΠΔ 339/2001, ΠΔ 388/2001, ΠΔ 307/1986, ΠΔ 77/1993)
Μ.Α.Π.	1 Μάσκα πλήρους προσώπου ή μάσκα τροφοδοτούμενη με οξυγόνο EN 136270
	2 Παπούτσια (απαραίτητα για κάθε εργασία στο εργοτάξιο) EN ISO 20345 (S3)
	3 Ζώνη ασφαλείας 5 σημείων EN 361, EN 358
	4 Γάντια EN 388:2016 (έναντι μηχανικών κινδύνων)
	5 Κράνος (απαραίτητο για κάθε εργασία στο εργοτάξιο) EN 397
ΦΑΣΗ :	ΠΡΟΕΤΟΙΜΑΣΙΑ ΧΩΡΩΝ ΕΚΓΑΤΑΣΤΑΣΗΣ ΠΡΑΣΙΝΟΥ-ΦΥΤΙΚΟ ΥΛΙΚΟ-ΕΓΚΤΑΣΤΑΣΗ-ΣΥΝΤΗΡΗΣΗ-ΑΡΔΕΥΣΗ ΠΡΑΣΙΝΟΥ
ΕΡΓΑΣΙΑ	: ΚΗΠΕΥΤΙΚΕΣ ΕΡΓΑΣΙΕΣ
Ανάλυση εργασίας	: Προετοιμασία εδάφους Τοποθέτηση φυτών
Ενδεχόμενος ΚΙΝΔΥΝΟΣ	: Πτώση εργαζόμενου από ύψος
Βαθμός επικινδυνότητας	: 3
Μέτρα	1 Περίφραξη των περάτων πλακών με διπλή σανίδα σε ύψος 1 μ από το δάπεδο, μονή σανίδα σε ύψος 0,5 μ και σοβατεπί ύψους 15 εκ (ΠΔ 1073/1981, ΠΔ 778/1980, ΠΔ 305/1996)
	2 Περίφραξη των περάτων πλακών με μεταλλικές κουπαστές σε ύψος 1 μ και 0,5 μ από το δάπεδο και σοβατεπί ύψους 15 εκ (ΠΔ 1073/1981, ΠΔ 778/1980, ΠΔ 305/1996)
	3 Περίφραξη των περάτων πλακών με προστατευτικό δίχτυ, σε ύψος τουλάχιστον 1 μ (ΠΔ 1073/1981, ΠΔ 778/1980, ΠΔ 305/1996)
	4 Περίφραξη των κλιμακοστασίων με διπλή σανίδα σε ύψος 1 μ από το πάτημα, μονή σανίδα σε ύψος 0,5 μ και σοβατεπί ύψους 15 εκ (ΠΔ 1073/1981, ΠΔ 778/1980, ΠΔ 305/1996)
	5 Περίφραξη των κλιμακοστασίων με μεταλλικές κουπαστές σε ύψος 1 μ και 0,5 μ από το πάτημα και σοβατεπί ύψους 15 εκ (ΠΔ 1073/1981, ΠΔ 778/1980, ΠΔ 305/1996)
	6 Περίφραξη των κλιμακοστασίων με προστατευτικό δίχτυ, σε ύψος τουλάχιστον 1 μ (ΠΔ 1073/1981, ΠΔ 778/1980, ΠΔ 305/1996)
	7 Περίφραξη των υπερυψωμένων θέσεων εργασίας, διαδρόμων και προσβάσεων με διατάξεις πλευρικής προστασίας (κουπαστές σε ύψος 1 μ και 0,5 μ από το δάπεδο και σοβατεπί ύψους 15 εκ ή με προστατευτικό δίχτυ ύψους τουλάχιστον 1 μ) (ΠΔ 1073/1981, ΠΔ 778/1980, ΠΔ 305/1996)
	8 Περίφραξη των κενών με διπλή σανίδα σε ύψος 1 μ από το δάπεδο, μονή σανίδα σε ύψος 0,5 μ και σοβατεπί ύψους 15 εκ (ΠΔ 1073/1981, ΠΔ 778/1980, ΠΔ 305/1996)
	9 Περίφραξη των κενών με μεταλλικές κουπαστές σε ύψος 1 μ και 0,5 μ από το δάπεδο και σοβατεπί ύψους 15 εκ (ΠΔ 1073/1981, ΠΔ 778/1980, ΠΔ 305/1996)
	10 Περίφραξη των κενών με προστατευτικό δίχτυ, σε ύψος τουλάχιστον 1 μ (ΠΔ 1073/1981, ΠΔ 305/1996)
	11 Κάλυψη των οριζοντίων κενών με υλικό αντοχής τουλάχιστον διπλάσιας του φορτίου που αναμένεται να δεχτεί (ΠΔ 1073/1981)
	12 Τοποθέτηση οριζόντιου προστατευτικού δικτύου κάτω από το κενό (ΠΔ 305/1996, ΠΔ 1073/1981)
	13 Χρήση συστήματος ατομικής προστασίας έναντι πτώσης από ύψος (ζώνη ασφαλείας) (Ν 3850/2010, ΠΔ 305/1996, ΠΔ 396/1994, ΠΔ 155/2004)
	14 Περίφραξη των διαδρόμων και των θέσεων εργασίας σε ύψος μεγαλύτερο του 0,75 μ, με μεταλλικές κουπαστές σε ύψος 1 μ και 0,5 μ από το δάπεδο και σοβατεπί ύψους 15 εκ (ΠΔ 305/1996, ΠΔ 1073/1981, ΠΔ 7789/1980)
	15 Κατασκευή κεκλιμένων διαδρόμων και προσβάσεων με κλίση που δεν υπερβαίνει το 1:2. Η αντοχή των υλικών πρέπει να υπερβαίνει τα αναμενόμενα φορτία (ΠΔ 1073/1981, ΠΔ 778/1980)

Μέτρα	16 Απαγόρευση αφαίρεσης οποιασδήποτε προστατευτικής διάταξης, εφόσον δεν ληφθούν αντισταθμιστικά μέτρα (ΠΔ 1073/1981, ΠΔ 155/2004)
Ενδεχόμενος ΚΙΝΔΥΝΟΣ : Πιάσιμο - σύνθλιψη - χτύπημα Βαθμός επικινδυνότητας : 2	
Μέτρα	1 Τα κινούμενα μέρη των μηχανών πρέπει να φέρουν προφυλακτήρες (Ν. 3850/10, ΠΔ 395/1994) 2 Οι εργαζόμενοι πρέπει να κρατούν αποστάσεις ασφαλείας από μηχανήματα, οχήματα και εξοπλισμό 3 Οι εργαζόμενοι πρέπει να κρατούν αποστάσεις ασφαλείας από κινούμενα φορτία (ΠΔ 1073/1981) 4 Οι εργαζόμενοι πρέπει να αποφεύγουν να βρίσκονται μεταξύ κινούμενου φορτίου, μηχανήματος, οχήματος, εξοπλισμού και σταθερού δομικού στοιχείου (ΠΔ 1073/1981) 5 Οι εργαζόμενοι πρέπει να αποφεύγουν τις μετατροπές - συντηρήσεις εξοπλισμού, εφόσον δεν έχουν εξουσιοδοτηθεί για το σκοπό αυτό (ΠΔ 1073/1981, ΠΔ 395/1994)
Ενδεχόμενος ΚΙΝΔΥΝΟΣ : Μυοσκελετικοί τραυματισμοί Βαθμός επικινδυνότητας : 1	
Μέτρα	1 Περιορισμός της χειρωνακτικής διακίνησης φορτίων με τη βοήθεια μηχανικών μέσων, όπου είναι εφικτό (ΠΔ 397/1994) 2 Πριν από κάθε χειρωνακτική διακίνηση φορτίου πρέπει να λαμβάνονται υπόψη τα χαρακτηριστικά του φορτίου (βάρος, κέντρο βάρους, όγκος, σχήμα, λαβές, σύσταση) (ΠΔ 397/1994) 3 Πριν από κάθε χειρωνακτική διακίνηση φορτίου πρέπει να λαμβάνονται υπόψη απαιτούμενη σωματική προσπάθεια (στροφή κορμού, απότομη μετακίνηση, ασταθής σωματική στάση) (ΠΔ 397/1994) 4 Πριν από κάθε χειρωνακτική διακίνηση φορτίου πρέπει να λαμβάνονται υπόψη τα χαρακτηριστικά του εργασιακού περιβάλλοντος (ελεύθερος χώρος, διαθέσιμο ύψος, κλίση και ολισθηρότητα δαπέδου, θερμοκρασία, υγρασία, αερισμός, φωτισμός) (ΠΔ 397/1994) 5 Πριν από κάθε χειρωνακτική διακίνηση φορτίου πρέπει να λαμβάνονται υπόψη τα χαρακτηριστικά της εργασίας (συχνότητα, διάρκεια, απόσταση, χρόνος ανάπαυσης, ρυθμός εργασίας) (ΠΔ 397/1994) 6 Ενημέρωση των εργαζομένων για τα μέτρα ασφαλείας που πρέπει να λαμβάνουν. Επίσης η κατάσταση της υγείας τους και η σωματική τους διάπλαση πρέπει να μη δημιουργούν προβλήματα στην εκτέλεση των συγκεκριμένων εργασιών (Ν. 3850/2010, ΠΔ 397/1994) 7 Εξέταση της κατάστασης της υγείας του προσωπικού που εκτελεί χειρωνακτικές εργασίες από τον γιατρό εργασίας της επιχείρησης (Ν. 3850/10, ΠΔ 397/1994, ΠΔ 17/1996, Ν. 1568/1985)
Ενδεχόμενος ΚΙΝΔΥΝΟΣ : Γλίστριμα - παραπάτημα Βαθμός επικινδυνότητας : 1	
Μέτρα	1 Διατήρηση καλού νοικοκυριού στο εργοτάξιο (ΠΔ 1073/1981) 2 Διατήρηση των προσβάσεων σε καλή κατάσταση (ΠΔ 1073/1981) 3 Επαρκής φωτισμός των θέσεων εργασίας και των προσβάσεων σε αυτές (ΠΔ 1073/1981) 4 Αποφυγή περάσματος καλωδίων, σωλήνων, αγωγών σε δάπεδα που χρησιμοποιούνται ως προσβάσεις ή θέσεις εργασίας. Εναλλακτικά προτείνεται η τοποθέτησή τους σε ασφαλές ύψος ή το πέρασμα τους από τα άκρα των διαδρόμων. Σε αυτή την περίπτωση πρέπει να ληφθεί υπόψη η προστασία (κάλυψη) και η σήμανση τους (ΠΔ 1073/1981) 5 Άμεσος καθαρισμός των δαπέδων που καθίστανται ολισθηρά (πχ από πτώση λιπαντικών) (ΠΔ 1073/1981)
Ενδεχόμενος ΚΙΝΔΥΝΟΣ : Έκθεση σε βλαπτικές ουσίες Βαθμός επικινδυνότητας : 2	
Μέτρα	1 Τα χημικά πρέπει να συνοδεύονται με τα Δελτία Πληροφοριών Ασφάλειας (MSDS) κατά την παραλαβή τους στο εργοτάξιο (ΠΔ 339/2001, ΠΔ 388/2001, ΠΔ 307/1986, ΠΔ 77/1993) 2 Ενημέρωση των εργαζομένων για την ασφαλή χρήση των χημικών, σύμφωνα με τα αναγραφόμενα στα Δελτία Πληροφοριών Ασφάλειας (MSDS) τους (Ν. 3850/2010, ΠΔ 339/2001, ΠΔ 388/2001, ΠΔ 307/1986, ΠΔ 77/1993) 3 Αποθήκευση των χημικών σύμφωνα με τις προδιαγραφές του προμηθευτή τους (ΠΔ 339/2001, ΠΔ 388/2001, ΠΔ 307/1986, ΠΔ 77/1993, ΠΔ 305/1996)

Μέτρα	4	Χρήση των χημικών σύμφωνα με τις προδιαγραφές του προμηθευτή τους (ΠΔ 339/2001, ΠΔ 388/2001, ΠΔ 307/1986, ΠΔ 77/1993)
	5	Χρήση ΜΑΠ, σύμφωνα με τα αναγραφόμενα στα Δελτία Πληροφοριών Ασφάλειας (MSDS) των χημικών και κατόπιν Γραπτής Εκτίμησης του Τεχνικού Ασφάλειας ή/και του Γιατρού Εργασίας (Ν 3850/2010, ΠΔ 396/1994, ΠΔ 339/2001, ΠΔ 388/2001, ΠΔ 307/1986, ΠΔ 77/1993)
	6	Σχολαστική τήρηση των κανόνων υγιεινής από το προσωπικό που χρησιμοποιεί χημικά, κατά τα διαλείμματα και μετά το πέρας της εργασίας (ΠΔ 339/2001, ΠΔ 388/2001, ΠΔ 307/1986, ΠΔ 77/1993)
	7	Περιοδική εξέταση της κατάστασης της υγείας του προσωπικού που χρησιμοποιεί χημικά, από το γιατρό εργασίας της επιχείρησης (Ν 3850/2010, ΠΔ 17/1996, Ν 1568/1985, ΠΔ 339/2001, ΠΔ 388/2001, ΠΔ 307/1986, ΠΔ 77/1993)
Ενδεχόμενος ΚΙΝΔΥΝΟΣ : Κίνδυνοι από τη χρήση εξοπλισμού εργασίας		
Βαθμός επικινδυνότητας : 2		
Μέτρα	1	Ο εξοπλισμός εργασίας πρέπει να είναι πιστοποιημένος και να φέρει την ένδειξη CE. Επίσης πρέπει να συνοδεύεται με εγχειρίδιο χρήσης και συντήρησης του, στην Ελληνική γλώσσα (Ν 3850/2010, ΠΔ 395/1994, ΠΔ 89/1999)
	2	Η συναρμολόγηση και αποσυναρμολόγηση του εξοπλισμού εργασίας πρέπει να γίνεται σύμφωνα με τις προβλέψεις του κατασκευαστή του (ΠΔ 395/1984, ΠΔ 89/1999)
	3	Οι χειριστές εξοπλισμού εργασίας πρέπει να έχουν τις απαιτούμενες γνώσεις για το χειρισμό του και άδειες εφόσον απαιτείται από τη Νομοθεσία ή τον κατασκευαστή του (ΠΔ 395/1984, ΠΔ 305/1996, ΠΔ 89/1999)
	4	Ο χειρισμός του εξοπλισμού εργασίας δεν πρέπει να δημιουργεί κινδύνους στο προσωπικό (ΠΔ 395/1984, ΠΔ 89/1999)
	5	Ο εξοπλισμός εργασίας πρέπει να διαθέτει ασφαλή συστήματα χειρισμού. Επίσης πρέπει να φέρει σύστημα ασφαλούς διακοπής λειτουργίας. Ακούσιος χειρισμός πρέπει να αποκλείεται (ΠΔ 395/1984, ΠΔ 89/1999)
	6	Ο εξοπλισμός εργασίας πρέπει να φέρει προστατευτικές διατάξεις (προφυλακτήρες) για την αποφυγή πιασίματος των άκρων των εργαζομένων, ακούσιας διαφυγής υλικών, καθώς και τυχαίας επαφής με θερμά μέρη τους (ΠΔ 395/1984, ΠΔ 89/1999)
	7	Ο εξοπλισμός εργασίας πρέπει να διαθέτει τις προβλεπόμενες ενδείξεις και σημάσεις (ΠΔ 395/1984, ΠΔ 89/1999)
	8	Πρέπει να εξασφαλίζεται η ευστάθεια του εξοπλισμού εργασίας (ΠΔ 395/1984, ΠΔ 89/1999)
	9	Ο φωτισμός του χώρου εργασίας πρέπει να είναι επαρκής
	10	Αν χρησιμοποιούνται μηχανές εσωτερικής καύσης (ή υπάρχουν αναθυμιάσεις), δεν πρέπει να λειτουργούν σε χώρο που δεν αερίζεται για μεγάλο χρονικό διάστημα (ΠΔ 395/1984, ΠΔ 89/1999)
	11	Ο εξοπλισμός εργασίας που λειτουργεί με ηλεκτρικό ρεύμα πρέπει να είναι γειωμένος και διπλά μονωμένος (Ν 3850/2010, ΠΔ 1073/1981, ΠΔ 395/1984, ΠΔ 89/1999)
	12	Οι κινητοί εξοπλισμοί εργασίας πρέπει να φέρουν σύστημα πέδησης (και εφεδρικό, εφόσον απαιτείται) (ΠΔ 395/1984, ΠΔ 89/1999)
	13	Οι κινητοί εξοπλισμοί εργασίας πρέπει να φέρουν φώτα πορείας (ΠΔ 395/1984, ΠΔ 89/1999)
	14	Οι κινητοί εξοπλισμοί εργασίας πρέπει να φέρουν πυροσβεστήρες, εφόσον δεν προβλέπεται άλλο μέσο πυρόσβεσης στο χώρο εργασίας (ΠΔ 395/1984, ΠΔ 89/1999)
	15	Οι κινητοί εξοπλισμοί εργασίας πρέπει να διαθέτουν συστήματα μείωσης των συνεπειών ενδεχόμενης σύγκρουσης (ΠΔ 395/1984, ΠΔ 89/1999)
	16	Κατά το χειρισμό τους πρέπει να δίνεται προσοχή για την αποφυγή παγίδευσης εργαζόμενου σε κινούμενα μέρη (πχ τροχοί, ερπύστριες) (ΠΔ 395/1984, ΠΔ 89/1999)
	17	Η εγκατάσταση των εξοπλισμών εργασίας που χρησιμοποιούνται για ανυψωτικές εργασίες πρέπει να είναι ασφαλής (ΠΔ 395/1984, ΠΔ 89/1999)
	18	Οι εξοπλισμοί εργασίας που χρησιμοποιούνται για ανυψωτικές εργασίες πρέπει να φέρουν ευδιάκριτη ένδειξη του ονομαστικού φορτίου τους (καθώς και κάθε συσχηματισμού τους) (ΠΔ 395/1984, ΠΔ 305/1996, ΠΔ 89/1999)
	19	Οι εξοπλισμοί εργασίας που χρησιμοποιούνται για ανυψωτικές εργασίες πρέπει να διαθέτουν τις προβλεπόμενες ενδείξεις και σημάσεις (ΠΔ 395/1984, ΠΔ 89/1999)
	20	Πρέπει να δίνεται μέριμνα για την αποφυγή πρόσκρουσης, ελεύθερης πτώσης καθώς και ακούσιας απαγκίστρωσης του φορτίου (ΠΔ 395/1984, ΠΔ 89/1999)
	21	Εφόσον από τη χρήση εξοπλισμού εργασίας προκύπτουν ιδιαίτεροι κίνδυνοι, ο χειρισμός πρέπει να γίνεται μόνο από εργαζόμενους στους οποίους έχει ανατεθεί η χρήση του (ΠΔ 395/1984, ΠΔ 305/1996, ΠΔ 89/1999)

Μέτρα	22 Εφόσον από τη χρήση εξοπλισμού εργασίας προκύπτουν ιδιαίτεροι κίνδυνοι, οι εργασίες ελέγχου, συντήρησης, μετατροπής και επισκευής του πρέπει να γίνονται από αρμόδιο πρόσωπο (Ν 3850/2010, ΠΔ 395/1984, ΠΔ 305/1996, ΠΔ 89/1999)
Μ.Α.Π.	1 Γυαλιά EN 166 (Β για μηχανική αντοχή φακών)
	2 Παπούτσια (απαραίτητα για κάθε εργασία στο εργοτάξιο) EN ISO 20345 (S3)
	3 Γάντια EN 388:2016 (έναντι μηχανικών κινδύνων)
	4 Κράνος (απαραίτητο για κάθε εργασία στο εργοτάξιο) EN 397
	5 Φόρμα εργασίας EN 14605
	6 Ανακλαστικό γιλέκο EN ISO 20471 (class 2)
ΕΡΓΑΣΙΑ	: ΤΟΠΟΘΕΤΗΣΗ Η/Μ ΕΞΟΠΛΙΣΜΟΥ
Ανάλυση εργασίας	: Μεταφορά υλικών στο χώρο Τοποθέτηση στηριγμάτων Τοποθέτηση αγωγών - ειδικών εξαρτημάτων Δοκιμές
Ενδεχόμενος ΚΙΝΔΥΝΟΣ	: Πτώση εργαζόμενου από ύψος
Βαθμός επικινδυνότητας	: 3
Μέτρα	1 Περίφραξη των περάτων πλακών με διπλή σανίδα σε ύψος 1 μ από το δάπεδο, μονή σανίδα σε ύψος 0,5 μ και σοβατεπί ύψους 15 εκ (ΠΔ 1073/1981, ΠΔ 778/1980, ΠΔ 305/1996)
	2 Περίφραξη των περάτων πλακών με μεταλλικές κουπαστές σε ύψος 1 μ και 0,5 μ από το δάπεδο και σοβατεπί ύψους 15 εκ (ΠΔ 1073/1981, ΠΔ 778/1980, ΠΔ 305/1996)
	3 Περίφραξη των περάτων πλακών με προστατευτικό δίχτυ, σε ύψος τουλάχιστον 1 μ (ΠΔ 1073/1981, ΠΔ 778/1980, ΠΔ 305/1996)
	4 Περίφραξη των κλιμακοστασίων με διπλή σανίδα σε ύψος 1 μ από το πάτημα, μονή σανίδα σε ύψος 0,5 μ και σοβατεπί ύψους 15 εκ (ΠΔ 1073/1981, ΠΔ 778/1980, ΠΔ 305/1996)
	5 Περίφραξη των κλιμακοστασίων με μεταλλικές κουπαστές σε ύψος 1 μ και 0,5 μ από το πάτημα και σοβατεπί ύψους 15 εκ (ΠΔ 1073/1981, ΠΔ 778/1980, ΠΔ 305/1996)
	6 Περίφραξη των κλιμακοστασίων με προστατευτικό δίχτυ, σε ύψος τουλάχιστον 1 μ (ΠΔ 1073/1981, ΠΔ 778/1980, ΠΔ 305/1996)
	7 Περίφραξη των υπερυψωμένων θέσεων εργασίας, διαδρόμων και προσβάσεων με διατάξεις πλευρικής προστασίας (κουπαστές σε ύψος 1 μ και 0,5 μ από το δάπεδο και σοβατεπί ύψους 15 εκ ή με προστατευτικό δίχτυ ύψους τουλάχιστον 1 μ) (ΠΔ 1073/1981, ΠΔ 778/1980, ΠΔ 305/1996)
	8 Περίφραξη των κενών με διπλή σανίδα σε ύψος 1 μ από το δάπεδο, μονή σανίδα σε ύψος 0,5 μ και σοβατεπί ύψους 15 εκ (ΠΔ 1073/1981, ΠΔ 778/1980, ΠΔ 305/1996)
	9 Περίφραξη των κενών με μεταλλικές κουπαστές σε ύψος 1 μ και 0,5 μ από το δάπεδο και σοβατεπί ύψους 15 εκ (ΠΔ 1073/1981, ΠΔ 778/1980, ΠΔ 305/1996)
	10 Περίφραξη των κενών με προστατευτικό δίχτυ, σε ύψος τουλάχιστον 1 μ (ΠΔ 1073/1981, ΠΔ 305/1996)
	11 Κάλυψη των οριζοντίων κενών με υλικό αντοχής τουλάχιστον διπλάσιας του φορτίου που αναμένεται να δεχτεί (ΠΔ 1073/1981)
	12 Τοποθέτηση οριζόντιου προστατευτικού δικτύου κάτω από το κενό (ΠΔ 305/1996, ΠΔ 1073/1981)
	13 Χρήση συστήματος ατομικής προστασίας έναντι πτώσης από ύψος (ζώνη ασφαλείας) (Ν 3850/2010, ΠΔ 305/1996, ΠΔ 396/1994, ΠΔ 155/2004)
	14 Περίφραξη των διαδρόμων και των θέσεων εργασίας σε ύψος μεγαλύτερο του 0,75 μ, με μεταλλικές κουπαστές σε ύψος 1 μ και 0,5 μ από το δάπεδο και σοβατεπί ύψους 15 εκ (ΠΔ 305/1996, ΠΔ 1073/1981, ΠΔ 778/1980)
	15 Κατασκευή κεκλιμένων διαδρόμων και προσβάσεων με κλίση που δεν υπερβαίνει το 1:2. Η αντοχή των υλικών πρέπει να υπερβαίνει τα αναμενόμενα φορτία (ΠΔ 1073/1981, ΠΔ 778/1980)
	16 Απαγόρευση αφαίρεσης οποιασδήποτε προστατευτικής διάταξης, εφόσον δεν ληφθούν αντισταθμιστικά μέτρα (ΠΔ 1073/1981, ΠΔ 155/2004)
Ενδεχόμενος ΚΙΝΔΥΝΟΣ	: Πτώση εργαζόμενου από σκαλωσιά
Βαθμός επικινδυνότητας	: 3
Μέτρα	1 Αποφυγή εργασίας σε ύψος έξω από σκαλωσιά (ΠΔ 1073/1981, ΠΔ 778/1980, ΠΔ 155/2004)

Μέτρα	2 Αποφυγή χρήσης κουπαστών σκαλωσιών ως σκάλες πρόσβασης σε υψηλότερες θέσεις εργασίας (ΠΔ 1073/1981, ΠΔ 155/2004)
	3 Αποφυγή τοποθέτησης σκαλών (ή σκαλωσιών) σε δάπεδα σκαλωσιών (ΠΔ 1073/1981, ΠΔ 778/1980, ΠΔ 155/2004)
	4 Κατασκευή ικριώματος του οποίου τα δάπεδα εργασίας δεν απέχουν περισσότερο από 30 εκ από την κατασκευή. Σε διαφορετική περίπτωση πρέπει να τοποθετούνται προστατευτικές διατάξεις (κουπαστές) και από την εσωτερική πλευρά του ικριώματος (ΠΔ 778/1980)
	5 Διαμόρφωση συνεχών δαπέδων εργασίας ικριωμάτων. Τα δάπεδα (και οι διατάξεις πλευρικής προστασίας) πρέπει να περιβάλλουν τις γωνίες της κατασκευής και να μην διακόπτονται (ΠΔ 778/1980)
Ενδεχόμενος ΚΙΝΔΥΝΟΣ : Πτώση εργαζόμενου από σκάλα Βαθμός επικινδυνότητας : 3	
Μέτρα	1 Χρήση σκαλών για σύντομες και "ελαφριές" εργασίες (ΠΔ 22/1933, ΠΔ 17/1978, ΠΔ 155/2004, ΠΔ 1073/81)
	2 Τακτικός έλεγχος των σκαλών (συνιστάται πριν από κάθε χρήση να διενεργείται οπτικός έλεγχος) (ΠΔ 305/1996, ΠΔ 1073/81, ΠΔ 22/1933, ΠΔ 17/1978)
	3 Στήριξη των σκαλών σε σταθερό και συμπαγές δάπεδο (ΠΔ 22/1933, ΠΔ 17/1978, ΠΔ 1073/81, ΠΔ 155/2004)
	4 Χρήση μεταλλικών σκαλών με χωνευτά σκαλοπάτια (ΠΔ 22/1933, ΠΔ 17/1978)
	5 Εξασφάλιση των δύο άκρων των σκαλών (ΠΔ 22/1933, ΠΔ 17/1978, ΠΔ 1073/81, ΠΔ 155/2004)
	6 Χρήση σκαλών που προεξέχουν κατά 1 μ από το επιθυμητό δάπεδο εργασίας, ώστε να διευκολύνεται η κάθοδος από αυτές (ΠΔ 155/2004, ΠΔ 22/1933, ΠΔ 17/1978, ΠΔ 1073/81)
Ενδεχόμενος ΚΙΝΔΥΝΟΣ : Πτώση εργαζόμενου από εργοεξέδρα Βαθμός επικινδυνότητας : 3	
Μέτρα	1 Αποφυγή εργασίας σε ύψος έξω από εργοεξέδρα (ΠΔ 1073/1981)
	2 Αποφυγή χρήσης κουπαστών εργοεξέδρας ως σκάλες πρόσβασης σε υψηλότερες θέσεις εργασίας (ΠΔ 155/2004, ΠΔ 1073/1981)
	3 Αποφυγή τοποθέτησης σκαλών (ή σκαλωσιών) σε δάπεδα εργοεξέδρων (ΠΔ 1073/1981, ΠΔ 155/2004)
	4 Αποφυγή καθόδου από υπερωυωμένη εργοεξέδρα (να ζητείται το κατέβασμα με χειρισμό από το κάτω χειριστήριο) (ΠΔ 1073/1981)
	5 Χρήση ζωνών ασφαλείας δεμένων στο καλάθι της εργοεξέδρας (εφόσον προβλέπεται από τον κατασκευαστή τους ή τη γραπτή εκτίμηση επαγγελματικού κινδύνου του Τεχνικού Ασφαλείας της επιχείρησης) (Ν 3850/2010, ΠΔ 396/1994)
Ενδεχόμενος ΚΙΝΔΥΝΟΣ : Πτώση αντικειμένων από ύψος Βαθμός επικινδυνότητας : 2	
Μέτρα	1 Αποφυγή τοποθέτησης υλικών σε θέσεις από τις οποίες μπορεί να πέσουν (πέρατα πλακών, κλιμακοστάσια, σκαλωσιές, σιδηροκατασκευές) (ΠΔ 778/1980, ΠΔ 305/1996)
	2 Τοποθέτηση σοβατεπιού στα δάπεδα εργασίας, πέρατα πλακών, ικριώματα ή προστασία αυτών με πλέγμα (ΠΔ 305/1996, ΠΔ 778/1980)
	3 Κατασκευή προστατευτικής σκάφης στα ικριώματα. Η σκάφη κατασκευάζεται σε ύψος μεγαλύτερο από 3,50 μ από το πεζοδρόμιο. Το δάπεδο της σκάφης πρέπει να κατασκευάζεται από ανθεκτικό υλικό. Το πλάτος του δαπέδου της σκάφης πρέπει να είναι τουλάχιστον 1,30 μ. Εν συνέχεια διαμορφώνεται κεκλιμένο επίπεδο (αντένα), κλίσης 1:2, ύψους 80 εκ (ΠΔ 778/1980)
	4 Τοποθέτηση προστατευτικού δικτυώματος στην εξωτερική πλευρά του ικριώματος για τη συγκράτηση υλικών (ΠΔ 1073/1981, ΠΔ 778/1980)
	5 Αποφυγή παραμονής κάτω από θέσεις εργασίας σε ύψος (ΠΔ 1073/1981)
	6 Περίφραξη - αποκλεισμός και σήμανση του χώρου εργασίας, εφόσον εκτελούνται εργασίες σε ύψος (ΠΔ 1073/1981, ΠΔ 305/1996)
	7 Περίφραξη - αποκλεισμός και σήμανση του χώρου κάτω από σκαλωσιές (ΠΔ 1073/1981, ΠΔ 105/1995, ΠΔ 305/1996)
	8 Χρήση ειδικής ζώνης - εργαλειοθήκης (ΠΔ 155/2004)
Ενδεχόμενος ΚΙΝΔΥΝΟΣ : Πτώση φορτίων που μεταφέρονται κατά τις ανυψωτικές εργασίες Βαθμός επικινδυνότητας : 2	

Μέτρα	1	Αποφυγή παραμονής κάτω από φορτία (ΠΔ 1073/1981)
	2	Ο ανυψωτικός μηχανισμός να έχει τη δυνατότητα ανύψωσης του φορτίου (ΠΔ 1073/1981, ΠΔ 395/1994, ΠΔ 89/1999, ΠΔ 305/1996, ΠΔ 304/2000)
	3	Ο ανυψωτικός μηχανισμός να φέρει πινακίδα με διάγραμμα ανυψωτικής ικανότητας (ΠΔ 1073/1981, ΠΔ 395/1994, ΠΔ 305/1996, ΠΔ 89/1999, ΠΔ 304/2000)
	4	Ο ανυψωτικός μηχανισμός να έχει ελεγχθεί πριν τη χρήση (ΠΔ 1073/1981, ΠΔ 395/1994, ΠΔ 305/1996, ΠΔ 89/1999, ΠΔ 304/2000, ΥΑ 593/2003)
	5	Ο ανυψωτικός μηχανισμός να έχει τις προβλεπόμενες πιστοποιήσεις, από τρίτο μέρος (ΥΑ 593/2003, ΠΔ 305/1996)
	6	Ο εξοπλισμός που χρησιμοποιείται (πχ συρματόσχοινα, αλυσίδες, γάντζοι, ιμάντες) να είναι ο προβλεπόμενος και χωρίς φθορές (ΠΔ 1073/1981, ΠΔ 305/1996)
	7	Οι χειριστές να έχουν τα κατάλληλα προσόντα (αδειούχοι) και εμπειρία (ΠΔ 305/1996, ΠΔ 113/2012)
	8	Τα συρματόσχοινα – σαμπάνια να είναι ελεγμένα και προσαρτημένα σωστά στο φορτίο (ΠΔ 1073/1981, ΠΔ 395/1994, ΠΔ 305/1996, ΠΔ 89/1999, ΠΔ 304/2000)
	9	Η περιοχή να είναι αποκλεισμένη για τους μη έχοντες εργασία (ΠΔ 1073/1981, ΠΔ 305/1996)
	10	Οι εργαζόμενοι σε γειτονικά σημεία να έχουν ενημερωθεί
	11	Να υπάρχει συνεχώς καλή ορατότητα του φορτίου από τον χειριστή ή υπάρχει έμπειρος κουμανταδόρος (ΠΔ 1073/1981)
	12	Οι ανυψωτικοί μηχανισμοί να βρίσκονται σε θέσεις όπου είναι εδρασμένοι καλά (ΠΔ 1073/1981, ΠΔ 305/1996)
	13	Απαγορεύεται η ελεύθερη αιώρηση φορτίου (ΠΔ 1073/1981)
	14	Απαγορεύεται η υπερφόρτωση του ανυψωτικού μηχανισμού (ΠΔ 1073/1981, ΠΔ 305/1996)
	15	Απαγορεύεται η προσπάθεια πλάγιας μεταφοράς φορτίου (ΠΔ 1073/1981, ΠΔ 305/1996)
	16	Απαγορεύεται η απότομη ανύψωση/ κατέβασμα (ΠΔ 1073/1981, ΠΔ 305/1996)
	17	Απαγορεύεται η διακίνηση φορτίων πάνω από εργαζομένους (ΠΔ 1073/1981)
	18	Απαγορεύεται η χρήση ανυψωτικών όταν πνέουν θυελλώδεις άνεμοι (ΠΔ 1073/1981, ΠΔ 305/1996)
Ενδεχόμενος ΚΙΝΔΥΝΟΣ : Πιάσιμο - σύνθλιψη - χτύπημα		
Βαθμός επικινδυνότητας : 2		
Μέτρα	1	Τα κινούμενα μέρη των μηχανών πρέπει να φέρουν προφυλακτικές (Ν. 3850/10, ΠΔ 395/1994)
	2	Οι εργαζόμενοι πρέπει να κρατούν αποστάσεις ασφαλείας από μηχανήματα, οχήματα και εξοπλισμό
	3	Οι εργαζόμενοι πρέπει να κρατούν αποστάσεις ασφαλείας από κινούμενα φορτία (ΠΔ 1073/1981)
	4	Οι εργαζόμενοι πρέπει να αποφεύγουν να βρίσκονται μεταξύ κινούμενου φορτίου, μηχανήματος, οχήματος, εξοπλισμού και σταθερού δομικού στοιχείου (ΠΔ 1073/1981)
	5	Οι εργαζόμενοι πρέπει να αποφεύγουν τις μετατροπές - συντηρήσεις εξοπλισμού, εφόσον δεν έχουν εξουσιοδοτηθεί για το σκοπό αυτό (ΠΔ 1073/1981, ΠΔ 395/1994)
Ενδεχόμενος ΚΙΝΔΥΝΟΣ : Ηλεκτροπληξία		
Βαθμός επικινδυνότητας : 2		
Μέτρα	1	Οι ηλεκτρικές εγκαταστάσεις του εργοταξίου να ακολουθούν τις διατάξεις του Προτύπου ΕΛΟΤ HD 384. Η ίδια πρόβλεψη ισχύει και για κάθε είδους συσκευή ή μηχανήμα που λειτουργεί με ηλεκτρικό ρεύμα (Ν 3850/2010, ΑΠ Φ 7.5/1816/88/2004)
	2	Οι ηλεκτρικοί πίνακες διανομής πρέπει να είναι μεταλλικοί ή πλαστικοί, στεγανού τύπου, με δυνατότητα κλειδώματος. Οι πίνακες πρέπει να γειώνονται. Επίσης πρέπει να φέρουν προστατευτικό διακόπτη διαφυγής (διαφορικής προστασίας – αντιηλεκτροπληξιακός αυτόματος). Η εγκατάσταση και η συντήρηση των πινάκων πρέπει να γίνεται από αδειούχο ηλεκτρολόγο. Οι πίνακες πρέπει να παραμένουν κλειδωμένοι (Ν 3850/2010, ΠΔ 1073/1981, ΑΠ Φ 7.5/1816/88/2004)
	3	Οι γραμμές τροφοδοσίας ηλεκτρικού ρεύματος να είναι ενισχυμένης μηχανικής αντοχής και ηλεκτρικής μόνωσης (ΑΠ Φ 7.5/1816/88/2004)

Μέτρα	4 Οι διαδρομές των καλωδίων προς τα ηλεκτρικά εργαλεία πρέπει να μη δημιουργούν προβλήματα στη λειτουργία του εργοταξίου. Συνιστάται η κάλυψη τους (πέραςμα σε σωλήνες, σκέπασμα με μαδέρια, υπογειοποίηση), η υπέργεια διαδρομή και η τοποθέτηση τους εκτός διαδρόμων κίνησης προσωπικού, μηχανημάτων και οχημάτων (ΠΔ 1073/1981, ΑΠ Φ 7.5/1816/88/2004)
	5 Η κατάσταση του εξοπλισμού να είναι άριστη. Φθαρμένα εργαλεία, καλώδια, φως, πολύπριζα και πρίζες πρέπει να αντικαθίστανται άμεσα (Ν.3850/10, ΠΔ 1073/1981, ΑΠ Φ 7.5/1816/88/2004)
Ενδεχόμενος ΚΙΝΔΥΝΟΣ : Πυρκαγιά Βαθμός επικινδυνότητας : 2	
Μέτρα	1 Αποφυγή τοποθέτησης εύφλεκτων υλικών κοντά σε πηγές ανάφλεξης (ΠΔ 1073/1981)
	2 Αποφυγή εκτέλεσης "θερμών" εργασιών (χρήση τροχού, ηλεκτροσυγκόλλησης, φλόγας αερίου) κοντά σε εύφλεκτα υλικά (Ν 3850/2010, ΠΔ 17/1996, ΠΔ 1073/1981, ΠΔ 95/1978)
	3 Αποφυγή ανεξέλεγκτης ρίψης σκουπιδιών σε οποιοδήποτε χώρο (ΠΔ 1073/1981)
	4 Αποπήλωση θάμνων και χαμηλής βλάστησης κατά τους καλοκαιρινούς μήνες
	5 Απαγόρευση φωτιάς στο εργοτάξιο για οποιοδήποτε λόγο (πχ θέρμανση) (ΠΔ 1073/1981)
	6 Απαγόρευση καπνίσματος και γυμνής φλόγας σε επικίνδυνους χώρους (Ν 3850/2010, ΠΔ 17/1996, ΠΔ 1073/1981)
	7 Χρήση πυροσβεστικών μέσων (πυροσβεστήρες). Για την αποτελεσματική χρήση των πυροσβεστήρων συνιστάται να γίνεται ενημέρωση του προσωπικού. Επίσης σημειώνεται ότι τα πυροσβεστικά μέσα πρέπει να τοποθετούνται σε εύκολα προσβάσιμες θέσεις (Ν 3850/2010, ΠΔ 1073/1981, ΠΔ 95/1978)
	8 Σύσταση ομάδας πυρασφάλειας εργοταξίου (συνιστάται τα μέλη της να βρίσκονται στο εργοτάξιο σε καθημερινή βάση, να γνωρίζουν το εργοτάξιο και να έχουν ενημερωθεί για τη χρήση των πυροσβεστικών μέσων) (Ν 3850/2010, ΠΔ 1073/1981, ΠΔ 95/1978, ΠΔ 17/1996)
Ενδεχόμενος ΚΙΝΔΥΝΟΣ : Θόρυβος Βαθμός επικινδυνότητας : 1	
Μέτρα	1 Τοποθέτηση πηγών θορύβου (πχ γεννήτριες) μακριά από τις θέσεις εργασίας (ΠΔ 149/2006)
	2 Απομόνωση των πηγών θορύβου με χωρίσματα (ΠΔ 149/2006)
	3 Εκτέλεση θορυβωδών εργασιών (πχ χρήση αεροσυμπιεστή) μακριά από άλλα συνεργεία (ΠΔ 149/2006)
	4 Αποφυγή αφαίρεσης σιγαστήρων και των προστατευτικών καλυμμάτων των μηχανημάτων (ΠΔ 149/2006, ΠΔ 395/1994)
	5 Συντήρηση του εξοπλισμού σύμφωνα με τις προδιαγραφές του κατασκευαστή του (Ν 3850/2010, ΠΔ 395/1994)
	6 Αποστάσεις ασφαλείας από μηχανήματα και εξοπλισμό που παράγει θόρυβο (ΠΔ 149/2006)
	7 Περιορισμός της έκθεσης σε θόρυβο με διαχειριστικά μέτρα (διαλείμματα, εναλλαγή αντικειμένου εργασίας, εναλλαγή εργαζομένων για την εκτέλεση της ίδιας εργασίας) (ΠΔ 149/2006)
	8 Εξέταση της κατάστασης της υγείας του προσωπικού που εκτίθεται σε θόρυβο από τον γιατρό εργασίας της επιχείρησης (Ν 3850/2010, ΠΔ 149/2006, ΠΔ 17/1996, Ν 1568/1981)
	9 Χρήση ΜΑΠ (ωτασπίδες, ωτοβύσματα) (Ν 3850/2010, ΠΔ 149/2006, ΠΔ 396/1994)
	10 Αποφυγή εργασιών κατά τις ώρες καινής ησυχίας
Ενδεχόμενος ΚΙΝΔΥΝΟΣ : Μυοσκελετικοί τραυματισμοί Βαθμός επικινδυνότητας : 1	
Μέτρα	1 Περιορισμός της χειρωνακτικής διακίνησης φορτίων με τη βοήθεια μηχανικών μέσων, όπου είναι εφικτό (ΠΔ 397/1994)
	2 Πριν από κάθε χειρωνακτική διακίνηση φορτίου πρέπει να λαμβάνονται υπόψη τα χαρακτηριστικά του φορτίου (βάρος, κέντρο βάρους, όγκος, σχήμα, λαβές, σύσταση) (ΠΔ 397/1994)
	3 Πριν από κάθε χειρωνακτική διακίνηση φορτίου πρέπει να λαμβάνονται υπόψη απαιτούμενη σωματική προσπάθεια (στροφή κορμού, απότομη μετακίνηση, ασταθής σωματική στάση) (ΠΔ 397/1994)

Μέτρα	4	Πριν από κάθε χειρωνακτική διακίνηση φορτίου πρέπει να λαμβάνονται υπόψη τα χαρακτηριστικά του εργασιακού περιβάλλοντος (ελεύθερος χώρος, διαθέσιμο ύψος, κλίση και ολισθηρότητα δαπέδου, θερμοκρασία, υγρασία, αερισμός, φωτισμός) (ΠΔ 397/1994)
	5	Πριν από κάθε χειρωνακτική διακίνηση φορτίου πρέπει να λαμβάνονται υπόψη τα χαρακτηριστικά της εργασίας (συχνότητα, διάρκεια, απόσταση, χρόνος ανάπαυσης, ρυθμός εργασίας) (ΠΔ 397/1994)
	6	Ενημέρωση των εργαζομένων για τα μέτρα ασφάλειας που πρέπει να λαμβάνουν. Επίσης η κατάσταση της υγείας τους και η σωματική τους διάπλαση πρέπει να μη δημιουργούν προβλήματα στην εκτέλεση των συγκεκριμένων εργασιών (Ν 3850/2010, ΠΔ 397/1994)
	7	Εξέταση της κατάστασης της υγείας του προσωπικού που εκτελεί χειρωνακτικές εργασίες από τον γιατρό εργασίας της επιχείρησης (Ν. 3850/10, ΠΔ 397/1994, ΠΔ 17/1996, Ν 1568/1985)
Ενδεχόμενος ΚΙΝΔΥΝΟΣ : Γλίστριμα - παραπάτημα		
Βαθμός επικινδυνότητας : 1		
Μέτρα	1	Διατήρηση καλού νοικοκυριού στο εργοτάξιο (ΠΔ 1073/1981)
	2	Διατήρηση των προσβάσεων σε καλή κατάσταση (ΠΔ 1073/1981)
	3	Επαρκής φωτισμός των θέσεων εργασίας και των προσβάσεων σε αυτές (ΠΔ 1073/1981)
	4	Αποφυγή περάσματος καλωδίων, σωλήνων, αγωγών σε δάπεδα που χρησιμοποιούνται ως προσβάσεις ή θέσεις εργασίας. Εναλλακτικά προτείνεται η τοποθέτησή τους σε ασφαλές ύψος ή το πέρασμα τους από τα άκρα των διαδρόμων. Σε αυτή την περίπτωση πρέπει να ληφθεί υπόψη η προστασία (κάλυψη) και η σήμανση τους (ΠΔ 1073/1981)
	5	Άμεσος καθαρισμός των δαπέδων που καθίστανται ολισθηρά (πχ από πτώση λιπαντικών) (ΠΔ 1073/1981)
Ενδεχόμενος ΚΙΝΔΥΝΟΣ : Κίνδυνοι από τη χρήση εξοπλισμού εργασίας		
Βαθμός επικινδυνότητας : 2		
Μέτρα	1	Ο εξοπλισμός εργασίας πρέπει να είναι πιστοποιημένος και να φέρει την ένδειξη CE. Επίσης πρέπει να συνοδεύεται με εγχειρίδιο χρήσης και συντήρησης του, στην Ελληνική γλώσσα (Ν 3850/2010, ΠΔ 395/1994, ΠΔ 89/1999)
	2	Η συναρμολόγηση και αποσυναρμολόγηση του εξοπλισμού εργασίας πρέπει να γίνεται σύμφωνα με τις προβλέψεις του κατασκευαστή του (ΠΔ 395/1984, ΠΔ 89/1999)
	3	Οι χειριστές εξοπλισμού εργασίας πρέπει να έχουν τις απαιτούμενες γνώσεις για το χειρισμό του και άδειες εφόσον απαιτείται από τη Νομοθεσία ή τον κατασκευαστή του (ΠΔ 395/1984, ΠΔ 305/1996, ΠΔ 89/1999)
	4	Ο χειρισμός του εξοπλισμού εργασίας δεν πρέπει να δημιουργεί κινδύνους στο προσωπικό (ΠΔ 395/1984, ΠΔ 89/1999)
	5	Ο εξοπλισμός εργασίας πρέπει να διαθέτει ασφαλή συστήματα χειρισμού. Επίσης πρέπει να φέρει σύστημα ασφαλούς διακοπής λειτουργίας. Ακούσιος χειρισμός πρέπει να αποκλείεται (ΠΔ 395/1984, ΠΔ 89/1999)
	6	Ο εξοπλισμός εργασίας πρέπει να φέρει προστατευτικές διατάξεις (προφυλακτήρες) για την αποφυγή πιασίματος των άκρων των εργαζομένων, ακούσιας διαφυγής υλικών, καθώς και τυχαίας επαφής με θερμά μέρη τους (ΠΔ 395/1984, ΠΔ 89/1999)
	7	Ο εξοπλισμός εργασίας πρέπει να διαθέτει τις προβλεπόμενες ενδείξεις και σημάσεις (ΠΔ 395/1984, ΠΔ 89/1999)
	8	Πρέπει να εξασφαλίζεται η ευστάθεια του εξοπλισμού εργασίας (ΠΔ 395/1984, ΠΔ 89/1999)
	9	Ο φωτισμός του χώρου εργασίας πρέπει να είναι επαρκής
	10	Αν χρησιμοποιούνται μηχανές εσωτερικής καύσης (ή υπάρχουν αναθυμιάσεις), δεν πρέπει να λειτουργούν σε χώρο που δεν αερίζεται για μεγάλο χρονικό διάστημα (ΠΔ 395/1984, ΠΔ 89/1999)
	11	Ο εξοπλισμός εργασίας που λειτουργεί με ηλεκτρικό ρεύμα πρέπει να είναι γειωμένος και διπλά μονωμένος (Ν 3850/2010, ΠΔ 1073/1981, ΠΔ 395/1984, ΠΔ 89/1999)
	12	Οι κινητοί εξοπλισμοί εργασίας πρέπει να φέρουν σύστημα πέδησης (και εφεδρικό, εφόσον απαιτείται) (ΠΔ 395/1984, ΠΔ 89/1999)
	13	Οι κινητοί εξοπλισμοί εργασίας πρέπει να φέρουν φώτα πορείας (ΠΔ 395/1984, ΠΔ 89/1999)
	14	Οι κινητοί εξοπλισμοί εργασίας πρέπει να φέρουν πυροσβεστήρες, εφόσον δεν προβλέπεται άλλο μέσο πυρόσβεσης στο χώρο εργασίας (ΠΔ 395/1984, ΠΔ 89/1999)
	15	Οι κινητοί εξοπλισμοί εργασίας πρέπει να διαθέτουν συστήματα μείωσης των συνεπειών ενδεχόμενης σύγκρουσης (ΠΔ 395/1984, ΠΔ 89/1999)

Μέτρα	16	Κατά το χειρισμό τους πρέπει να δίνεται προσοχή για την αποφυγή παγίδευσης εργαζόμενου σε κινούμενα μέρη (πχ τροχοί, ερπύστριες) (ΠΔ 395/1984, ΠΔ 89/1999)
	17	Η εγκατάσταση των εξοπλισμών εργασίας που χρησιμοποιούνται για ανυψωτικές εργασίες πρέπει να είναι ασφαλής (ΠΔ 395/1984, ΠΔ 89/1999)
	18	Οι εξοπλισμοί εργασίας που χρησιμοποιούνται για ανυψωτικές εργασίες πρέπει να φέρουν ευδιάκριτη ένδειξη του ονομαστικού φορτίου τους (καθώς και κάθε συσχηματισμού τους) (ΠΔ 395/1984, ΠΔ 305/1996, ΠΔ 89/1999)
	19	Οι εξοπλισμοί εργασίας που χρησιμοποιούνται για ανυψωτικές εργασίες πρέπει να διαθέτουν τις προβλεπόμενες ενδείξεις και σημάτσες (ΠΔ 395/1984, ΠΔ 89/1999)
	20	Πρέπει να δίνεται μέριμνα για την αποφυγή πρόσκρουσης, ελεύθερης πτώσης καθώς και ακούσιας απαγκίστρωσης του φορτίου (ΠΔ 395/1984, ΠΔ 89/1999)
	21	Εφόσον από τη χρήση εξοπλισμού εργασίας προκύπτουν ιδιαίτεροι κίνδυνοι, ο χειρισμός πρέπει να γίνεται μόνο από εργαζόμενους στους οποίους έχει ανατεθεί η χρήση του (ΠΔ 395/1984, ΠΔ 305/1996, ΠΔ 89/1999)
	22	Εφόσον από τη χρήση εξοπλισμού εργασίας προκύπτουν ιδιαίτεροι κίνδυνοι, οι εργασίες ελέγχου, συντήρησης, μετατροπής και επισκευής του πρέπει να γίνονται από αρμόδιο πρόσωπο (Ν 3850/2010, ΠΔ 395/1984, ΠΔ 305/1996, ΠΔ 89/1999)
Μ.Α.Π.	1	Κράνος με ενσωματωμένη μάσκα ηλεκτροσυγκολλητή EN 175, EN 169
	2	Παπούτσια (απαραίτητα για κάθε εργασία στο εργοτάξιο) EN ISO 20345 (S3)
	3	Ζώνη ασφαλείας 5 σημείων EN 361, EN 358
	4	Γάντια EN 388:2016 (έναντι μηχανικών κινδύνων)
	5	Κράνος (απαραίτητο για κάθε εργασία στο εργοτάξιο) EN 397
	6	Γάντια για ηλεκτροσυγκολλήσεις EN 388, EN 407, EN 12477
	7	Ποδιά για ηλεκτροσυγκολλήσεις EN 470, EN ISO 11611:2015
	8	Ανακλαστικό γιλέκο EN ISO 20471 (class 2)
ΦΑΣΗ :	ΗΛΕΚΤΡΟΜΗΧΑΝΟΛΟΓΙΚΕΣ ΕΡΓΑΣΙΕΣ	
ΕΡΓΑΣΙΑ	: ΤΟΠΟΘΕΤΗΣΗ Η/Μ ΕΞΟΠΛΙΣΜΟΥ	
Ανάλυση εργασίας	: Μεταφορά υλικών στο χώρο : Τοποθέτηση στηριγμάτων : Τοποθέτηση αγωγών - ειδικών εξαρτημάτων : Δοκιμές	
Ενδεχόμενος ΚΙΝΔΥΝΟΣ	: Πτώση εργαζόμενου από ύψος	
Βαθμός επικινδυνότητας	: 3	
Μέτρα	1	Περίφραξη των περάτων πλακών με διπλή σανίδα σε ύψος 1 μ από το δάπεδο, μονή σανίδα σε ύψος 0,5 μ και σοβατεπί ύψους 15 εκ (ΠΔ 1073/1981, ΠΔ 778/1980, ΠΔ 305/1996)
	2	Περίφραξη των περάτων πλακών με μεταλλικές κουπαστές σε ύψος 1 μ και 0,5 μ από το δάπεδο και σοβατεπί ύψους 15 εκ (ΠΔ 1073/1981, ΠΔ 778/1980, ΠΔ 305/1996)
	3	Περίφραξη των περάτων πλακών με προστατευτικό δίχτυ, σε ύψος τουλάχιστον 1 μ (ΠΔ 1073/1981, ΠΔ 778/1980, ΠΔ 305/1996)
	4	Περίφραξη των κλιμακοστασίων με διπλή σανίδα σε ύψος 1 μ από το πάτημα, μονή σανίδα σε ύψος 0,5 μ και σοβατεπί ύψους 15 εκ (ΠΔ 1073/1981, ΠΔ 778/1980, ΠΔ 305/1996)
	5	Περίφραξη των κλιμακοστασίων με μεταλλικές κουπαστές σε ύψος 1 μ και 0,5 μ από το πάτημα και σοβατεπί ύψους 15 εκ (ΠΔ 1073/1981, ΠΔ 778/1980, ΠΔ 305/1996)
	6	Περίφραξη των κλιμακοστασίων με προστατευτικό δίχτυ, σε ύψος τουλάχιστον 1 μ (ΠΔ 1073/1981, ΠΔ 778/1980, ΠΔ 305/1996)
	7	Περίφραξη των υπερυψωμένων θέσεων εργασίας, διαδρόμων και προσβάσεων με διατάξεις πλευρικής προστασίας (κουπαστές σε ύψος 1 μ και 0,5 μ από το δάπεδο και σοβατεπί ύψους 15 εκ ή με προστατευτικό δίχτυ ύψους τουλάχιστον 1 μ) (ΠΔ 1073/1981, ΠΔ 778/1980, ΠΔ 305/1996)
	8	Περίφραξη των κενών με διπλή σανίδα σε ύψος 1 μ από το δάπεδο, μονή σανίδα σε ύψος 0,5 μ και σοβατεπί ύψους 15 εκ (ΠΔ 1073/1981, ΠΔ 778/1980, ΠΔ 305/1996)
	9	Περίφραξη των κενών με μεταλλικές κουπαστές σε ύψος 1 μ και 0,5 μ από το δάπεδο και σοβατεπί ύψους 15 εκ (ΠΔ 1073/1981, ΠΔ 778/1980, ΠΔ 305/1996)
	10	Περίφραξη των κενών με προστατευτικό δίχτυ, σε ύψος τουλάχιστον 1 μ (ΠΔ 1073/1981, ΠΔ 305/1996)

Μέτρα	11	Κάλυψη των οριζοντίων κενών με υλικό αντοχής τουλάχιστον διπλάσιας του φορτίου που αναμένεται να δεχτεί (ΠΔ 1073/1981)
	12	Τοποθέτηση οριζόντιου προστατευτικού δικτύου κάτω από το κενό (ΠΔ 305/1996, ΠΔ 1073/1981)
	13	Χρήση συστήματος ατομικής προστασίας έναντι πτώσης από ύψος (ζώνη ασφαλείας) (N 3850/2010, ΠΔ 305/1996, ΠΔ 396/1994, ΠΔ 155/2004)
	14	Περίφραξη των διαδρόμων και των θέσεων εργασίας σε ύψος μεγαλύτερο του 0,75 μ, με μεταλλικές κουπαστές σε ύψος 1 μ και 0,5 μ από το δάπεδο και σοβατεπί ύψους 15 εκ (ΠΔ 305/1996, ΠΔ 1073/1981, ΠΔ 778/1980)
	15	Κατασκευή κεκλιμένων διαδρόμων και προσβάσεων με κλίση που δεν υπερβαίνει το 1:2. Η αντοχή των υλικών πρέπει να υπερβαίνει τα αναμενόμενα φορτία (ΠΔ 1073/1981, ΠΔ 778/1980)
	16	Απαγόρευση αφαίρεσης οποιασδήποτε προστατευτικής διάταξης, εφόσον δεν ληφθούν αντισταθμιστικά μέτρα (ΠΔ 1073/1981, ΠΔ 155/2004)
Ενδεχόμενος ΚΙΝΔΥΝΟΣ : Πτώση εργαζόμενου από σκαλωσιά		
Βαθμός επικινδυνότητας : 3		
Μέτρα	1	Αποφυγή εργασίας σε ύψος έξω από σκαλωσιά (ΠΔ 1073/1981, ΠΔ 778/1980, ΠΔ 155/2004)
	2	Αποφυγή χρήσης κουπαστών σκαλωσιάς ως σκάλες πρόσβασης σε υψηλότερες θέσεις εργασίας (ΠΔ 1073/1981, ΠΔ 155/2004)
	3	Αποφυγή τοποθέτησης σκαλών (ή σκαλωσιών) σε δάπεδα σκαλωσιών (ΠΔ 1073/1981, ΠΔ 778/1980, ΠΔ 155/2004)
	4	Κατασκευή ικριώματος του οποίου τα δάπεδα εργασίας δεν απέχουν περισσότερο από 30 εκ από την κατασκευή. Σε διαφορετική περίπτωση πρέπει να τοποθετούνται προστατευτικές διατάξεις (κουπαστές) και από την εσωτερική πλευρά του ικριώματος (ΠΔ 778/1980)
	5	Διαμόρφωση συνεχών δαπέδων εργασίας ικριωμάτων. Τα δάπεδα (και οι διατάξεις πλευρικής προστασίας) πρέπει να περιβάλλουν τις γωνίες της κατασκευής και να μην διακόπτονται (ΠΔ 778/1980)
Ενδεχόμενος ΚΙΝΔΥΝΟΣ : Πτώση εργαζόμενου από σκάλα		
Βαθμός επικινδυνότητας : 3		
Μέτρα	1	Χρήση σκαλών για σύντομες και "ελαφριές" εργασίες (ΠΔ 22/1933, ΠΔ 17/1978, ΠΔ 155/2004, ΠΔ 1073/81)
	2	Τακτικός έλεγχος των σκαλών (συνιστάται πριν από κάθε χρήση να διενεργείται οπτικός έλεγχος) (ΠΔ 305/1996, ΠΔ 1073/81, ΠΔ 22/1933, ΠΔ 17/1978)
	3	Στήριξη των σκαλών σε σταθερό και συμπαγές δάπεδο (ΠΔ 22/1933, ΠΔ 17/1978, ΠΔ 1073/81, ΠΔ 155/2004)
	4	Χρήση μεταλλικών σκαλών με χωνευτά σκαλοπάτια (ΠΔ 22/1933, ΠΔ 17/1978)
	5	Εξασφάλιση των δύο άκρων των σκαλών (ΠΔ 22/1933, ΠΔ 17/1978, ΠΔ 1073/81, ΠΔ 155/2004)
	6	Χρήση σκαλών που προεξέχουν κατά 1 μ από το επιθυμητό δάπεδο εργασίας, ώστε να διευκολύνεται η κάθοδος από αυτές (ΠΔ 155/2004, ΠΔ 22/1933, ΠΔ 17/1978, ΠΔ 1073/81)
Ενδεχόμενος ΚΙΝΔΥΝΟΣ : Πτώση εργαζόμενου από εργοεξέδρα		
Βαθμός επικινδυνότητας : 3		
Μέτρα	1	Αποφυγή εργασίας σε ύψος έξω από εργοεξέδρα (ΠΔ 1073/1981)
	2	Αποφυγή χρήσης κουπαστών εργοεξέδρας ως σκάλες πρόσβασης σε υψηλότερες θέσεις εργασίας (ΠΔ 155/2004, ΠΔ 1073/1981)
	3	Αποφυγή τοποθέτησης σκαλών (ή σκαλωσιών) σε δάπεδα εργοεξέδρων (ΠΔ 1073/1981, ΠΔ 155/2004)
	4	Αποφυγή καθόδου από υπερυψωμένη εργοεξέδρα (να ζητείται το κατέβασμα με χειρισμό από το κάτω χειριστήριο) (ΠΔ 1073/1981)
	5	Χρήση ζωνών ασφαλείας δεμένων στο καλάθι της εργοεξέδρας (εφόσον προβλέπεται από τον κατασκευαστή τους ή τη γραπτή εκτίμηση επαγγελματικού κινδύνου του Τεχνικού Ασφαλείας της επιχείρησης) (N 3850/2010, ΠΔ 396/1994)
Ενδεχόμενος ΚΙΝΔΥΝΟΣ : Πτώση αντικειμένων από ύψος		
Βαθμός επικινδυνότητας : 2		
Μέτρα	1	Αποφυγή τοποθέτησης υλικών σε θέσεις από τις οποίες μπορεί να πέσουν (πέρατα πλακών, κλιμακοστάσια, σκαλωσιές, σιδηροκατασκευές) (ΠΔ 778/1980, ΠΔ 305/1996)

Μέτρα	2	Τοποθέτηση σοβατεπιού στα δάπεδα εργασίας, πέρατα πλακών, ικριώματα ή προστασία αυτών με πλέγμα (ΠΔ 305/1996, ΠΔ 778/1980)
	3	Κατασκευή προστατευτικής σκάφης στα ικριώματα. Η σκάφη κατασκευάζεται σε ύψος μεγαλύτερο από 3,50 μ από το πεζοδρόμιο. Το δάπεδο της σκάφης πρέπει να κατασκευάζεται από ανθεκτικό υλικό. Το πλάτος του δαπέδου της σκάφης πρέπει να είναι τουλάχιστον 1,30 μ. Εν συνεχεία διαμορφώνεται κεκλιμένο επίπεδο (αντένα), κλίσης 1:2, ύψους 80 εκ (ΠΔ 778/1980)
	4	Τοποθέτηση προστατευτικού δικτυώματος στην εξωτερική πλευρά του ικριώματος για τη συγκράτηση υλικών (ΠΔ 1073/1981, ΠΔ 778/1980)
	5	Αποφυγή παραμονής κάτω από θέσεις εργασίας σε ύψος (ΠΔ 1073/1981)
	6	Περίφραξη - αποκλεισμός και σήμανση του χώρου εργασίας, εφόσον εκτελούνται εργασίες σε ύψος (ΠΔ 1073/1981, ΠΔ 305/1996)
	7	Περίφραξη - αποκλεισμός και σήμανση του χώρου κάτω από σκαλωσιές (ΠΔ 1073/1981, ΠΔ 105/1995, ΠΔ 305/1996)
	8	Χρήση ειδικής ζώνης - εργαλιοθήκης (ΠΔ 155/2004)
	Ενδεχόμενος ΚΙΝΔΥΝΟΣ : Πτώση φορτίων που μεταφέρονται κατά τις ανυψωτικές εργασίες Βαθμός επικινδυνότητας : 2	
Μέτρα	1	Αποφυγή παραμονής κάτω από φορτία (ΠΔ 1073/1981)
	2	Ο ανυψωτικός μηχανισμός να έχει τη δυνατότητα ανύψωσης του φορτίου (ΠΔ 1073/1981, ΠΔ 395/1994, ΠΔ 89/1999, ΠΔ 305/1996, ΠΔ 304/2000)
	3	Ο ανυψωτικός μηχανισμός να φέρει πινακίδα με διάγραμμα ανυψωτικής ικανότητας (ΠΔ 1073/1981, ΠΔ 395/1994, ΠΔ 305/1996, ΠΔ 89/1999, ΠΔ 304/2000)
	4	Ο ανυψωτικός μηχανισμός να έχει ελεγχθεί πριν τη χρήση (ΠΔ 1073/1981, ΠΔ 395/1994, ΠΔ 305/1996, ΠΔ 89/1999, ΠΔ 304/2000, ΥΑ 593/2003)
	5	Ο ανυψωτικός μηχανισμός να έχει τις προβλεπόμενες πιστοποιήσεις, από τρίτο μέρος (ΥΑ 593/2003, ΠΔ 305/1996)
	6	Ο εξοπλισμός που χρησιμοποιείται (πχ συρματόσχοινα, αλυσίδες, γάντζοι, ιμάντες) να είναι ο προβλεπόμενος και χωρίς φθορές (ΠΔ 1073/1981, ΠΔ 305/1996)
	7	Οι χειριστές να έχουν τα κατάλληλα προσόντα (αδειούχοι) και εμπειρία (ΠΔ 305/1996, ΠΔ 113/2012)
	8	Τα συρματόσχοινα – σαμπάνια να είναι ελεγμένα και προσαρτημένα σωστά στο φορτίο (ΠΔ 1073/1981, ΠΔ 395/1994, ΠΔ 305/1996, ΠΔ 89/1999, ΠΔ 304/2000)
	9	Η περιοχή να είναι αποκλεισμένη για τους μη έχοντες εργασία (ΠΔ 1073/1981, ΠΔ 305/1996)
	10	Οι εργαζόμενοι σε γειτονικά σημεία να έχουν ενημερωθεί
	11	Να υπάρχει συνεχώς καλή ορατότητα του φορτίου από τον χειριστή ή υπάρχει έμπειρος κουμανταδόρος (ΠΔ 1073/1981)
	12	Οι ανυψωτικοί μηχανισμοί να βρίσκονται σε θέσεις όπου είναι εδρασμένοι καλά (ΠΔ 1073/1981, ΠΔ 305/1996)
	13	Απαγορεύεται η ελεύθερη αιώρηση φορτίου (ΠΔ 1073/1981)
	14	Απαγορεύεται η υπερφόρτωση του ανυψωτικού μηχανισμού (ΠΔ 1073/1981, ΠΔ 305/1996)
	15	Απαγορεύεται η προσπάθεια πλάγιας μεταφοράς φορτίου (ΠΔ 1073/1981, ΠΔ 305/1996)
	16	Απαγορεύεται η απότομη ανύψωση/ κατέβασμα (ΠΔ 1073/1981, ΠΔ 305/1996)
	17	Απαγορεύεται η διακίνηση φορτίων πάνω από εργαζομένους (ΠΔ 1073/1981)
	18	Απαγορεύεται η χρήση ανυψωτικών όταν πνέουν θυελλώδεις άνεμοι (ΠΔ 1073/1981, ΠΔ 305/1996)
Ενδεχόμενος ΚΙΝΔΥΝΟΣ : Πιάσιμο - σύνθλιψη - χτύπημα Βαθμός επικινδυνότητας : 2		
Μέτρα	1	Τα κινούμενα μέρη των μηχανών πρέπει να φέρουν προφυλακτήρες (Ν. 3850/10, ΠΔ 395/1994)
	2	Οι εργαζόμενοι πρέπει να κρατούν αποστάσεις ασφαλείας από μηχανήματα, οχήματα και εξοπλισμό
	3	Οι εργαζόμενοι πρέπει να κρατούν αποστάσεις ασφαλείας από κινούμενα φορτία (ΠΔ 1073/1981)

Μέτρα	4 Οι εργαζόμενοι πρέπει να αποφεύγουν να βρίσκονται μεταξύ κινούμενου φορτίου, μηχανήματος, οχήματος, εξοπλισμού και σταθερού δομικού στοιχείου (ΠΔ 1073/1981)
	5 Οι εργαζόμενοι πρέπει να αποφεύγουν τις μετατροπές - συντηρήσεις εξοπλισμού, εφόσον δεν έχουν εξουσιοδοτηθεί για το σκοπό αυτό (ΠΔ 1073/1981, ΠΔ 395/1994)
Ενδεχόμενος ΚΙΝΔΥΝΟΣ : Ηλεκτροπληξία Βαθμός επικινδυνότητας : 2	
Μέτρα	1 Οι ηλεκτρικές εγκαταστάσεις του εργοταξίου να ακολουθούν τις διατάξεις του Προτύπου ΕΛΟΤ HD 384. Η ίδια πρόβλεψη ισχύει και για κάθε είδους συσκευή ή μηχανήμα που λειτουργεί με ηλεκτρικό ρεύμα (Ν 3850/2010, ΑΠ Φ 7.5/1816/88/2004)
	2 Οι ηλεκτρικοί πίνακες διανομής πρέπει να είναι μεταλλικοί ή πλαστικοί, στεγανού τύπου, με δυνατότητα κλειδώματος. Οι πίνακες πρέπει να γειώνονται. Επίσης πρέπει να φέρουν προστατευτικό διακόπτη διαφυγής (διαφορικής προστασίας – αντιηλεκτροπληξιακός αυτόματος). Η εγκατάσταση και η συντήρηση των πινάκων πρέπει να γίνεται από αδειούχο ηλεκτρολόγο. Οι πίνακες πρέπει να παραμένουν κλειδωμένοι (Ν 3850/2010, ΠΔ 1073/1981, ΑΠ Φ 7.5/1816/88/2004)
	3 Οι γραμμές τροφοδοσίας ηλεκτρικού ρεύματος να είναι ενισχυμένης μηχανικής αντοχής και ηλεκτρικής μόνωσης (ΑΠ Φ 7.5/1816/88/2004)
	4 Οι διαδρομές των καλωδίων προς τα ηλεκτρικά εργαλεία πρέπει να μη δημιουργούν προβλήματα στη λειτουργία του εργοταξίου. Συνιστάται η κάλυψη τους (πέραςμα σε σωλήνες, σκέπασμα με μαδέρια, υπογειοποίηση), η υπέργεια διαδρομή και η τοποθέτηση τους εκτός διαδρομών κίνησης προσωπικού, μηχανημάτων και οχημάτων (ΠΔ 1073/1981, ΑΠ Φ 7.5/1816/88/2004)
	5 Η κατάσταση του εξοπλισμού να είναι άριστη. Φθαρμένα εργαλεία, καλώδια, φως, πολύπριζα και πρίζες πρέπει να αντικαθίστανται άμεσα (Ν.3850/10, ΠΔ 1073/1981, ΑΠ Φ 7.5/1816/88/2004)
Ενδεχόμενος ΚΙΝΔΥΝΟΣ : Πυρκαγιά Βαθμός επικινδυνότητας : 2	
Μέτρα	1 Αποφυγή τοποθέτησης εύφλεκτων υλικών κοντά σε πηγές ανάφλεξης (ΠΔ 1073/1981)
	2 Αποφυγή εκτέλεσης "θερμών" εργασιών (χρήση τροχού, ηλεκτροσυγκόλλησης, φλόγας αερίου) κοντά σε εύφλεκτα υλικά (Ν 3850/2010, ΠΔ 17/1996, ΠΔ 1073/1981, ΠΔ 95/1978)
	3 Αποφυγή ανεξέλεγκτης ρίψης σκουπιδιών σε οποιοδήποτε χώρο (ΠΔ 1073/1981)
	4 Αποψήλωση θάμνων και χαμηλής βλάστησης κατά τους καλοκαιρινούς μήνες
	5 Απαγόρευση φωτιάς στο εργοτάξιο για οποιοδήποτε λόγο (πχ θέρμανση) (ΠΔ 1073/1981)
	6 Απαγόρευση καπνίσματος και γυμνής φλόγας σε επικίνδυνους χώρους (Ν 3850/2010, ΠΔ 17/1996, ΠΔ 1073/1981)
	7 Χρήση πυροσβεστικών μέσων (πυροσβεστήρες). Για την αποτελεσματική χρήση των πυροσβεστήρων συνιστάται να γίνεται ενημέρωση του προσωπικού. Επίσης σημειώνεται ότι τα πυροσβεστικά μέσα πρέπει να τοποθετούνται σε εύκολα προσβάσιμες θέσεις (Ν 3850/2010, ΠΔ 1073/1981, ΠΔ 95/1978)
	8 Σύσταση ομάδας πυρασφάλειας εργοταξίου (συνιστάται τα μέλη της να βρίσκονται στο εργοτάξιο σε καθημερινή βάση, να γνωρίζουν το εργοτάξιο και να έχουν ενημερωθεί για τη χρήση των πυροσβεστικών μέσων) (Ν 3850/2010, ΠΔ 1073/1981, ΠΔ 95/1978, ΠΔ 17/1996)
Ενδεχόμενος ΚΙΝΔΥΝΟΣ : Θόρυβος Βαθμός επικινδυνότητας : 1	
Μέτρα	1 Τοποθέτηση πηγών θορύβου (πχ γεννήτριες) μακριά από τις θέσεις εργασίας (ΠΔ 149/2006)
	2 Απομόνωση των πηγών θορύβου με χωρίσματα (ΠΔ 149/2006)
	3 Εκτέλεση θορυβωδών εργασιών (πχ χρήση αεροσυμπιεστή) μακριά από άλλα συνεργεία (ΠΔ 149/2006)
	4 Αποφυγή αφαίρεσης σιγαστήρων και των προστατευτικών καλυμμάτων των μηχανημάτων (ΠΔ 149/2006, ΠΔ 395/1994)
	5 Συντήρηση του εξοπλισμού σύμφωνα με τις προδιαγραφές του κατασκευαστή του (Ν 3850/2010, ΠΔ 395/1994)
	6 Αποστάσεις ασφαλείας από μηχανήματα και εξοπλισμό που παράγει θόρυβο (ΠΔ 149/2006)
	7 Περιορισμός της έκθεσης σε θόρυβο με διαχειριστικά μέτρα (διαλείμματα, εναλλαγή αντικειμένου εργασίας, εναλλαγή εργαζομένων για την εκτέλεση της ίδιας εργασίας) (ΠΔ 149/2006)

Μέτρα	8 Εξέταση της κατάστασης της υγείας του προσωπικού που εκτίθεται σε θόρυβο από τον γιατρό εργασίας της επιχείρησης (Ν 3850/2010, ΠΔ 149/2006, ΠΔ 17/1996, Ν 1568/1981)
	9 Χρήση ΜΑΠ (ωτασπίδες, ωτοβύσματα) (Ν 3850/2010, ΠΔ 149/2006, ΠΔ 396/1994)
	10 Αποφυγή εργασιών κατά τις ώρες καινής ησυχίας
Ενδεχόμενος ΚΙΝΔΥΝΟΣ : Μυοσκελετικοί τραυματισμοί Βαθμός επικινδυνότητας : 1	
Μέτρα	1 Περιορισμός της χειρωνακτικής διακίνησης φορτίων με τη βοήθεια μηχανικών μέσων, όπου είναι εφικτό (ΠΔ 397/1994)
	2 Πριν από κάθε χειρωνακτική διακίνηση φορτίου πρέπει να λαμβάνονται υπόψη τα χαρακτηριστικά του φορτίου (βάρος, κέντρο βάρους, όγκος, σχήμα, λαβές, σύσταση) (ΠΔ 397/1994)
	3 Πριν από κάθε χειρωνακτική διακίνηση φορτίου πρέπει να λαμβάνονται υπόψη απαιτούμενη σωματική προσπάθεια (στροφή κορμού, απότομη μετακίνηση, ασταθής σωματική στάση) (ΠΔ 397/1994)
	4 Πριν από κάθε χειρωνακτική διακίνηση φορτίου πρέπει να λαμβάνονται υπόψη τα χαρακτηριστικά του εργασιακού περιβάλλοντος (ελεύθερος χώρος, διαθέσιμο ύψος, κλίση και ολισθηρότητα δαπέδου, θερμοκρασία, υγρασία, αερισμός, φωτισμός) (ΠΔ 397/1994)
	5 Πριν από κάθε χειρωνακτική διακίνηση φορτίου πρέπει να λαμβάνονται υπόψη τα χαρακτηριστικά της εργασίας (συχνότητα, διάρκεια, απόσταση, χρόνος ανάπαυσης, ρυθμός εργασίας) (ΠΔ 397/1994)
	6 Ενημέρωση των εργαζομένων για τα μέτρα ασφάλειας που πρέπει να λαμβάνουν. Επίσης η κατάσταση της υγείας τους και η σωματική τους διάπλαση πρέπει να μη δημιουργούν προβλήματα στην εκτέλεση των συγκεκριμένων εργασιών (Ν 3850/2010, ΠΔ 397/1994)
	7 Εξέταση της κατάστασης της υγείας του προσωπικού που εκτελεί χειρωνακτικές εργασίες από τον γιατρό εργασίας της επιχείρησης (Ν. 3850/10, ΠΔ 397/1994, ΠΔ 17/1996, Ν 1568/1985)
Ενδεχόμενος ΚΙΝΔΥΝΟΣ : Γλίστριμα - παραπάτημα Βαθμός επικινδυνότητας : 1	
Μέτρα	1 Διατήρηση καλού νοικοκυριού στο εργοτάξιο (ΠΔ 1073/1981)
	2 Διατήρηση των προσβάσεων σε καλή κατάσταση (ΠΔ 1073/1981)
	3 Επαρκής φωτισμός των θέσεων εργασίας και των προσβάσεων σε αυτές (ΠΔ 1073/1981)
	4 Αποφυγή περάσματος καλωδίων, σωλήνων, αγωγών σε δάπεδα που χρησιμοποιούνται ως προσβάσεις ή θέσεις εργασίας. Εναλλακτικά προτείνεται η τοποθέτησή τους σε ασφαλές ύψος ή το πέρασμα τους από τα άκρα των διαδρόμων. Σε αυτή την περίπτωση πρέπει να ληφθεί υπόψη η προστασία (κάλυψη) και η σήμανση τους (ΠΔ 1073/1981)
	5 Άμεσος καθαρισμός των δαπέδων που καθίστανται ολισθηρά (πχ από πτώση λιπαντικών) (ΠΔ 1073/1981)
Ενδεχόμενος ΚΙΝΔΥΝΟΣ : Κίνδυνοι από τη χρήση εξοπλισμού εργασίας Βαθμός επικινδυνότητας : 2	
Μέτρα	1 Ο εξοπλισμός εργασίας πρέπει να είναι πιστοποιημένος και να φέρει την ένδειξη CE. Επίσης πρέπει να συνοδεύεται με εγχειρίδιο χρήσης και συντήρησης του, στην Ελληνική γλώσσα (Ν 3850/2010, ΠΔ 395/1994, ΠΔ 89/1999)
	2 Η συναρμολόγηση και αποσυναρμολόγηση του εξοπλισμού εργασίας πρέπει να γίνεται σύμφωνα με τις προβλέψεις του κατασκευαστή του (ΠΔ 395/1984, ΠΔ 89/1999)
	3 Οι χειριστές εξοπλισμού εργασίας πρέπει να έχουν τις απαιτούμενες γνώσεις για το χειρισμό του και άδειες εφόσον απαιτείται από τη Νομοθεσία ή τον κατασκευαστή του (ΠΔ 395/1984, ΠΔ 305/1996, ΠΔ 89/1999)
	4 Ο χειρισμός του εξοπλισμού εργασίας δεν πρέπει να δημιουργεί κινδύνους στο προσωπικό (ΠΔ 395/1984, ΠΔ 89/1999)
	5 Ο εξοπλισμός εργασίας πρέπει να διαθέτει ασφαλή συστήματα χειρισμού. Επίσης πρέπει να φέρει σύστημα ασφαλούς διακοπής λειτουργίας. Ακούσιος χειρισμός πρέπει να αποκλείεται (ΠΔ 395/1984, ΠΔ 89/1999)
	6 Ο εξοπλισμός εργασίας πρέπει να φέρει προστατευτικές διατάξεις (προφυλακτήρες) για την αποφυγή πιασίματος των άκρων των εργαζομένων, ακούσιας διαφυγής υλικών, καθώς και τυχαίας επαφής με θερμά μέρη τους (ΠΔ 395/1984, ΠΔ 89/1999)
	7 Ο εξοπλισμός εργασίας πρέπει να διαθέτει τις προβλεπόμενες ενδείξεις και σημάψεις (ΠΔ 395/1984, ΠΔ 89/1999)

Μέτρα	8	Πρέπει να εξασφαλίζεται η ευστάθεια του εξοπλισμού εργασίας (ΠΔ 395/1984, ΠΔ 89/1999)	
	9	Ο φωτισμός του χώρου εργασίας πρέπει να είναι επαρκής	
	10	Αν χρησιμοποιούνται μηχανές εσωτερικής καύσης (ή υπάρχουν αναθυμιάσεις), δεν πρέπει να λειτουργούν σε χώρο που δεν αερίζεται για μεγάλο χρονικό διάστημα (ΠΔ 395/1984, ΠΔ 89/1999)	
	11	Ο εξοπλισμός εργασίας που λειτουργεί με ηλεκτρικό ρεύμα πρέπει να είναι γειωμένος και διπλά μονωμένος (Ν 3850/2010, ΠΔ 1073/1981, ΠΔ 395/1984, ΠΔ 89/1999)	
	12	Οι κινητοί εξοπλισμοί εργασίας πρέπει να φέρουν σύστημα πέδησης (και εφεδρικό, εφόσον απαιτείται) (ΠΔ 395/1984, ΠΔ 89/1999)	
	13	Οι κινητοί εξοπλισμοί εργασίας πρέπει να φέρουν φώτα πορείας (ΠΔ 395/1984, ΠΔ 89/1999)	
	14	Οι κινητοί εξοπλισμοί εργασίας πρέπει να φέρουν πυροσβεστήρες, εφόσον δεν προβλέπεται άλλο μέσο πυρόσβεσης στο χώρο εργασίας (ΠΔ 395/1984, ΠΔ 89/1999)	
	15	Οι κινητοί εξοπλισμοί εργασίας πρέπει να διαθέτουν συστήματα μείωσης των συνεπειών ενδεχόμενης σύγκρουσης (ΠΔ 395/1984, ΠΔ 89/1999)	
	16	Κατά το χειρισμό τους πρέπει να δίνεται προσοχή για την αποφυγή παγίδευσης εργαζόμενου σε κινούμενα μέρη (πχ τροχοί, ερπύστριες) (ΠΔ 395/1984, ΠΔ 89/1999)	
	17	Η εγκατάσταση των εξοπλισμών εργασίας που χρησιμοποιούνται για ανυψωτικές εργασίες πρέπει να είναι ασφαλής (ΠΔ 395/1984, ΠΔ 89/1999)	
	18	Οι εξοπλισμοί εργασίας που χρησιμοποιούνται για ανυψωτικές εργασίες πρέπει να φέρουν ευδιάκριτη ένδειξη του ονομαστικού φορτίου τους (καθώς και κάθε συσχηματισμού τους) (ΠΔ 395/1984, ΠΔ 305/1996, ΠΔ 89/1999)	
	19	Οι εξοπλισμοί εργασίας που χρησιμοποιούνται για ανυψωτικές εργασίες πρέπει να διαθέτουν τις προβλεπόμενες ενδείξεις και σημάνσεις (ΠΔ 395/1984, ΠΔ 89/1999)	
	20	Πρέπει να δίνεται μέριμνα για την αποφυγή πρόσκρουσης, ελεύθερης πτώσης καθώς και ακούσιας απαγκίστρωσης του φορτίου (ΠΔ 395/1984, ΠΔ 89/1999)	
	21	Εφόσον από τη χρήση εξοπλισμού εργασίας προκύπτουν ιδιαίτεροι κίνδυνοι, ο χειρισμός πρέπει να γίνεται μόνο από εργαζόμενους στους οποίους έχει ανατεθεί η χρήση του (ΠΔ 395/1984, ΠΔ 305/1996, ΠΔ 89/1999)	
	22	Εφόσον από τη χρήση εξοπλισμού εργασίας προκύπτουν ιδιαίτεροι κίνδυνοι, οι εργασίες ελέγχου, συντήρησης, μετατροπής και επισκευής του πρέπει να γίνονται από αρμόδιο πρόσωπο (Ν 3850/2010, ΠΔ 395/1984, ΠΔ 305/1996, ΠΔ 89/1999)	
	Μ.Α.Π.	1	Κράνος με ενσωματωμένη μάσκα ηλεκτροσυγκολλητή EN 175, EN 169
		2	Παπούτσια (απαραίτητα για κάθε εργασία στο εργοτάξιο) EN ISO 20345 (S3)
		3	Ζώνη ασφαλείας 5 σημείων EN 361, EN 358
		4	Γάντια EN 388:2016 (έναντι μηχανικών κινδύνων)
		5	Κράνος (απαραίτητο για κάθε εργασία στο εργοτάξιο) EN 397
		6	Γάντια για ηλεκτροσυγκολλήσεις EN 388, EN 407, EN 12477
		7	Ποδιά για ηλεκτροσυγκολλήσεις EN 470, EN ISO 11611:2015
8		Ανακλαστικό γιλέκο EN ISO 20471 (class 2)	
ΕΡΓΑΣΙΑ		: ΕΡΓΑΣΙΕΣ ΣΕ ΟΔΟΥΣ ΥΠΟ ΚΥΚΛΟΦΟΡΙΑ	
Ανάλυση εργασίας		: Εργασίες σε οδούς υπό κυκλοφορίας	
Ενδεχόμενος ΚΙΝΔΥΝΟΣ		: Τροχαίο	
Βαθμός επικινδυνότητας		: 3	
Μέτρα	1	Πριν την έναρξη των εργασιών σε οδό υπό κυκλοφορία πρέπει να ενημερωθούν οι αρμόδιες αρχές και οι άμεσα ενδιαφερόμενοι. (ΥΑ 503/2003)	
	2	Η τροχαία της περιοχής πρέπει να ενημερωθεί για τις εργασίες και τις κυκλοφοριακές ρυθμίσεις, ώστε να διευθετηθεί το θέμα των αδειών. Επίσης πρέπει να καθοριστεί αν απαιτείται η συνδρομή της τροχαίας για τη ρύθμιση της κυκλοφορίας. (ΥΑ 503/2003)	
	3	Η προσωρινή σήμανση της οδού πρέπει να γίνεται όπως προβλέπεται από τα σκαριφήματα της ΥΑ 502/2003 ή τη σχετική κυκλοφοριακή μελέτη (εφόσον η περίπτωση δεν αντιστοιχεί σε κάποιο από τα σκαριφήματα). (ΥΑ 503/2003)	
	4	Πρέπει να εξασφαλίζεται πλήρης και ικανοποιητική περιφράξη του χώρου των εργασιών, αποτρέποντας τους μη έχοντες εργασία να εισέλθουν σε αυτόν. Επίσης πρέπει να αποτρέπεται η είσοδος οχημάτων, που έχουν παρεκκλίνει από την πορεία τους, στο χώρο. (ΠΔ 305/1996, ΥΑ 503/2003)	

Μέτρα	5	Όλες οι εργασίες πρέπει να εκτελούνται εντός της περιφραξης του έργου. (ΥΑ 503/2003)	
	6	Όλοι οι εργαζόμενοι πρέπει να φορούν φωσφορίζοντα γιλέκα συνεχώς. (ΥΑ 503/2003, ΠΔ 396/1994)	
	7	Να διατηρείται καθαρός ο χώρος εργασίας άλλα και ο ευρύτερος χώρος περί αυτόν (οδόστρωμα). (ΥΑ 503/2003)	
	8	Μετά το τέλος της εργασίας όλα τα οχήματα και μηχανήματα πρέπει να ασφαίζονται. (ΥΑ 503/2003)	
	9	Η ανάρτηση των πινακίδων, κατά τις ανυψωτικές εργασίες που απαιτούνται για την τοποθέτηση τους, πρέπει να γίνεται ξεχωριστά για καθεμία και με «πνιχτό» δέσιμο. (ΥΑ 503/2003)	
	10	Οι εργαζόμενοι πρέπει να απομακρύνονται από το χώρο τοποθέτησης των πινακίδων μέχρι να πλησιάσουν στο έδαφος. (ΥΑ 503/2003)	
	11	Οι εργαζόμενοι που τοποθετούν πινακίδες και στηθαία πρέπει να χρησιμοποιούν γάντια. (ΥΑ 503/2003, ΠΔ 396/1994)	
	12	Οι πινακίδες πρέπει να στερεώνονται, ώστε να μην ανατραπούν (βαριές βάσεις, πρόσδεση). (ΥΑ 503/2003)	
	13	Συνιστάται να χρησιμοποιείται τουλάχιστον ένας εργαζόμενος για την προσωρινή ρύθμιση της κυκλοφορίας αν κριθεί απαραίτητο. Ο εργαζόμενος πρέπει να φοράει φωσφορίζον γιλέκο, κράνος, παπούτσια και να κρατάει κόκκινη σημαία. Επίσης πρέπει να είναι ενημερωμένος για τους τρόπους ρύθμισης της κυκλοφορίας και ενημέρωσης των διερχόμενων οδηγών. Κατά τη διάρκεια των εργασιών πρέπει να χρησιμοποιούνται κώνοι, για το διαχωρισμό του εργοταξίου από την οδό. (Ν 3850/2010, ΥΑ 503/2003)	
	14	Να χρησιμοποιείται, αν απαιτείται, όχημα προειδοποίησης των διερχόμενων οδηγών. (ΥΑ 503/2003)	
	15	Πρέπει να ελέγχεται σε καθημερινή βάση ότι δεν μετακινήθηκαν ή αφαιρέθηκαν υλικά σήμανσης ή ασφάλισης. Σε περίπτωση που έχει συμβεί κάτι τέτοιο, πρέπει να αποκαθίστανται άμεσα τα μέτρα ασφάλειας. (ΥΑ 503/2003)	
	Μ.Α.Π.	1	Ανακλαστικό γιλέκο EN ISO 20471 (class 2)

ΙΛΙΟΝ 01/12/2020

ΟΙ ΣΥΝΤΑΞΑΝΤΕΣ



Μαρία Παπαζήση
Πολιτικός Μηχανικός

ΙΛΙΟΝ 01/12/2020

ΕΛΕΓΧΘΗΚΕ

Η Αναπληρώτρια Προϊσταμένη
Τμήματος Μελετών



Μαρία Στρατουδάκη
Τοπογράφος Μηχανικός

ΙΛΙΟΝ 01/12/2020

ΘΕΩΡΗΘΗΚΕ

Η Προϊσταμένη Διεύθυνσης Τ.Υ



Αγγελική Δημητρακοπούλου
Αρχιτέκτων Μηχανικός

Ο Προϊστάμενος Τμήματος
Εγκαταστάσεων & Αδειών
Μεταφορών



Παύλος Αντωνόπουλος
Μηχανολόγος Μηχανικός

Η Προϊσταμένη Τμήματος
Μελετών και
Προγραμματισμού

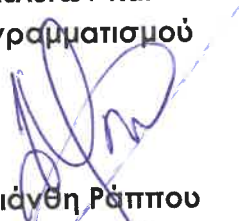

Μαριάνθη Ράππου
Γεωπόνος-Αρχ. Τοπίου